



УТВЕРЖДАЮ  
Заместитель директора департамента  
эксплуатации и БДД ГК «Автодор»  
\_\_\_\_\_ А. Н. Умеренков  
Дата: \_\_\_\_\_

## **ПРОЕКТ ОРГАНИЗАЦИИ ДОРОЖНОГО ДВИЖЕНИЯ**

**ТОМ 2.1 (АЛЬТЕРНАТИВНОЕ НАПРАВЛЕНИЕ – ЧАСТЬ 1)**

**СХЕМЫ СУЩЕСТВУЮЩЕЙ ДИСЛОКАЦИИ ТСОДД**

**НА УЧАСТОК АВТОМОБИЛЬНОЙ ДОРОГИ М-4 «ДОН» МОСКВА – ВОРОНЕЖ –**

**РОСТОВ-НА-ДОНУ – КРАСНОДАР – НОВОРОССИЙСК**

**КМ 332+600 – КМ 416+000**

**(ЛИПЕЦКАЯ ОБЛАСТЬ, ПРОЕЗД ПО С. ЯРКИНО, Г. ЕЛЕЦ, ПРОЕЗД ПО Г. ЗАДОНСК, С. ХЛЕВНОЕ)**

**Исполнитель: Общество с ограниченной ответственностью «Научно-исследовательский и проектный институт территориального развития и транспортной инфраструктуры»**

Генеральный директор  
ООО «НИПИ ТРТИ»  
\_\_\_\_\_ С.В. Цибро  
Дата: \_\_\_\_\_

**Органы согласующие и утверждающие:**

- 1) Департамент эксплуатации и БДД ГК «Автодор»
- 2) Воронежский филиал ГК «Автодор»

# УСЛОВНЫЕ ОБОЗНАЧЕНИЯ

Технические средства организации дорожного движения			
Существующие	Проектируемые	Описание элемента	
		Дорожный знак	
		Светофор	
		Пешеходные ограждения	
		Барьерное ограждение одностороннее	
		Барьерное ограждение двухстороннее	
		Парапетное ограждение	
		Троссовое ограждение	
		Бортовой камень	
		Сигнальные столбики	
		Коммуникации, ЛЭП	
		Делиниаторы с пластинами	
		Подпорная стенка	
		Шумовая полоса	
		Линия освещения (одно- и двухрожковая)	
		Элементы АСУДД	
		Рекламная конструкция	
		Знак над ПЧ; ЗПИ; ТПИ	
		Набор ТСОДД на пунктах оплаты	
		Буфер дорожный	
Дорожная разметка			
Линейная разметка 1.1	Разметка на парковках (состоит из линий разметки 1.1) 1.55.1		

Конструктивные элементы дороги и ситуация	
Участок тротуара	
Водопропускные трубы	
Мосты; путепроводы	
Надземный пешеходный переход	
Подземный пешеходный переход	
Остановка общественного транспорта	

М-4 "Дон"

Старое направление км 332+600 - км 463+850

Ситуационный план км 333 - км 355

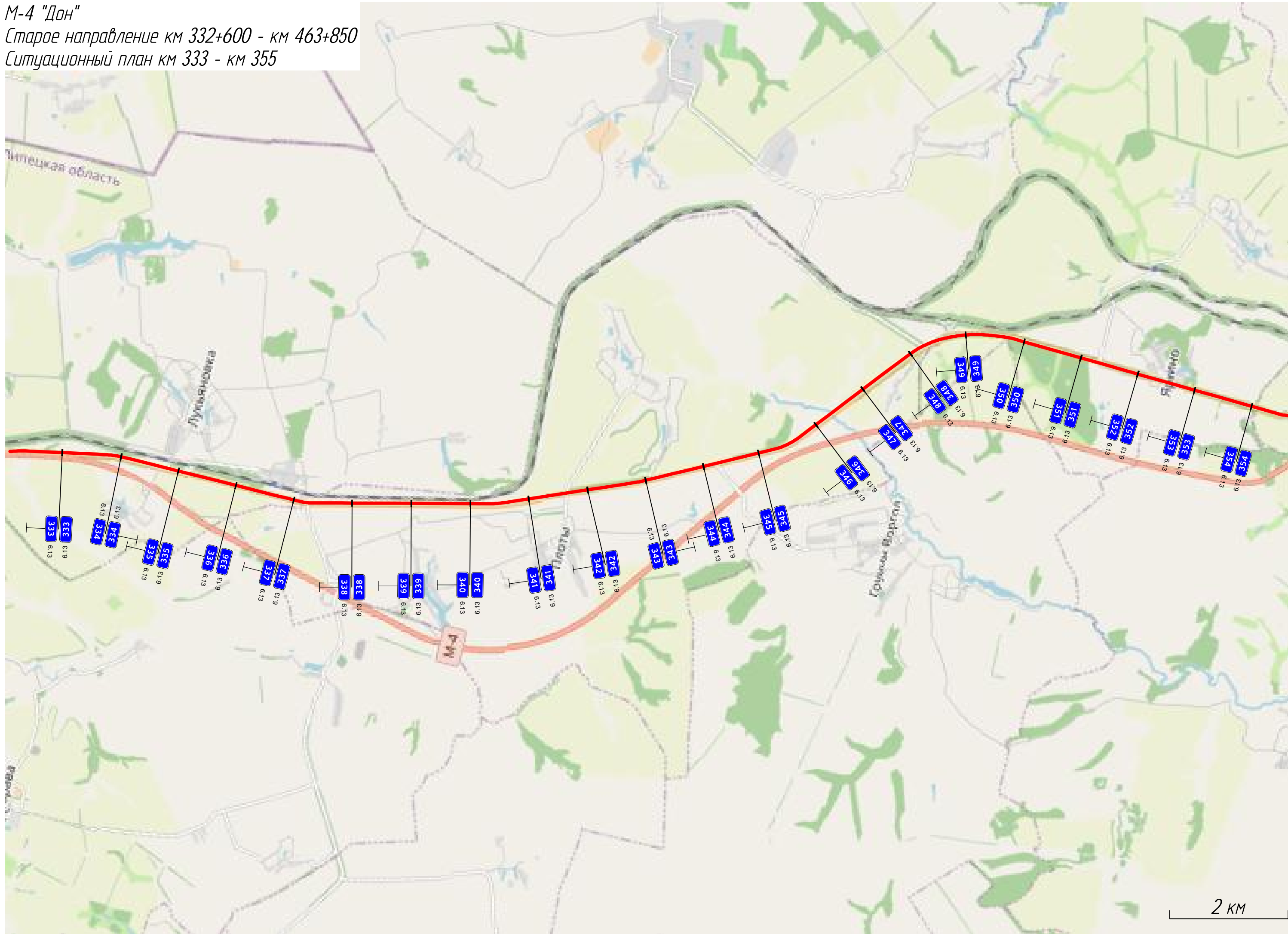

М-4 "Дон"

Старое направление км 332+600 - км 463+850

Ситуационный план км 355 - км 400

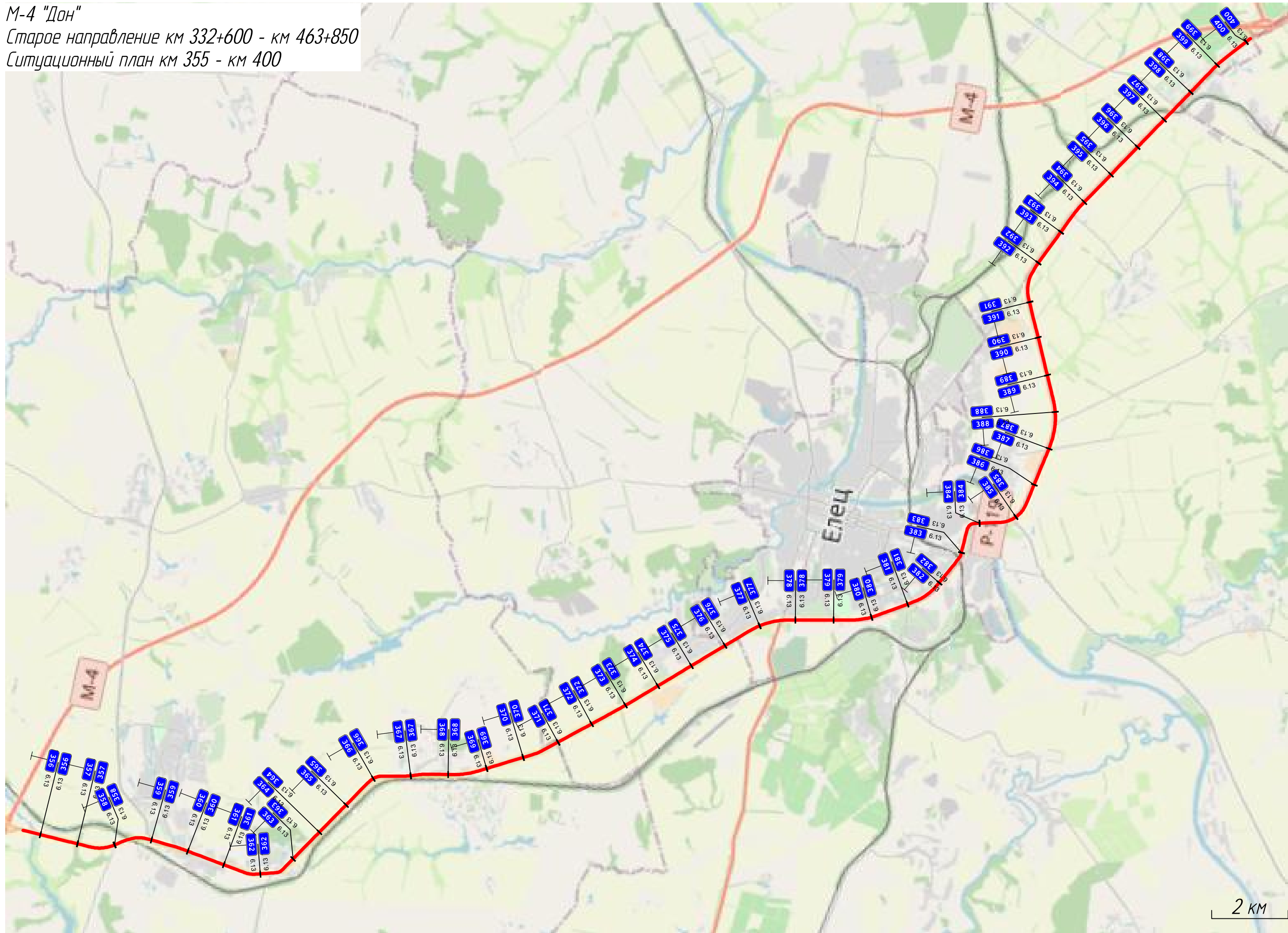

2 KM

М-4 "Дон"

Старое направление км 332+600 - км 463+850

Ситуационный план км 402 - км 416

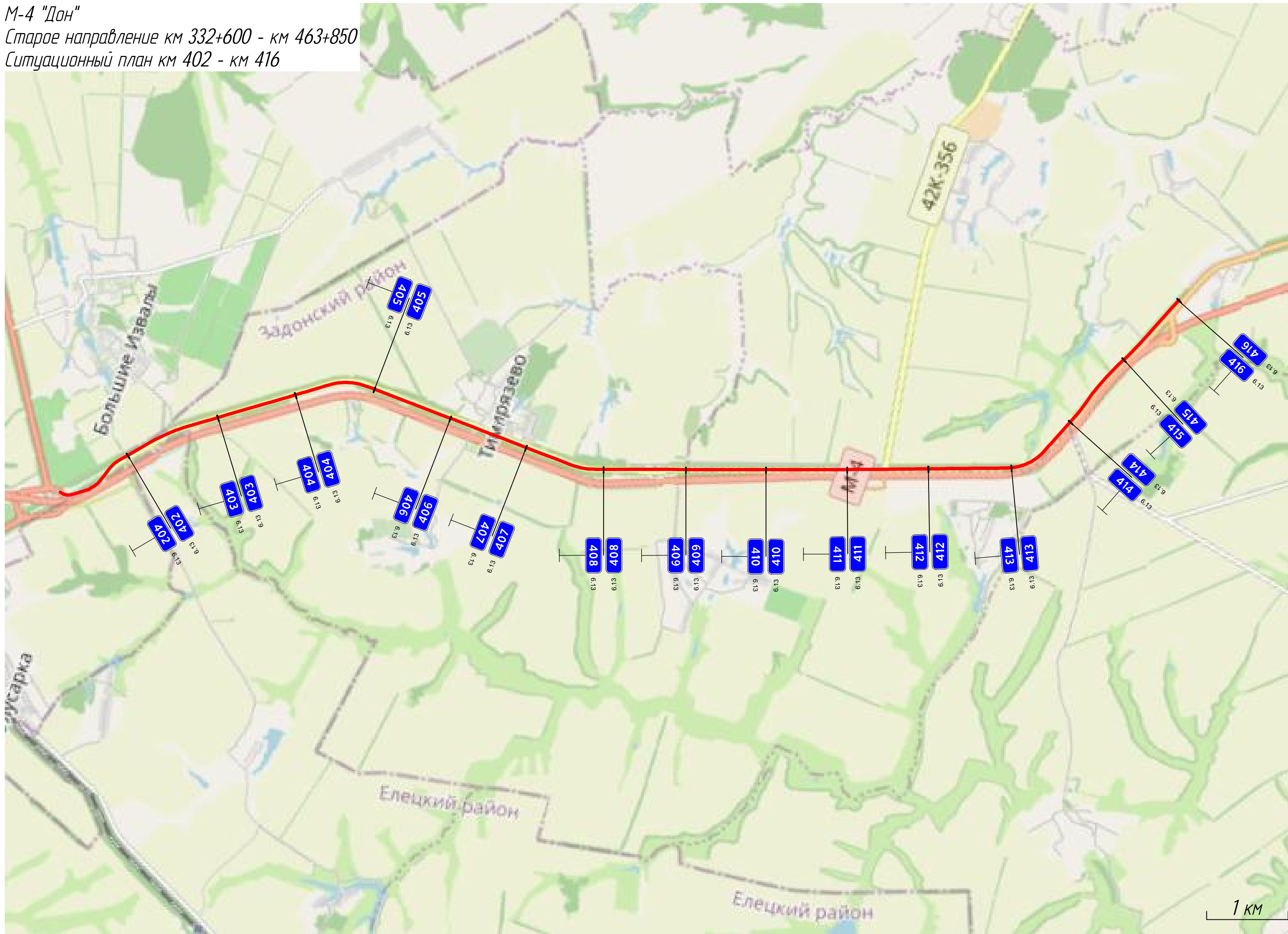

Тротуары слева		
Дорожные ограждения и направляющие устройства слева	На обочине	
	На разделительной	
Дорожная разметка слева		12 114 - 457, (34,3 м)
Элементы в плане		
Продольный профиль		R=16710, L=695

М-4 "Дон"  
 Старое направление км 332+600 - км 463+850  
 332+114-332+457

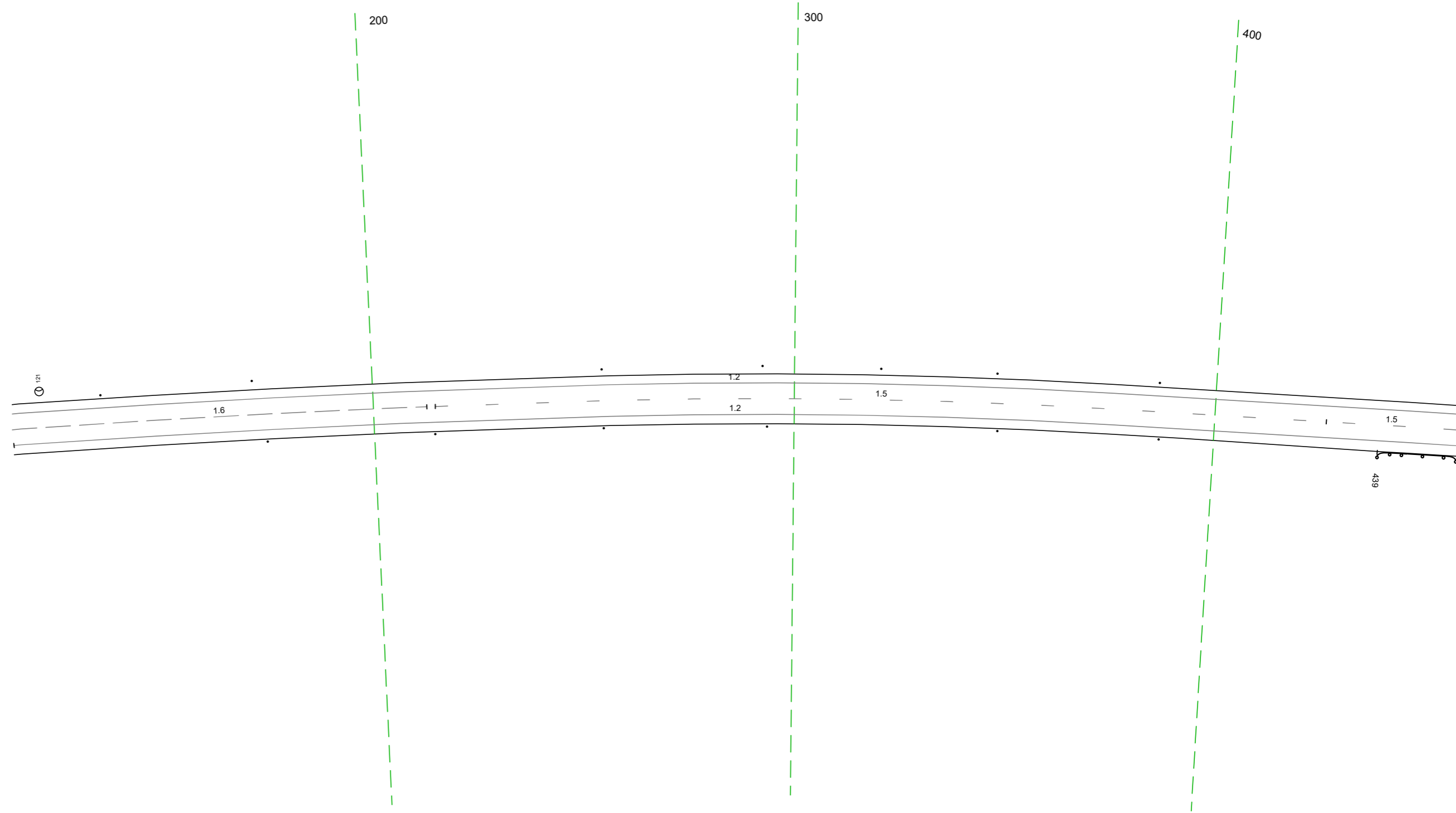

Дорожная разметка справа	Осевая линия	16 114 - 213, (99 м)	15 215 - 427, (112 м)	15 427 - 457, (31 м)
	1-я от осевой	12 114 - 457, (34,3 м)		
Дорожные ограждения и направляющие устройства справа	На разделительной			110 111 439 - 457, (18 м)
	На обочине			
Тротуары справа				

Тротуары слева		
Дорожные ограждения и направляющие устройства слева	На обочине	10 (133) 566 - 778 (1212 м)
	На разделительной	
Дорожная разметка слева		12 447 - 790 (343 м)
Элементы в плане		
Продольный профиль		R=16710, L=695

М-4 "ДОН"  
 Старое направление км 332+600 - км 463+850  
 332+447-332+790

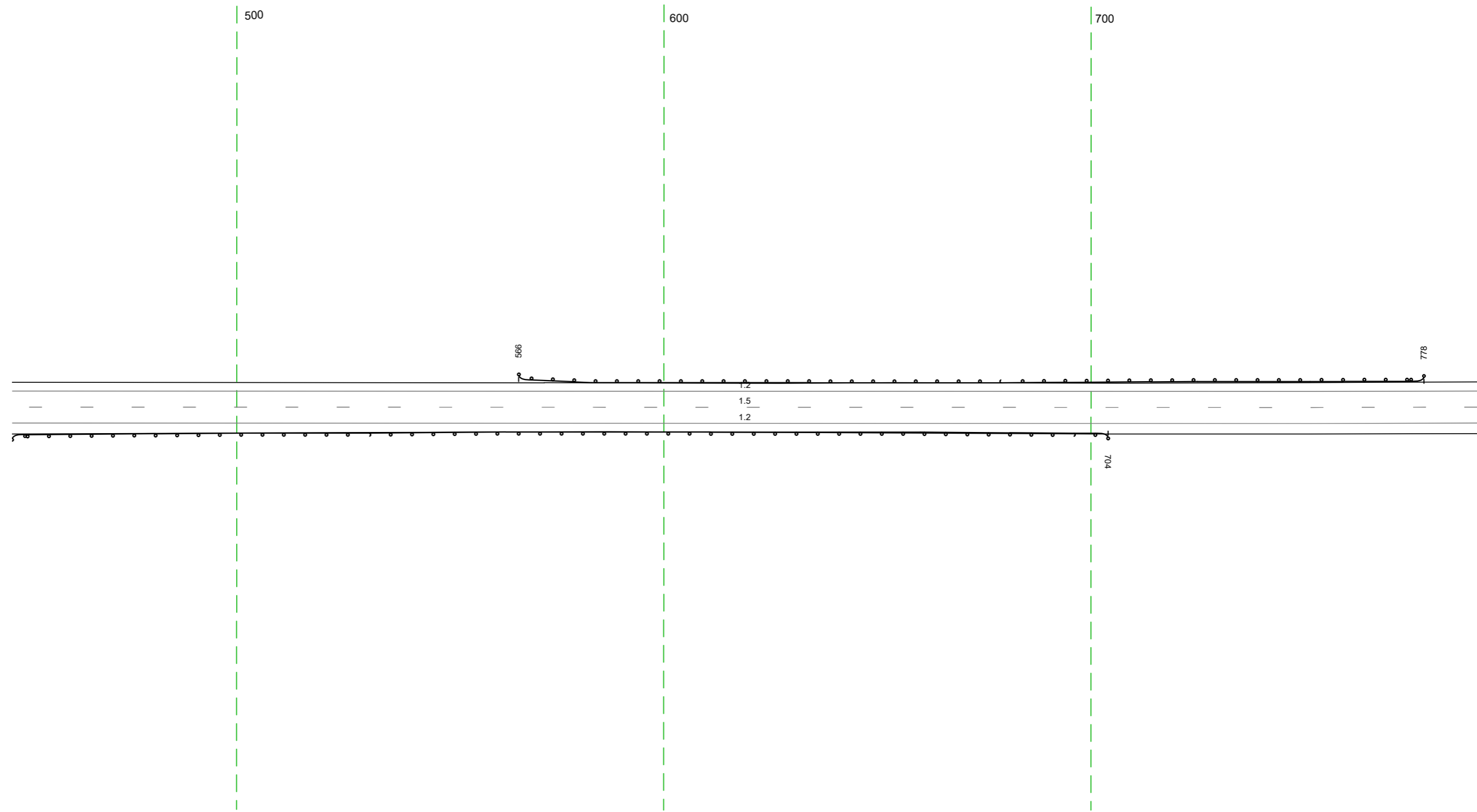

Дорожная разметка справа	Осевая линия	15 447 - 790 (343 м)
	1-я от осевой	12 447 - 790 (343 м)
Дорожные ограждения и направляющие устройства справа	На разделительной	10 (143) 447 - 704 (1257 м)
	На обочине	
Тротуары справа		

20 м

Тротуары слева			
Дорожные ограждения и направляющие устройства слева	На обочине	Ст 121 798 - 805	Ст 121 898 - 905
	На разделительной		
Дорожная разметка слева		12 780 - 124, (34,3 м)	
Элементы в плане			
Продольный профиль		R=16710, L=695	R=20438, L=495

М-4 "Дон"  
 Старое направление км 332+600 - км 463+850  
 332+780-333+124

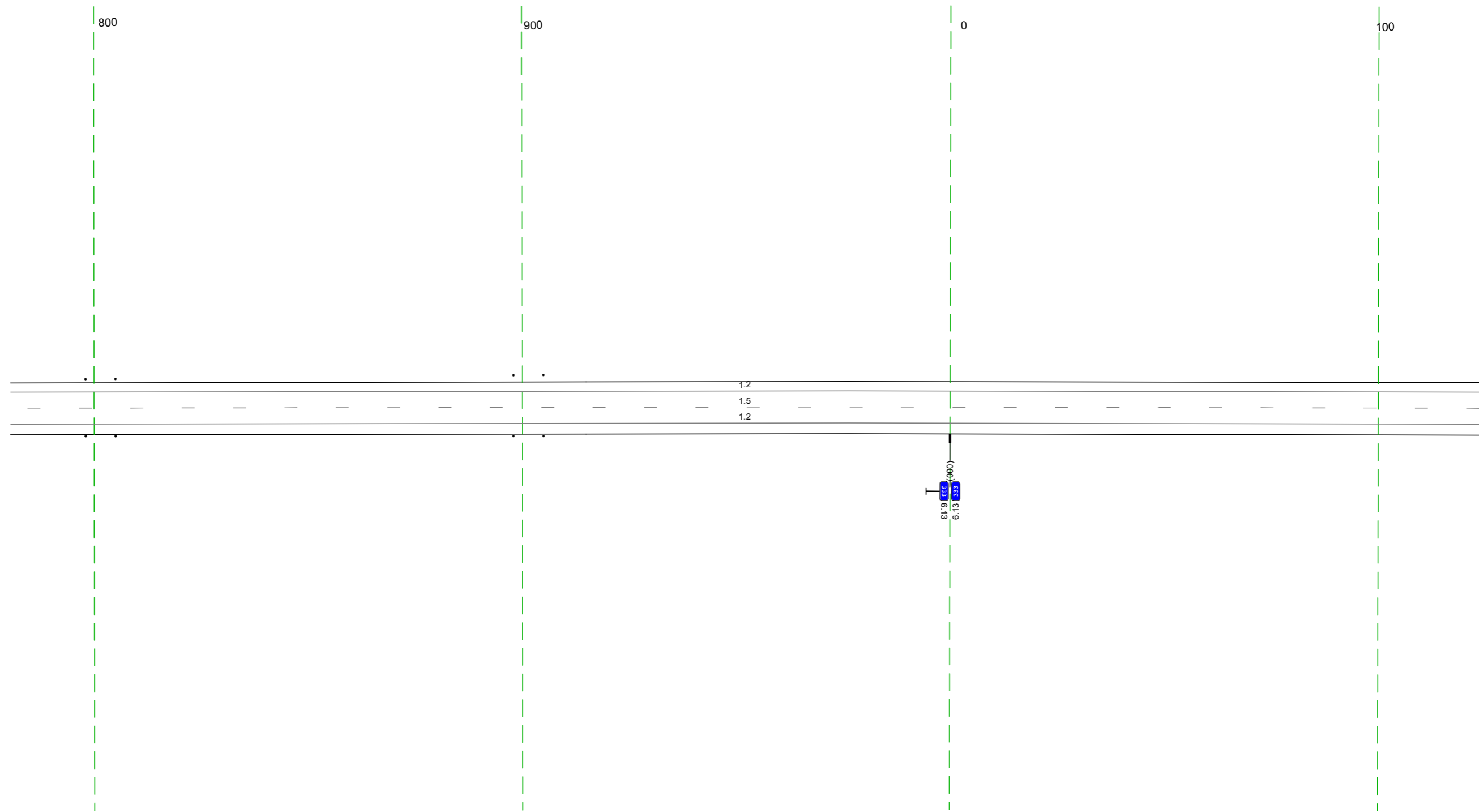

20 м

Дорожная разметка справа		Осевая линия		15 780 - 124, (34,3 м)	
		1-я от осевой		12 780 - 124, (34,3 м)	
Дорожные ограждения и направляющие устройства справа	На разделительной				
	На обочине	Ст 121 798 - 805	Ст 121 898 - 905		
Тротуары справа					

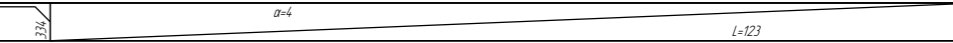
Тротуары слева		
Дорожные ограждения и направляющие устройства слева	На обочине	
	На разделительной	
Дорожная разметка слева		12 114 - 457, (34,3 м)
Элементы в плане		
Продольный профиль		R=204,38, L=495 

М-4 "ДОН"  
 Старое направление км 332+600 - км 463+850  
 333+114-333+457

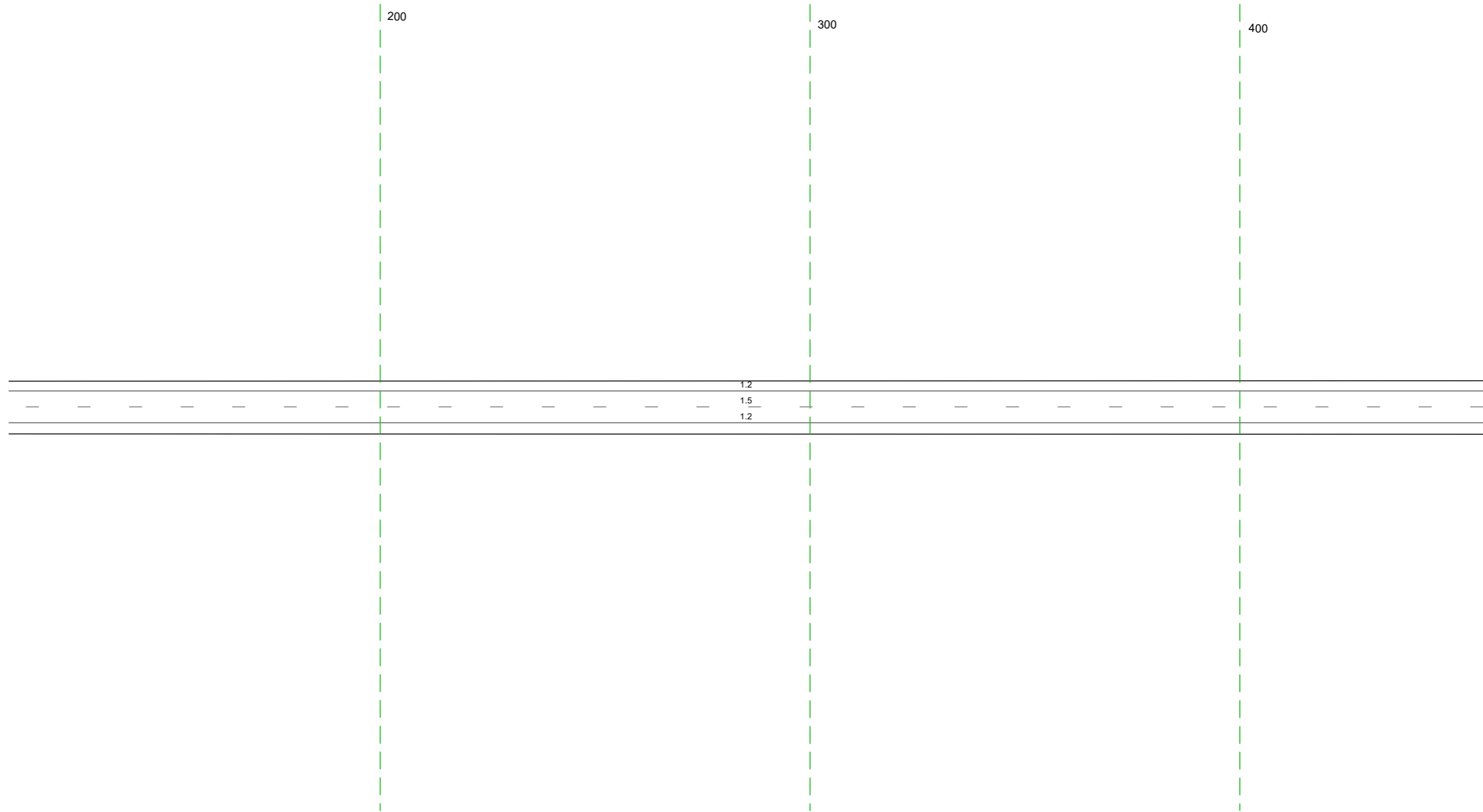

20 м

Дорожная разметка справа	Осевая линия	15 114 - 457, (34,3 м)
	1-я от осевой	12 114 - 457, (34,3 м)
Дорожные ограждения и направляющие устройства справа	На разделительной	
	На обочине	
Тротуары справа		

Тротуары следа		
Дорожные ограждения и направляющие устройства следа	На обочине	Стандарты (км) 766 - 790
	На разделительной	
Дорожная разметка следа		12 447 - 790, (343 м)
Элементы в плане		
Продольный профиль		a=4 L=343

М-4 "Дон"  
 Старое направление км 332+600 - км 463+850  
 333+447-333+790

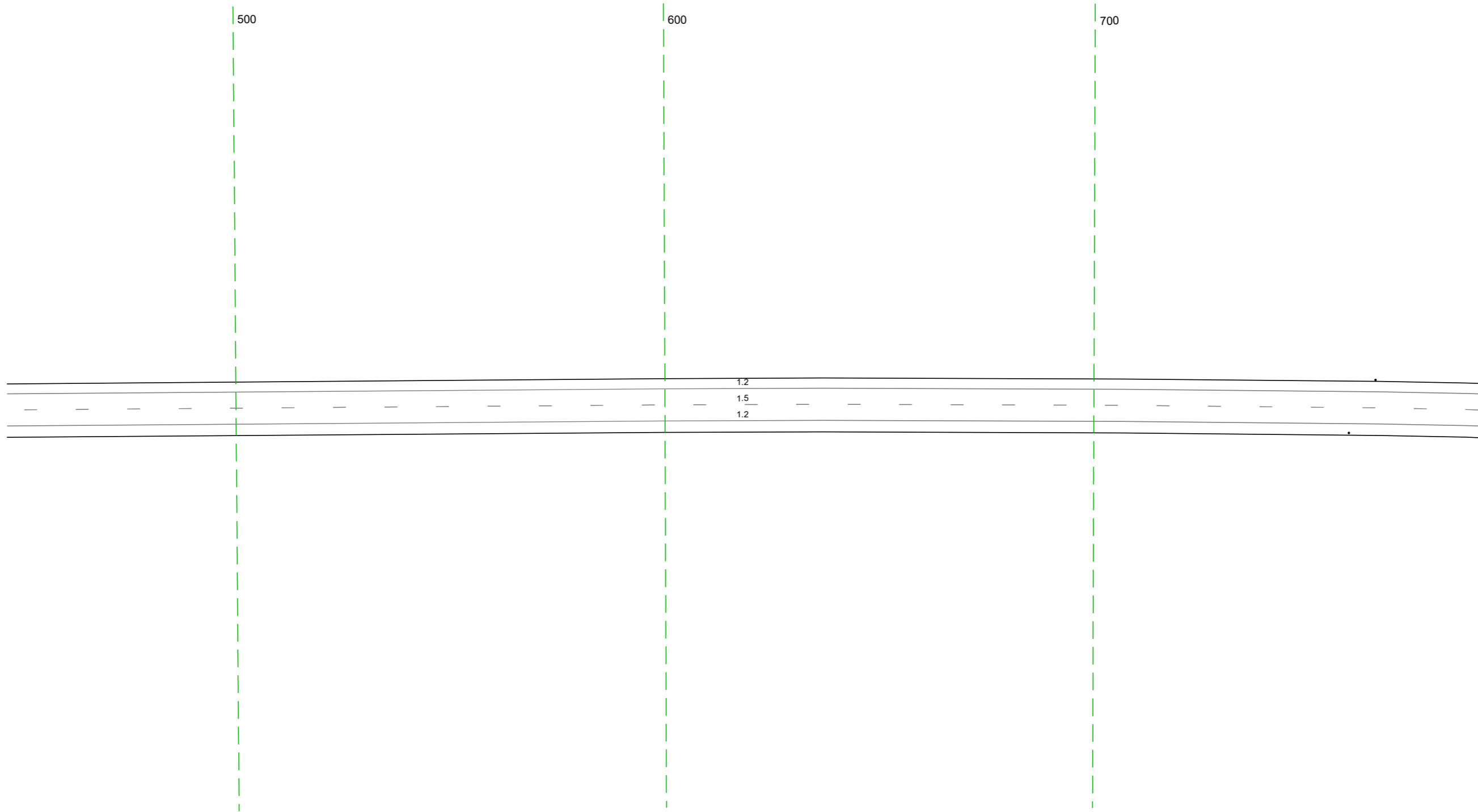

20 М

Дорожная разметка справа	Осевая линия	15 447 - 790, (343 м)
	1-я от осевой	12 447 - 790, (343 м)
Дорожные ограждения и направляющие устройства справа	На разделительной	Стандарты (км) 760 - 790
	На обочине	
Тротуары справа		

Тротуары слева		
Дорожные ограждения и направляющие устройства слева	На обочине	Стандарты (Лит., шаг 40,0м) 780 - 042
	На разделительной	
Дорожная разметка слева		12 780 - 121 (34,3 м)
Элементы в плане		
Продольный профиль		a=4 L=34,3

М-4 "ДОН"  
Старое направление км 332+600 - км 463+850  
333+780-334+121

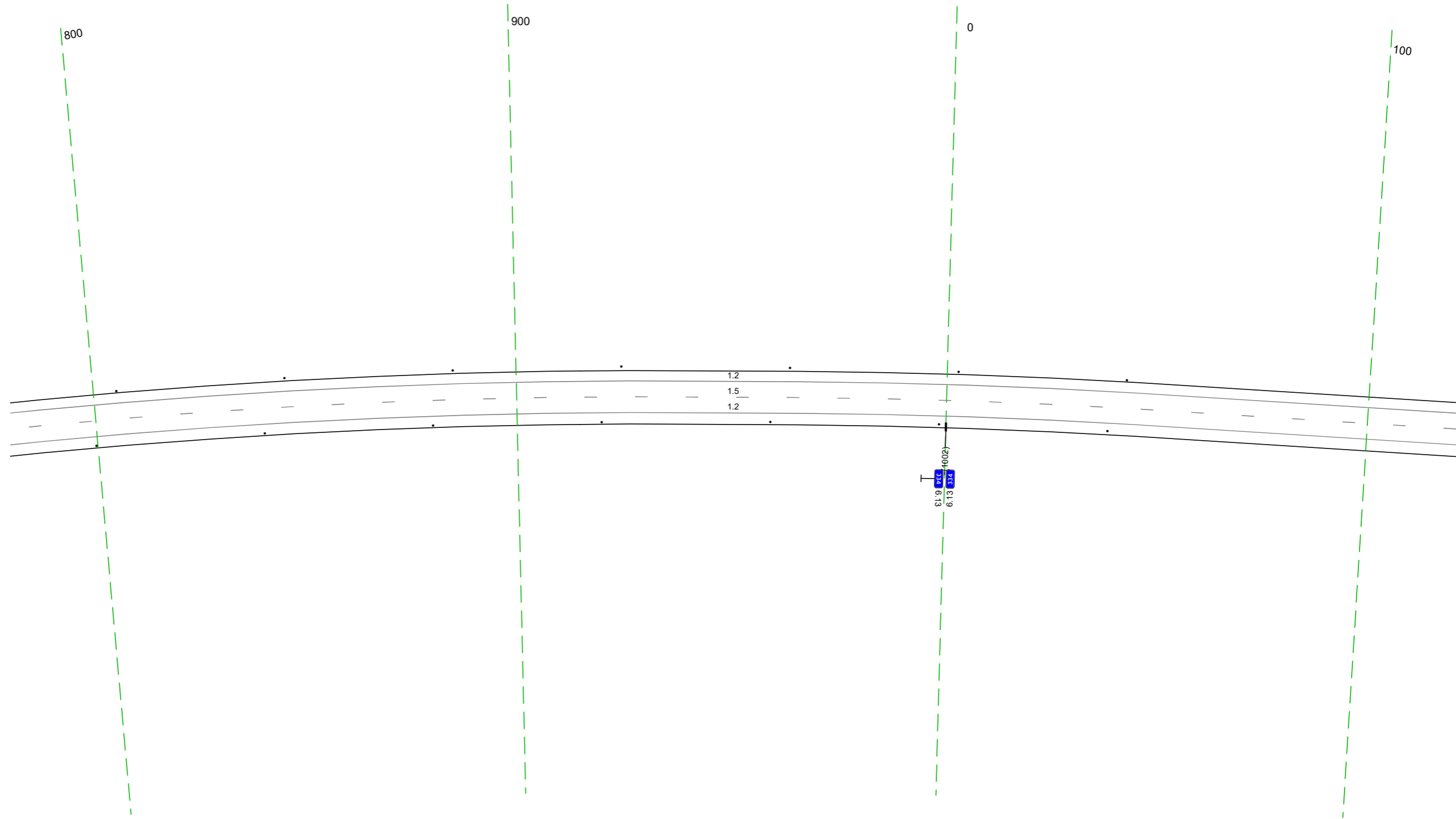

Дорожная разметка справа	Осевая линия	15 780 - 121 (34,3 м)
	1-я от осевой	12 780 - 121 (34,3 м)
Дорожные ограждения и направляющие устройства справа	На разделительной	
	На обочине	Стандарты (Лит., шаг 40,0м) 780 - 038
Тротуары справа		

Тротуары слева		
Дорожные ограждения и направляющие устройства слева	На обочине	
	На разделительной	
Дорожная разметка слева		12 111 - 454, (363 м)
Элементы в плане		
Продольный профиль		a=4 L=363

М-4 "ДОН"  
 Старое направление км 332+600 - км 463+850  
 334+111-334+454

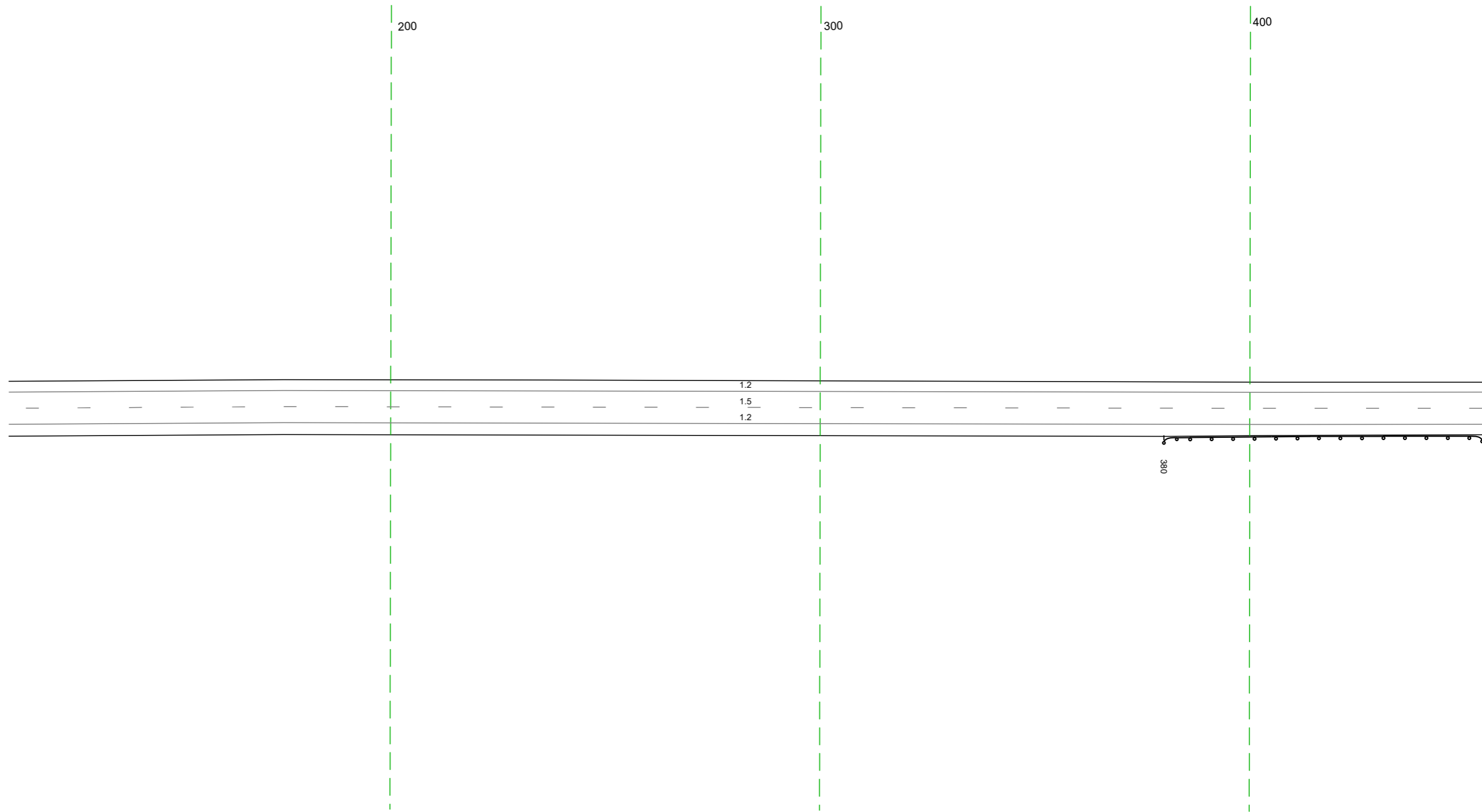

20 м

Дорожная разметка справа	Осевая линия	15 111 - 454, (363 м)
	1-я от осевой	12 111 - 454, (363 м)
Дорожные ограждения и направляющие устройства справа	На разделительной	
	На обочине	до 193' 380 - 454, (74 м)
Тротуары справа		

Тротуары слева											
Дорожные ограждения и направляющие устройства слева	На обочине										
	На разделительной										
Дорожная разметка слева	2-я от осевой										
	1-я от осевой	12 44.3 - 74, (271 м)									
Элементы в плане											
Продольный профиль		a=4									

М-4 "ДОН"  
 Старое направление км 332+600 - км 463+850  
 334+443-334+786

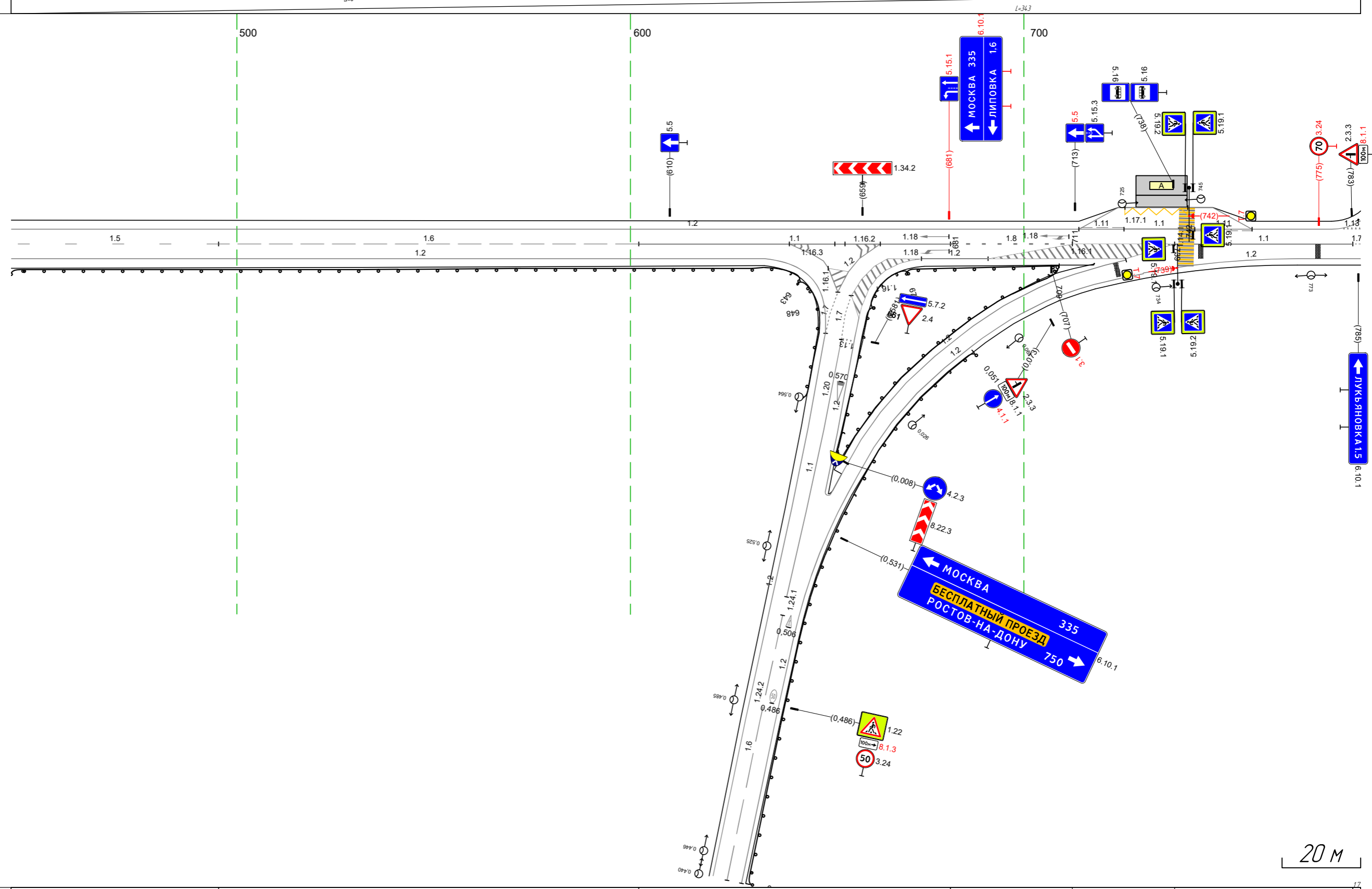

Дорожная разметка справа	Осевая линия	15 44.3 - 495, (53 м)	16 495 - 602, (107 м)	11 602 - 681, (79 м)	12 647 - 658, (11 м)	12 674 - 691, (17 м)	11 738 - 784, (45 м)	17 784 - 786, (2 м)
	1-я от осевой	12 44.3 - 634, (192 м)						
Дорожные ограждения и направляющие устройства справа	На разделительной							
	На обочине	10 (193) 44.3 - 64.3, (120.1 м)						
Тротуары справа								

Тротуары слева								00 153 019 - 122, 103 м		
Дорожные ограждения и направляющие устройства слева	На обочине	См [3] 85 - 79								
	На разделительной									
Дорожная разметка слева		11 777 - 784 (17 м)	17 784 - 811 (28 м)	11 811 - 919 (108 м)	11 874 - 888 (14 м)	888 - 898 (14 м)	111 898 - 913 (15 м)	12 913 - 122 (207 м)	15 029 - 122 (193 м)	
Элементы в плане										
Продольный профиль		α=4			L=15			R=19026, L=944		

М-4 "Дон"  
 Старое направление км 332+600 - км 463+850  
 334+777-335+122

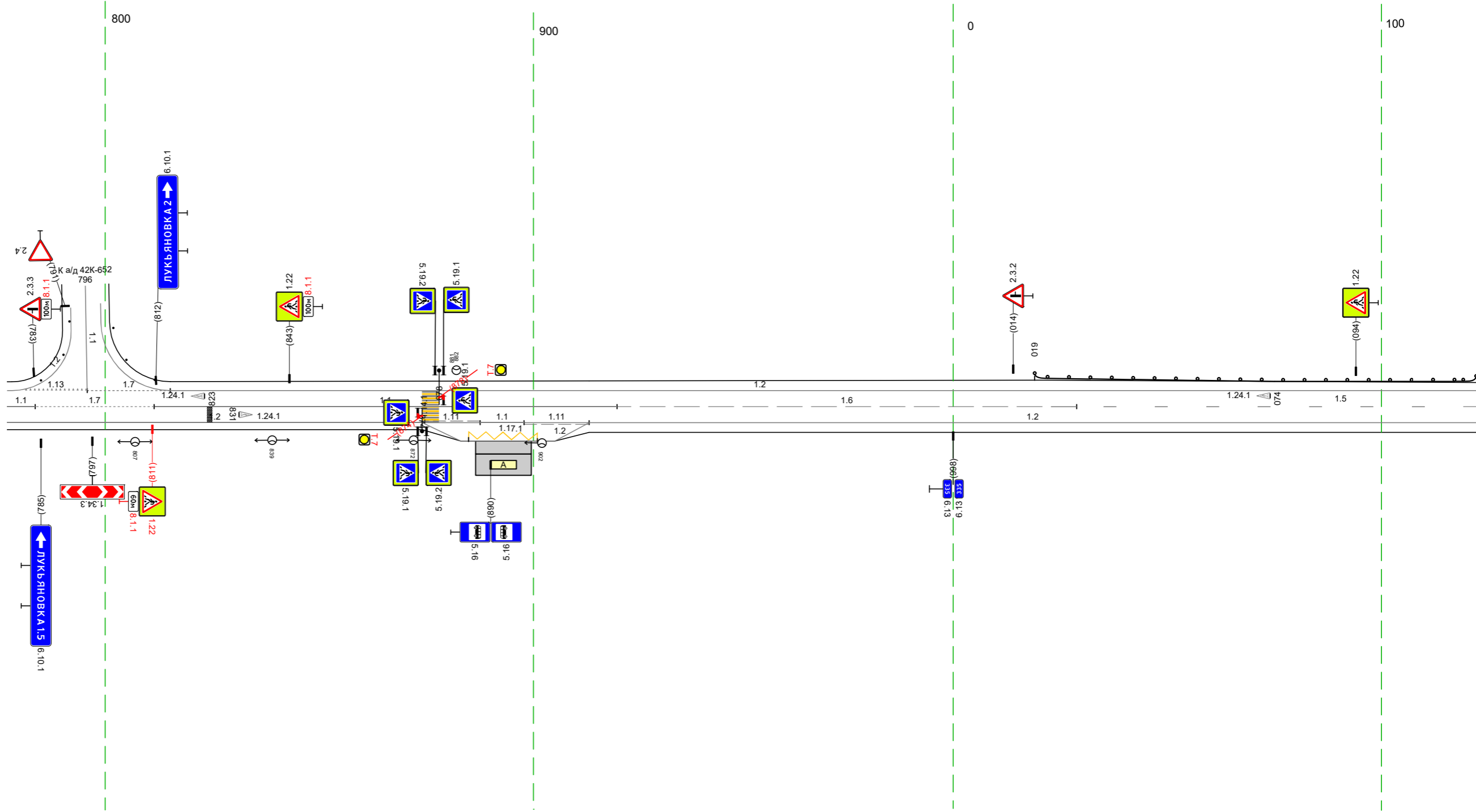

Дорожная разметка справа	Осевая линия	11 777 - 784 (17 м)	17 784 - 811 (28 м)	11 811 - 919 (108 м)	11 874 - 888 (14 м)	888 - 898 (14 м)	111 898 - 913 (15 м)	12 913 - 122 (207 м)	15 029 - 122 (193 м)	
	1-я от осевой	12 777 - 874 (197 м)			111 874 - 888 (14 м)			12 913 - 122 (207 м)		
	2-я от осевой				111 885 - 901 (16 м)					
Дорожные ограждения и направляющие устройства справа	На разделительной									
	На обочине									
Тротуары справа										

20 м

Тротуары слева		
Дорожные ограждения и направляющие устройства слева	На обочине	10 (43) 112 - 147 (35 м)
	На разделительной	
Дорожная разметка слева		12 112 - 455 (343 м)
Элементы в плане		
Продольный профиль		R=19026, L=944

М-4 "ДОН"  
 Старое направление км 332+600 - км 463+850  
 335+112-335+455

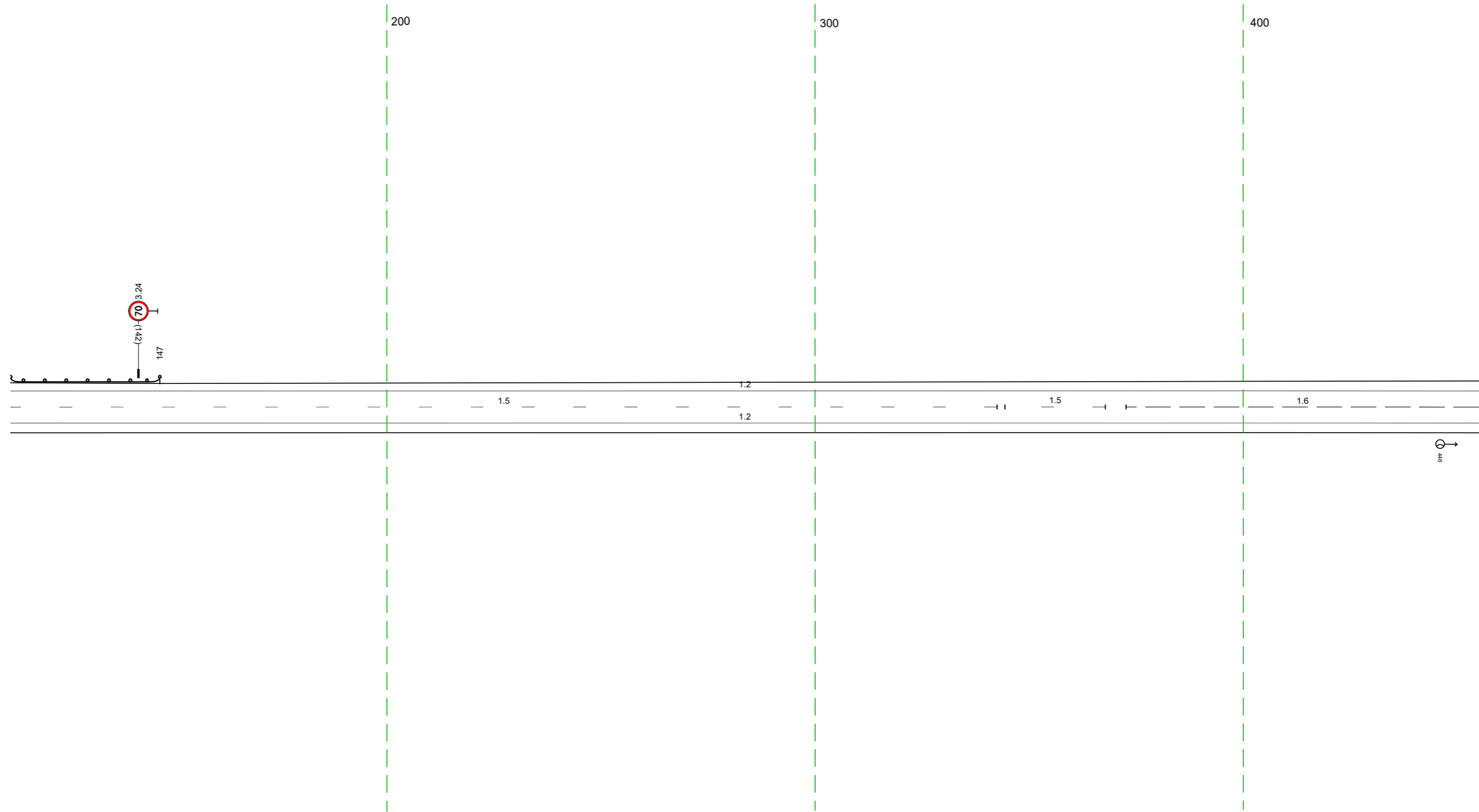

20 м

Дорожная разметка справа	Осевая линия	15 112 - 343 (230 м)	15 344 - 368 (23 м)	16 373 - 455 (82 м)
	1-я от осевой		12 112 - 455 (343 м)	
Дорожные ограждения и направляющие устройства справа	На разделительной			
	На обочине			
Тротуары справа				

Тротуары слева		
Дорожные ограждения и направляющие устройства слева	На обочине	
	На разделительной	
Дорожная разметка слева		12 445 - 788 (343 м)
Элементы в плане		
Продольный профиль		R=19026, L=944

М-4 "Дон"  
 Старое направление км 332+600 - км 463+850  
 335+445-335+788

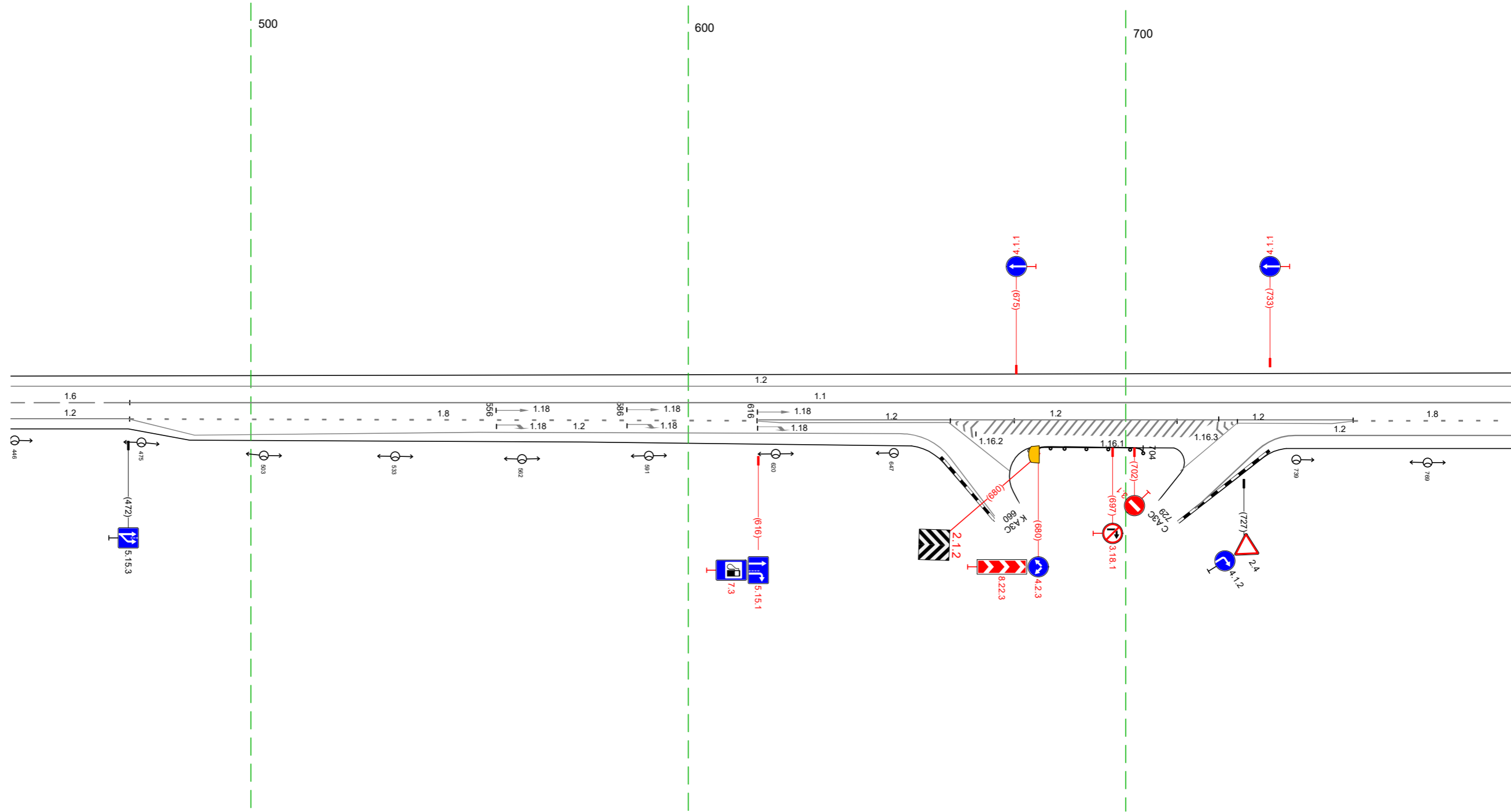

20 м

Дорожная разметка справа	Осевая линия	16 445 - 472 (27 м)	11 472 - 788 (316 м)	12 616 - 752 (136 м)	18 752 - 788 (36 м)
	1-я от осевой	12 445 - 472 (27 м)	18 472 - 616 (143 м)	12 616 - 660 (44 м)	12 725 - 752 (27 м)
	2-я от осевой		12 472 - 648 (176 м)		12 739 - 788 (49 м)
Дорожные ограждения и направляющие устройства справа	На разделительной				
	На обочине	10 (59) 680 - 704 (24 м)			
Тротуары справа					

Тротуары слева			
Дорожные ограждения и направляющие устройства слева	На обочине		
	На разделительной		
Дорожная разметка слева	2-я от осевой		12 883 - 120, (238 м)
	1-я от осевой	12 778 - 883, (105 м)	18 883 - 115, (233 м)
Элементы в плане			
Продольный профиль		R=19026, L=944	R=19729, L=562

М-4 "ДОН"  
 Старое направление км 332+600 - км 463+850  
 335+778-336+120

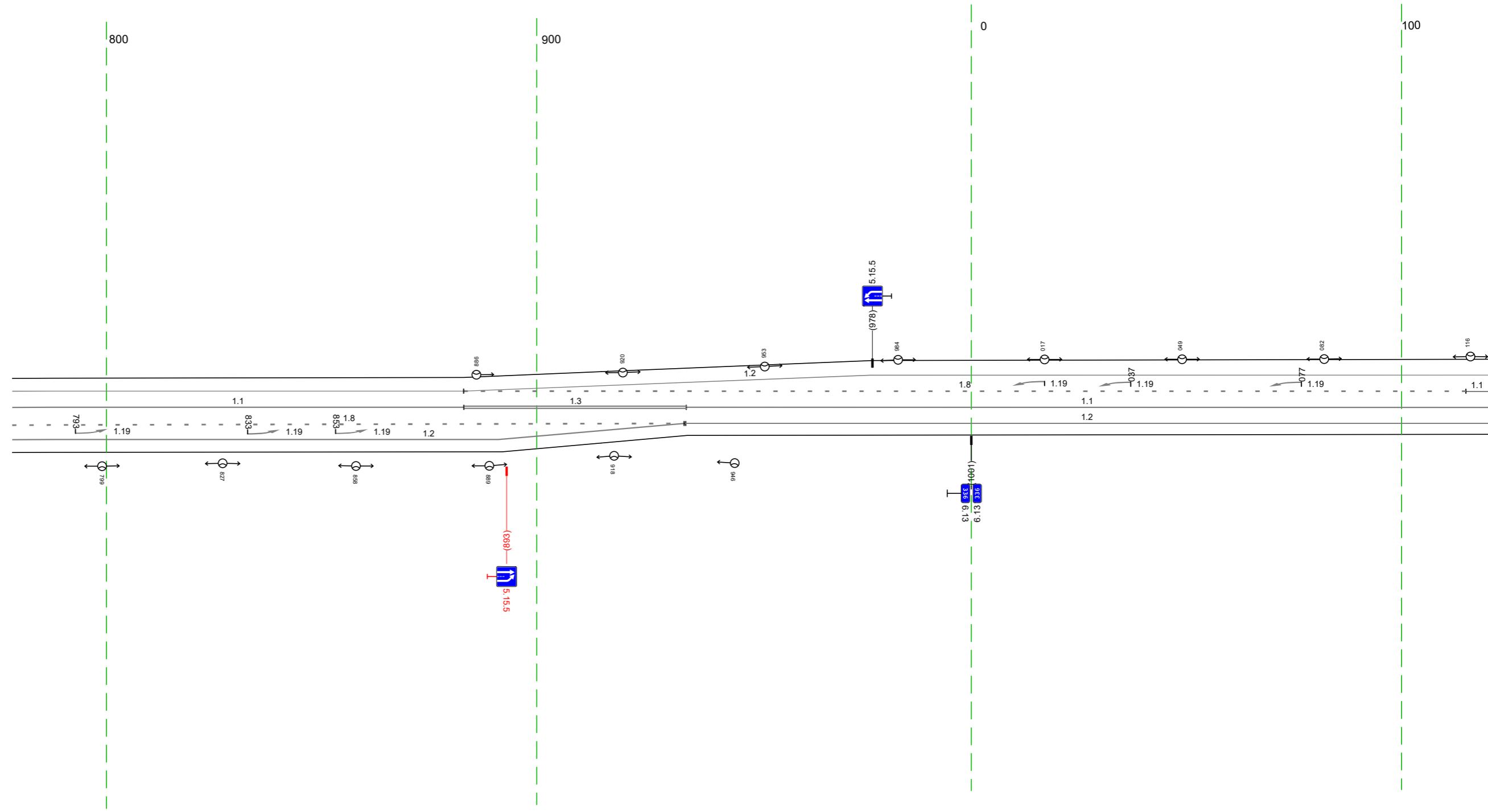

20 м

Дорожная разметка справа	Осевая линия	11 778 - 883, (105 м)	13 883 - 935, (52 м)	11 935 - 120, (186 м)
	1-я от осевой		18 778 - 935, (157 м)	12 935 - 120, (186 м)
Дорожные ограждения и направляющие устройства справа	На разделительной			
	На обочине			
Тротуары справа				

Тротуары слева					
Дорожные ограждения и направляющие устройства слева	На обочине	10,153 170 - 223, 153 м			
	На разделительной				
Дорожная разметка слева	2-я от осевой	12 110 - 141, 131 м	12 155 159 14 м	12 238 242 13 м	12 252 - 428, 176 м
	1-я от осевой	18 110 115 15 м	11 115 - 171, 156 м	11 171 - 231, 160 м	11 231 - 283, 151 м
Элементы в плане					
Продольный профиль		R=19729 L=562			

М-4 "Дон"  
 Старое направление км 332+600 - км 463+850  
 336+110-336+453

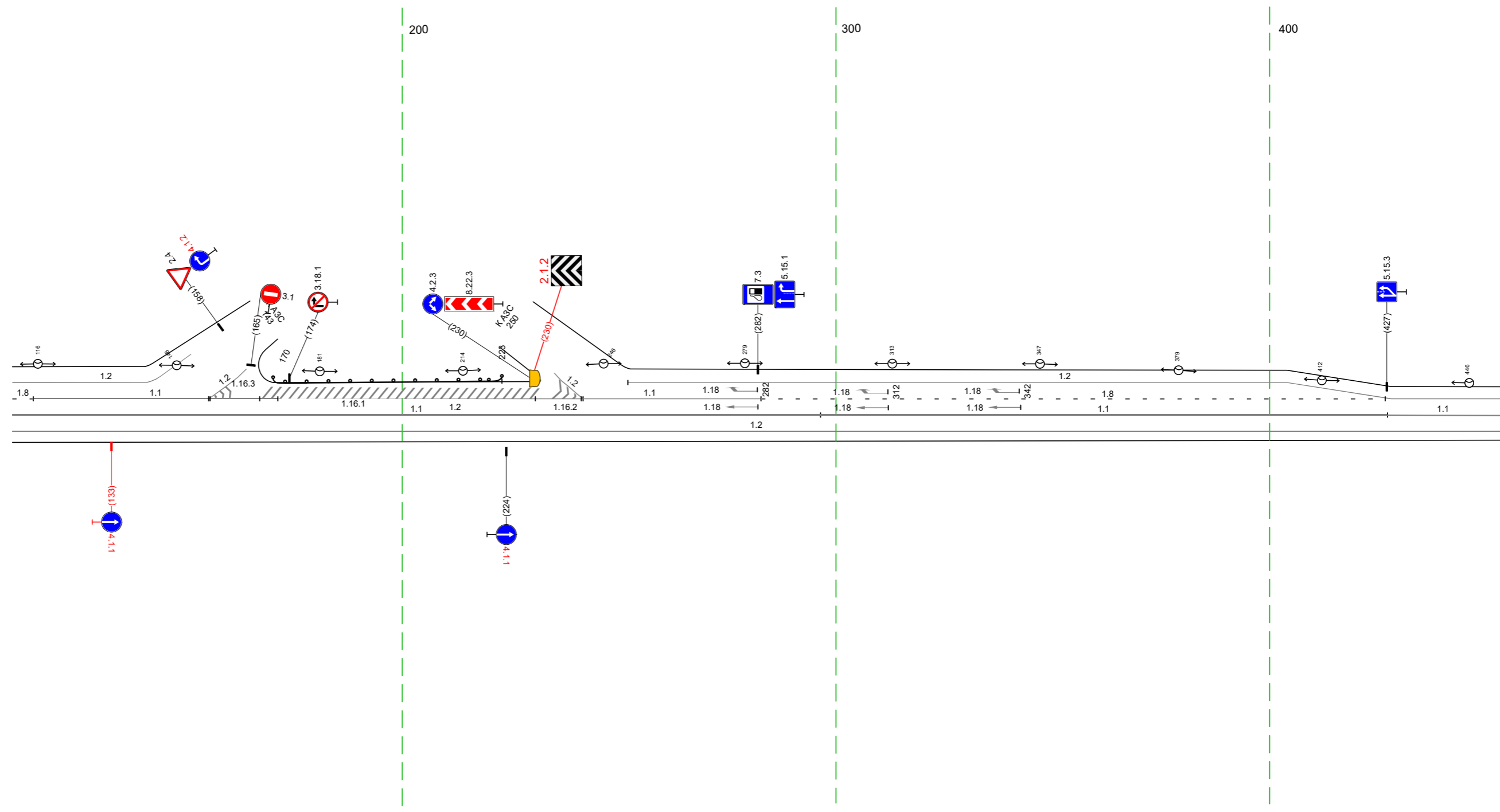

Дорожная разметка справа	Осевая линия	11 110 - 296, 186 м	11 427 - 453, 126 м
	1-я от осевой	12 110 - 453, 1343 м	
Дорожные ограждения и направляющие устройства справа	На разделительной		
	На обочине		
Тротуары справа			

Тротуары слева				ДО 193/ 560 - 579, (19 м)		ДО 193/ 637 - 692, (55 м)		ДО 193/ 696 - 786, (90 м)	
Дорожные ограждения и направляющие устройства слева	На обочине								
	На разделительной								
Дорожная разметка слева	2-я от осевой	117,1 530 - 546, (16 м)		12 519 - 561, (42 м)		113 602 - 611, (9 м)		17 611 - 632, (21 м)	
	1-я от осевой	12 443 - 490, (47 м)	17 490 - 511, (21 м)	12 519 - 532, (13 м)	11 532 - 545, (13 м)	11 545 - 561, (16 м)	12 561 - 591, (30 м)	12 632 - 786, (154 м)	
Элементы в плане									
Продольный профиль		a=3							
		L=343							

М-4 "ДОН"  
 Старое направление км 332+600 - км 463+850  
 336+443-336+786

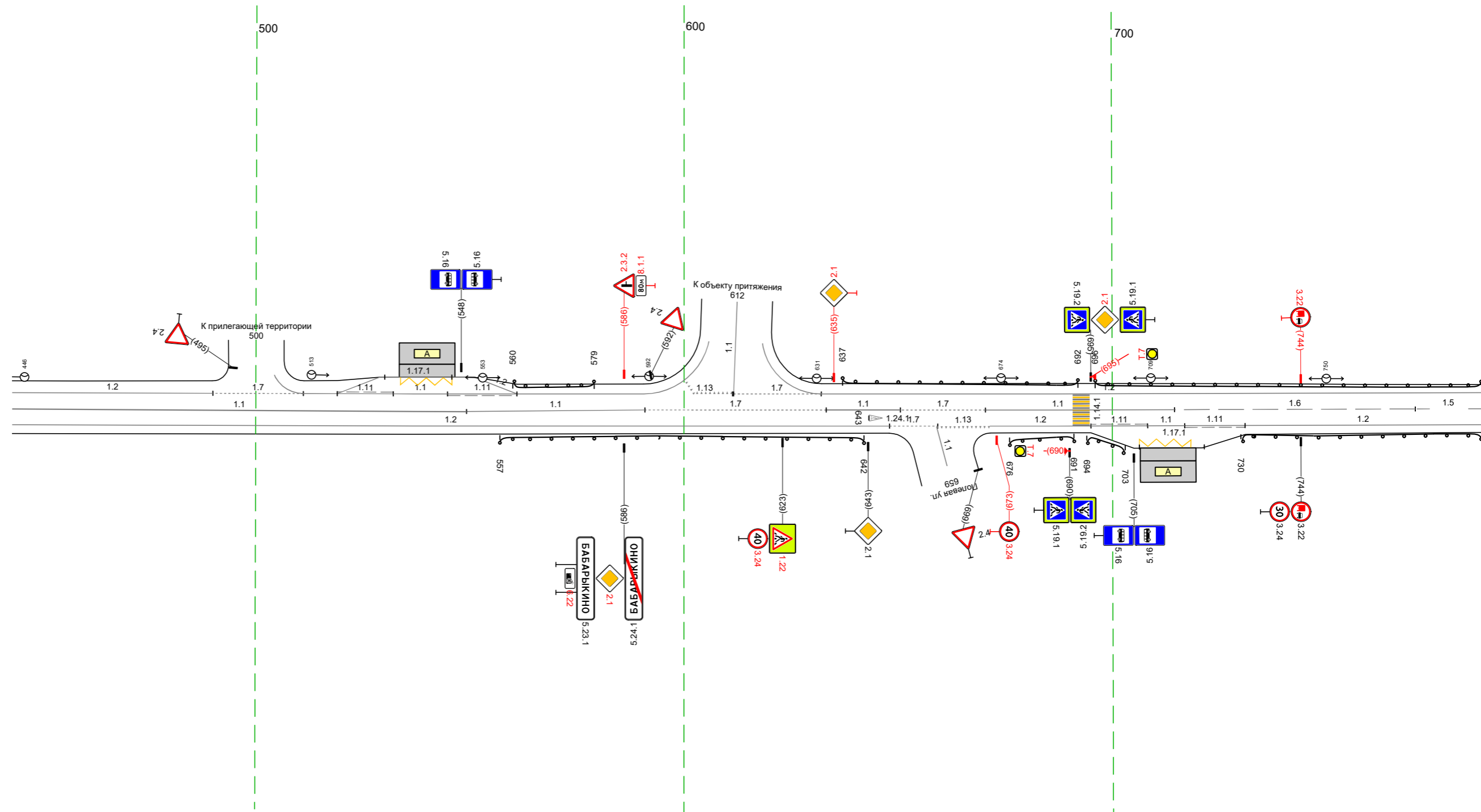

20 м

Дорожная разметка справа	Осевая линия	11 443 - 549, (106 м)	11 549 - 591, (42 м)	17 591 - 633, (42 м)	11 633 - 651, (18 м)	17 651 - 670, (20 м)	11 670 - 715, (44 м)	16 715 - 771, (56 м)	15 771 - 786, (15 м)
	1-я от осевой	12 443 - 648, (205 м)		648 659 111 м		12 671 - 695, (24 м)	111 695 - 708, (13 м)	111 717 - 731, (14 м)	12 731 - 786, (55 м)
Дорожные ограждения и направляющие устройства справа	На разделительной								
	На обочине			ДО 193/ 557 - 642, (85 м)		ДО 193/ 676 - 691, (15 м)		ДО 193/ 694 - 703, (9 м)	
Тротуары справа									

Тротуары следа		
Дорожные ограждения и направляющие устройства следа	На обочине	10 (191) 776 - 107, (34,0 м)
	На разделительной	
Дорожная разметка следа		12 776 - 110, (34,3 м)
Элементы в плане		R=934, L=215
Продольный профиль		a=3 L=34,3

М-4 "ДОН"  
 Старое направление км 332+600 - км 463+850  
 336+776-337+110

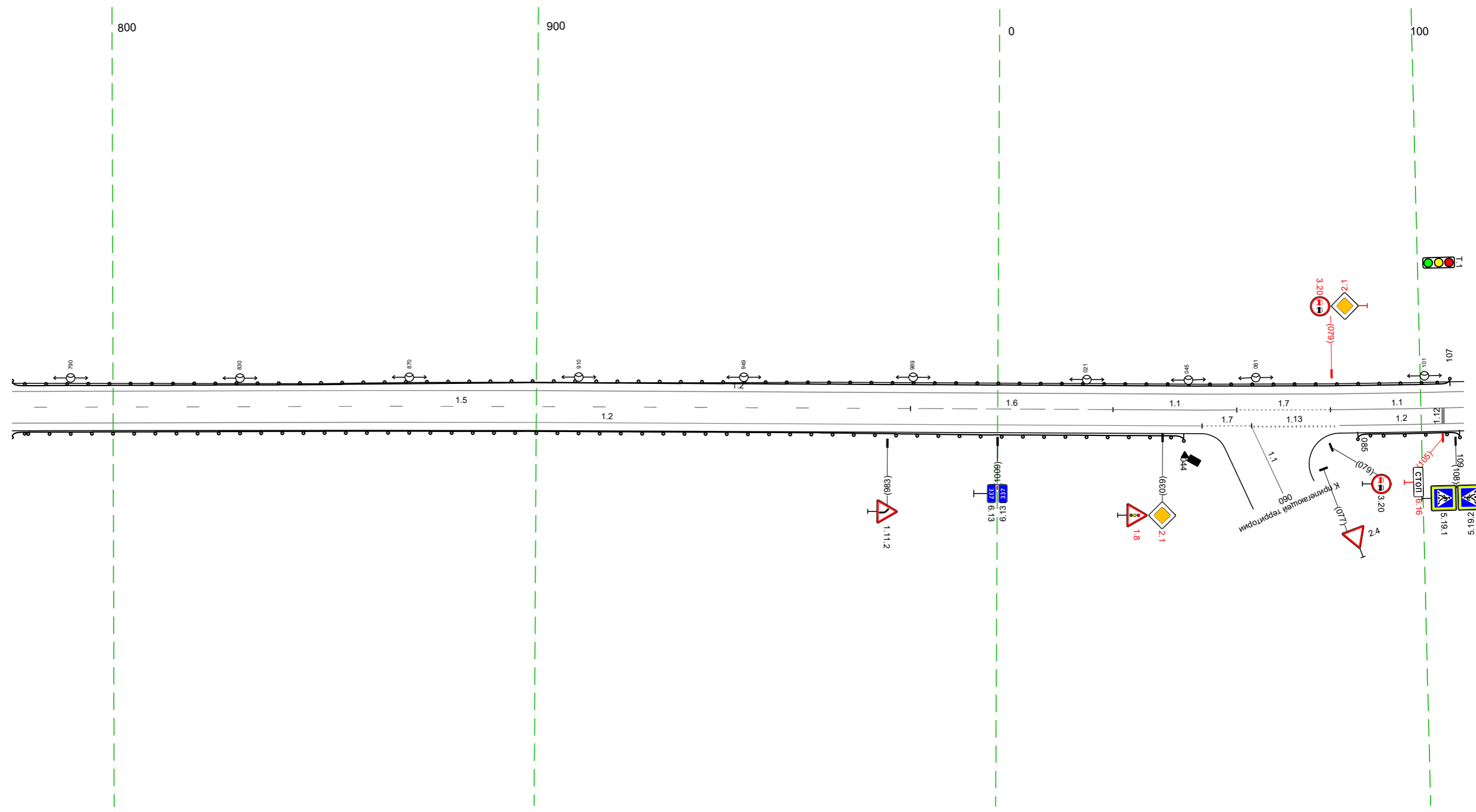

20 М

Дорожная разметка справа	Осевая линия	15 776 - 988, (212 м)	16 988 - 027, (48 м)	11 027 - 056, (29 м)	17 056 - 079, (22 м)	11 079 - 110, (32 м)
	1-я от осевой	12 776 - 048, (281 м)		048 060	113 060 - 080, (19 м)	12 081 - 110, (29 м)
Дорожные ограждения и направляющие устройства справа	На разделительной					
	На обочине	10 (191) 776 - 044, (277 м)				10 (191) 085 - 109, (24 м)
Тротуары справа						

Тротуары слева							
Дорожные ограждения и направляющие устройства слева	На обочине	до 193	до 193			до 193	
	На разделительной	107 - 107,17	111 - 210, 199 м			252 - 424, 1172 м	
Дорожная разметка слева		12	17			12	
		100 - 210, 1117 м	230 - 246, 116 м			246 - 444, 1198 м	
Элементы в плане		R=934, L=215					
Продольный профиль		a=3					
		L=344					

М-4 "ДОН"  
 Старое направление км 332+600 - км 463+850  
 337+100-337+444

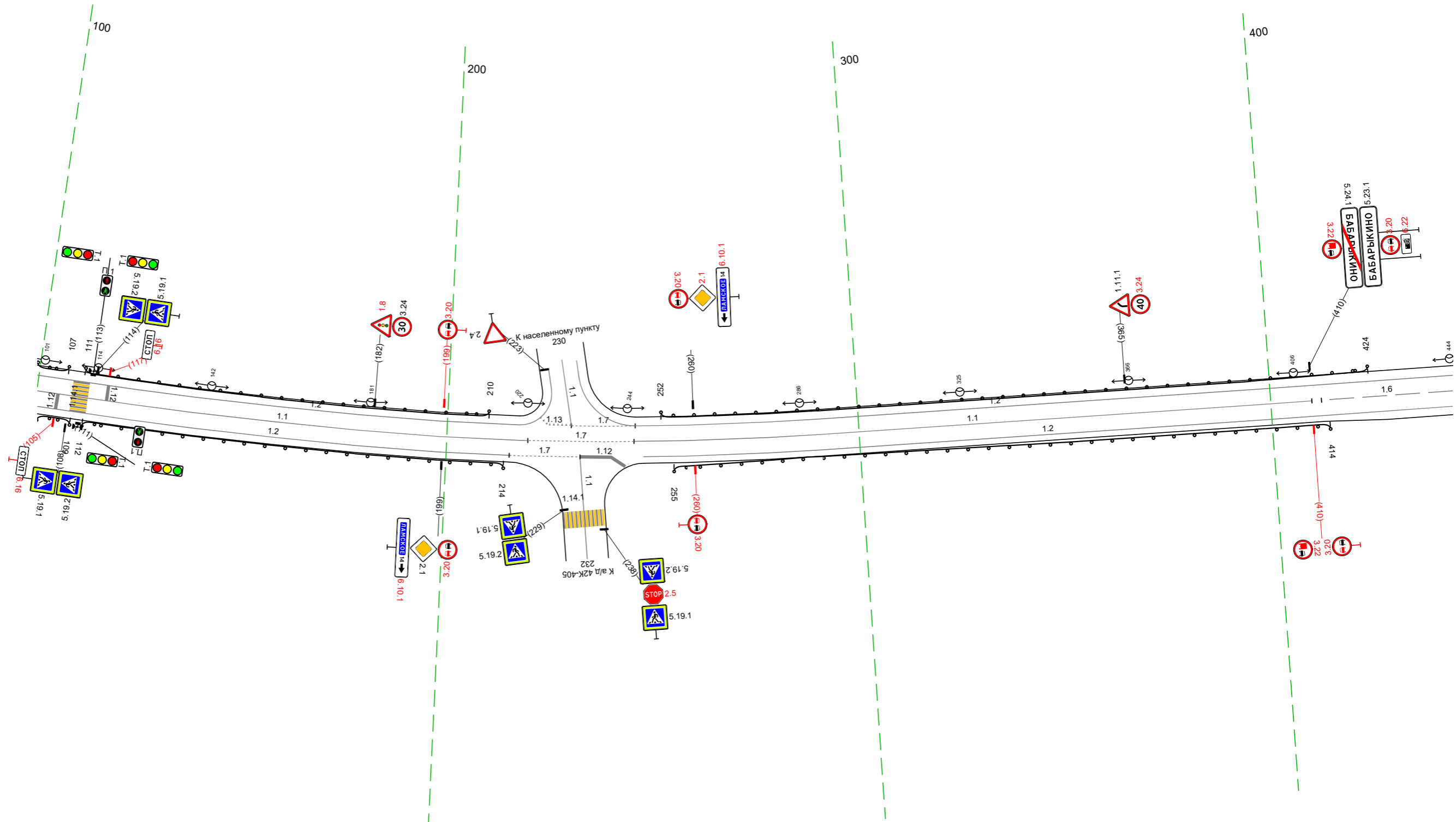

Дорожная разметка справа	Осевая линия	11	17	11	16
	1-я от осевой	100 - 220, 1120 м	220 - 245, 125 м	245 - 410, 1165 м	412 - 444, 132 м
Дорожные ограждения и направляющие устройства справа	На разделительной	12	17	12	
	На обочине	до 193	до 193	до 193	
		100 - 109, 19 м	112 - 214, 1102 м	255 - 414, 1159 м	
Тротуары справа					

Тротуары слева		
Дорожные ограждения и направляющие устройства слева	На обочине	
	На разделительной	
Дорожная разметка слева		12 434 - 777, (34,3 м)
Элементы в плане		
Продольный профиль		a=3 L=181 R=25775, L=624

М-4 "Дон"  
 Старое направление км 332+600 - км 463+850  
 337+434-337+777

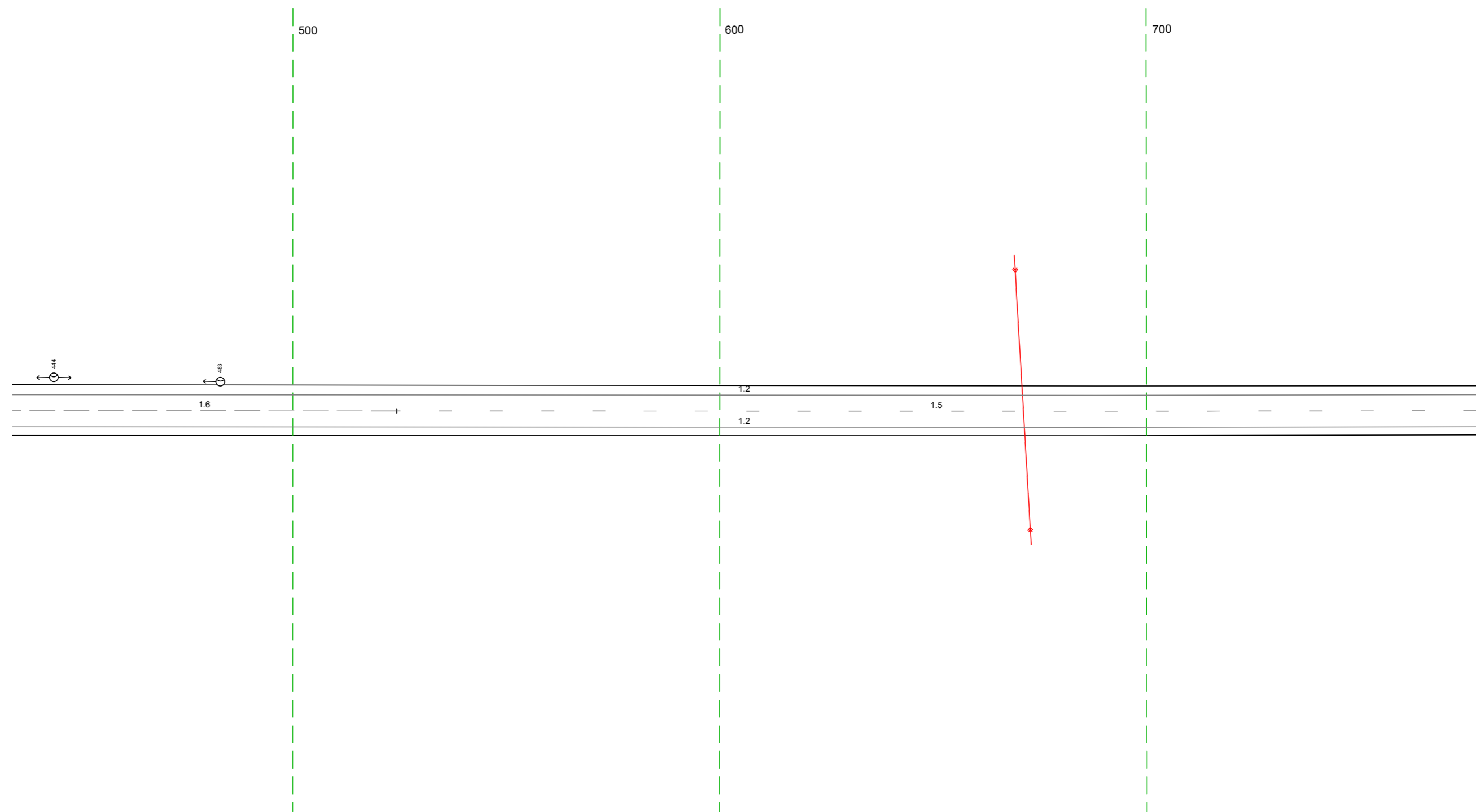

20 м

Дорожная разметка справа	Осевая линия	16 434 - 524, (90 м)	15 524 - 777, (253 м)
	1-я от осевой		12 434 - 777, (34,3 м)
Дорожные ограждения и направляющие устройства справа	На разделительной		
	На обочине		
Тротуары справа			

Тротуары слева		
Дорожные ограждения и направляющие устройства слева	На обочине	
	На разделительной	
Дорожная разметка слева		12 767 - 117, (34,3 м)
Элементы в плане		
Продольный профиль		R=25775, L=624

М-4 "Дон"  
 Старое направление км 332+600 - км 463+850  
 337+767-338+117

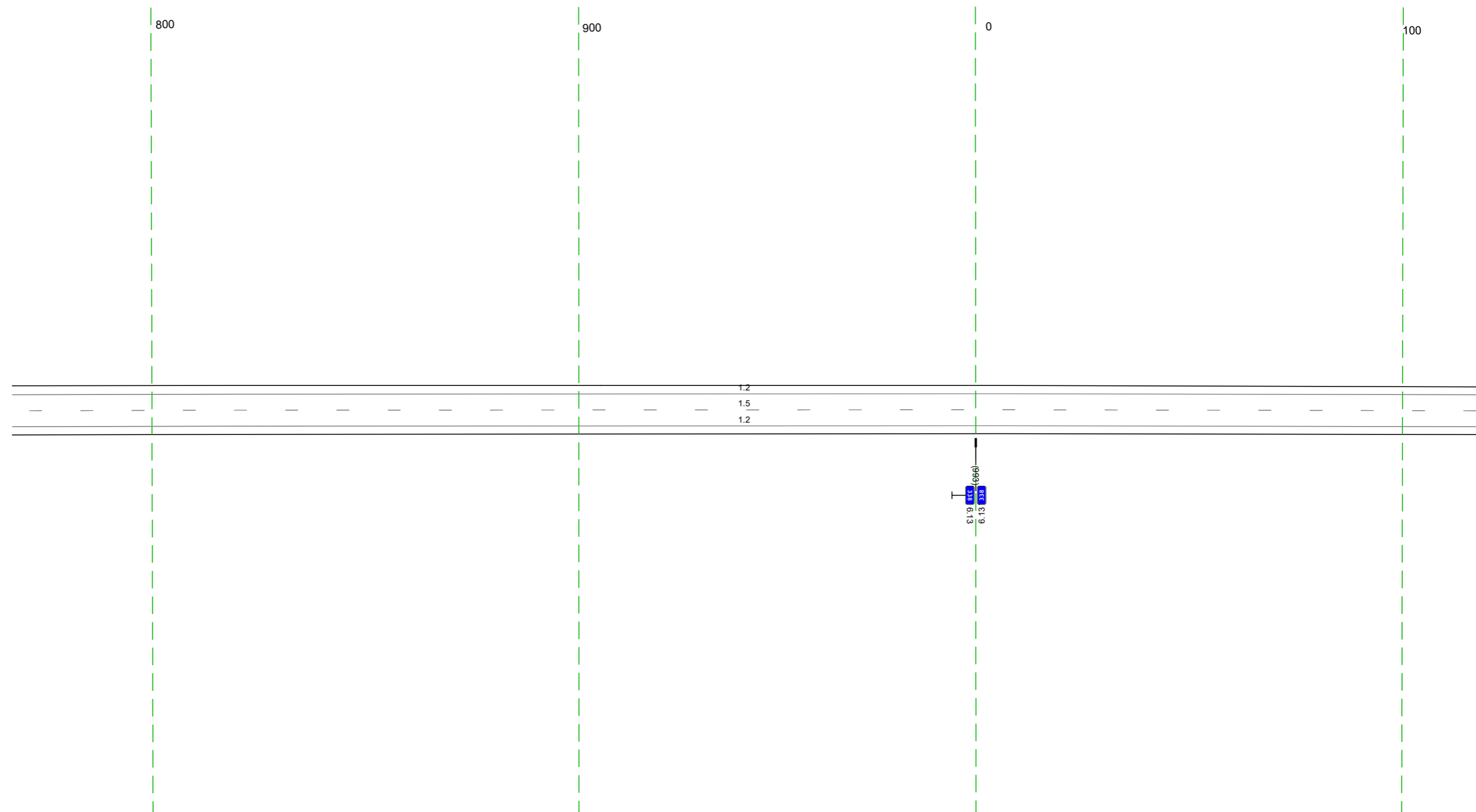

Дорожная разметка справа	Осевая линия	15 767 - 117, (34,3 м)
	1-я от осевой	12 767 - 117, (34,3 м)
Дорожные ограждения и направляющие устройства справа	На разделительной	
	На обочине	
Тротуары справа		

Тротуары слева		
Дорожные ограждения и направляющие устройства слева	На обочине	100 (133) 395 - 412, (117 м)
	На разделительной	
Дорожная разметка слева		12 107 - 450, (34,3 м)
Элементы в плане		
Продольный профиль		R=25775, L=624 L=205 a=5

М-4 "Дон"  
 Старое направление км 332+600 - км 463+850  
 338+107-338+450

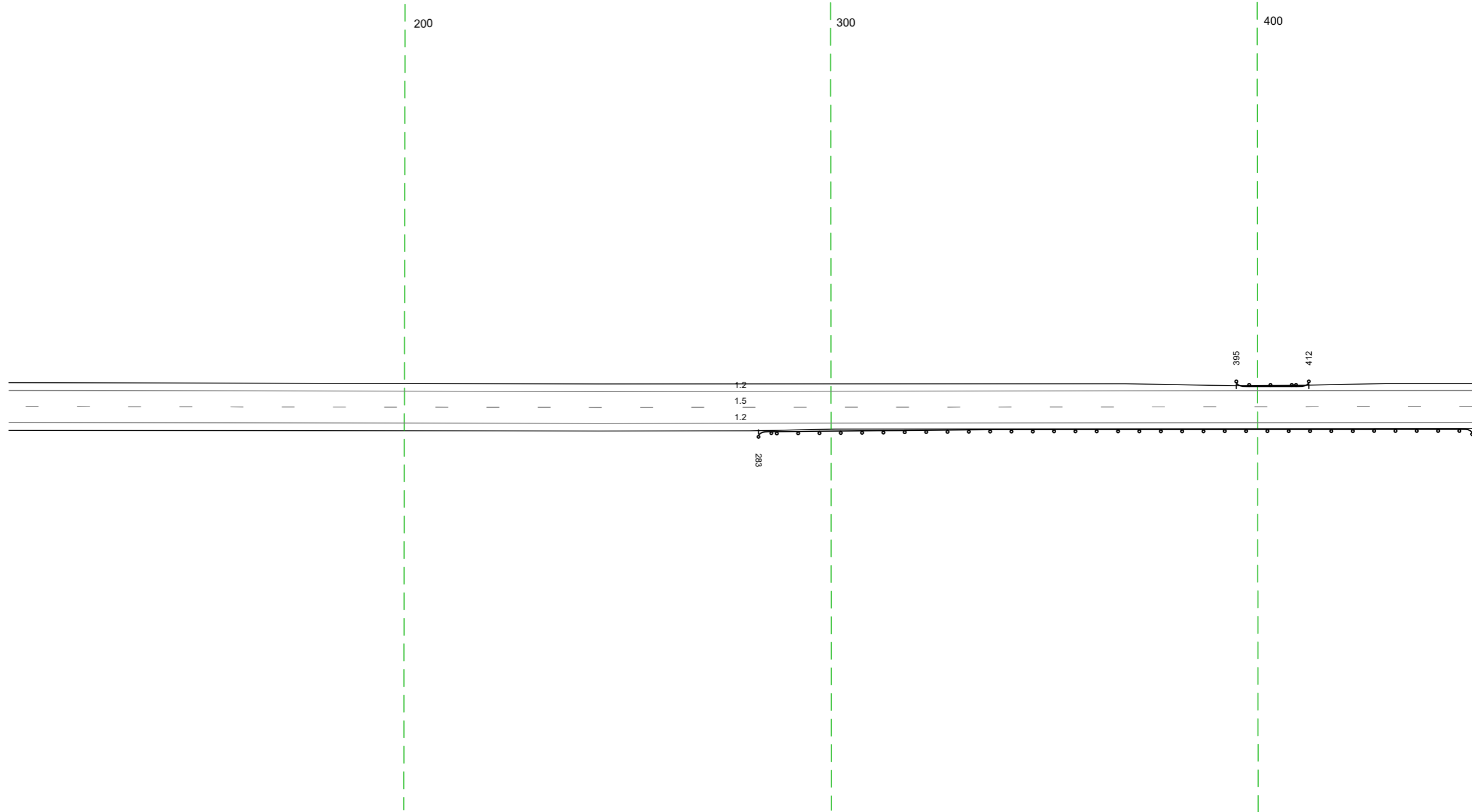

20 м

Дорожная разметка справа	Осевая линия	15 107 - 450, (34,3 м)
	1-я от осевой	12 107 - 450, (34,3 м)
Дорожные ограждения и направляющие устройства справа	На разделительной	
	На обочине	100 (133) 283 - 450, (167 м)
Тротуары справа		

Тротуары следа		
Дорожные ограждения и направляющие устройства следа	На обочине	
	На разделительной	
Дорожная разметка следа		12 440 - 783 (343 м)
Элементы в плане		
Продольный профиль		1:34,3 <span style="float: right;">a-5</span>

М-4 "ДОН"  
 Старое направление км 332+600 - км 463+850  
 338+440-338+783

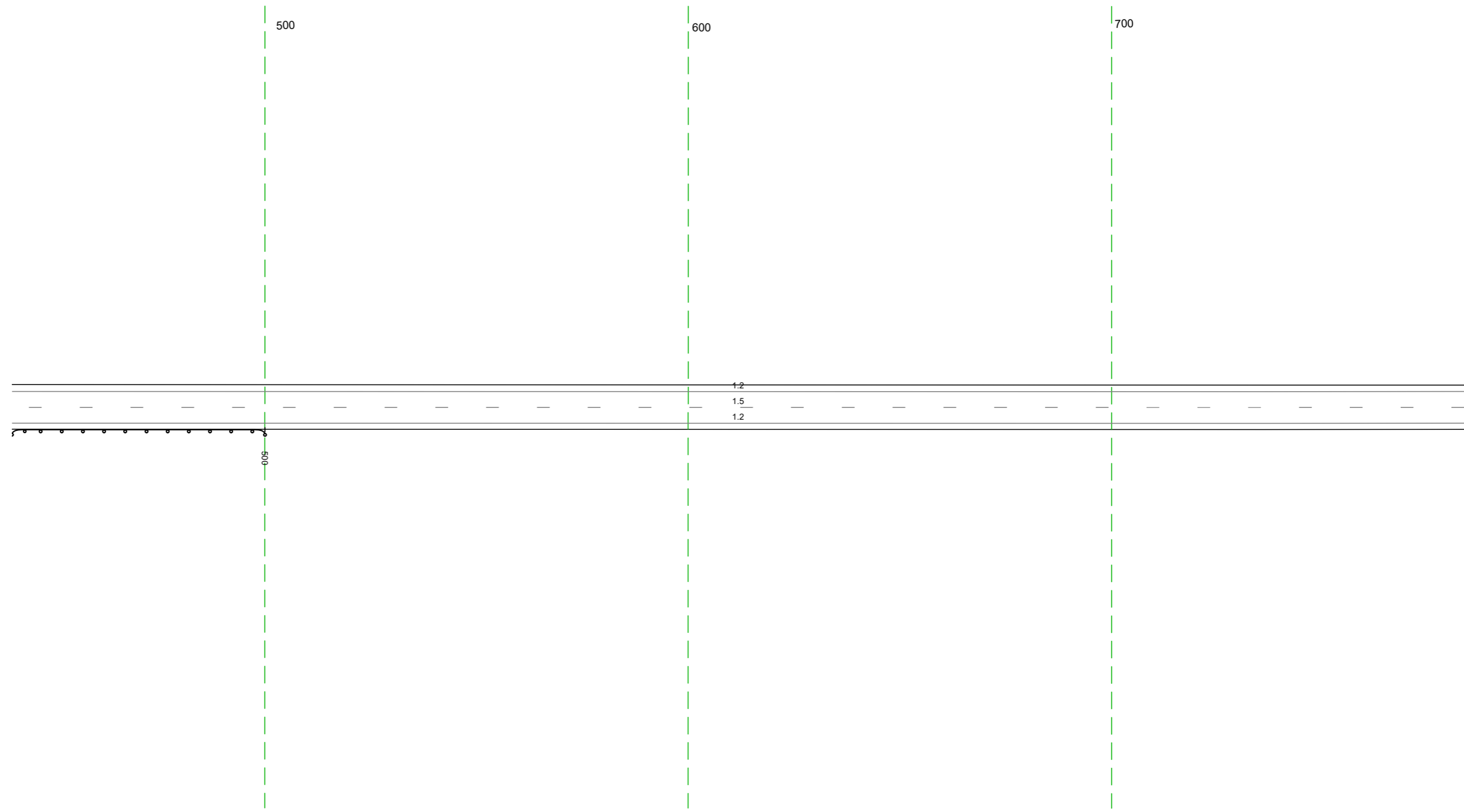

Дорожная разметка справа	Осевая линия	15 440 - 783 (343 м)
	1-я от осевой	12 440 - 783 (343 м)
Дорожные ограждения и направляющие устройства справа	На разделительной	
	На обочине	10 (33) 440 - 500 (60 м)
Тротуары справа		

Тротуары слева		
Дорожные ограждения и направляющие устройства слева	На обочине	
	На разделительной	
Дорожная разметка слева		12 773 - 116, (34,3 м)
Элементы в плане		
Продольный профиль		1=34,3 <span style="float: right;">а-5</span>

М-4 "Дон"  
 Старое направление км 332+600 - км 463+850  
 338+773-339+116

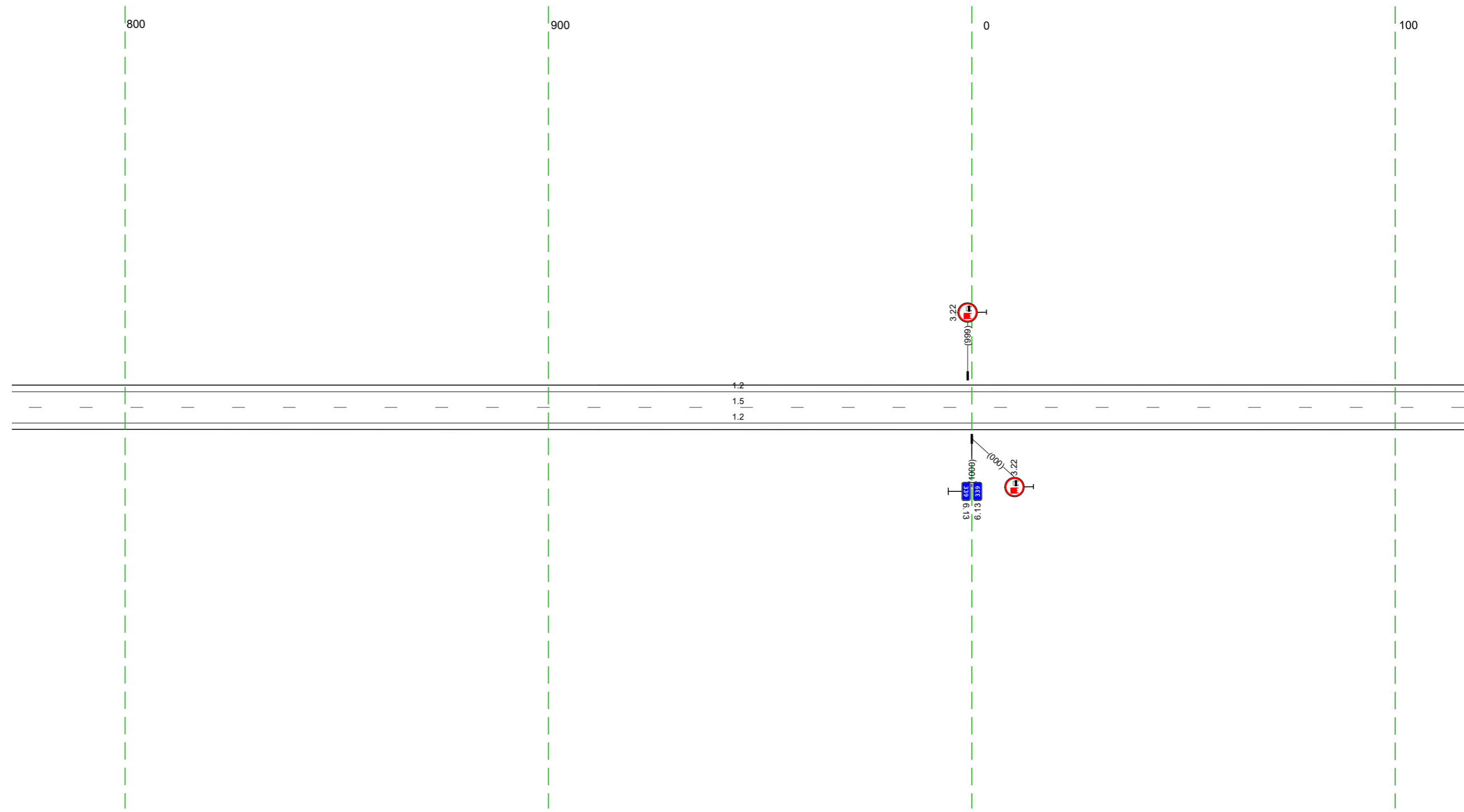

20 м

Дорожная разметка справа	Осевая линия	15 773 - 116, (34,3 м)
	1-я от осевой	12 773 - 116, (34,3 м)
Дорожные ограждения и направляющие устройства справа	На разделительной	
	На обочине	
Тротуары справа		

Тротуары слева		
Дорожные ограждения и направляющие устройства слева	На обочине	10 (53) 236 - 253 (17 м)
	На разделительной	
Дорожная разметка слева		12 106 - 449 (34,3 м)
Элементы в плане		
Продольный профиль		L=221 a=5 327 R=32301 L=1029

М-4 "Дон"  
 Старое направление км 332+600 - км 463+850  
 339+106-339+449

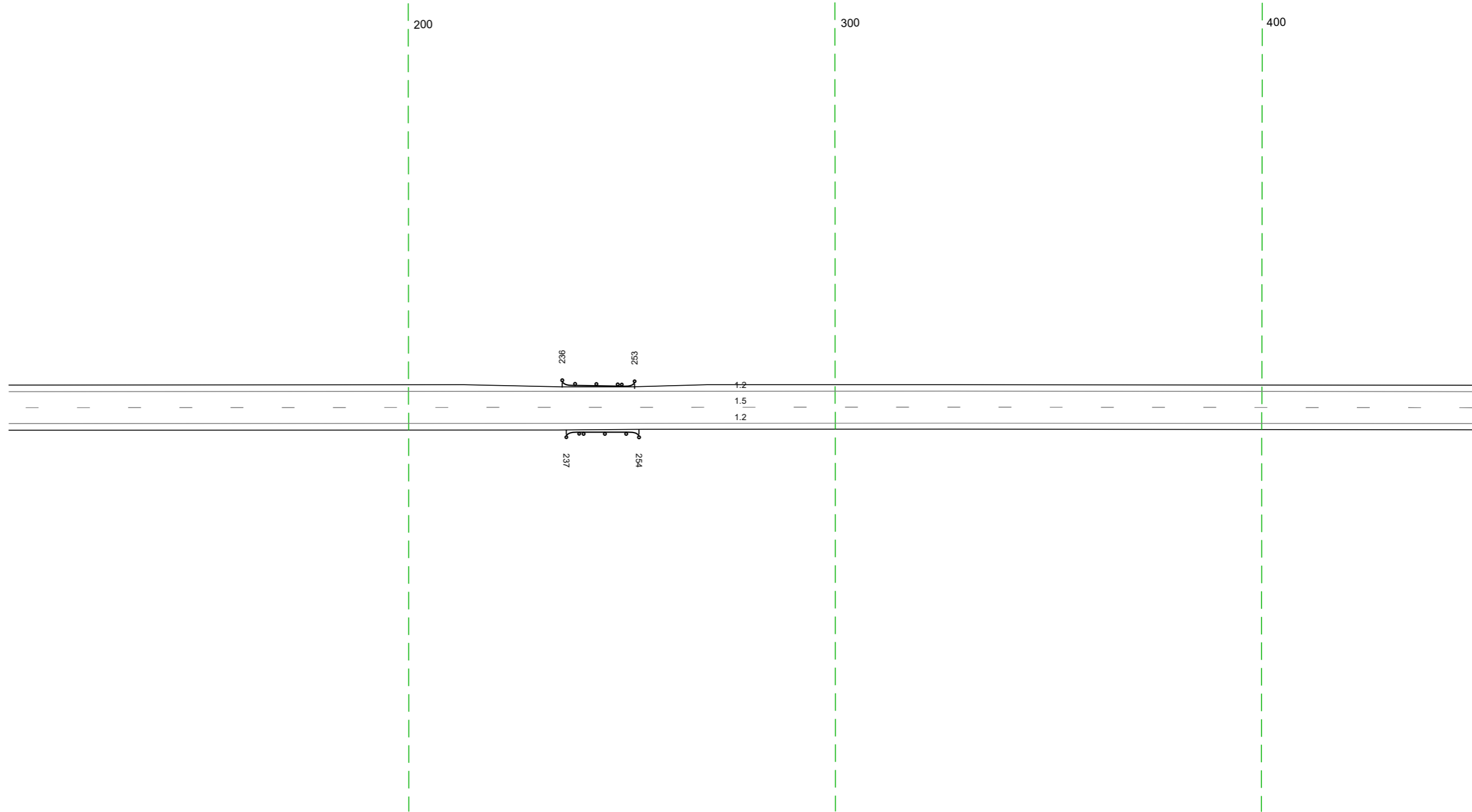

20 м

Дорожная разметка справа	Осевая линия	15 106 - 449 (34,3 м)
	1-я от осевой	12 106 - 449 (34,3 м)
Дорожные ограждения и направляющие устройства справа	На разделительной	
	На обочине	10 (53) 237 - 254 (17 м)
Тротуары справа		

Тротуары слева		
Дорожные ограждения и направляющие устройства слева	На обочине	
	На разделительной	
Дорожная разметка слева		12 439 - 782 (34,3 м)
Элементы в плане		
Продольный профиль		R-32301 L-1029

М-4 "Дон"  
 Старое направление км 332+600 - км 463+850  
 339+439-339+782

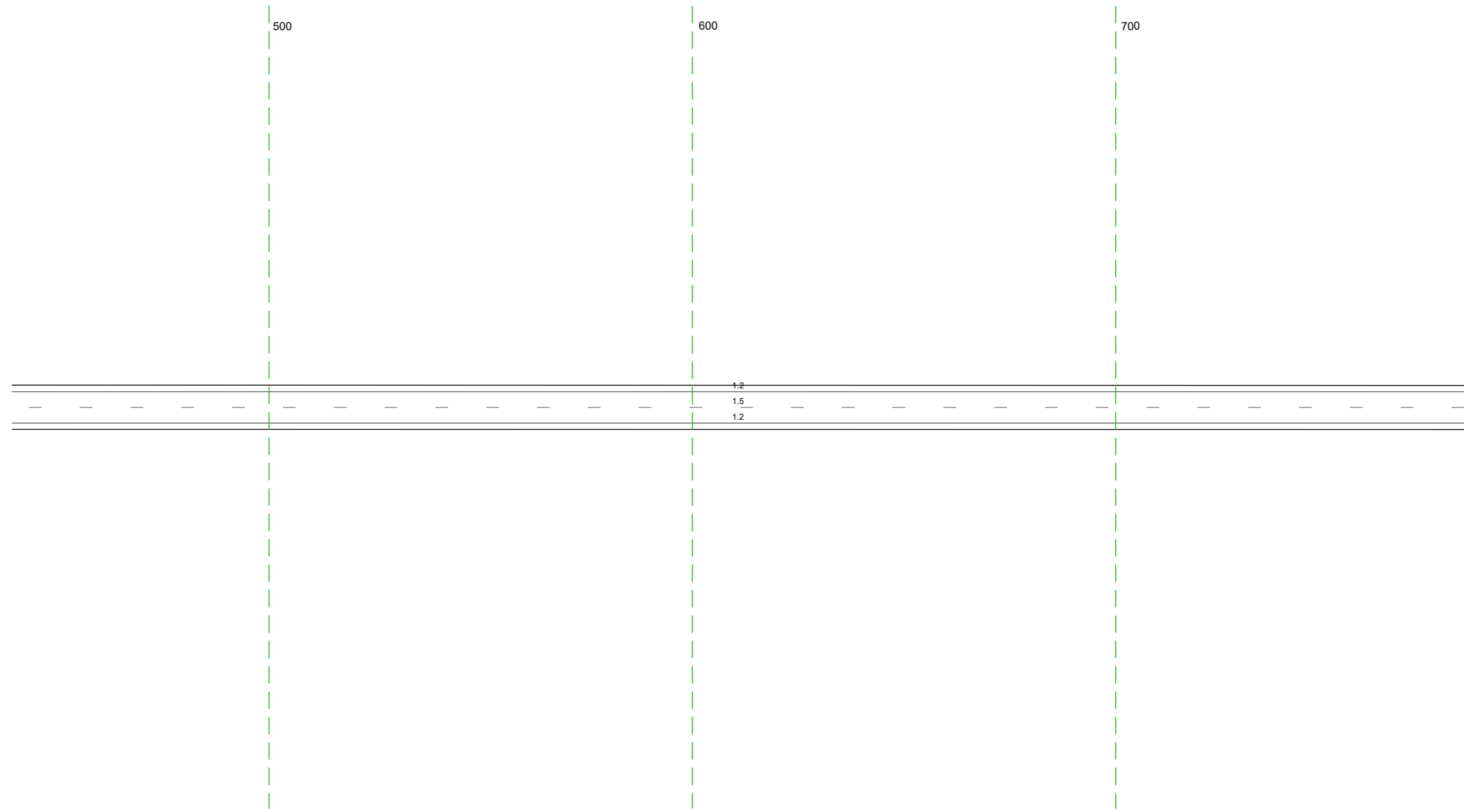

20 м

Дорожная разметка справа	Осевая линия	15 439 - 782 (34,3 м)
	1-я от осевой	12 439 - 782 (34,3 м)
Дорожные ограждения и направляющие устройства справа	На разделительной	
	На обочине	
Тротуары справа		

Тротуары слева		
Дорожные ограждения и направляющие устройства слева	На обочине	
	На разделительной	
Дорожная разметка слева		12 772 - 115, (34,3 м)
Элементы в плане		
Продольный профиль		R-32301 L-1029

М-4 "Дон"  
 Старое направление км 332+600 - км 463+850  
 339+772-340+115

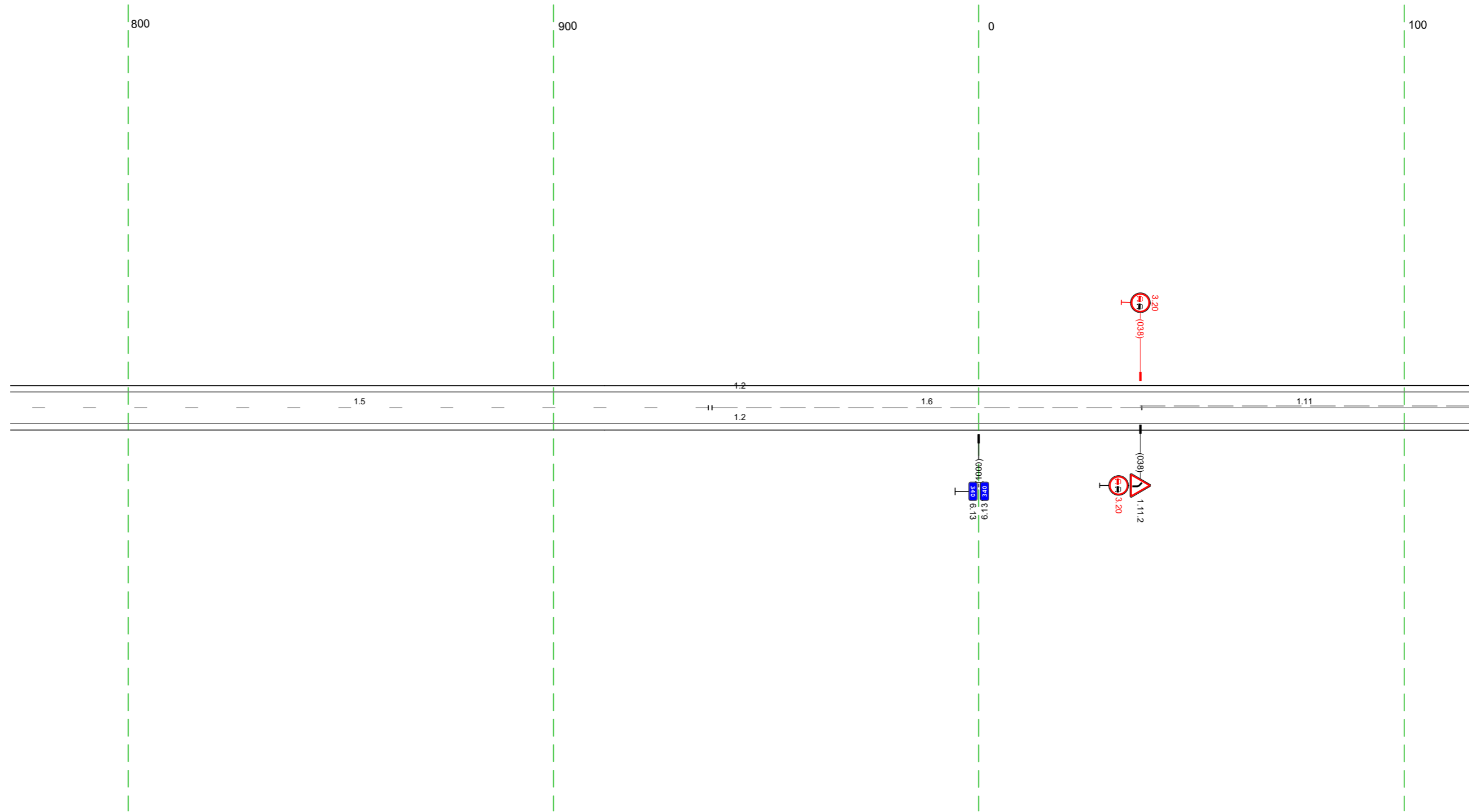

Дорожная разметка справа	Осевая линия	15 772 - 936, (164 м)	16 937 - 038, (101 м)	111 038 - 115, (77 м)
	1-я от осевой		12 772 - 115, (34,3 м)	
Дорожные ограждения и направляющие устройства справа	На разделительной			
	На обочине			
Тротуары справа				

Тротуары слева		
Дорожные ограждения и направляющие устройства слева	На обочине	
	На разделительной	
Дорожная разметка слева		12 105 - 448, (34.3 м)
Элементы в плане		R=1822, L=226
Продольный профиль		L=92

М-4 "Дон"  
 Старое направление км 332+600 - км 463+850  
 340+105-340+448

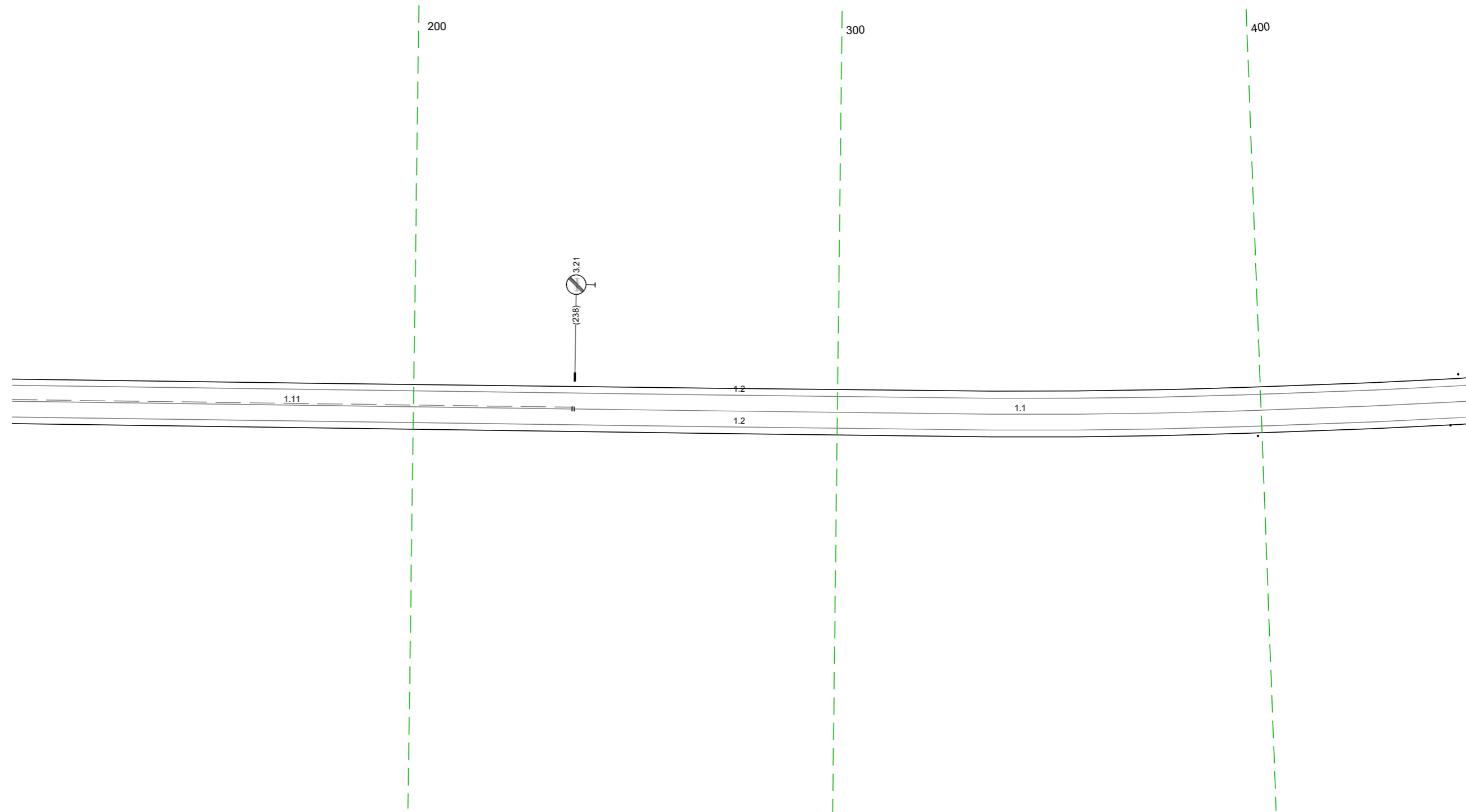

Дорожная разметка справа	Осевая линия	111 105 - 237, (132 м)	11 238 - 448, (120 м)
	1-я от осевой		12 105 - 448, (34.3 м)
Дорожные ограждения и направляющие устройства справа	На разделительной		
	На обочине		Стоянки (2шт, шир 45.5м) 399 - 448
Тротуары справа			

Тротуары слева		
Дорожные ограждения и направляющие устройства слева	На обочине	Столбы (шт. шаг 312м) 447 - 541
	На разделительной	
Дорожная разметка слева		12 438 - 782 (343 м)
Элементы в плане		R=1822, L=226
Продольный профиль		a=13

М-4 "Дон"  
 Старое направление км 332+600 - км 463+850  
 340+438-340+782

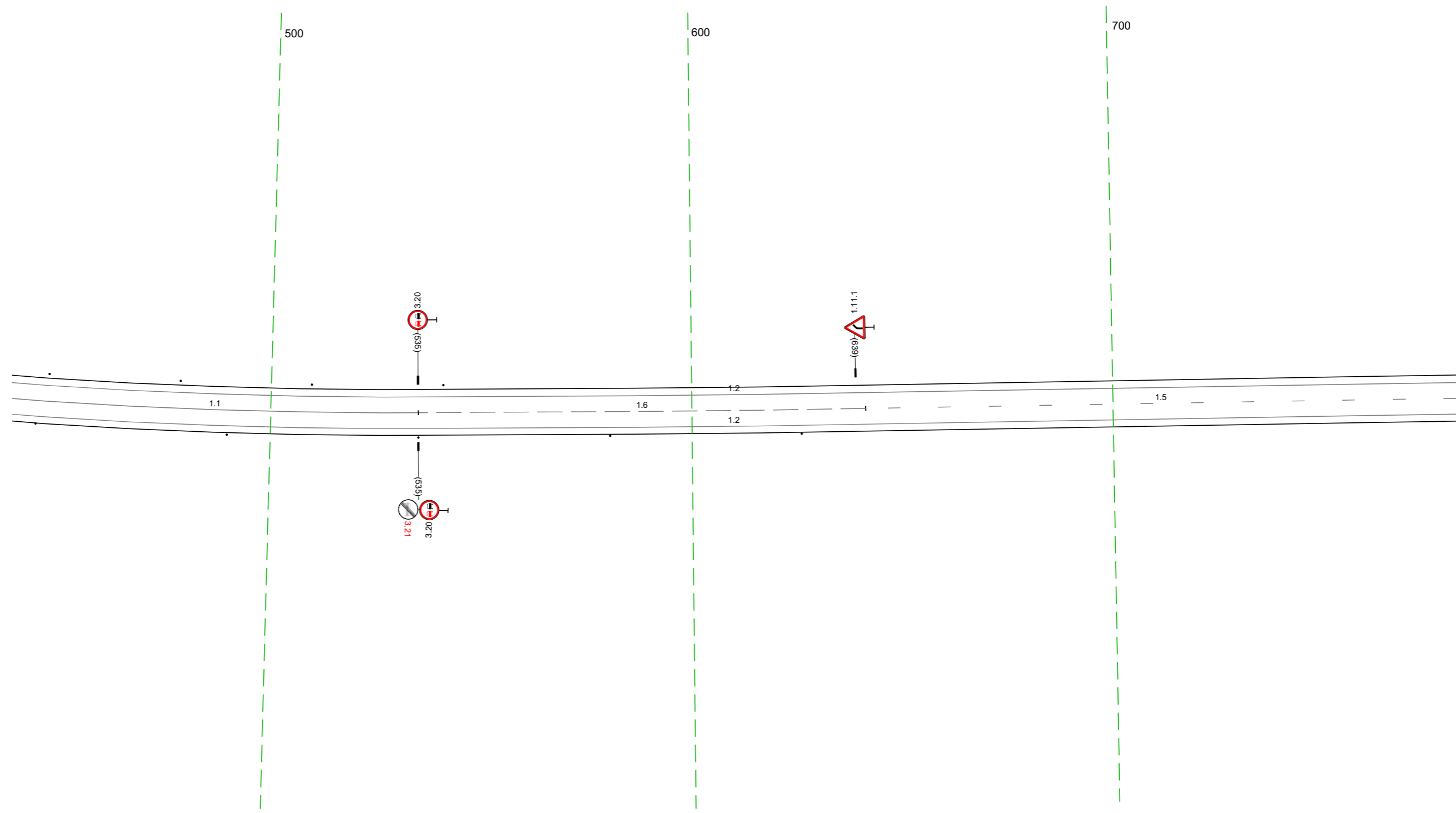

Дорожная разметка справа	Осевая линия	11 438 - 535 (96 м)	16 535 - 641 (106 м)	15 641 - 782 (140 м)
	1-я от осевой		12 438 - 782 (343 м)	
Дорожные ограждения и направляющие устройства справа	На разделительной			
	На обочине	Столбы (шт. шаг 45,5м) 438 - 626		
Тротуары справа				

Тротуары слева		
Дорожные ограждения и направляющие устройства слева	На обочине	
	На разделительной	
Дорожная разметка слева		12 772 - 119, (34,3 м)
Элементы в плане		
Продольный профиль		a-13 L=34,3

М-4 "Дон"  
 Старое направление км 332+600 - км 463+850  
 340+772-341+119

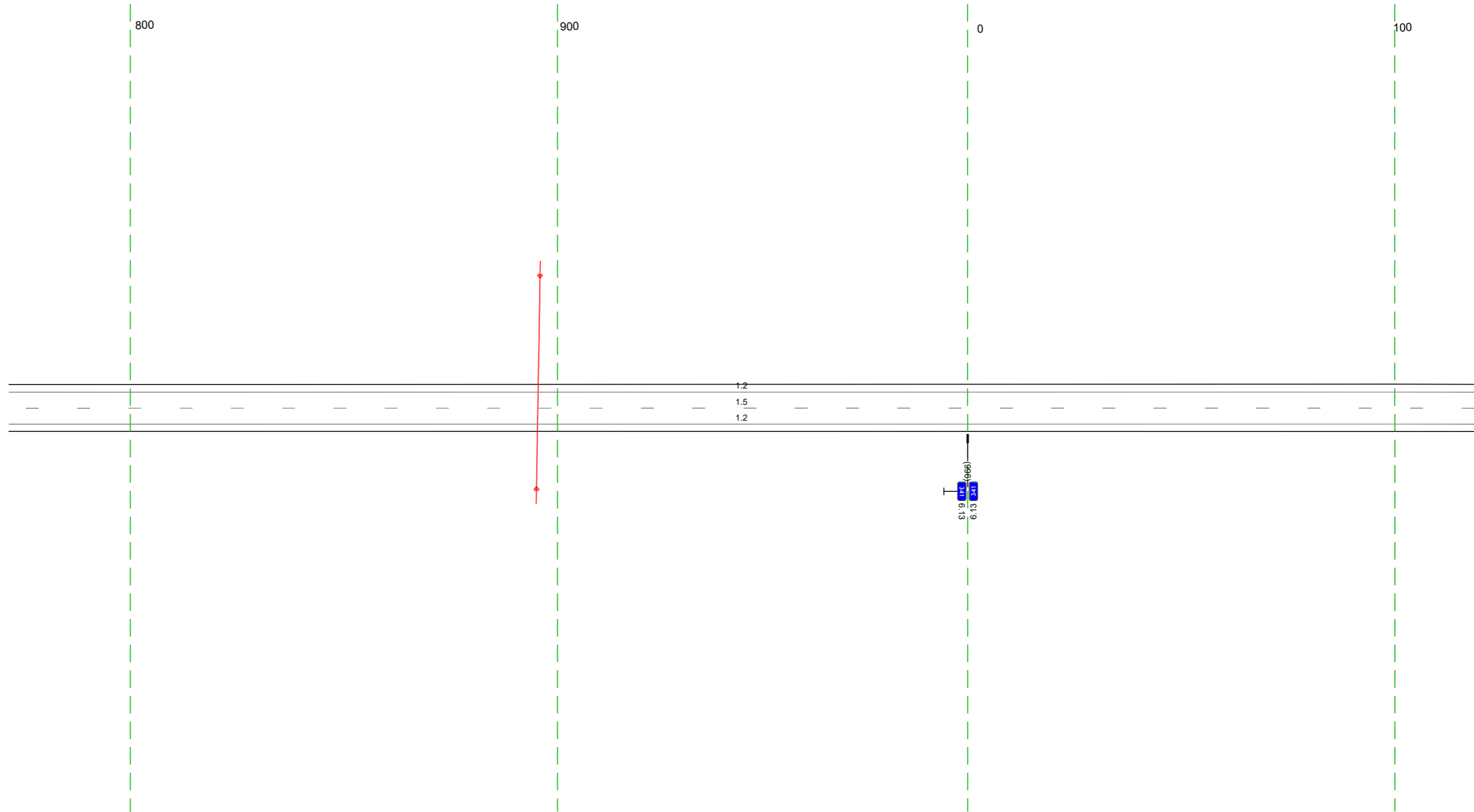

Дорожная разметка справа	Осевая линия	15 772 - 119, (34,3 м)
	1-я от осевой	12 772 - 119, (34,3 м)
Дорожные ограждения и направляющие устройства справа	На разделительной	
	На обочине	
Тротуары справа		

Тротуары слева		
Дорожные ограждения и направляющие устройства слева	На обочине	
	На разделительной	
Дорожная разметка слева		12 109 - 452 (34.3 м)
Элементы в плане		
Продольный профиль		a=13 L=281 R=44257, L=1251

М-4 "ДОН"  
 Старое направление км 332+600 - км 463+850  
 341+109-341+452

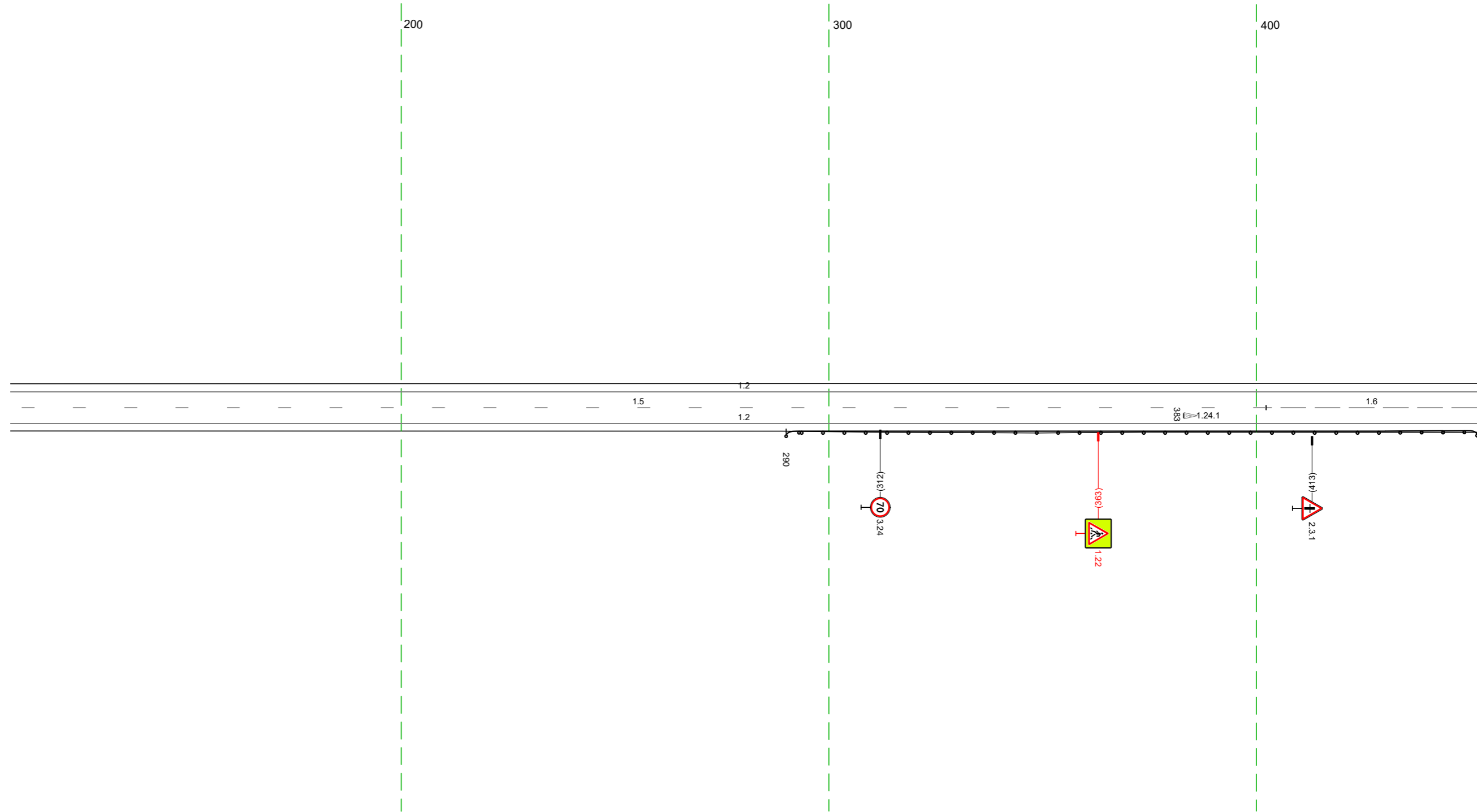

Дорожная разметка справа	Осевая линия	15 109 - 402 (294 м)	16 402 - 452 (49 м)
	1-я от осевой	12 109 - 452 (34.3 м)	
Дорожные ограждения и направляющие устройства справа	На разделительной		20 (153) 290 - 452 (162 м)
	На обочине		
Тротуары справа			

Тротуары слева							См/ЗП 630 - 638	
Дорожные ограждения и направляющие устройства слева	На обочине							
	На разделительной							
Дорожная разметка слева	2-я от осевой	1171 541 - 553, (12 м)				11 639 - 655, (16 м)		
	1-я от осевой	12 442 - 530, (88 м)	111 530 - 545, (15 м)	111 545 - 563, (18 м)	12 563 - 623, (60 м)	113 625 - 639, (15 м)	17 639 - 655, (16 м)	12 655 - 785, (130 м)
Элементы в плане								
Продольный профиль		R=44,257 L=1251						

М-4 "ДОН"  
 Старое направление км 332+600 - км 463+850  
 341+442-341+785

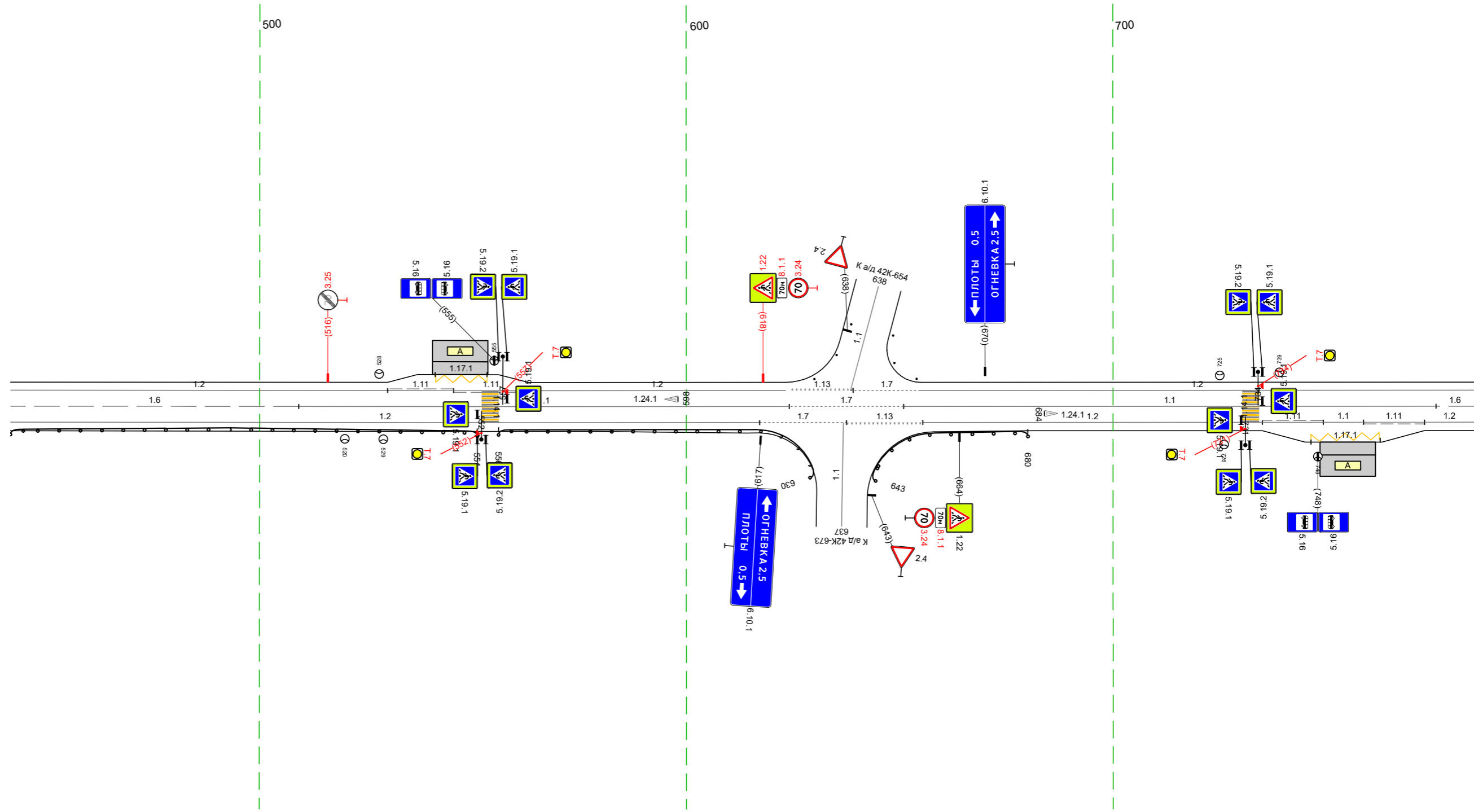

20 м

Дорожная разметка справа	Осевая линия	16 442 - 509, (68 м)	11 509 - 624, (115 м)	17 624 - 651, (27 м)	11 651 - 776, (125 м)	16 776 - 785, (9 м)
	1-я от осевой	12 442 - 617, (176 м)	17 617 - 638, (20 м)	113 638 - 655, (18 м)	12 655 - 735, (80 м)	111 735 - 749, (14 м)
Дорожные ограждения и направляющие устройства справа	На разделительной					
	На обочине	10 (53) 442 - 551, (109 м)	10 (53) 556 - 630, (74 м)	10 (53) 643 - 680, (37 м)		
Тротуары справа						

Тротуары слева		
Дорожные ограждения и направляющие устройства слева	На обочине	
	На разделительной	
Дорожная разметка слева		12 775 - 112, (34,3 м)
Элементы в плане		
Продольный профиль		R=44257, L=1251

М-4 "Дон"  
 Старое направление км 332+600 - км 463+850  
 34 1+775-342+112

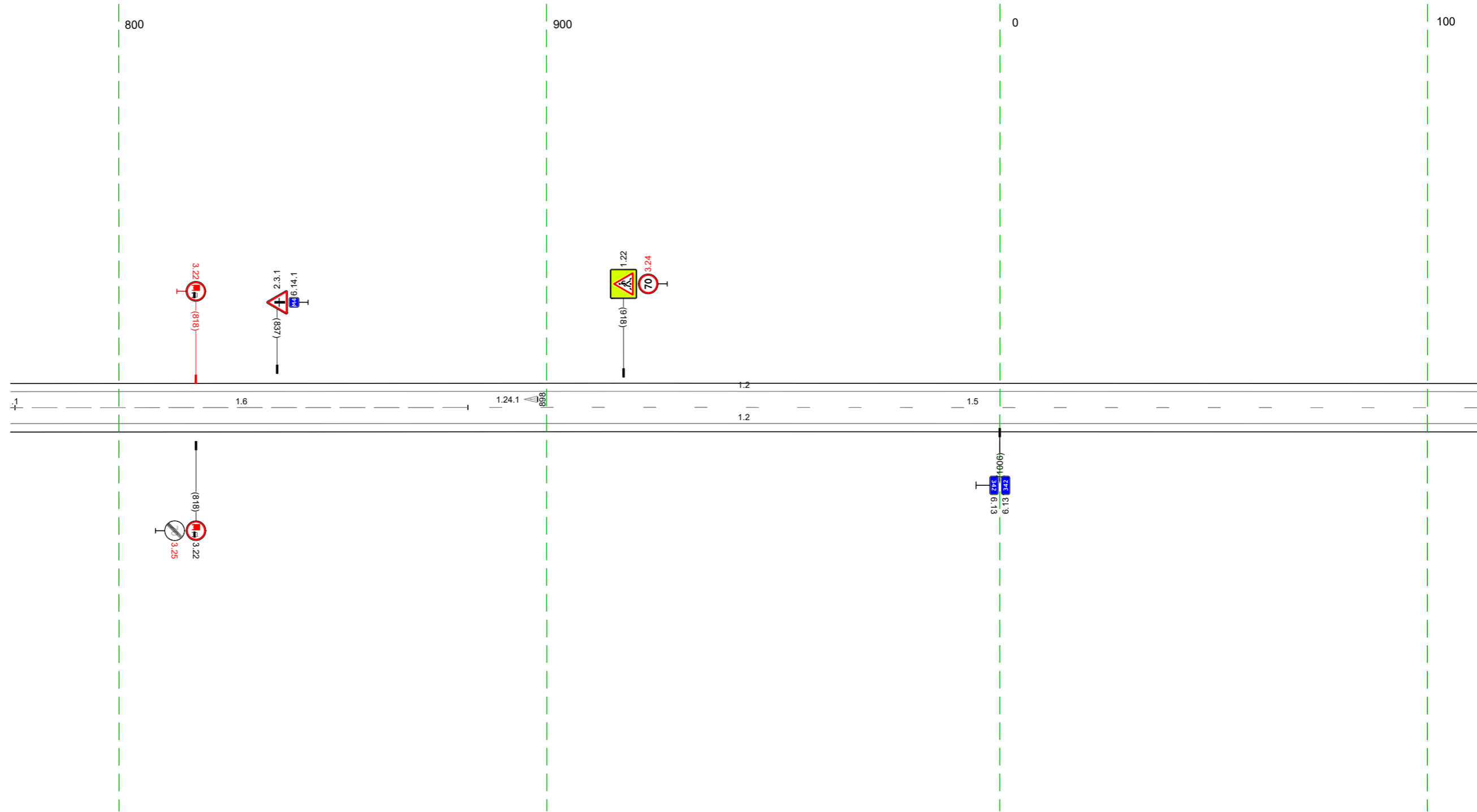

20 м

Дорожная разметка справа	Осевая линия	16 776 - 882, (106 м)	15 882 - 112, (236 м)
	1-я от осевой		12 775 - 112, (34,3 м)
Дорожные ограждения и направляющие устройства справа	На разделительной		
	На обочине		
Тротуары справа			

Тротуары слева		
Дорожные ограждения и направляющие устройства слева	На обочине	
	На разделительной	
Дорожная разметка слева		12 102 - 445, (34,3 м)
Элементы в плане		
Продольный профиль		R=44257, L=1251

М-4 "ДОН"  
 Старое направление км 332+600 - км 463+850  
 342+102-342+445

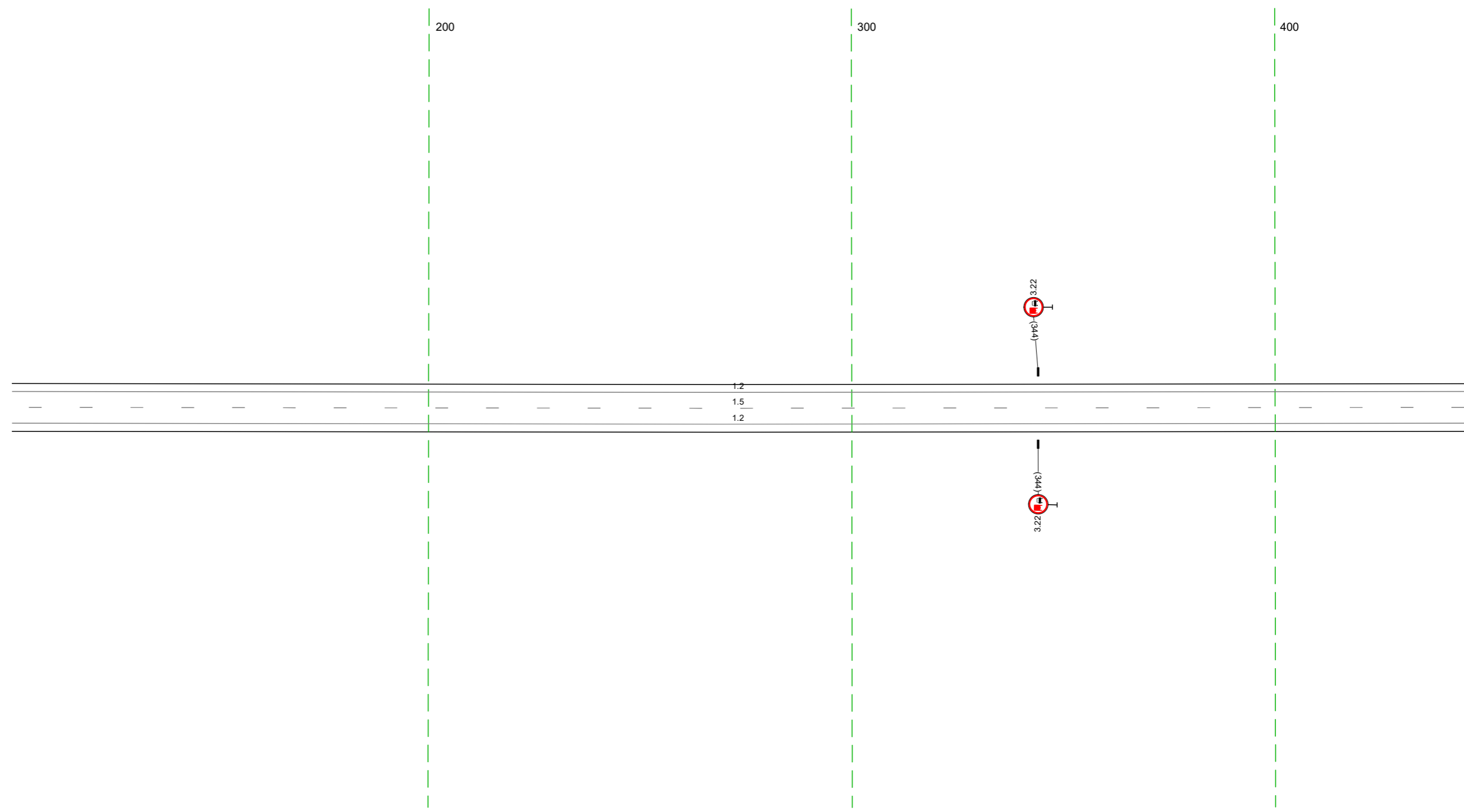

Дорожная разметка справа	Осевая линия	15 102 - 445, (34,3 м)
	1-я от осевой	12 102 - 445, (34,3 м)
Дорожные ограждения и направляющие устройства справа	На разделительной	
	На обочине	
Тротуары справа		

Тротуары слева		
Дорожные ограждения и направляющие устройства слева	На обочине	
	На разделительной	
Дорожная разметка слева		12 435 - 778, (343 м)
Элементы в плане		
Продольный профиль		R=44257, L=1251 <span style="float: right;">R-17899, L=391</span>

М-4 "ДОН"  
 Старое направление км 332+600 - км 463+850  
 342+435-342+778

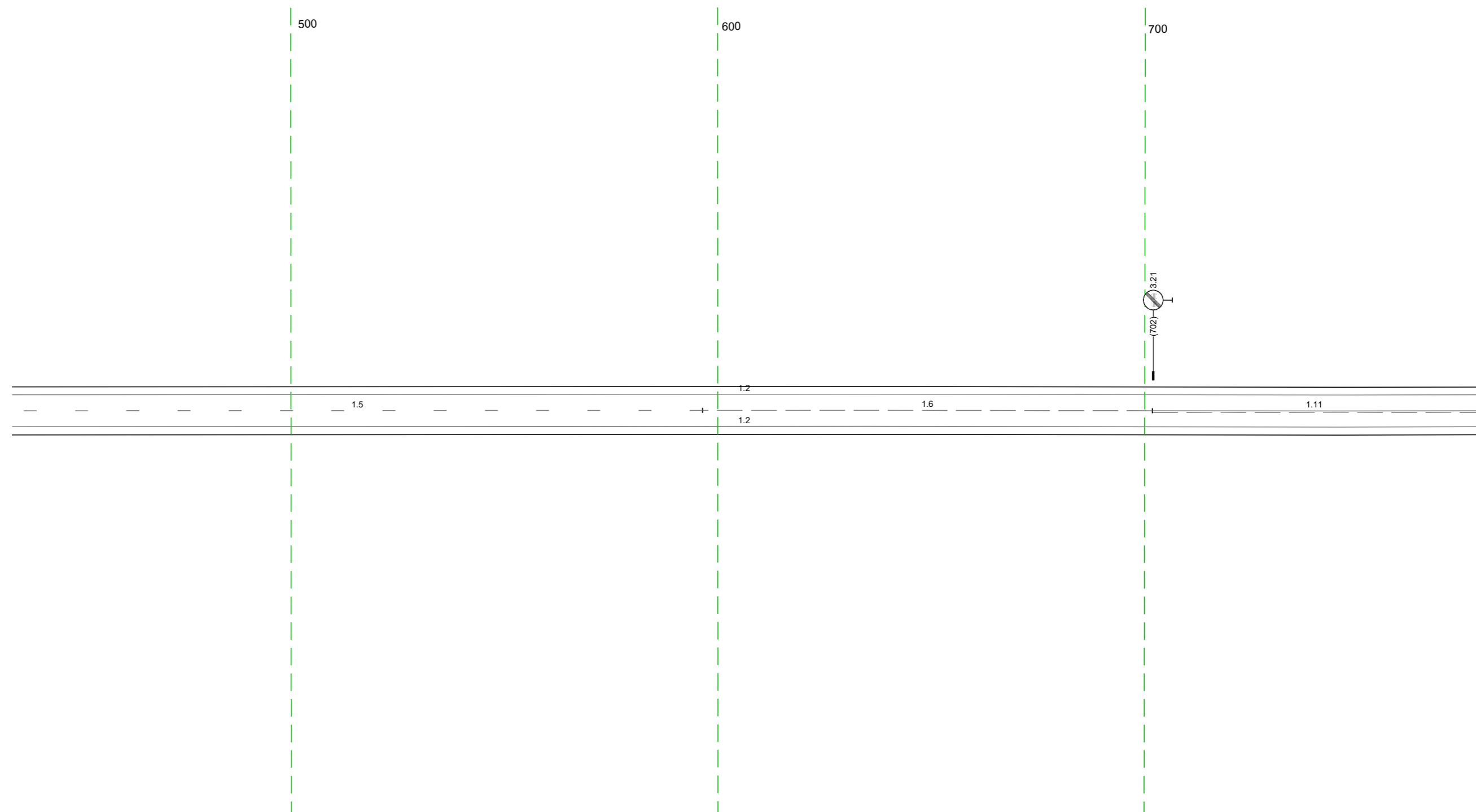

Дорожная разметка справа	Осевая линия	15 435 - 596, (162 м)	16 596 - 702, (105 м)	111 702 - 778, (76 м)
	1-я от осевой	12 435 - 778, (343 м)		
Дорожные ограждения и направляющие устройства справа	На разделительной			
	На обочине			
Тротуары справа				

Тротуары слева		
Дорожные ограждения и направляющие устройства слева	На обочине	$\begin{matrix} \text{ЧП} \\ 876 \end{matrix}   \begin{matrix} \text{П} \\ 877 \end{matrix}$ $\begin{matrix} \text{ЧП} \\ 967 \end{matrix}   \begin{matrix} \text{П} \\ 968 \end{matrix}$
	На разделительной	$\begin{matrix} \text{П} \\ 050 \end{matrix} - \begin{matrix} \text{П} \\ 066 \end{matrix}, (16 \text{ м})$
Дорожная разметка слева		$\frac{12}{768 - 113, (34.3 \text{ м})}$
Элементы в плане		
Продольный профиль		$R=17899, L=391$

М-4 "Дон"  
 Старое направление км 332+600 - км 463+850  
 342+768-343+113

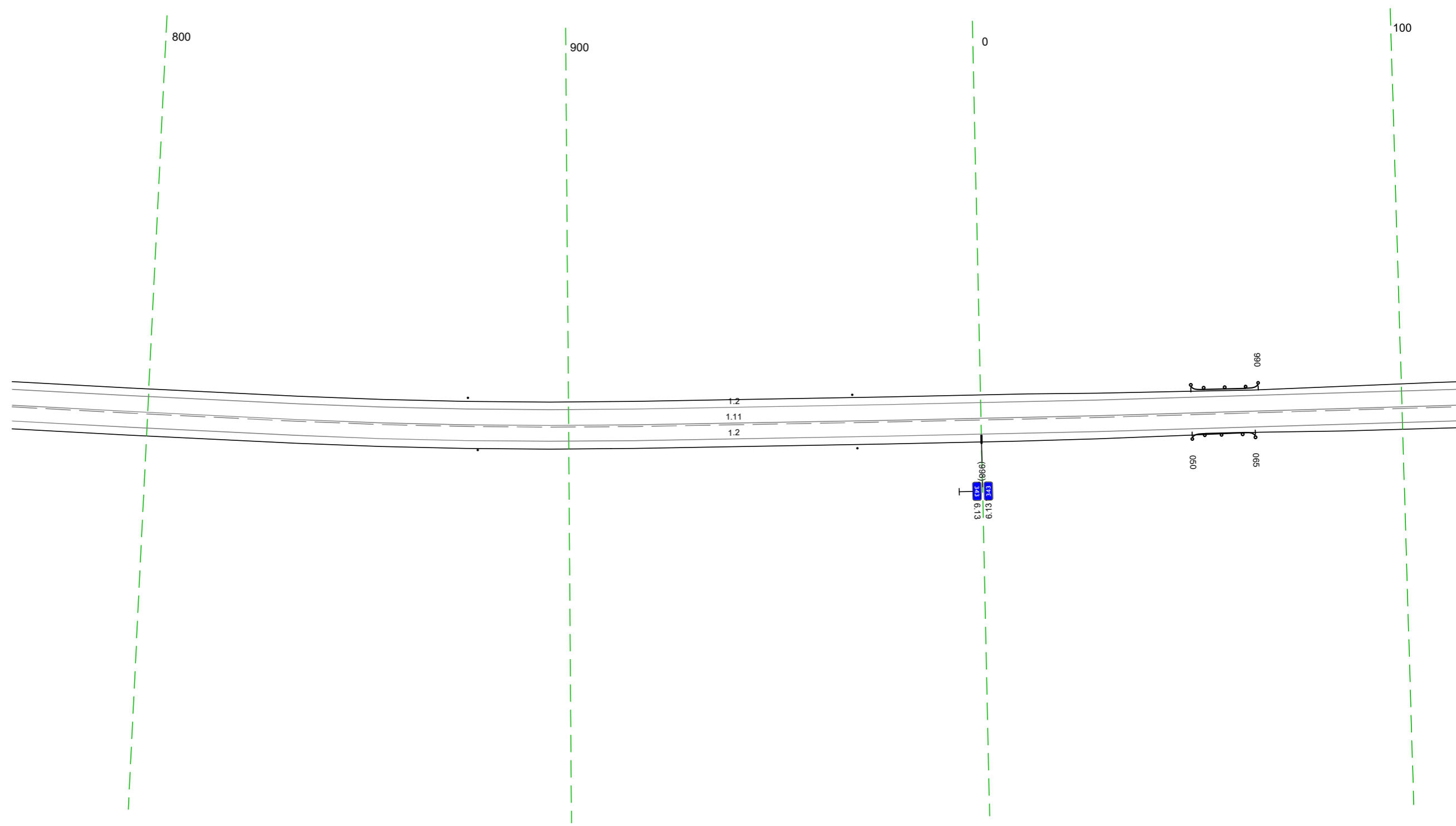

Дорожная разметка справа	Осевая линия	$\frac{111}{768 - 113, (34.3 \text{ м})}$
	1-я от осевой	$\frac{12}{768 - 113, (34.3 \text{ м})}$
Дорожные ограждения и направляющие устройства справа	На разделительной	
	На обочине	$\begin{matrix} \text{ЧП} \\ 879 \end{matrix}   \begin{matrix} \text{П} \\ 880 \end{matrix}$ $\begin{matrix} \text{ЧП} \\ 968 \end{matrix}   \begin{matrix} \text{П} \\ 969 \end{matrix}$
Тротуары справа		$\begin{matrix} \text{П} \\ 050 \end{matrix} - \begin{matrix} \text{П} \\ 065 \end{matrix}, (15 \text{ м})$

Тротуары слева		
Дорожные ограждения и направляющие устройства слева	На обочине	
	На разделительной	
Дорожная разметка слева		12 103 - 446, (34.3 м)
Элементы в плане		
Продольный профиль		a=1 L=34.3

М-4 "ДОН"  
 Старое направление км 332+600 - км 463+850  
 343+103-343+446

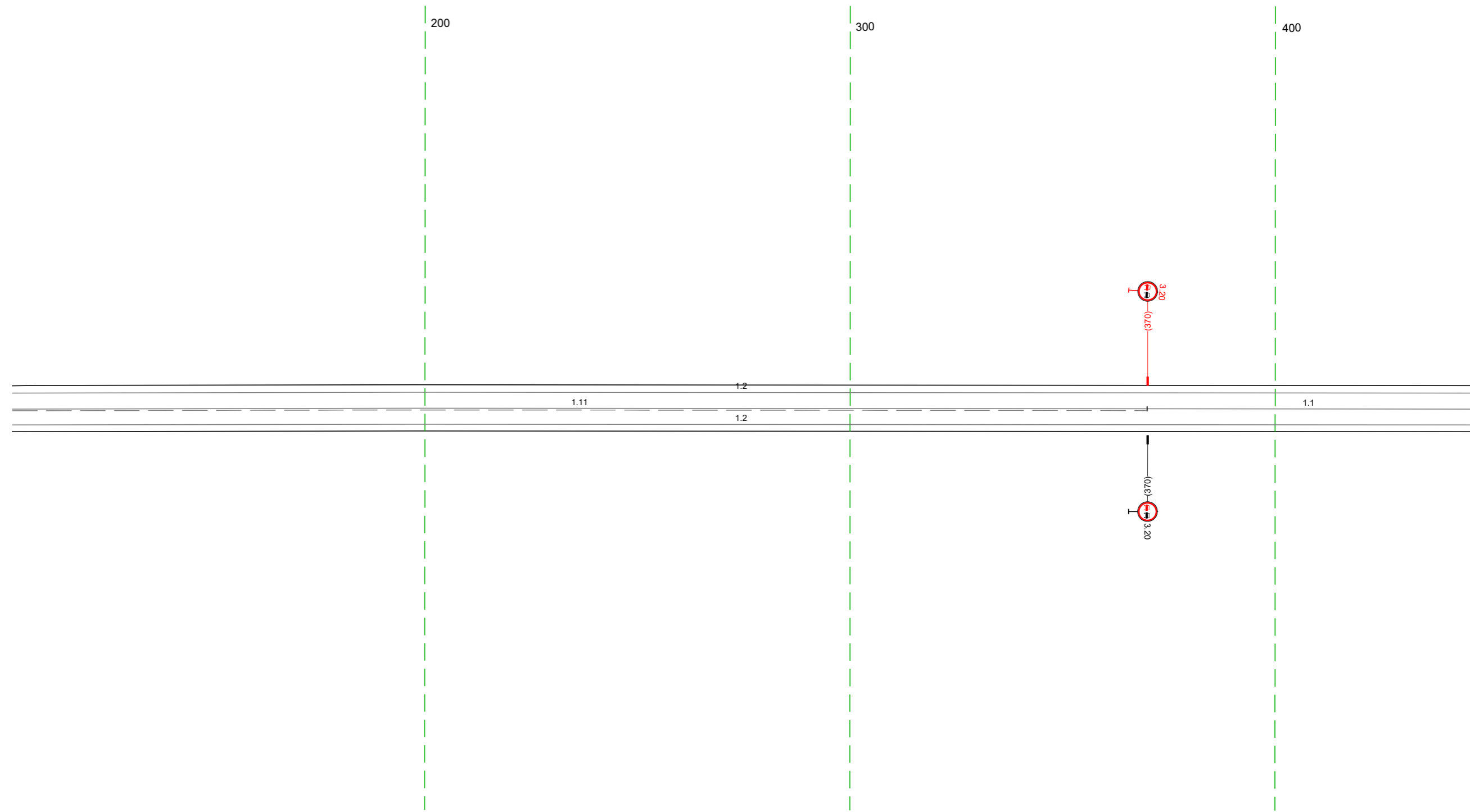

20 M

Дорожная разметка справа	Осевая линия	111 103 - 370, (26.7 м)	11 370 - 446, (76 м)
	1-я от осевой	12 103 - 446, (34.3 м)	
Дорожные ограждения и направляющие устройства справа	На разделительной		
	На обочине		
Тротуары справа			

Тротуары слева		
Дорожные ограждения и направляющие устройства слева	На обочине	
	На разделительной	
Дорожная разметка слева		12 436 - 779 (343 м)
Элементы в плане		
Продольный профиль		$a=1$ 1-52 1-687 R=20480, L=649

М-4 "Дон"  
 Старое направление км 332+600 - км 463+850  
 343+436-343+779

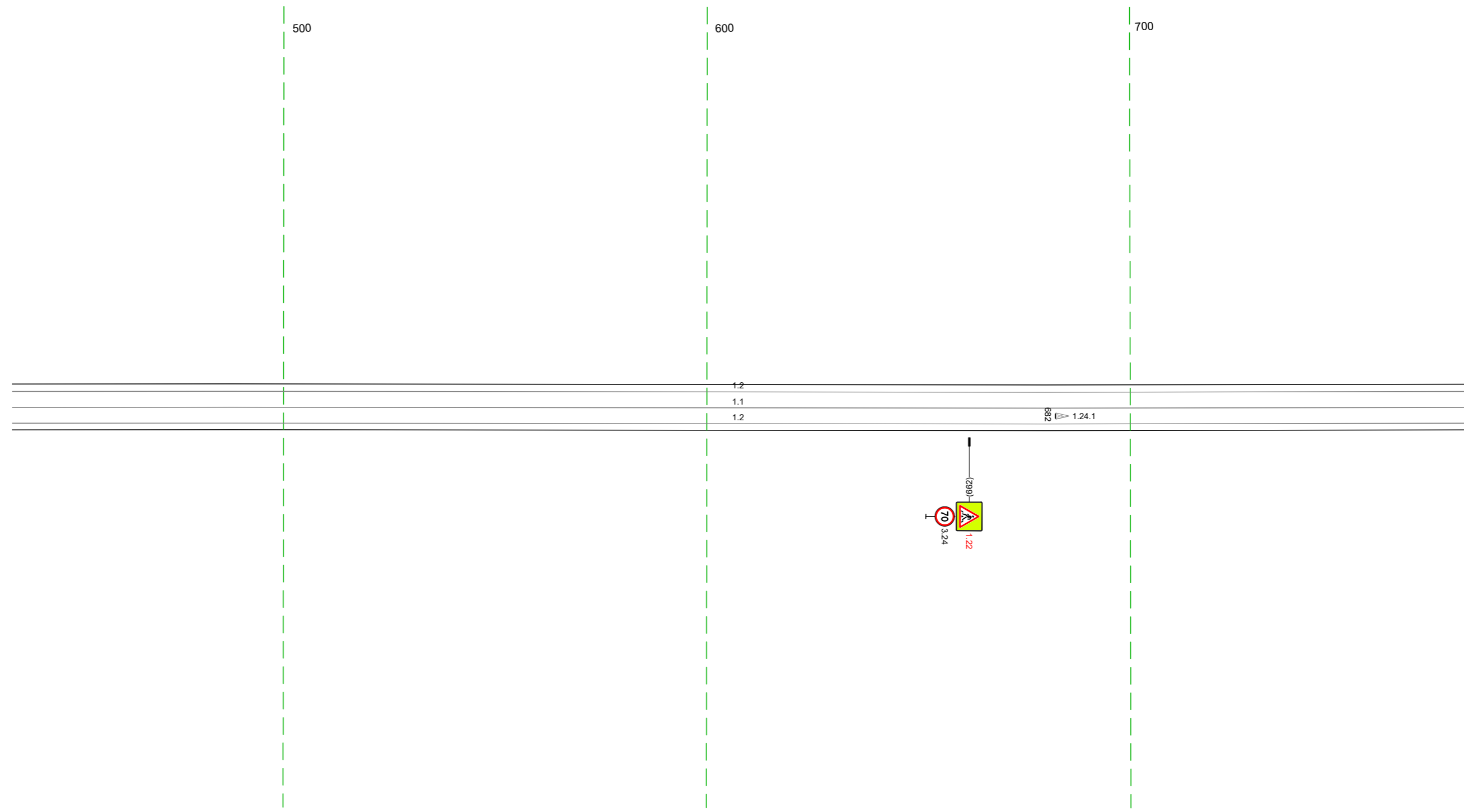

20 м

Дорожная разметка справа	Осевая линия	11 436 - 779 (343 м)
	1-я от осевой	12 436 - 779 (343 м)
Дорожные ограждения и направляющие устройства справа	На разделительной	
	На обочине	
Тротуары справа		

Тротуары слева							
Дорожные ограждения и направляющие устройства слева	На обочине						
	На разделительной						
Дорожная разметка слева	2-я от осевой	117.1 910 - 926 (16 м)					
	1-я от осевой	12 769 - 897 (128 м)	111 897 - 912 (15 м)	11 912 - 927 (15 м)	111 927 - 941 (14 м)	12 941 - 110 (171 м)	
Элементы в плане							
Продольный профиль		R=20480 L=649					

М-4 "ДОН"  
 Старое направление км 332+600 - км 463+850  
 343+769-344+110

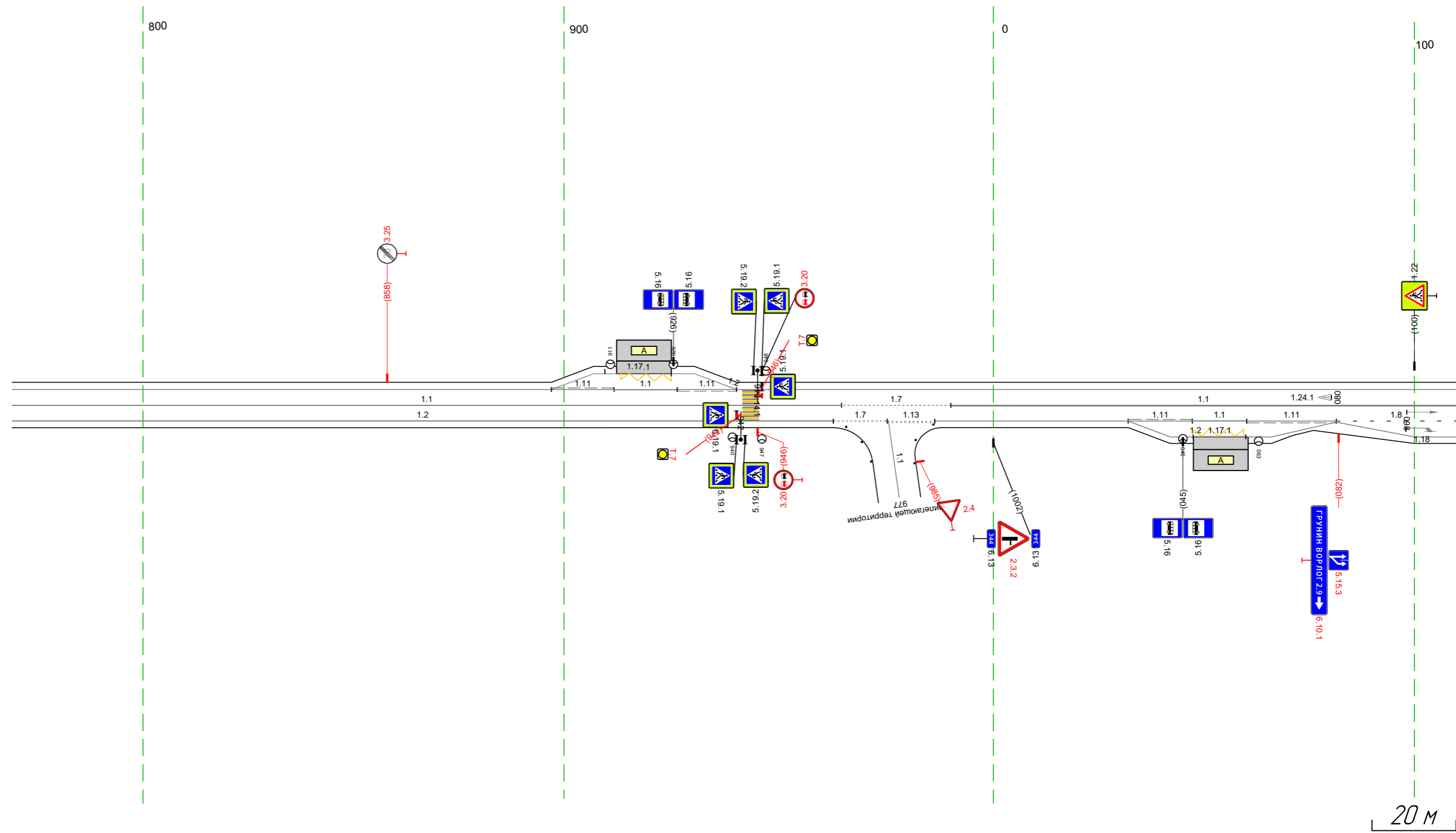

Дорожная разметка справа	Осевая линия	11 769 - 966 (197 м)	17 966 - 992 (26 м)	12 992 - 110 (120 м)	11 032 - 047 (15 м)	11 047 - 060 (13 м)	111 060 - 081 (21 м)	18 081 - 110 (29 м)
	1-я от осевой	12 769 - 964 (195 м)	17 964 - 977 (13 м)	977 977 - 988 (11 м)	12 988 - 032 (46 м)	117.1 047 - 060 (12 м)	12 032 - 081 (49 м)	12 081 - 110 (29 м)
Дорожные ограждения и направляющие устройства справа	На разделительной							
	На обочине	117.1 964 - 967						
Тротуары справа								

Тротуары следа		
Дорожные ограждения и направляющие устройства следа	На обочине	
	На разделительной	
Дорожная разметка следа		12 100 - 443 (34.3 м)
Элементы в плане		
Продольный профиль		R=20480, L=649 195 L=308 a-13

М-4 "Дон"  
 Старое направление км 332+600 - км 463+850  
 344+100-344+443

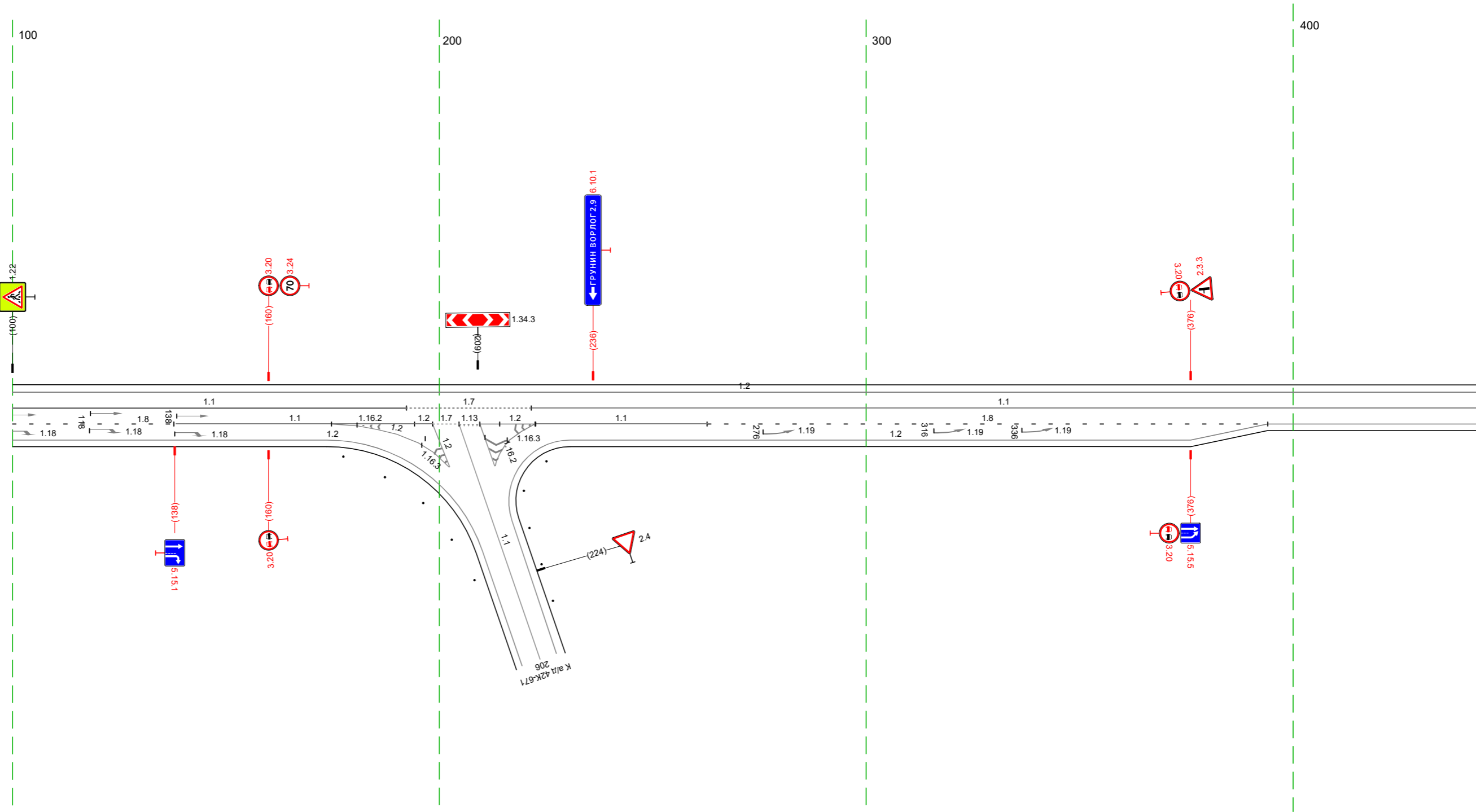

20 м

Дорожная разметка справа	Осевая линия	11 100 - 192 (192 м)	12 175 185	17 192 - 222 (29 м)	11 222 - 443 (221 м)
	1-я от осевой	18 100 - 138 (38 м)	11 138 - 194 (56 м)	12 185 - 199 (13 м)	12 231 - 394 (163 м)
	2-я от осевой	12 100 - 174 (74 м)	12 185 - 199 (13 м)	12 231 - 394 (163 м)	12 231 - 394 (163 м)
Дорожные ограждения и направляющие устройства справа	На разделительной				
	На обочине				
Тротуары справа					

Тротуары слева					
Дорожные ограждения и направляющие устройства слева	На обочине				
	На разделительной				
Дорожная разметка слева		12 433 - 458 (25 м)	11 467 472 15 м	17 472 - 489 (17 м)	12 489 - 776 (287 м)
Элементы в плане					
Продольный профиль		L=343		α=13	

М-4 "Дон"  
 Старое направление км 332+600 - км 463+850  
 344+433-344+776

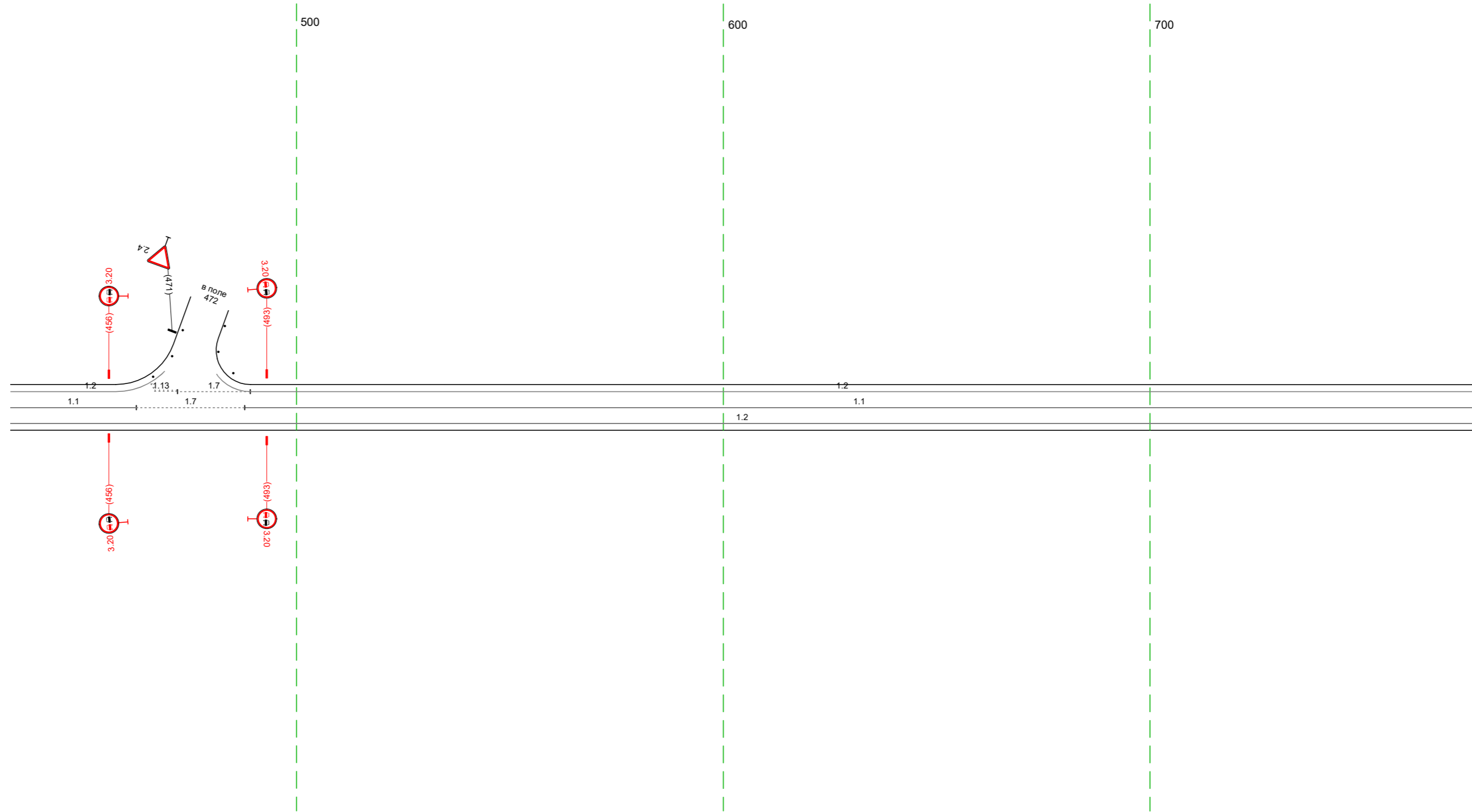

Дорожная разметка справа	Осевая линия	11 433 - 462 (30 м)	17 462 - 488 (25 м)	11 488 - 776 (288 м)
	1-я от осевой	12 433 - 776 (343 м)		
Дорожные ограждения и направляющие устройства справа	На разделительной			
	На обочине			
Тротуары справа				

Тротуары следа		
Дорожные ограждения и направляющие устройства следа	На обочине	
	На разделительной	
Дорожная разметка следа		12 766 - 148, (34,3 м)
Элементы в плане		
Продольный профиль		1=34,3 <span style="float: right;">а-13</span>

М-4 "ДОН"  
 Старое направление км 332+600 - км 463+850  
 344+766-345+148

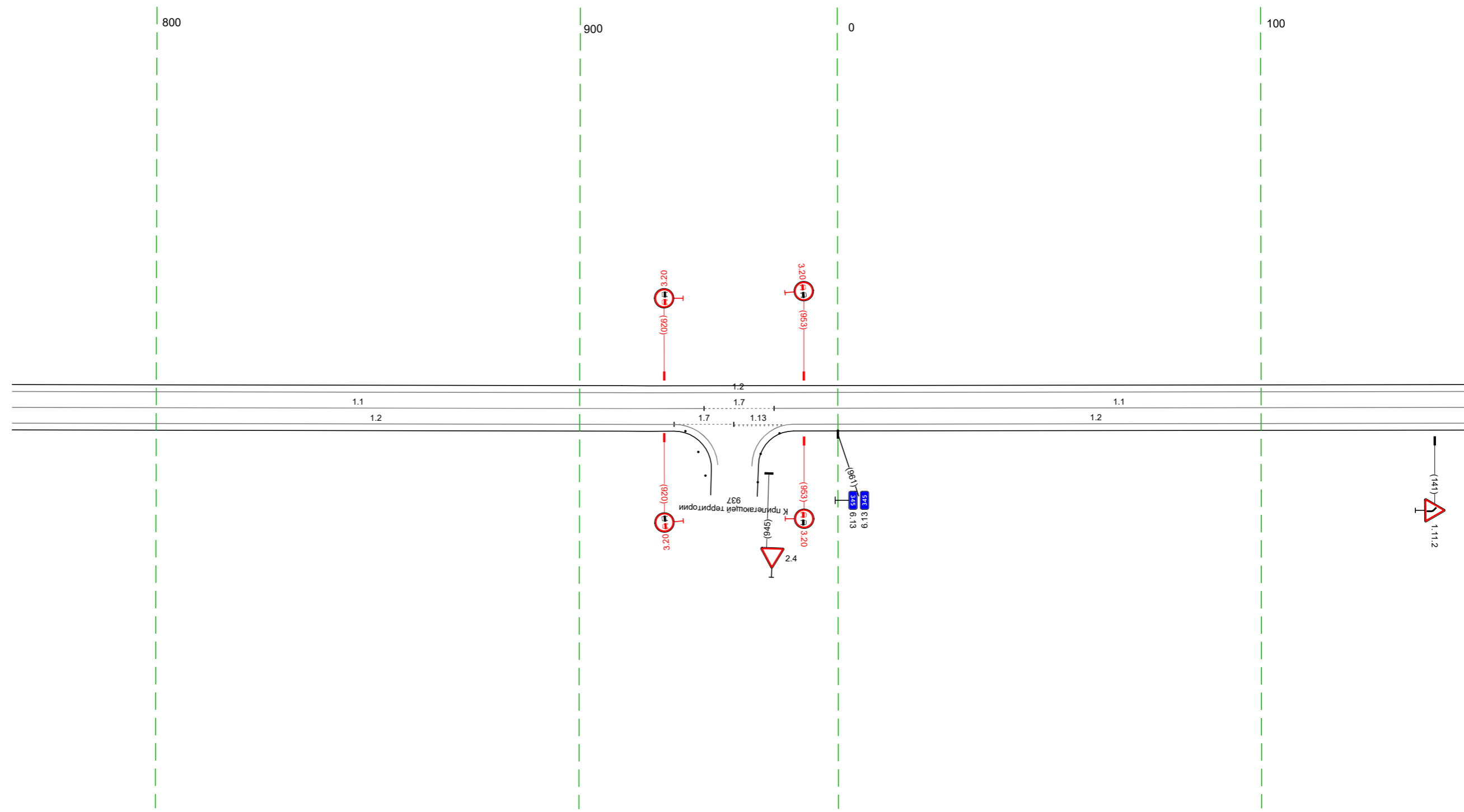

Дорожная разметка справа	Осевая линия	11 766 - 929 (163 м)	17 929 - 946 (17 м)	11 946 - 148 (163 м)
	1-я от осевой	12 766 - 922 (156 м)	17 922 - 936 (14 м)	12 950 - 148 (158 м)
Дорожные ограждения и направляющие устройства справа	На разделительной		948 (12 м)	
	На обочине		Ст 131 919 - 925	
Тротуары справа				

Тротуары слева				
Дорожные ограждения и направляющие устройства слева	На обочине	Ст. № 207   208		до 193   255 - 482 (227 м)
	На разделительной			
Дорожная разметка слева			12   138 - 482 (344 м)	
Элементы в плане				R=7375, L=256
Продольный профиль		L=127	a=13	265

М-4 "ДОН"  
 Старое направление км 332+600 - км 463+850  
 345+138-345+482

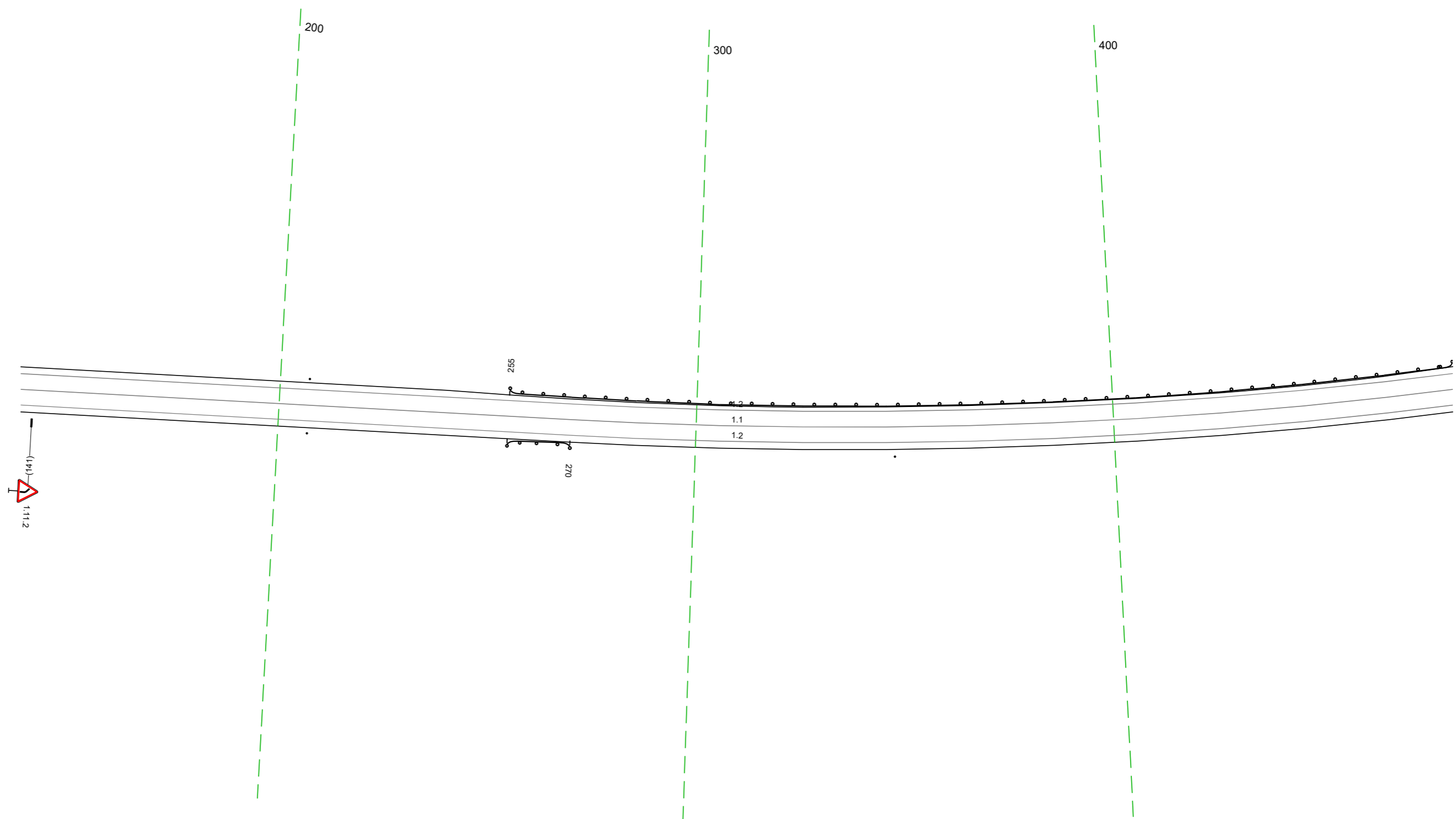

20 м

Дорожная разметка справа	Осевая линия			11   138 - 482 (344 м)
	1-я от осевой			12   138 - 482 (344 м)
Дорожные ограждения и направляющие устройства справа	На разделительной			
	На обочине	Ст. № 207   208	до 193   255 - 270 (115 м)	Ст. № 348   348
Тротуары справа				

Тротуары слева			
Дорожные ограждения и направляющие устройства слева	На обочине	10 (53) 472 - 590 (118 м)	641   642
	На разделительной		
Дорожная разметка слева	2-я от осевой		12 516 - 816 (300 м)
	1-я от осевой	12 472 - 516 (44 м)	18 516 - 816 (300 м)
Элементы в плане		R=152 L=217	
Продольный профиль		R=7375, L=256	R=10388, L=328

М-4 "ДОН"  
Старое направление км 332+600 - км 463+850  
345+472-345+816

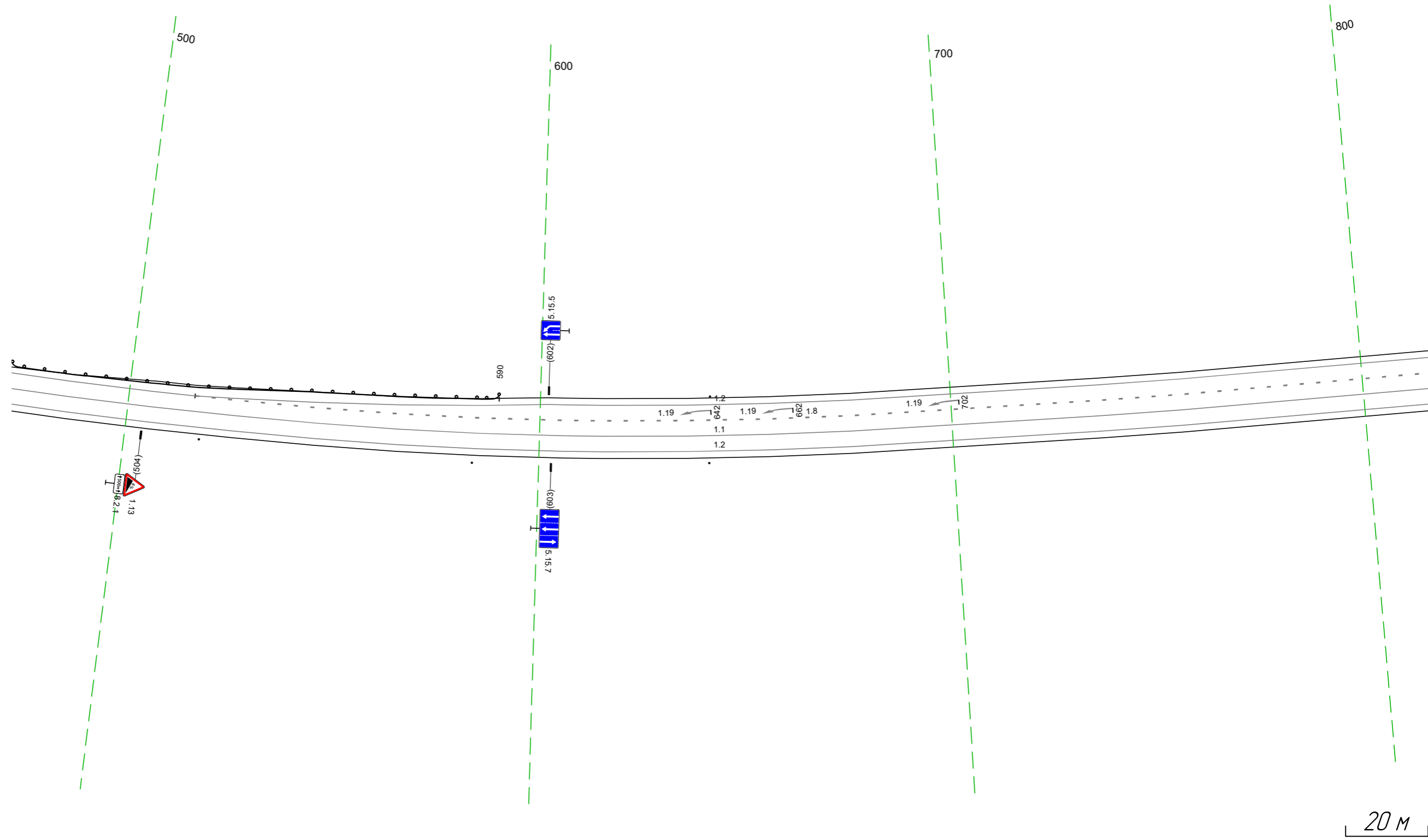

Дорожная разметка справа	Осевая линия		11 472 - 816 (344 м)
	1-я от осевой		12 472 - 816 (344 м)
Дорожные ограждения и направляющие устройства справа	На разделительной		
	На обочине	Столбы (2шт. шаг 66,4 м) 518 - 584	641   642
Тротуары справа			

Тротуары слева									
Дорожные ограждения и направляющие устройства слева	На обочине	См 121 841 - 850	См 121 904 - 912	См 121 978 - 985	См 121 1032 - 1039	См 121 1128 - 1135			
	На разделительной								
Дорожная разметка слева	2-я от осевой				12 806 - 050, (34,3 м)				
	1-я от осевой				18 806 - 050, (34,3 м)				
Элементы в плане									
Профильный профиль		R=10388, L=328				R=10486, L=1007			

М-4 "ДОН"  
 Старое направление км 332+600 - км 463+850  
 345+806-346+050

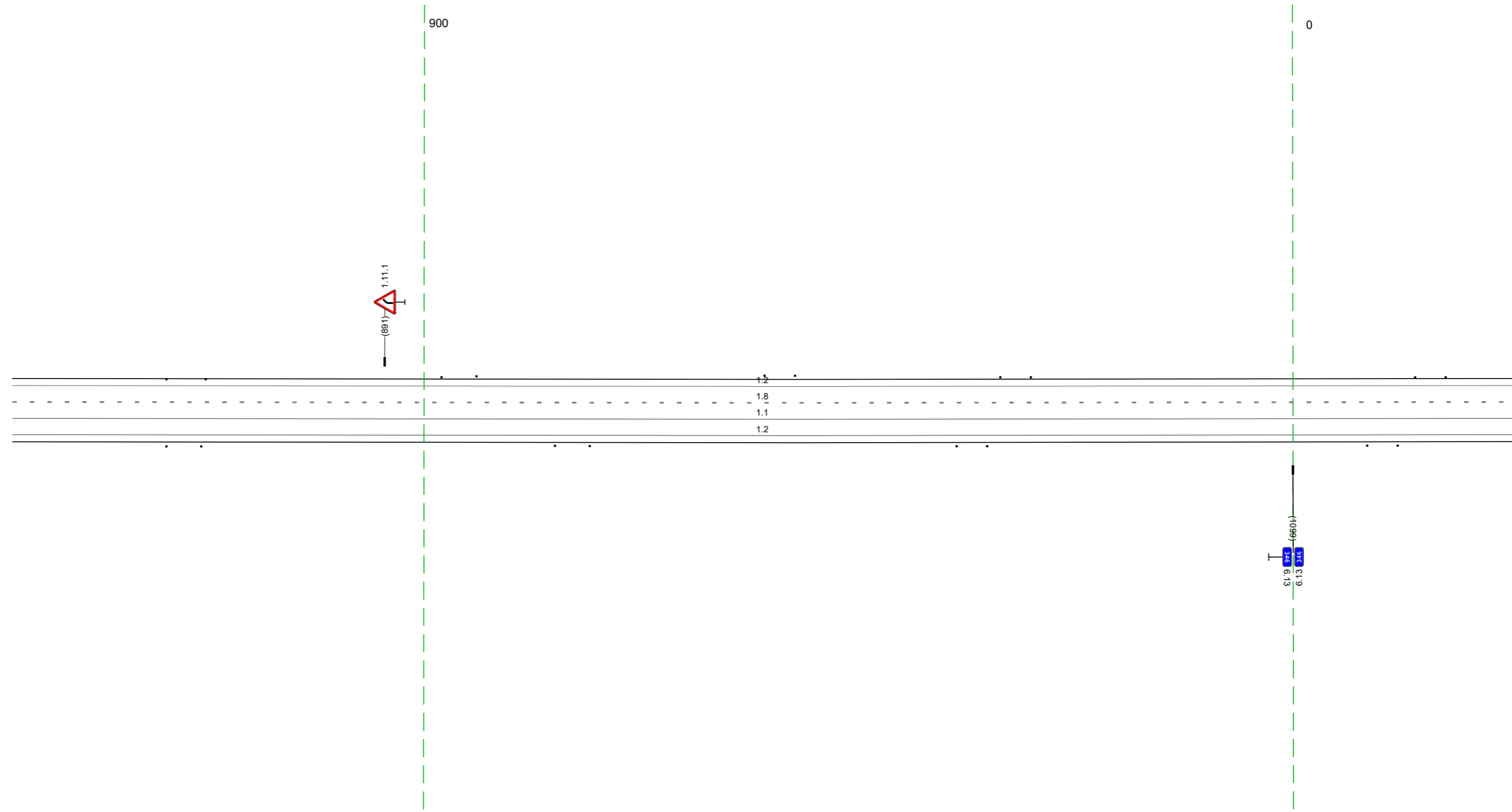

Дорожная разметка справа	Осевая линия				11 806 - 050, (34,3 м)				
	1-я от осевой				12 806 - 050, (34,3 м)				
Дорожные ограждения и направляющие устройства справа	На разделительной								
	На обочине	См 121 841 - 849	См 121 930 - 938	См 121 1022 - 1029	См 121 1117 - 1124				
Тротуары справа									

Тротуары слева							
Дорожные ограждения и направляющие устройства слева	На обочине	См (2) 104 - 111		10 (153) 178 - 335 (157 м)		См (2) 345 - 352	
	На разделительной						
Дорожная разметка слева	2-я от осевой	12 040 - 168 (128 м)		12 168 - 242 (74 м)			
	1-я от осевой			18 040 - 242 (202 м)		12 242 - 384 (141 м)	
Элементы в плане							
Продольный профиль		R=104,86, L=1007					

М-4 "Дон"  
 Старое направление км 332+600 - км 463+850  
 346+040-346+384

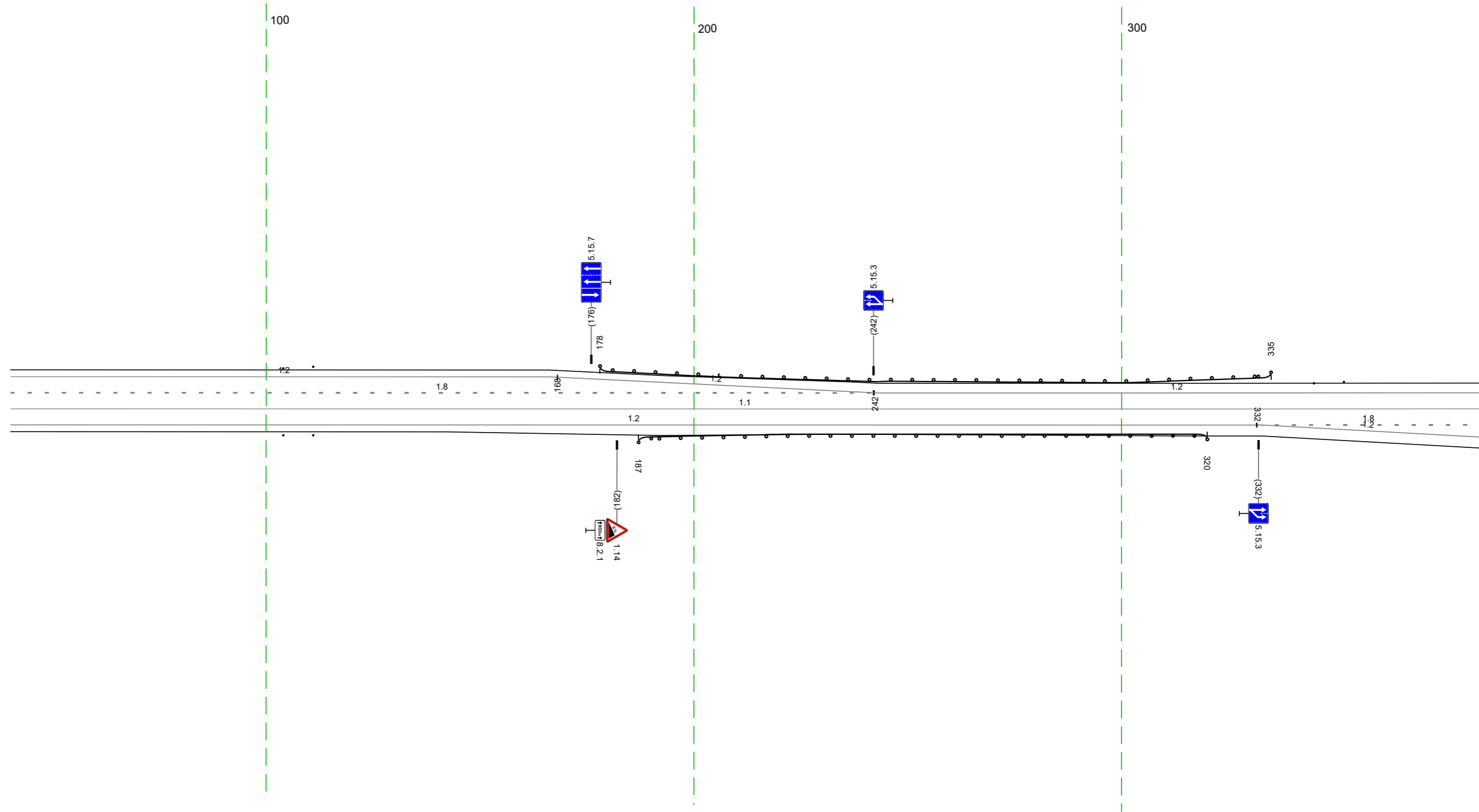

20 м

Дорожная разметка справа		11 040 - 384 (243 м)		12 332 - 384 (52 м)		12 333 - 384 (51 м)	
Дорожные ограждения и направляющие устройства справа	На разделительной	12 040 - 332 (291 м)		12 332 - 384 (52 м)		12 333 - 384 (51 м)	
	На обочине	См (2) 104 - 111		10 (153) 187 - 320 (133 м)		См (2) 345 - 352	
Тротуары справа							

Тротуары следа							
Дорожные ограждения и направляющие устройства следа	На обочине	См (2)	См (2)	См (2)	См (2)	См (2)	См (2)
	На разделительной	435 - 443	526 - 534	615 - 623	704 - 712		
Дорожная разметка следа		12 374 - 717, (344 м)					
Элементы в плане		R=104,86, L=1007					
Продольный профиль							

М-4 "Дон"  
 Старое направление км 332+600 - км 463+850  
 346+374-346+717

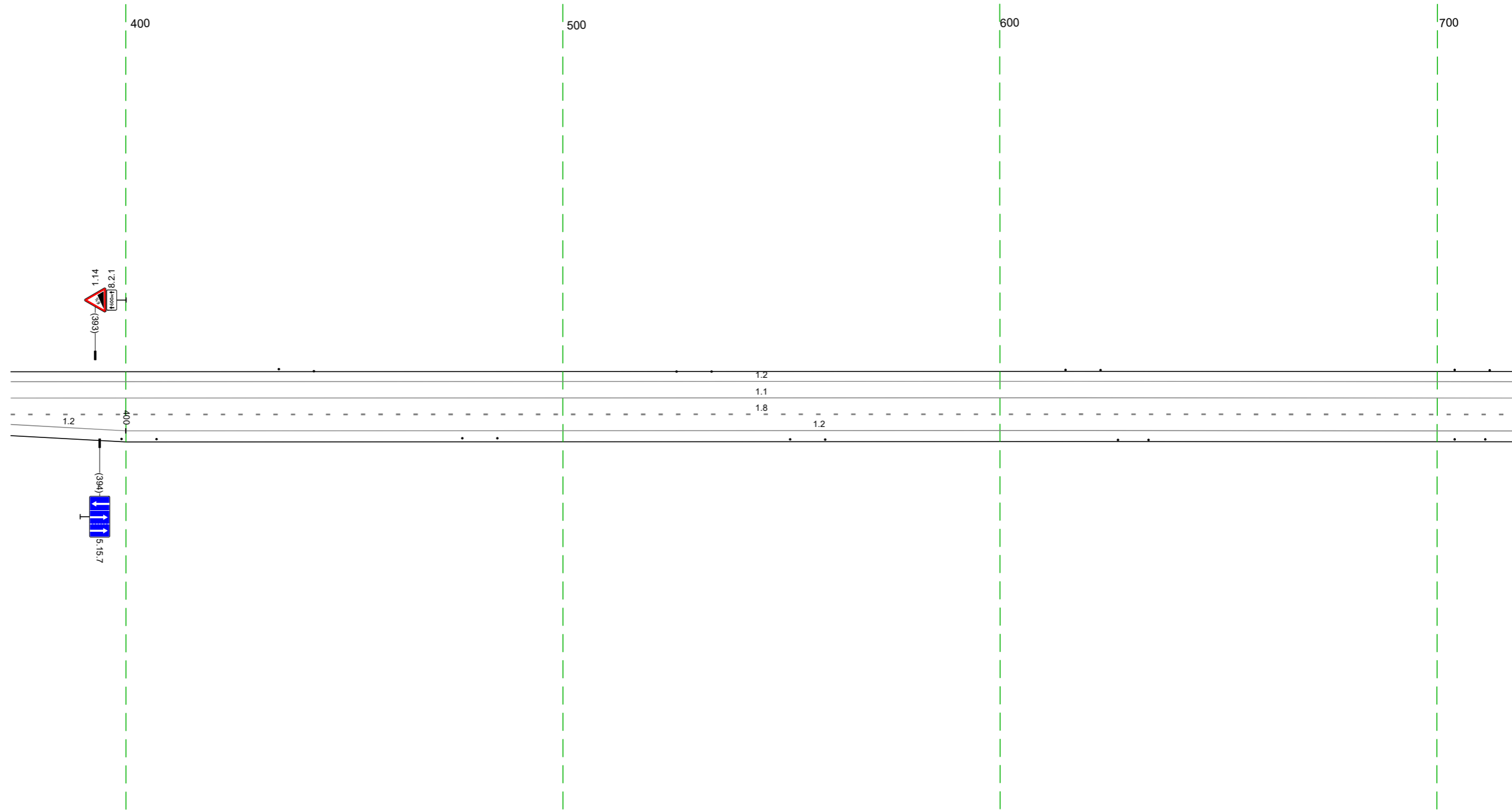

20 м

Дорожная разметка справа	Осевая линия	11 374 - 717, (344 м)					
	1-я от осевой	18 374 - 717, (344 м)					
	2-я от осевой	12 374 - 400, (26 м)	12 400 - 717, (317 м)				
Дорожные ограждения и направляющие устройства справа	На разделительной						
	На обочине	См (2)	См (2)	См (2)	См (2)	См (2)	См (2)
Тротуары справа		399 - 407	477 - 485	552 - 560	627 - 634	704 - 711	

Тротуары следа					
Дорожные ограждения и направляющие устройства следа	На обочине	См 1/1 707 - 712	См 1/2 734 - 802	См 1/2 880 - 888	См 1/2 974 - 982
	На разделительной				
Дорожная разметка следа		12 707 - 053, (34,3 м)			
Элементы в плане					
Продольный профиль		R=10486, L=1007		R=14584, L=928	

М-4 "Дон"  
 Старое направление км 332+600 - км 463+850  
 346+707-347+053

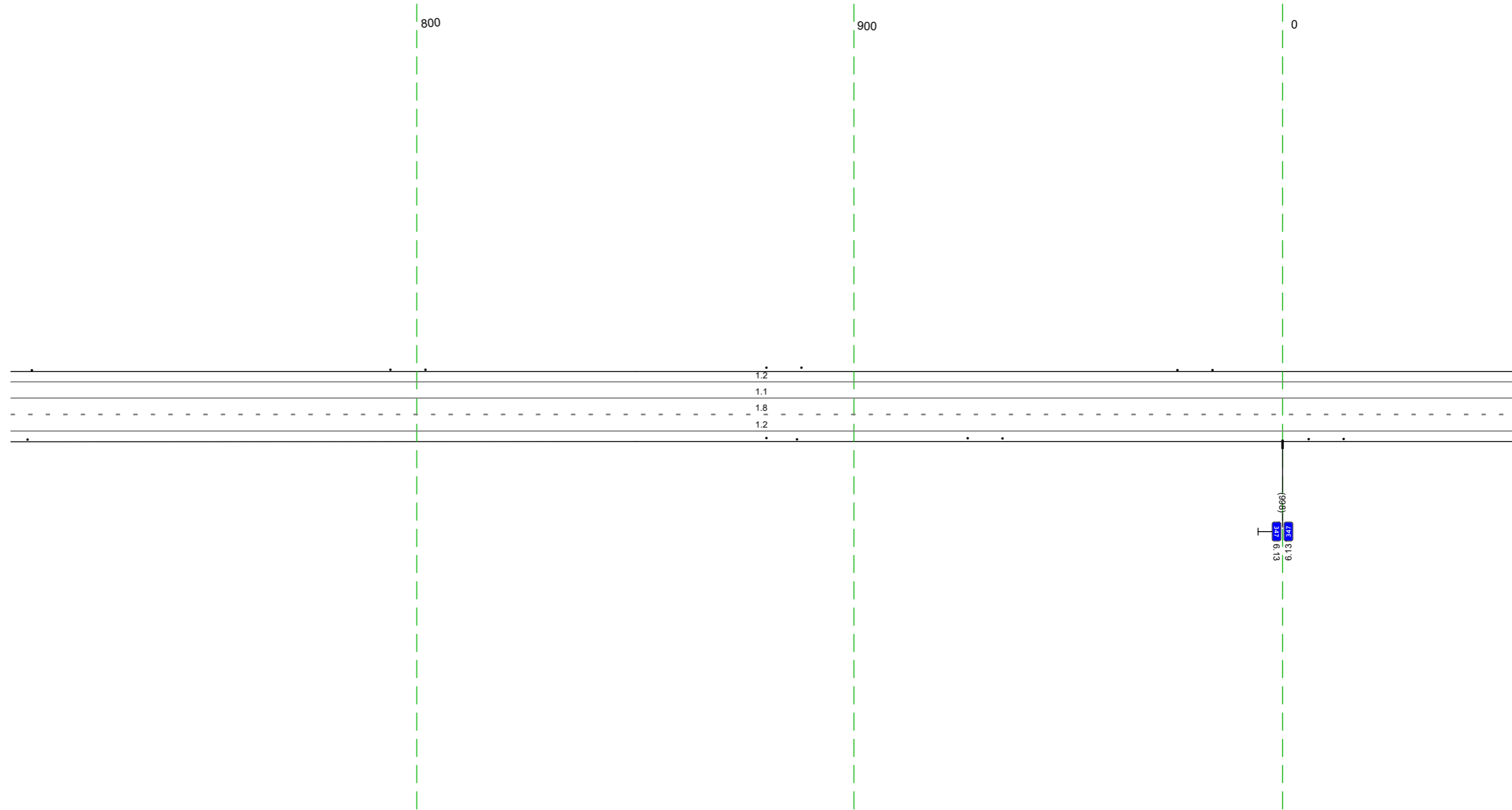

20 м

Дорожная разметка справа	Осевая линия	11 707 - 053, (34,3 м)			
	1-я от осевой	18 707 - 053, (34,3 м)			
	2-я от осевой	12 707 - 053, (34,3 м)			
Дорожные ограждения и направляющие устройства справа	На разделительной				
	На обочине	См 1/1 707 - 711	См 1/2 880 - 887	См 1/2 926 - 934	См 1/2 006 - 014
Тротуары справа					

Тротуары слева		
Дорожные ограждения и направляющие устройства слева	На обочине	Ст 121 066 - 074
	На разделительной	
Дорожная разметка слева		12 043 - 386, (343 м)
Элементы в плане		
Продольный профиль		R=14584, L=928

М-4 "Дон"  
 Старое направление км 332+600 - км 463+850  
 347+043-347+386

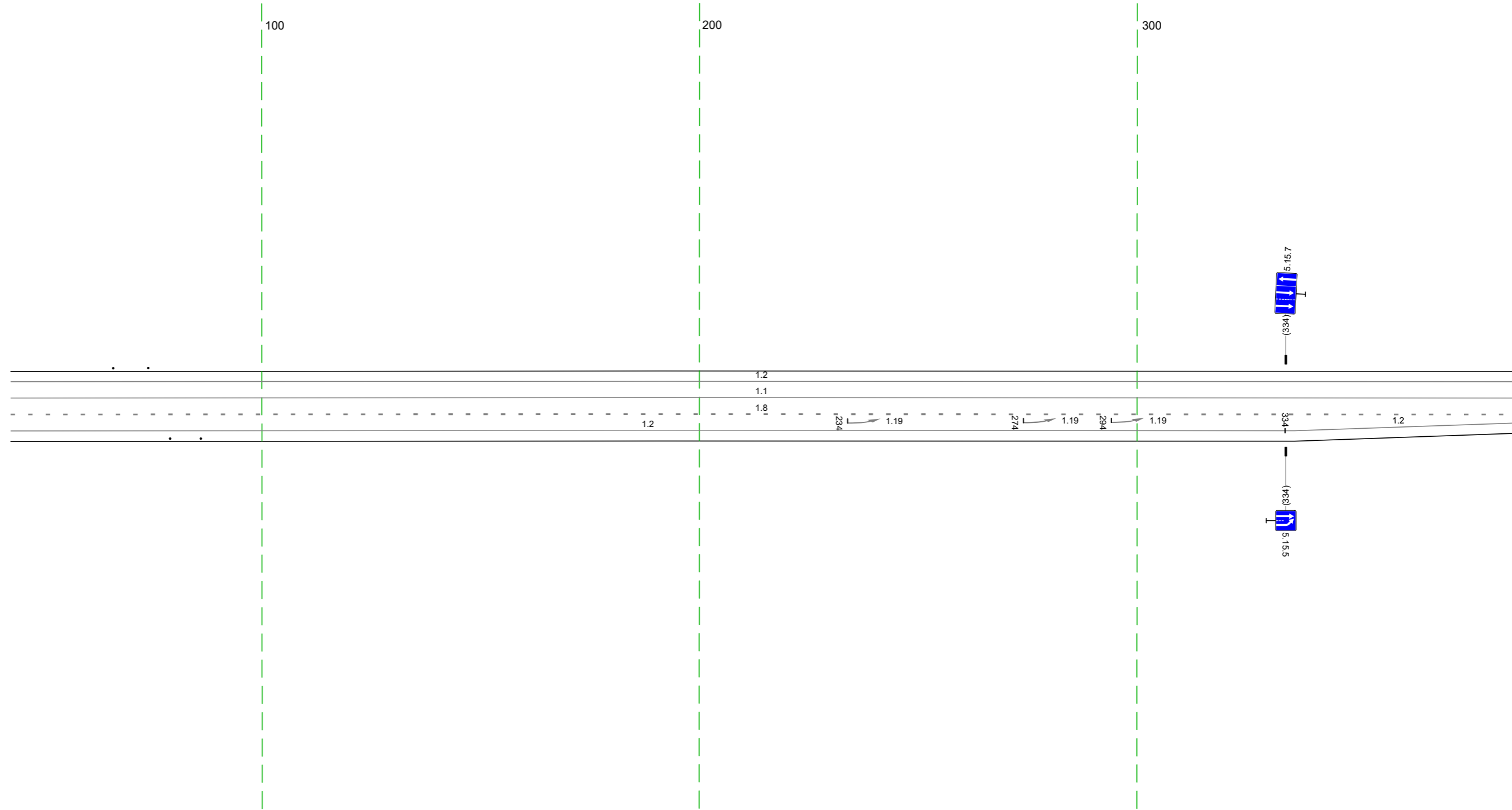

Дорожная разметка справа	Осевая линия	11 043 - 386, (343 м)
	1-я от осевой	18 043 - 386, (343 м)
	2-я от осевой	12 043 - 334, (291 м)
Дорожные ограждения и направляющие устройства справа	На разделительной	12 334 - 386, (52 м)
	На обочине	Ст 121 079 - 086
Тротуары справа		

Тротуары следа		
Дорожные ограждения и направляющие устройства следа	На обочине	
	На разделительной	
Дорожная разметка следа		12 376 - 719, (34,3 м)
Элементы в плане		
Продольный профиль		R=14584, L=928 1:87 L=32 a=2

М-4 "Дон"  
 Старое направление км 332+600 - км 463+850  
 347+376-347+719

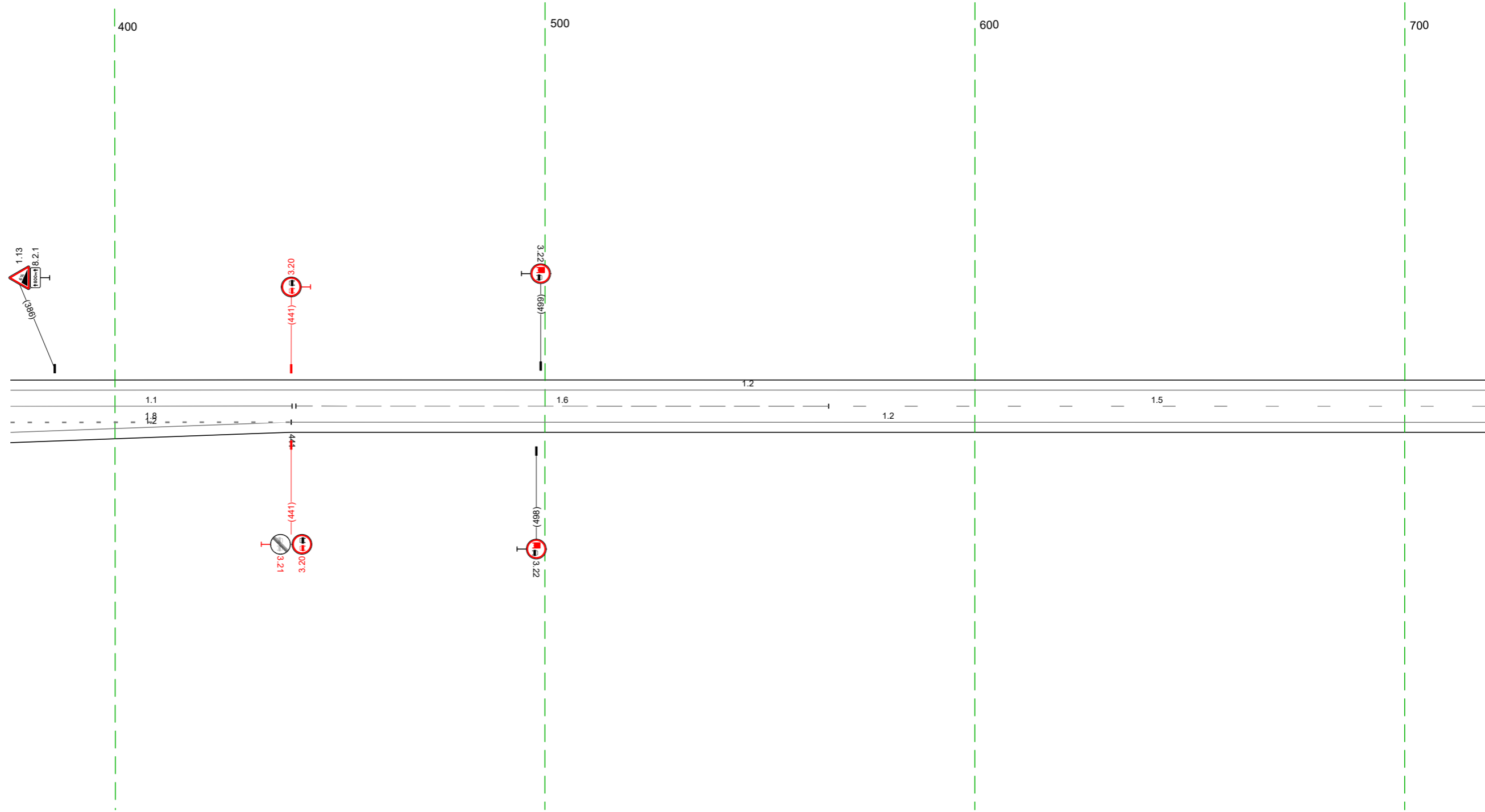

20 м

Дорожная разметка справа	Осевая линия	11 376 - 441, (65 м)	16 442 - 566, (124 м)	15 566 - 719, (153 м)
	1-я от осевой	18 376 - 441, (65 м)		12 441 - 719, (278 м)
	2-я от осевой	12 376 - 441, (65 м)		
Дорожные ограждения и направляющие устройства справа	На разделительной			
	На обочине			
Тротуары справа				

Тротуары слева			
Дорожная разметка слева	На обочине		
	На разделительной		
	3-я от осевой		
Дорожная разметка справа	2-я от осевой	12 933 - 995 (62 м)	12 009 - 048 (39 м)
	1-я от осевой	12 709 - 933 (224 м)	12 933 - 995 (62 м)
Элементы в плане			
Продольный профиль		L=34,3	a=2

М-4 "Дон"  
 Старое направление км 332+600 - км 463+850  
 34 7+709-348+048

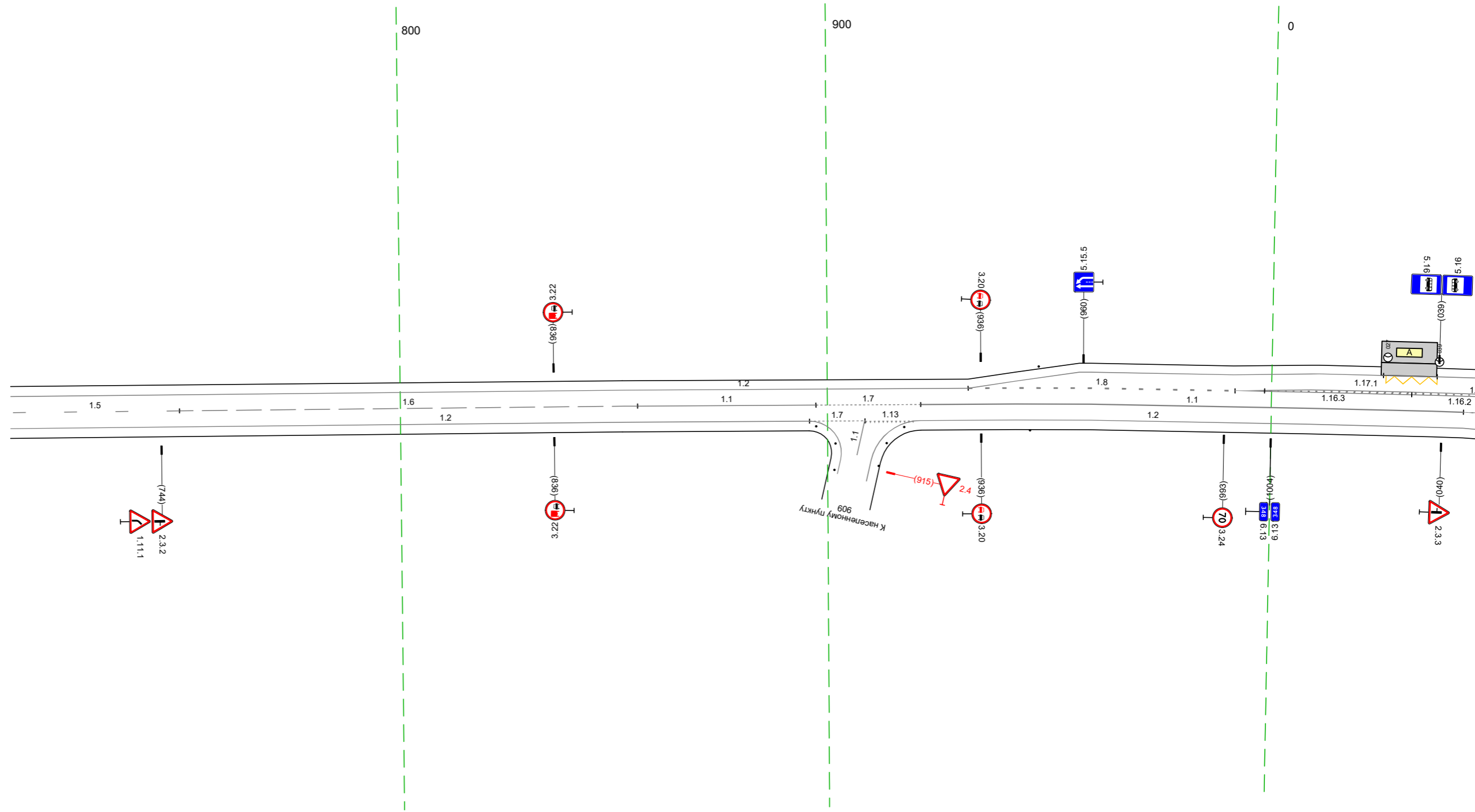

Дорожная разметка справа	Осевая линия	15 709 - 748 (40 м)	16 748 - 856 (107 м)	11 856 - 897 (42 м)	17 897 - 922 (25 м)	11 922 - 045 (127 м)	12 922 - 045 (127 м)	12 045 048 13 м
	1-я от осевой		12 709 - 856 (147 м)		17 896 - 909 (13 м)	909 921 12 м		
Дорожные ограждения и направляющие устройства справа	На разделительной							
	На обочине							
Тротуары справа								

Тротуары слева													
Дорожные ограждения и направляющие устройства слева	На обочине	061   062		104   105		162   163		252   253		294   296		344   360 (16 м)	
	На разделительной												
Дорожная разметка слева	3-я от осевой	12 038 - 073 (35 м)											
	2-я от осевой	12 038 - 056 (18 м)		12 073 - 178 (105 м)		12 133 - 178 (45 м)						112 376 381 15 м	
	1-я от осевой	12 038 - 064 (26 м)											
Элементы в плане													
Продольный профиль		L=150      0+2      888      R=7871 L=310											

М-4 "ДОН"  
 Старое направление км 332+600 - км 463+850  
 348+038-348+381

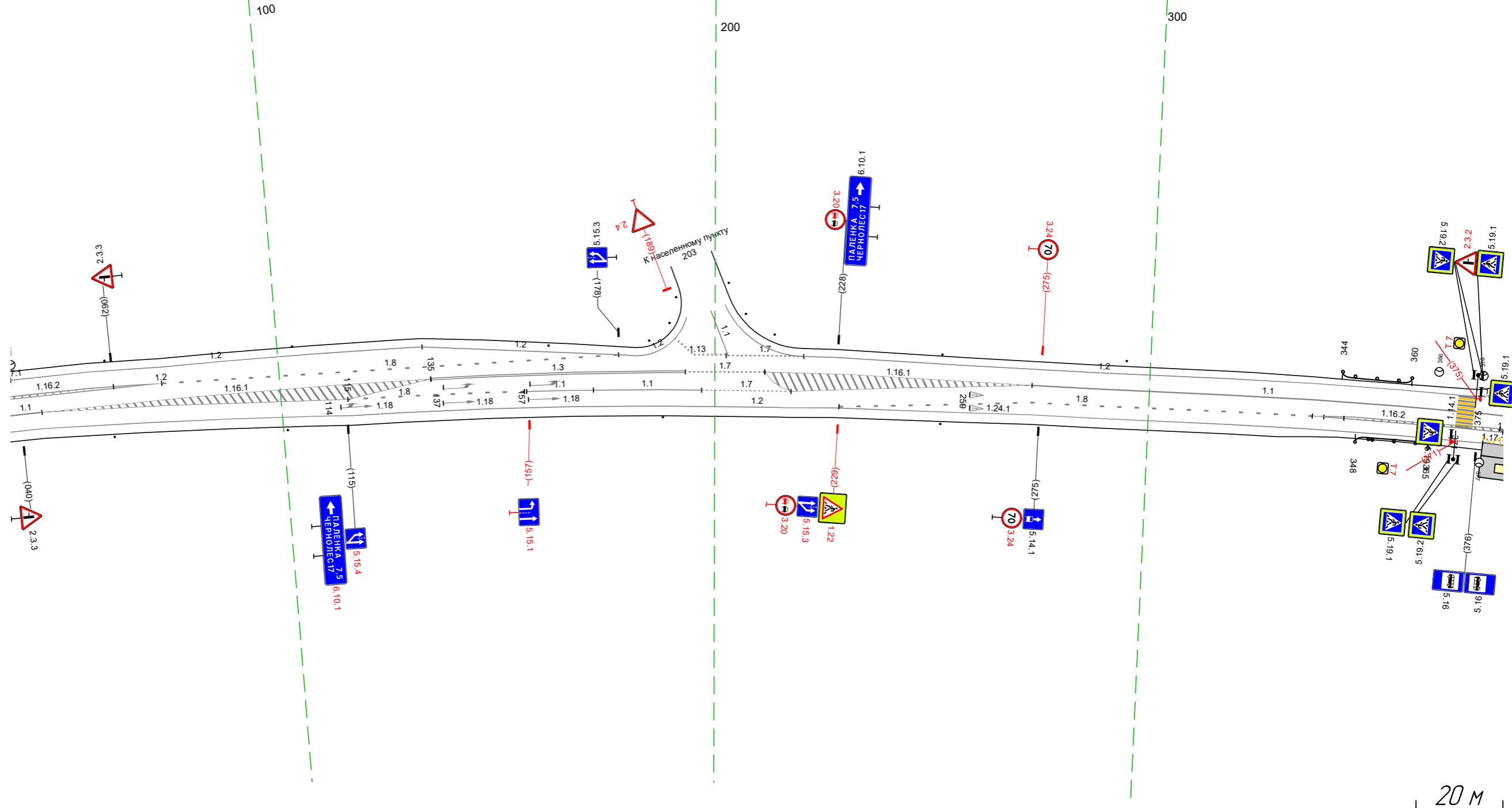

Дорожная разметка справа	Осевая линия	11 038 045		13 135 - 193 (58 м)				17 193 - 211 (18 м)		11 273 - 381 (108 м)					
	1-я от осевой	12 038 045 (7 м)		18 115 - 156 (41 м)		11 157 - 172 (15 м)		11 172 - 197 (25 м)		17 197 - 218 (21 м)		12 273 - 340 (67 м)		12 338 - 381 (44 м)	
	2-я от осевой	12 045 - 217 (172 м)										18 229 - 273 (44 м)		12 273 - 381 (108 м)	
Дорожные ограждения и направляющие устройства справа	На разделительной														
	На обочине	061   062		101   102		188   189		252   253		348   365 (17 м)		377 381 14 м			
Тротуары справа															

Тротуары слева					
Дорожные ограждения и направляющие устройства слева	На обочине			Стандарты (выт. шаг 60,0м) 412 - 715	
	На разделительной	12 371	113 376	17 388	12 400 - 715 (1315 м)
Дорожная разметка слева		388 - 400 (12 м)			
Элементы в плане					
Продольный профиль		R=7871, L=310		R=125684, L=60	

М-4 "Дон"  
 Старое направление км 332+600 - км 463+850  
 348+371-348+715

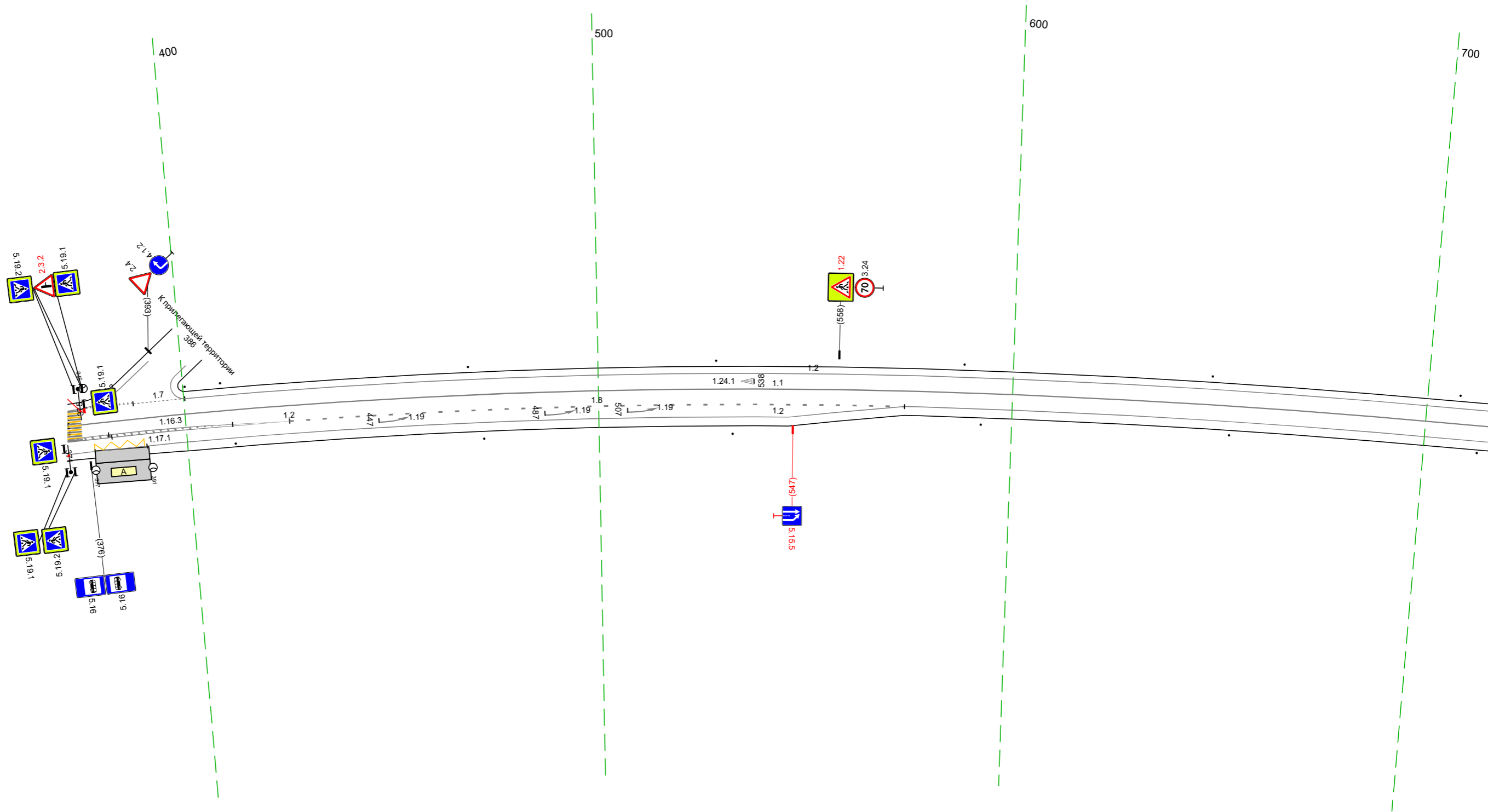

Дорожная разметка справа	Осевая линия			11 371 - 715 (344 м)	
	1-я от осевой	12 371 - 425 (54 м)	18 425 - 574 (149 м)	12 574 - 715 (141 м)	
	2-я от осевой	1171 377 - 390 (13 м)	12 371 - 574 (203 м)		
Дорожные ограждения и направляющие устройства справа	На разделительной				
	На обочине			Стандарты (выт. шаг 60,0м) 412 - 715	
Тротуары справа					

Тротуары слева					
Дорожные ограждения и направляющие устройства слева	На обочине	Стандарты (4шт, шаг 60,0м) 705 - 887		Д0 (БЗ) 912 - 926 (14 м)	Стандарты (2шт, шаг 50,0м) 953 - 048
	На разделительной				
Дорожная разметка слева			12 705 - 048 (34,3 м)		
Элементы в плане					
Продольный профиль		L=153	а-2	858	R=4183, L=210

М-4 "Дон"  
 Старое направление км 332+600 - км 463+850  
 348+705-349+048

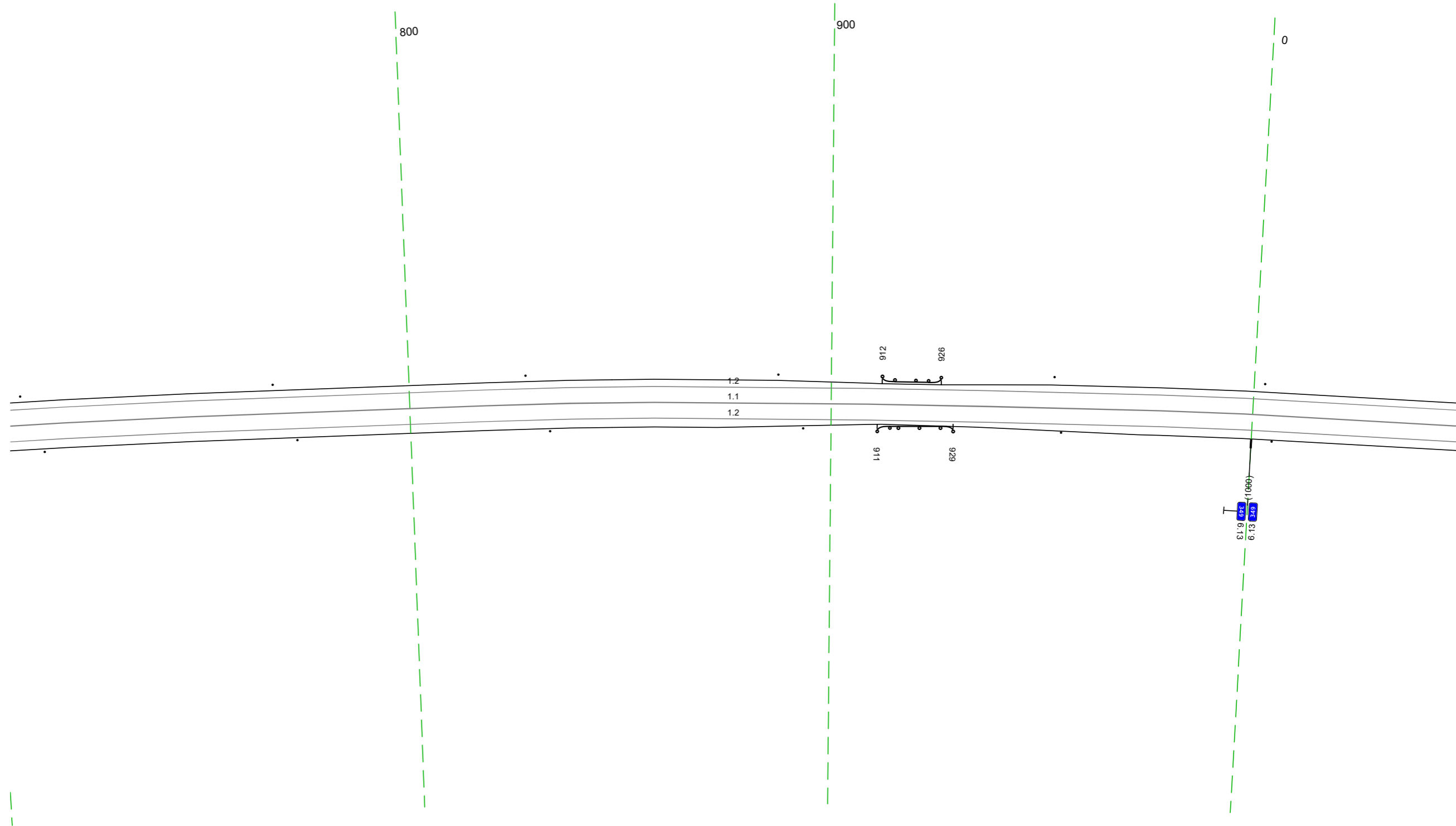

Дорожная разметка справа	Осевая линия				
	1-я от осевой		11 705 - 048 (34,3 м)		
Дорожные ограждения и направляющие устройства справа	На разделительной		12 705 - 048 (34,3 м)		
	На обочине	Стандарты (4шт, шаг 60,0м) 705 - 893		Д0 (БЗ) 911 - 929 (18 м)	Стандарты (2шт, шаг 50,0м) 955 - 048
Тротуары справа					

20 М

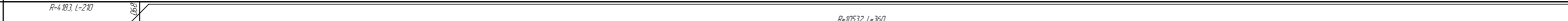
Тротуары слева		
Дорожные ограждения и направляющие устройства слева	На обочине	Столбы (Пит. шаг 50,0м) 038 - 382
	На разделительной	
Дорожная разметка слева		12 038 - 382 (344 м)
Элементы в плане		
Продольный профиль		R=4183 L=210  R=10532 L=360

М-4 "ДОН"  
 Старое направление км 332+600 - км 463+850  
 349+038-349+382

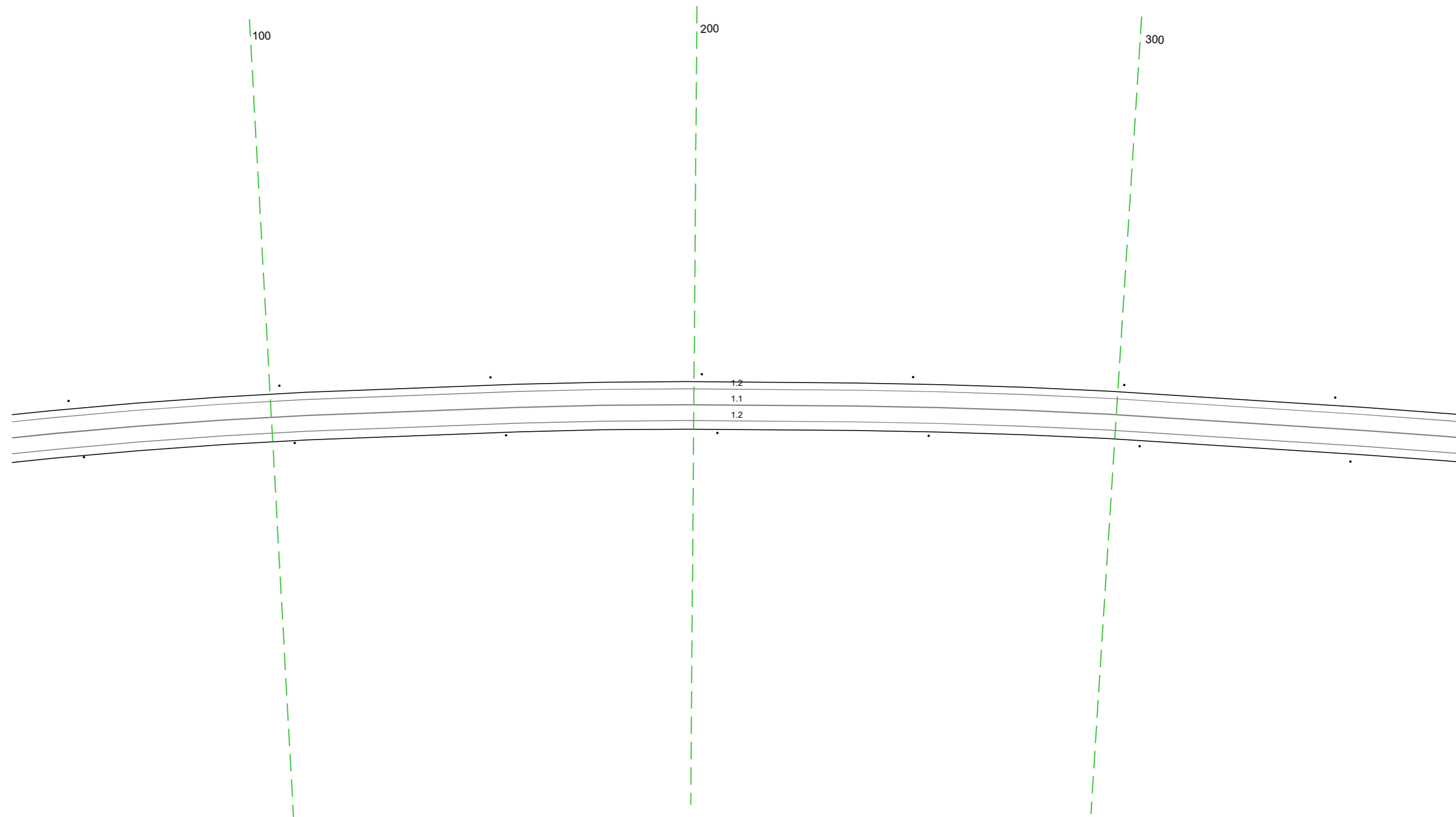

Дорожная разметка справа	Осевая линия	11 038 - 382 (344 м)
	1-я от осевой	12 038 - 382 (344 м)
Дорожные ограждения и направляющие устройства справа	На разделительной	
	На обочине	Столбы (Пит. шаг 50,0м) 038 - 382
Тротуары справа		

Тротуары слева			
Дорожные ограждения и направляющие устройства слева	На обочине	Столбы (Сум. шаг 50,0м) 372 - 601	до 1931 631 - 648, (17 м)
	На разделительной		711 - 715
Дорожная разметка слева		12 372 - 715, (34,3 м)	
Элементы в плане		R=10532, L=360	R=1764, L=270
Продольный профиль			

М-4 "ДОН"  
 Старое направление км 332+600 - км 463+850  
 349+372-349+715

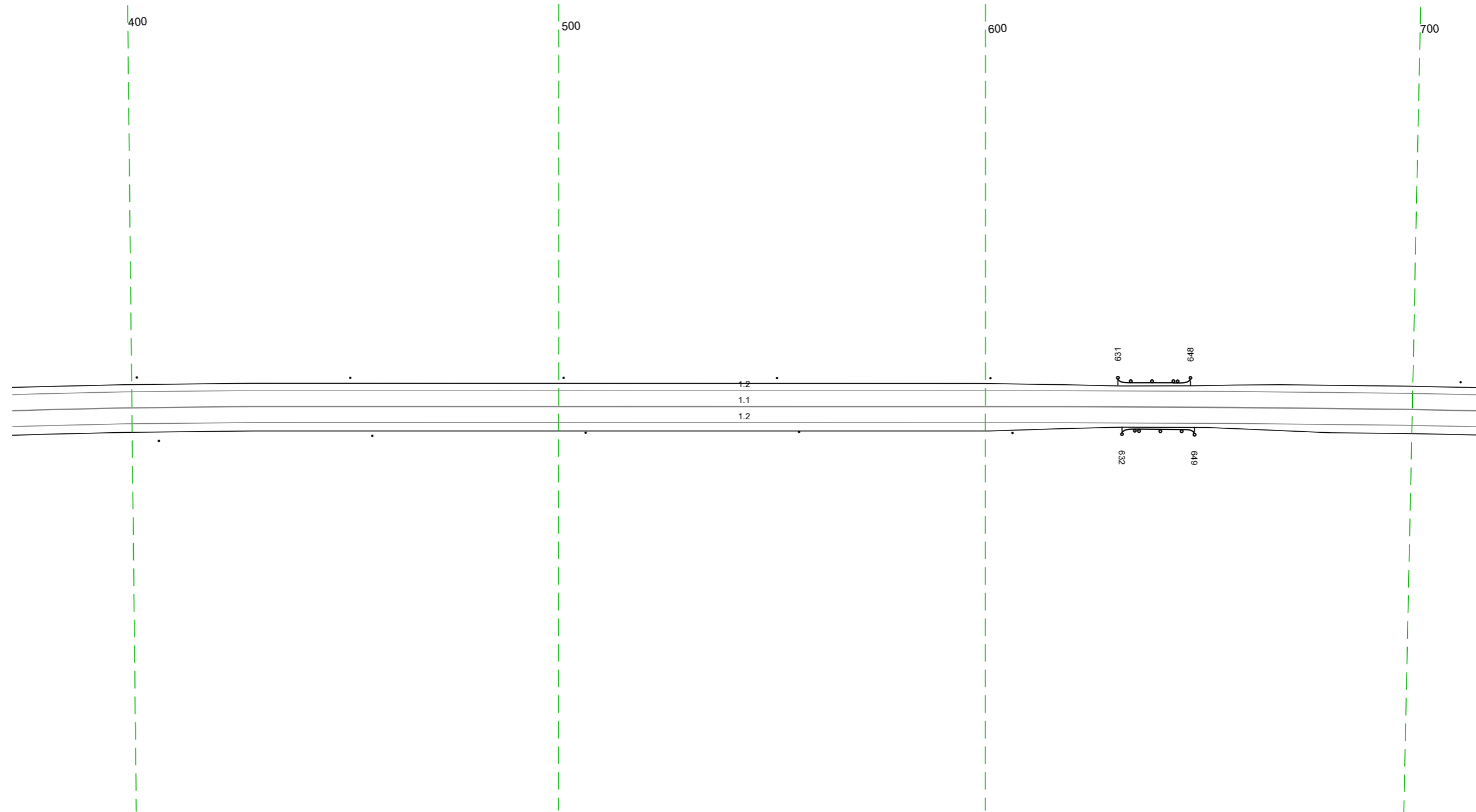

Дорожная разметка справа	Осевая линия	11 372 - 715, (34,3 м)	
	1-я от осевой	12 372 - 715, (34,3 м)	
Дорожные ограждения и направляющие устройства справа	На разделительной		
	На обочине	Столбы (Сум. шаг 50,0м) 372 - 606	до 1931 632 - 649, (17 м)
Тротуары справа			

Тротуары слева		
Дорожные ограждения и направляющие устройства слева	На обочине	Столбы (2шт, шаг 50,0м) 711 - 761
	На разделительной	
Дорожная разметка слева		12 705 - 048, (34,3 м)
Элементы в плане		R=1764, L=270
Продольный профиль		7559, R=20486, L=40, L=290, a=0

М-4 "Дон"  
 Старое направление км 332+600 - км 463+850  
 349+705-350+048

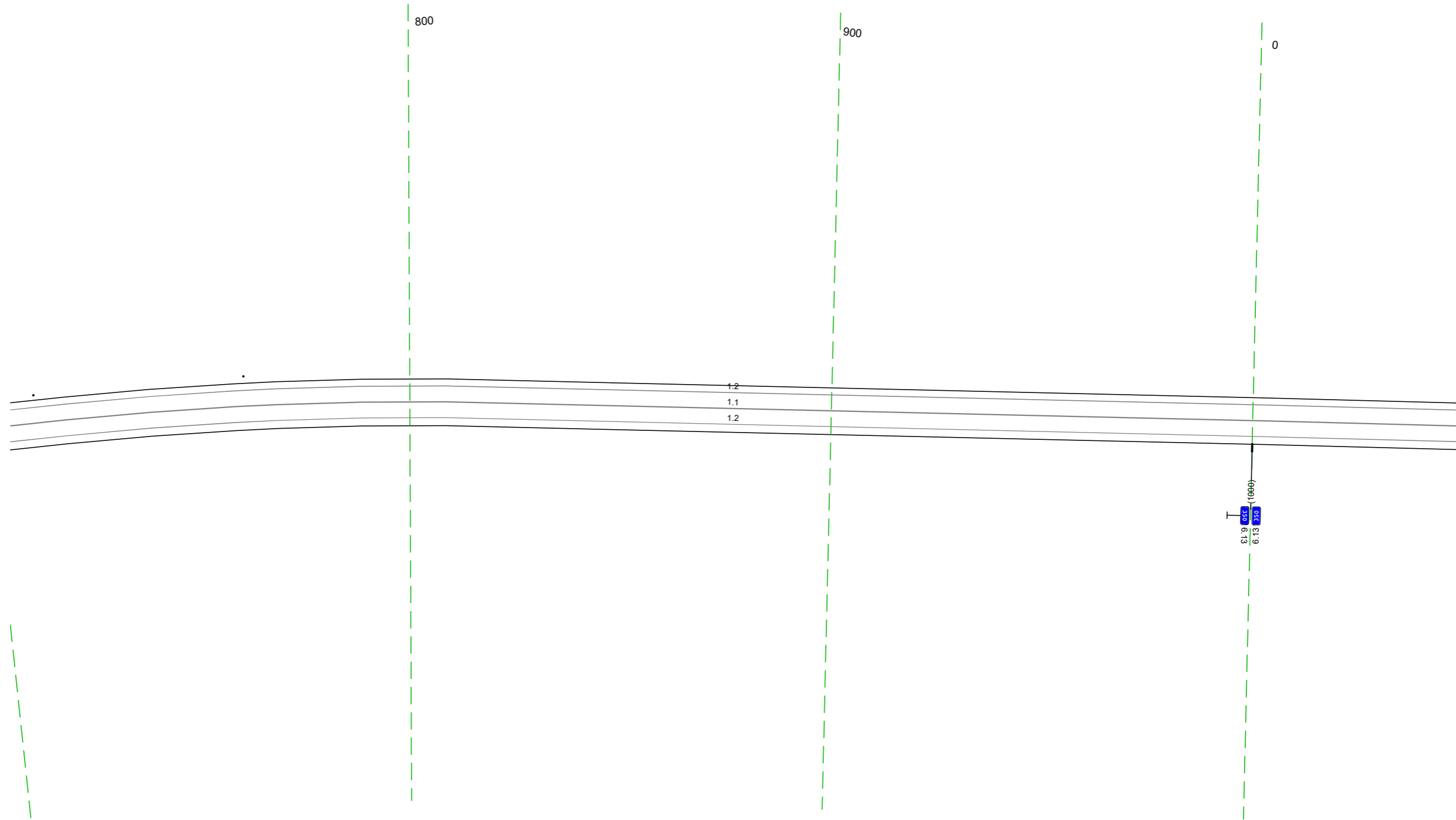

20 м

Дорожная разметка справа	Осевая линия	11 705 - 048, (34,3 м)
	1-я от осевой	12 705 - 048, (34,3 м)
Дорожные ограждения и направляющие устройства справа	На разделительной	
	На обочине	
Тротуары справа		

Тротуары слева		
Дорожные ограждения и направляющие устройства слева	На обочине	
	На разделительной	
Дорожная разметка слева		12 038 - 381 (34,3 м)
Элементы в плане		
Продольный профиль		1=34,3 <span style="float: right;">а-0</span>

М-4 "Дон"  
 Старое направление км 332+600 - км 463+850  
 350+038-350+381

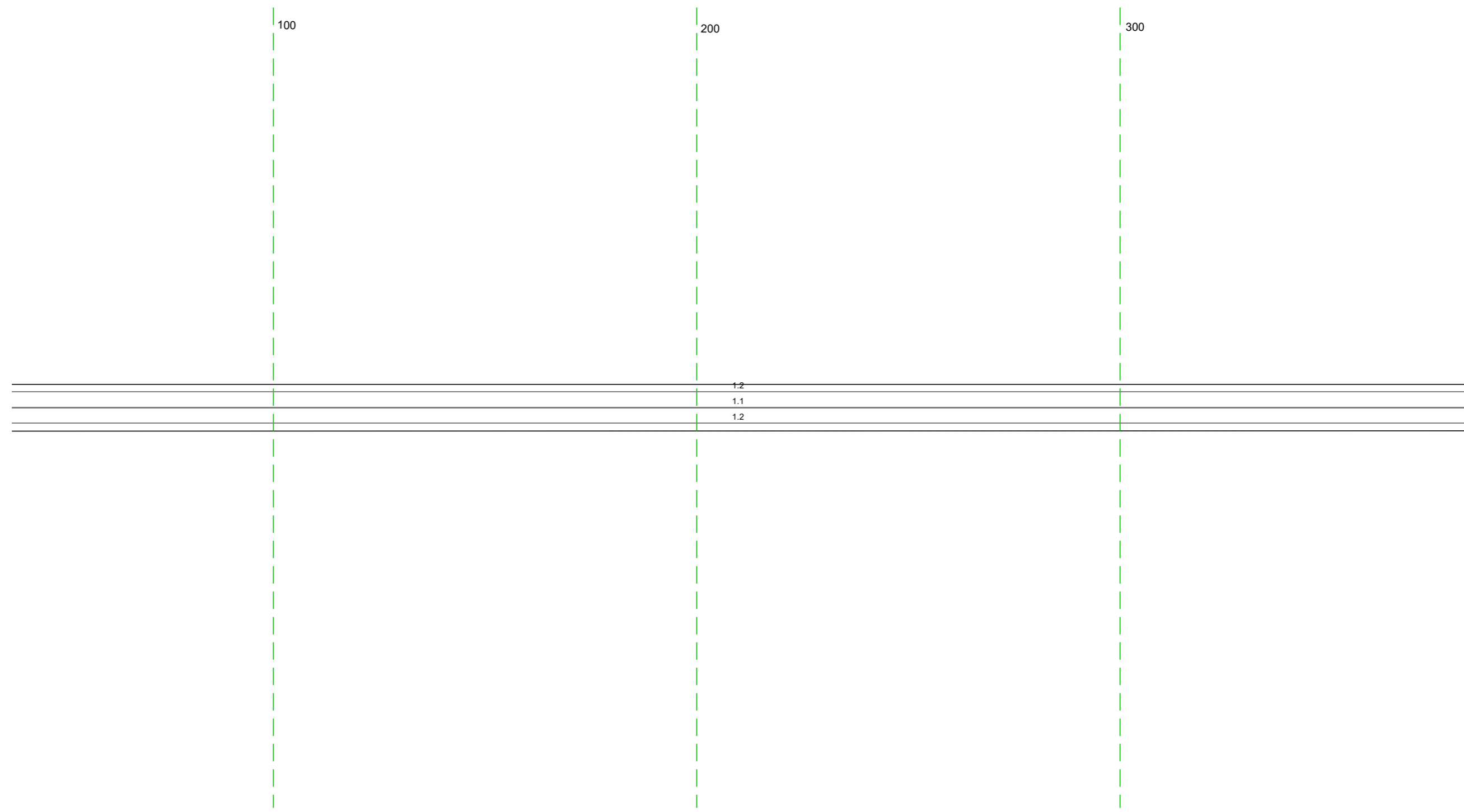

Дорожная разметка справа	Осевая линия	11 038 - 381 (34,3 м)
	1-я от осевой	12 038 - 381 (34,3 м)
Дорожные ограждения и направляющие устройства справа	На разделительной	
	На обочине	
Тротуары справа		

20 м

Тротуары слева		
Дорожные ограждения и направляющие устройства слева	На обочине	10 (13) 691 - 708 (17 м)
	На разделительной	
Дорожная разметка слева		12 371 - 714 (343 м)
Элементы в плане		
Продольный профиль		1=343 а=0

М-4 "Дон"  
 Старое направление км 332+600 - км 463+850  
 350+371-350+714

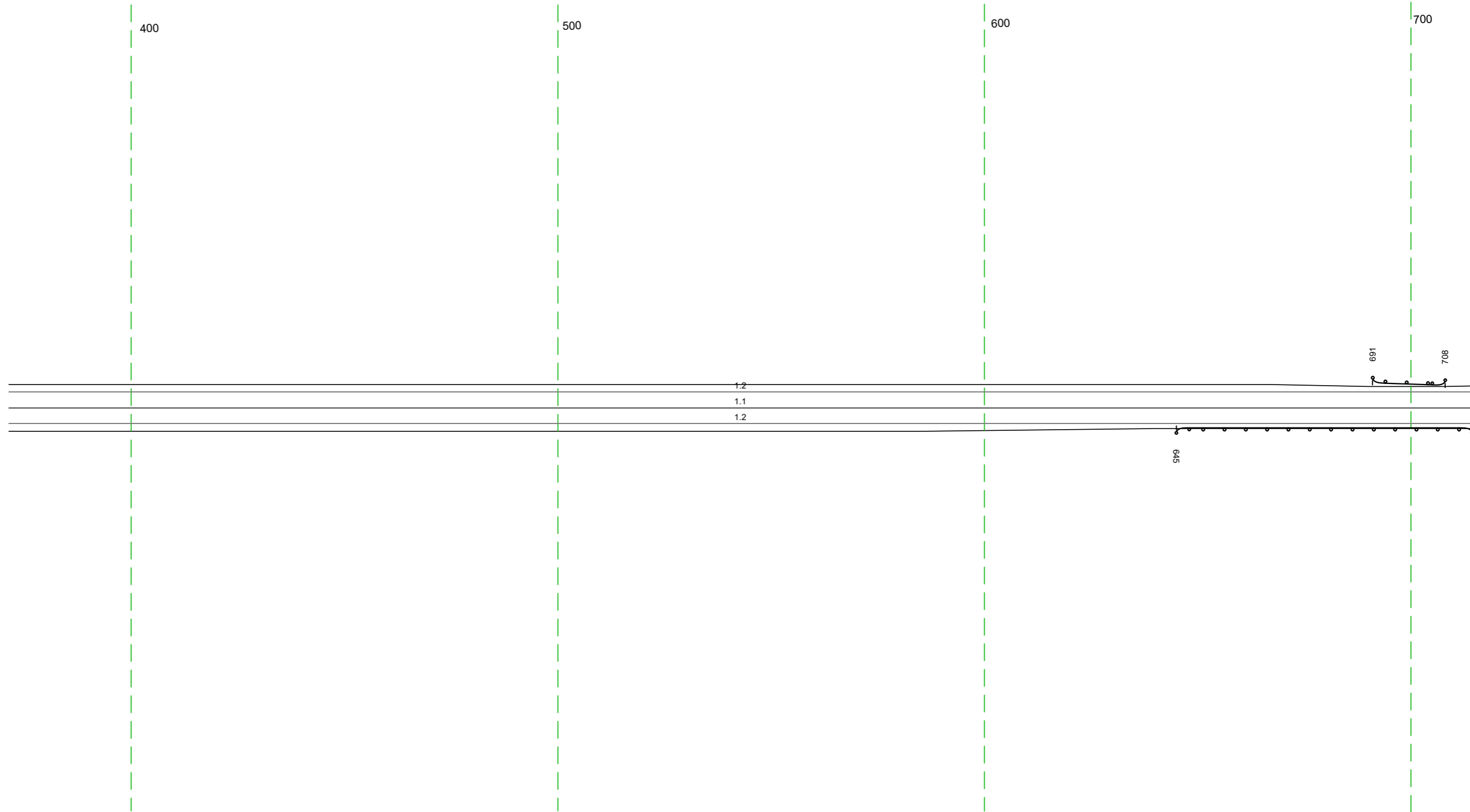

20 м

Дорожная разметка справа	Осевая линия	11 371 - 714 (343 м)
	1-я от осевой	12 371 - 714 (343 м)
Дорожные ограждения и направляющие устройства справа	На разделительной	10 (13) 645 - 714 (69 м)
	На обочине	
Тротуары справа		

Тротуары следа		
Дорожные ограждения и направляющие устройства следа	На обочине	10 (52) 708 (14 м)
	На разделительной	
Дорожная разметка следа		12 704 - 047, (34,3 м)
Элементы в плане		
Продольный профиль		L=34,3 a=0

М-4 "ДОН"  
 Старое направление км 332+600 - км 463+850  
 350+704-351+047

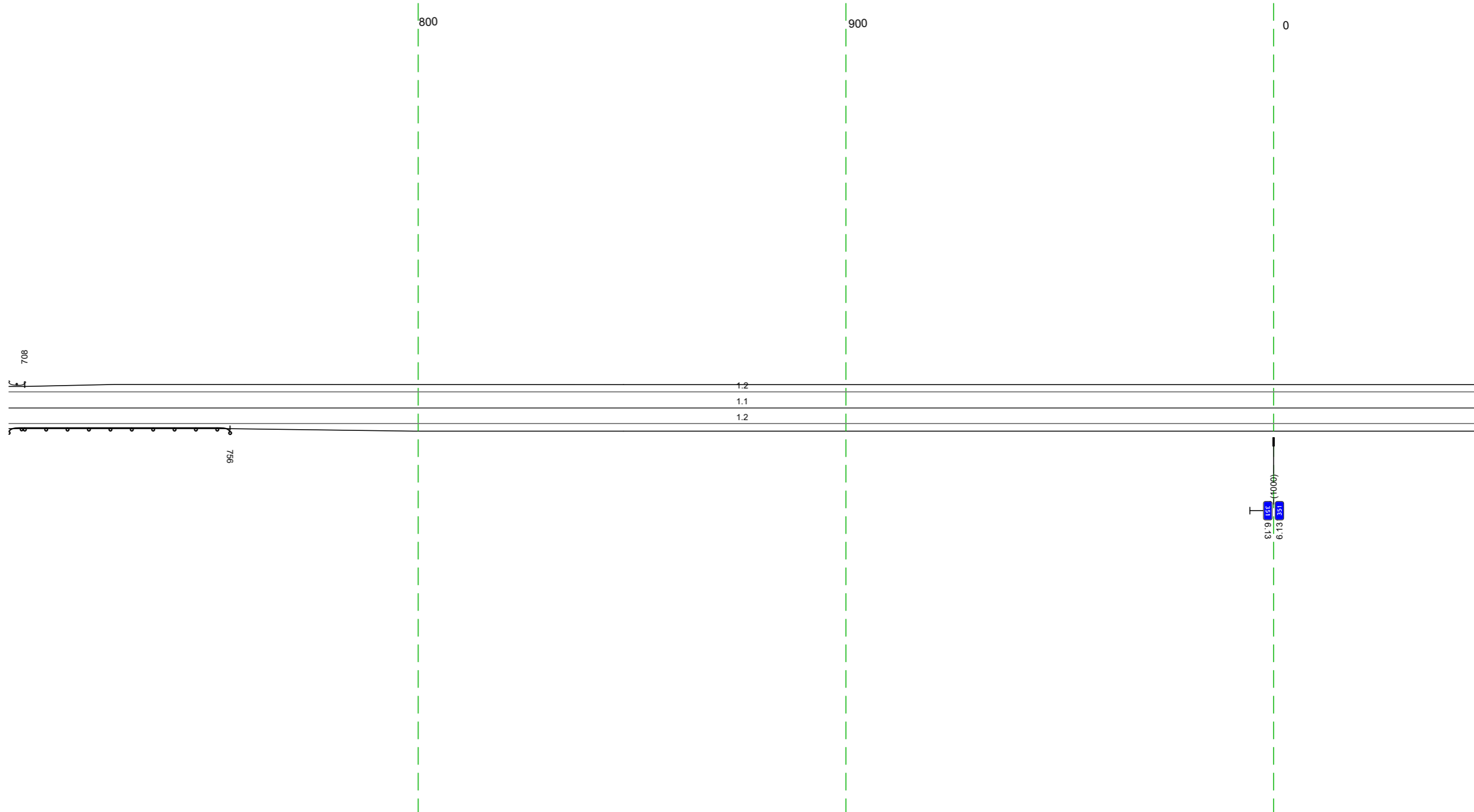

20 M

Дорожная разметка справа	Осевая линия	11 704 - 047, (34,3 м)
	1-я от осевой	12 704 - 047, (34,3 м)
Дорожные ограждения и направляющие устройства справа	На разделительной	
	На обочине	10 (52) 704 - 756, (52 м)
Тротуары справа		

Тротуары слева							
Дорожные ограждения и направляющие устройства слева	На обочине						
	На разделительной						
Дорожная разметка слева	2-я от осевой	12 108 - 249 (141 м)		17 260 - 273 (13 м)		12 273 - 353 (80 м)	
	1-я от осевой	12 037 - 108 (71 м)		13 189 - 255 (66 м)		12 353 - 380 (27 м)	
Элементы в плане							
Продольный профиль		L=343					

М-4 "Дон"  
 Старое направление км 332+600 - км 463+850  
 351+037-351+380

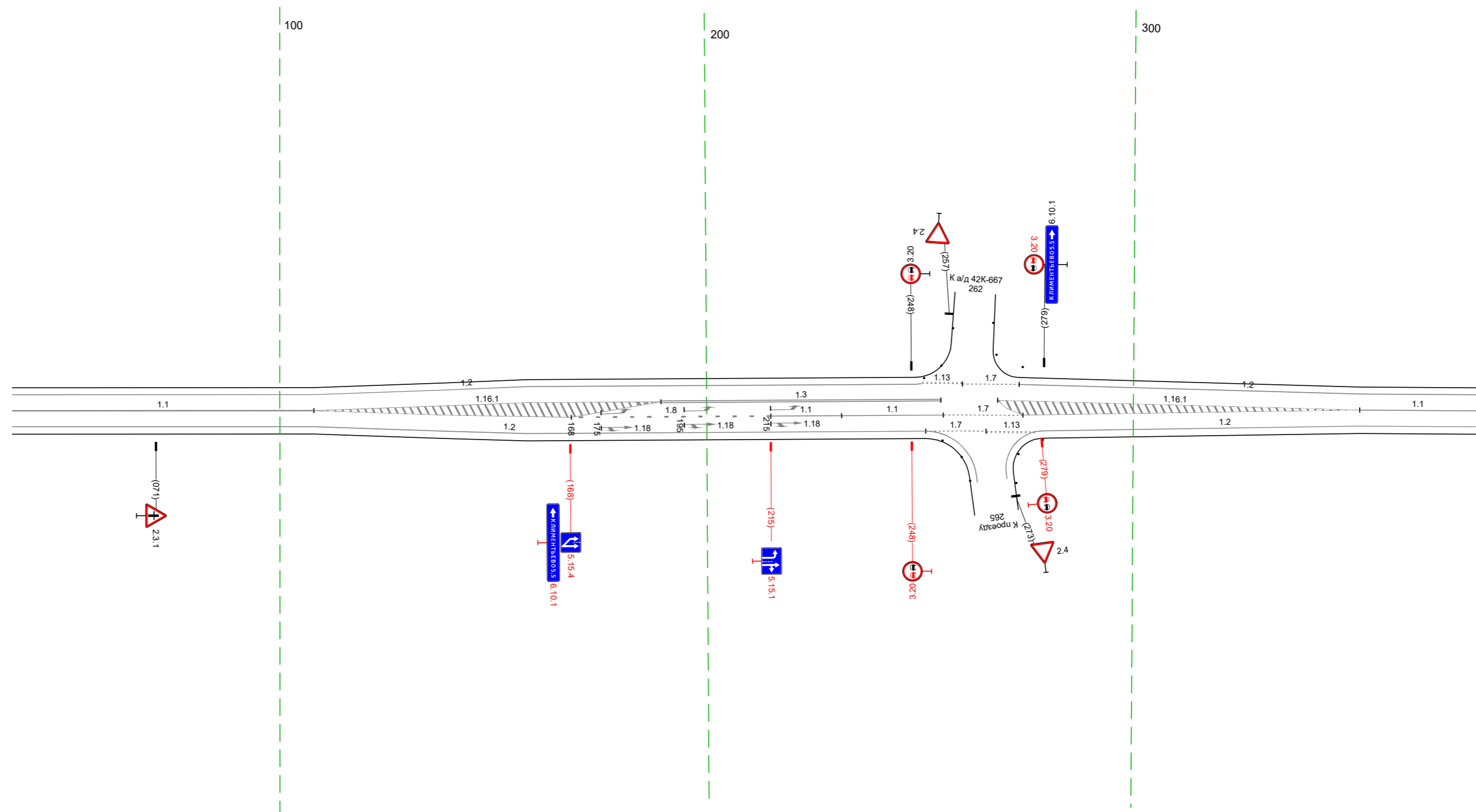

20 м

Дорожная разметка справа	Осевая линия	11 037 - 108 (71 м)						11 353 - 380 (27 м)	
	1-я от осевой	12 037 - 108 (71 м)		18 168 - 215 (47 м)		11 215 - 232 (17 м)		17 255 - 274 (19 м)	
	2-я от осевой			12 108 - 251 (143 м)		17 251 - 266 (14 м)		12 279 - 353 (74 м)	
Дорожные ограждения и направляющие устройства справа	На разделительной								
	На обочине								
Тротуары справа									

Тротуары слева						Д0 (13)
Дорожные ограждения и направляющие устройства слева	На обочине					686 - 713 (127 м)
	На разделительной					Д0 (13)
Дорожная разметка слева	2-я от осевой	12 405 - 476 (71 м)		12 476 - 665 (189 м)		686 - 713 (127 м)
	1-я от осевой	12 370 - 405 (34 м)				686 - 713 (127 м)
Элементы в плане						
Продольный профиль		L=209				R=25477, L=835

М-4 "ДОН"  
 Старое направление км 332+600 - км 463+850  
 351+370-351+713

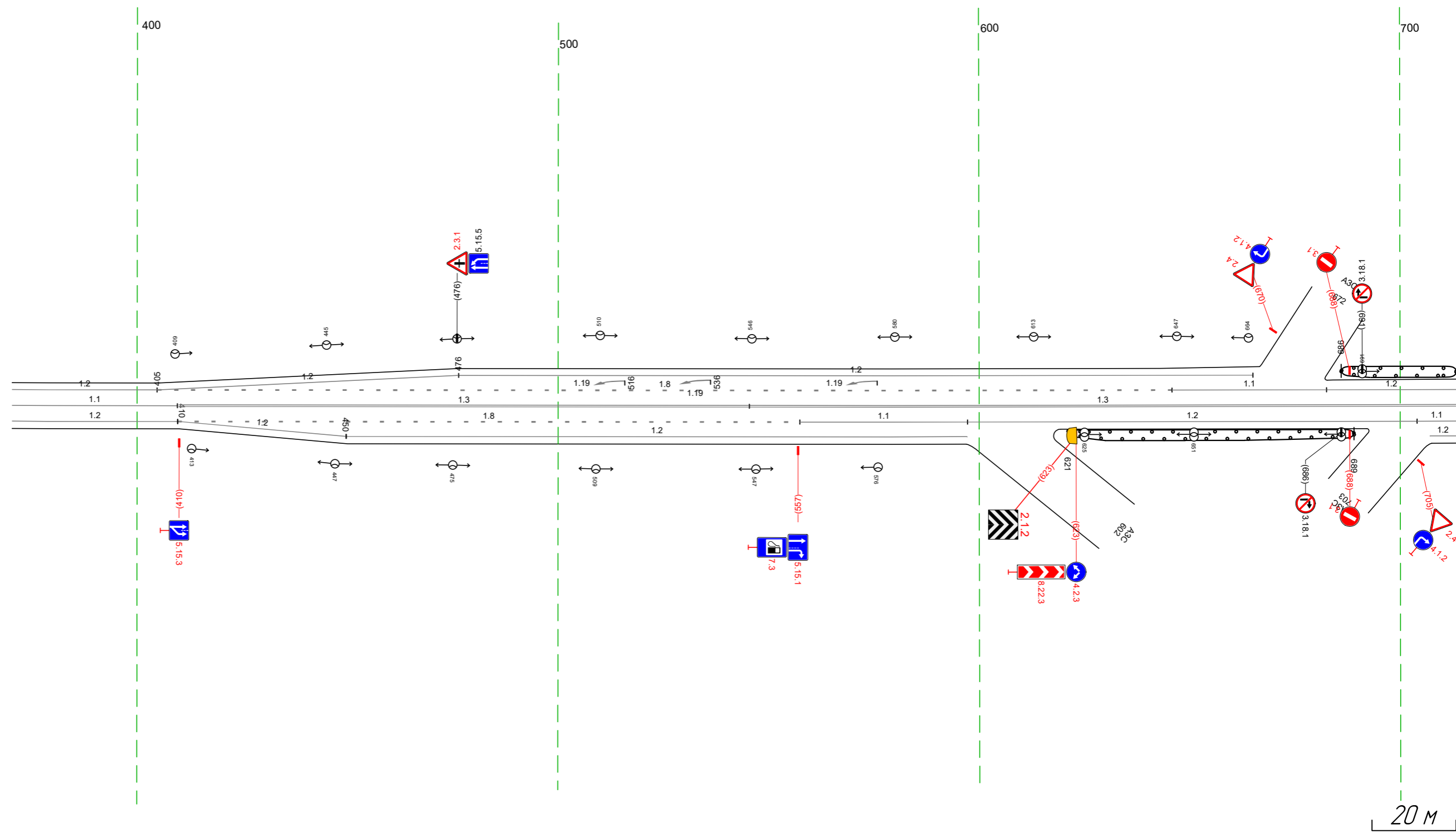

20 м

Дорожная разметка справа	Осевая линия	11 370 - 410 (39 м)	13 410 - 545 (135 м)	13 545 - 713 (168 м)	11 704 - 713 (7 м)	
	1-я от осевой	12 370 - 410 (39 м)	18 410 - 557 (148 м)	11 557 - 597 (40 м)	12 597 - 704 (107 м)	
Дорожные ограждения и направляющие устройства справа	На разделительной	12 410 - 450 (40 м)	12 450 - 597 (147 м)			
	На обочине					Д0 (13) 621 - 689 (68 м)
Тротуары справа						Д0 (13) 621 - 689 (68 м)

Тротуары слева					
Дорожные ограждения и направляющие устройства слева	На обочине	до 1931 703 - 729 (26 м)			
	На разделительной	до 1931 703 - 729 (26 м)			
Дорожная разметка слева	2-я от осевой	12 747 - 873 (126 м)		12 873 - 934 (61 м)	
	1-я от осевой	12 703 - 746 (43 м)	11 746 - 787 (40 м)	18 787 - 934 (147 м)	12 935 - 045 (112 м)
Элементы в плане					
Продольный профиль		R=25477 L=835			

М-4 "ДОН"  
 Старое направление км 332+600 - км 463+850  
 351+703-352+045

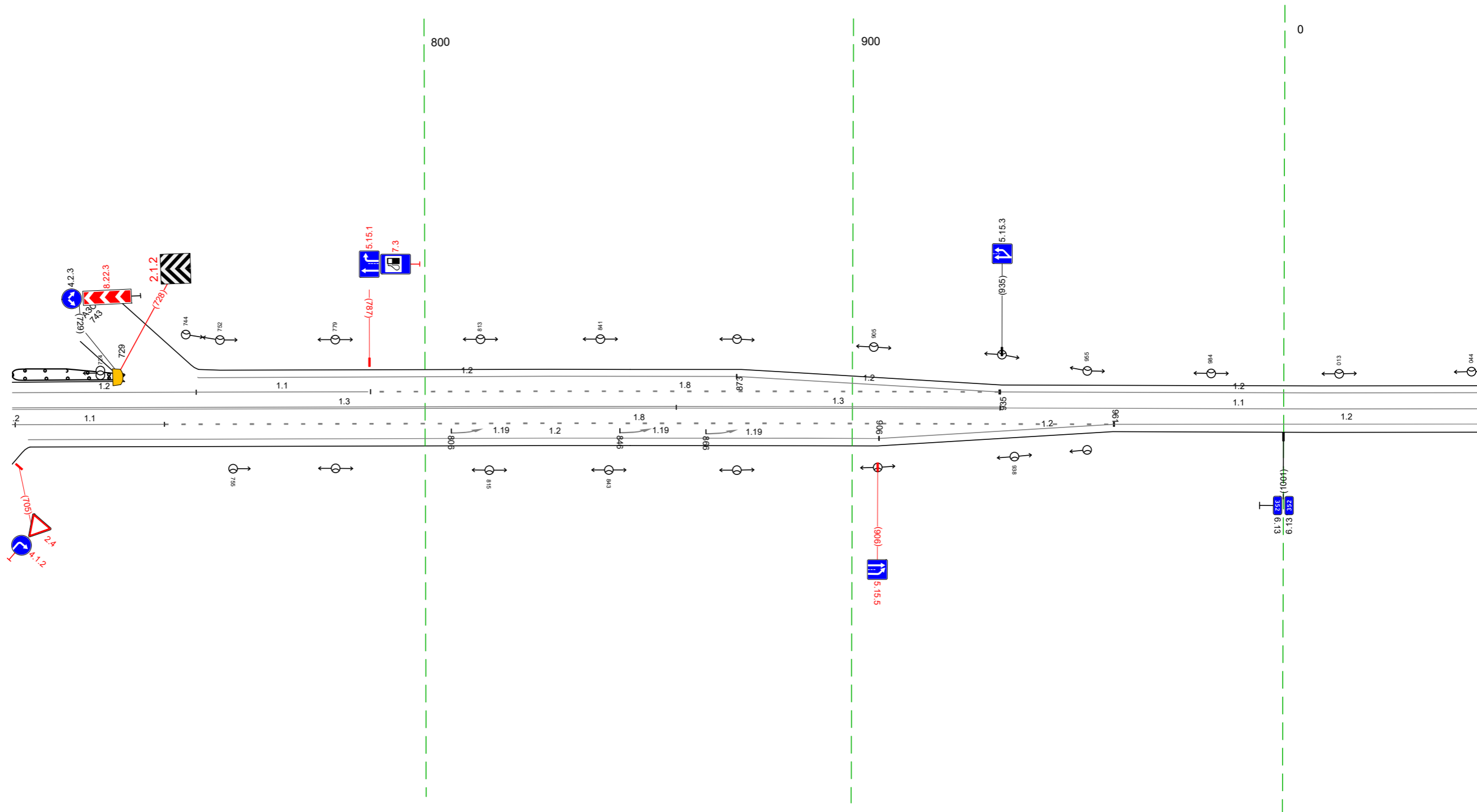

20 м

Дорожная разметка справа	Осевая линия	13 703 - 859 (156 м)		13 859 - 935 (76 м)		11 935 - 045 (112 м)	
	1-я от осевой	11 704 - 739 (35 м)	18 739 - 961 (222 м)		12 906 - 961 (55 м)		12 961 - 045 (185 м)
Дорожные ограждения и направляющие устройства справа	На разделительной	12 707 - 906 (199 м)					
	На обочине						
Тротуары справа							

Тротуары слева													
Дорожные ограждения и направляющие устройства слева	На обочине												
	На разделительной												
Дорожная разметка слева	2-я от осевой												
	1-я от осевой	12 035 - 110, 175 м	113 112 122 110 м	17 122 - 136, 114 м	12 136 - 338, 1202 м						117,1 353 - 366, 114 м	12 338 - 378, 140 м	111 354 - 364, 116 м
Элементы в плане													
Продольный профиль		R=25477, L=835											

М-4 "Дон"  
 Старое направление км 332+600 - км 463+850  
 352+035-352+378

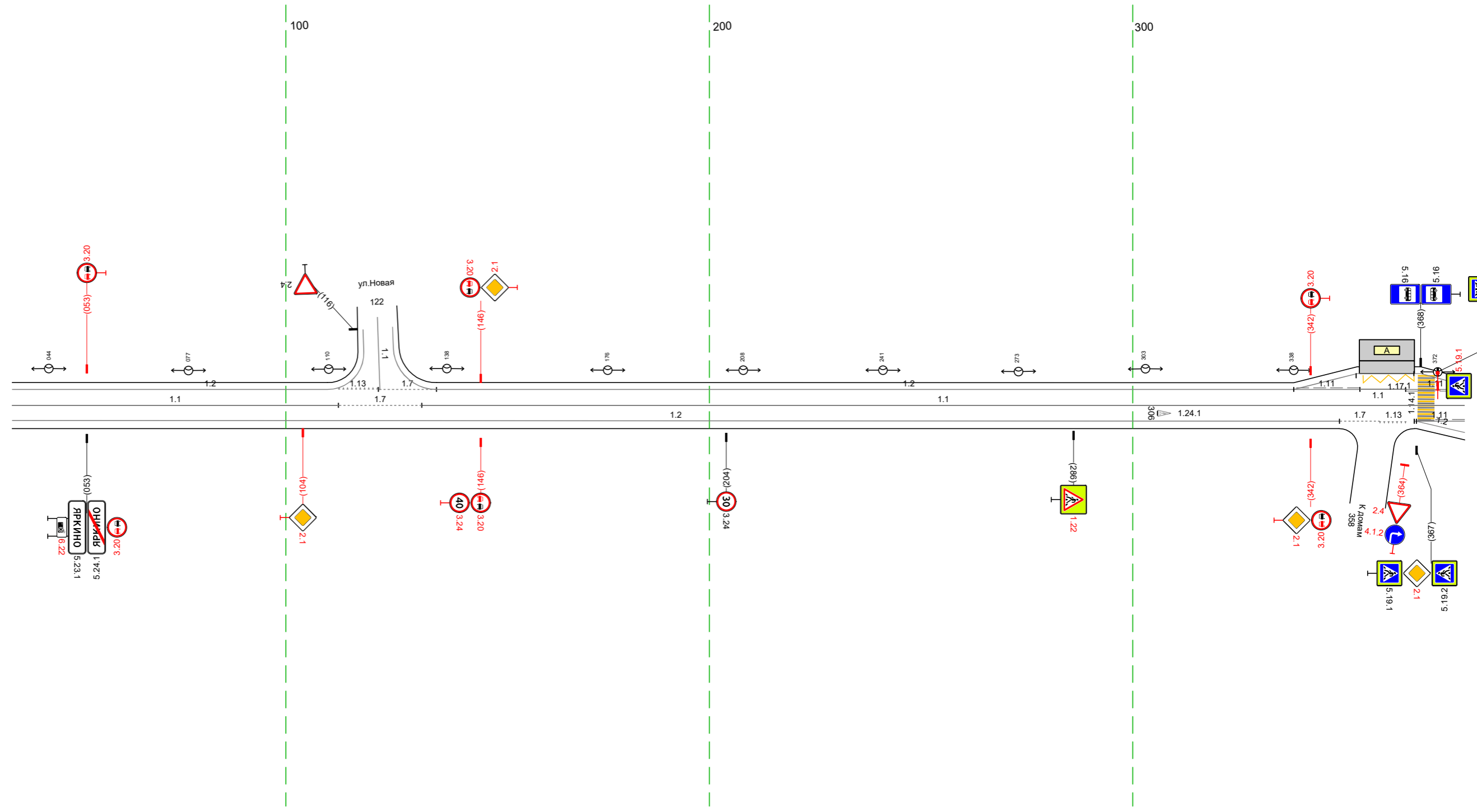

Дорожная разметка справа	Осевая линия	11 035 - 112, 177 м	17 112 - 132, 120 м	11 132 - 378, 1246 м	17 349	113 358	111 366
	1-я от осевой			12 035 - 349, 1313 м	17 358	113 365	111 378
Дорожные ограждения и направляющие устройства справа	На разделительной						
	На обочине						
Тротуары справа							

Тротуары слева				ДО 1431 585 - 564, 148 м		ДО 1431 630 - 647, 177 м		ДО 1431 649 - 663, 114 м	
Дорожные ограждения и направляющие устройства слева	На обочине								
	На разделительной								
Дорожная разметка слева	2-я от осевой	12 368 - 382 (14 м)							
	1-я от осевой	111 368 - 382 (14 м)	12 382 - 397 (15 м)	113 399 - 412 (12 м)	17 411 - 425 (13 м)	12 425 - 711 (287 м)			
Элементы в плане									
Продольный профиль		R=25477 L=835				R=20442 L=626			

М-4 "ДОН"  
 Старое направление км 332+600 - км 463+850  
 352+368-352+711

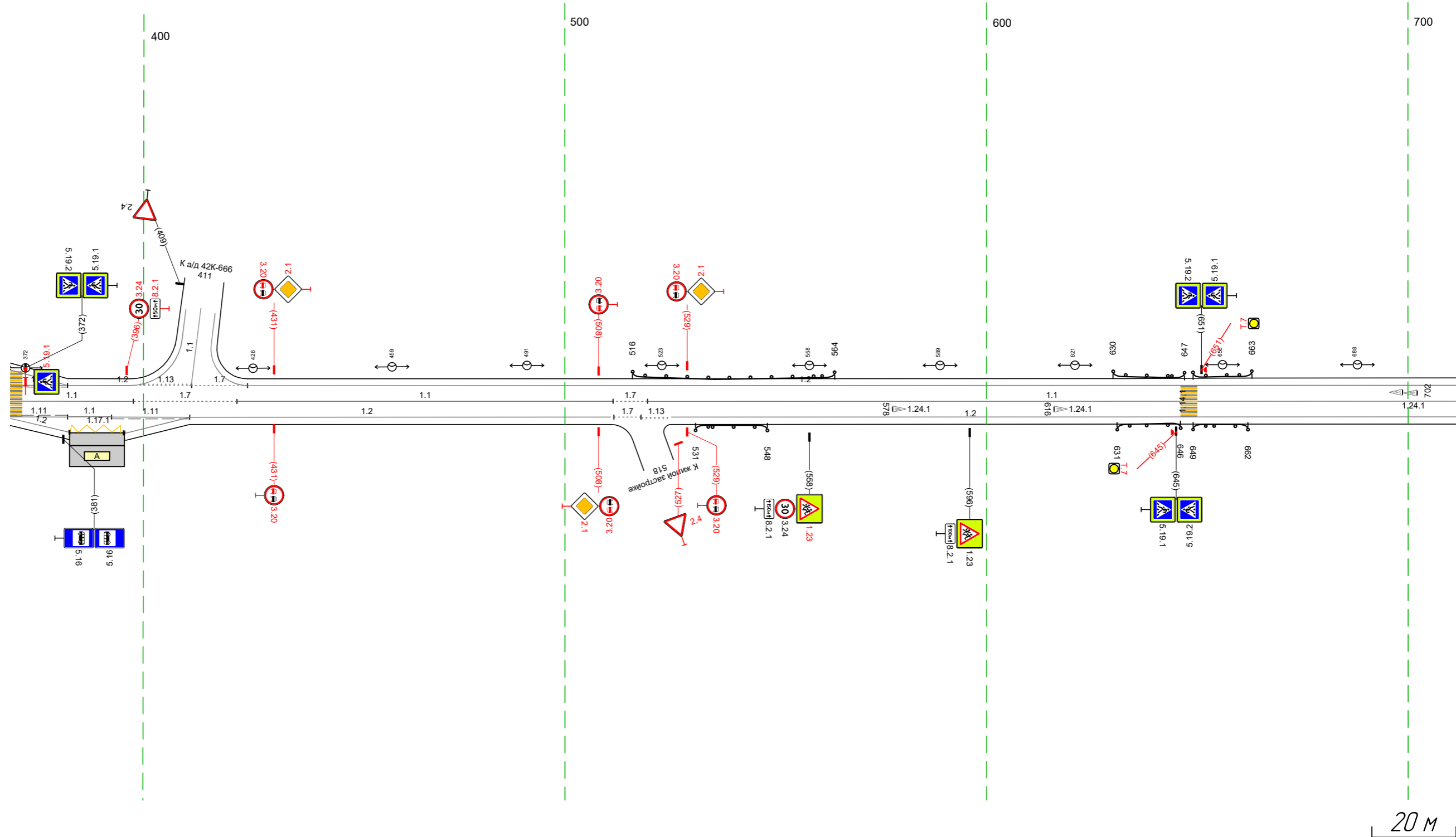

Дорожная разметка справа	Осевая линия	11 368 - 398 (29 м)	17 398 - 422 (25 м)	11 422 - 511 (89 м)	17 511 - 520 (9 м)	113 518 - 525 (7 м)	11 520 - 711 (192 м)		
	1-я от осевой	111 368 - 382 (14 м)	382 392	111 392 - 411 (19 м)	12 411 - 511 (100 м)	12 525 - 711 (186 м)			
	2-я от осевой	12 368 - 382 (14 м)	113 383 - 395 (13 м)	12 396 - 411 (15 м)					
Дорожные ограждения и направляющие устройства справа	На разделительной								
	На обочине								
Тротуары справа				ДО 1431 531 - 548, 177 м		ДО 1431 631 - 646, 115 м		ДО 1431 649 - 662, 113 м	

Тротуары слева		
Дорожные ограждения и направляющие устройства слева	На обочине	
	На разделительной	
Дорожная разметка слева		12 701 - 046, (34,3 м)
Элементы в плане		
Продольный профиль		R-20442 L-626

М-4 "ДОН"  
 Старое направление км 332+600 - км 463+850  
 352+701-353+046

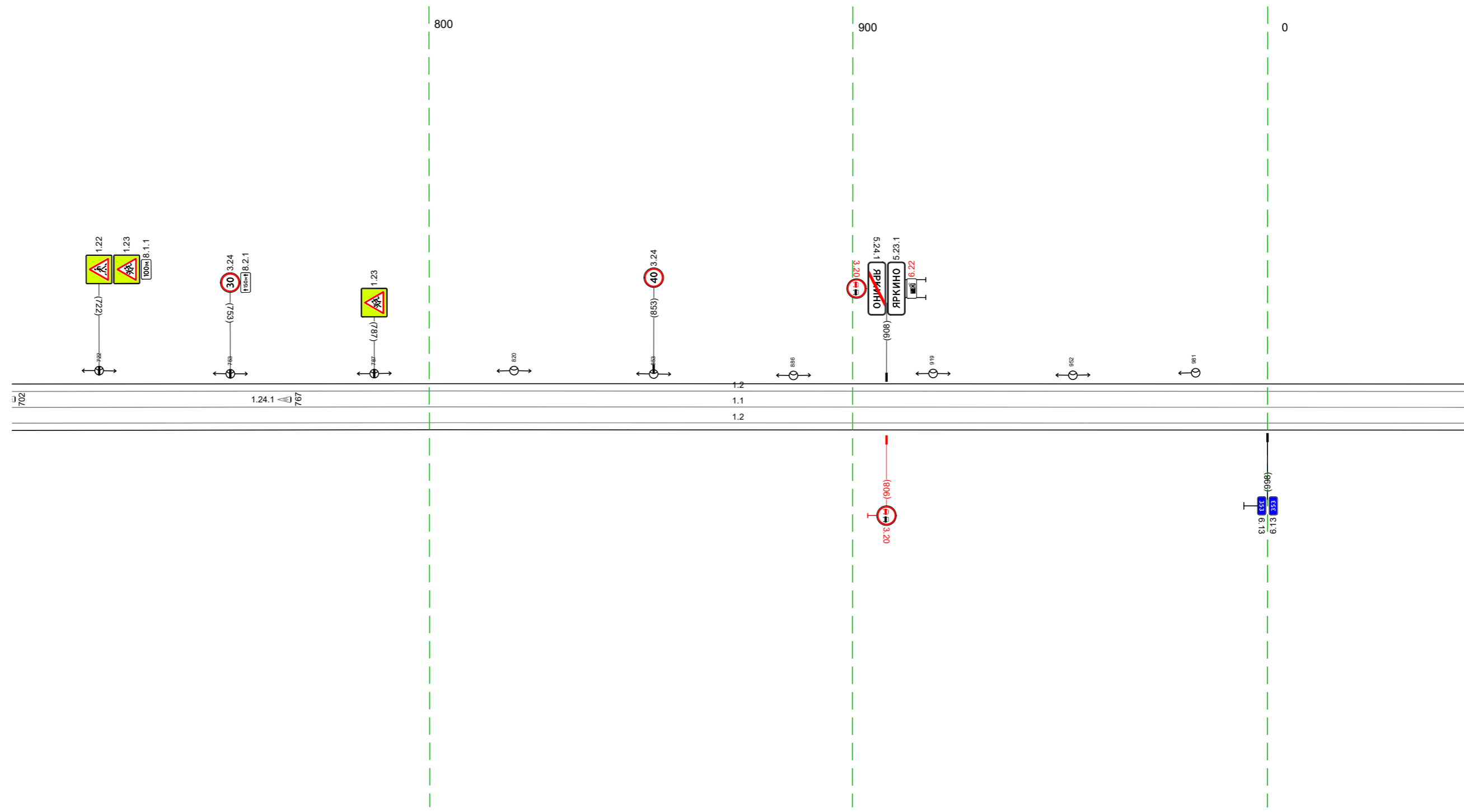

Дорожная разметка справа	Осевая линия	11 701 - 046, (34,3 м)
	1-я от осевой	12 701 - 046, (34,3 м)
Дорожные ограждения и направляющие устройства справа	На разделительной	
	На обочине	
Тротуары справа		

Тротуары слева		
Дорожные ограждения и направляющие устройства слева	На обочине	
	На разделительной	
Дорожная разметка слева		12 036 - 379, (34,3 м)
Элементы в плане		
Продольный профиль		

М-4 "Дон"  
 Старое направление км 332+600 - км 463+850  
 353+036-353+379

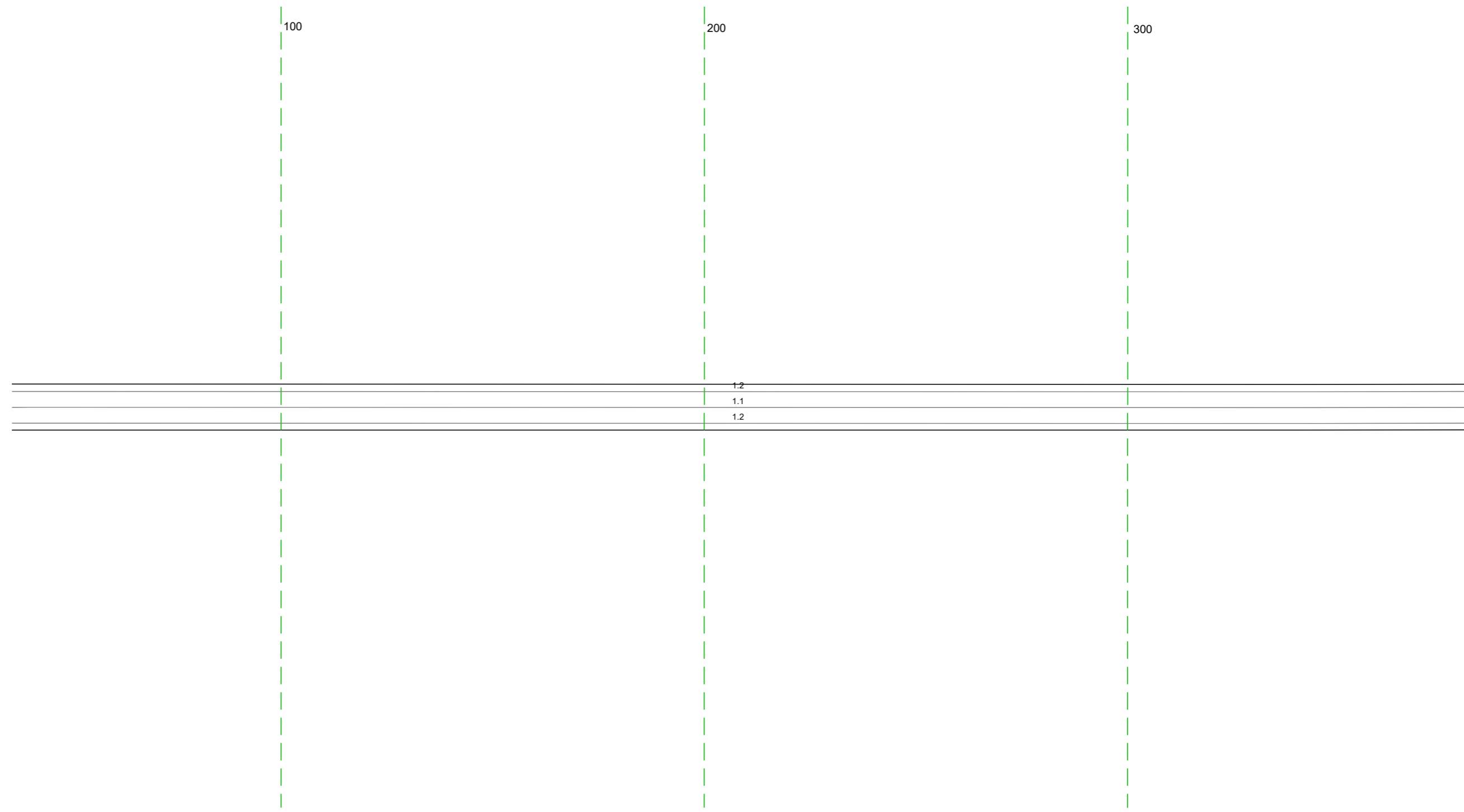

20 м

Дорожная разметка справа	Осевая линия	11 036 - 379, (34,3 м)
	1-я от осевой	12 036 - 379, (34,3 м)
Дорожные ограждения и направляющие устройства справа	На разделительной	
	На обочине	
Тротуары справа		

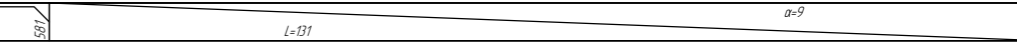
Тротуары слева		
Дорожные ограждения и направляющие устройства слева	На обочине	
	На разделительной	
Дорожная разметка слева		12 369 - 713, (34,3 м)
Элементы в плане		
Продольный профиль		R=13253, L=379 

М-4 "Дон"  
 Старое направление км 332+600 - км 463+850  
 353+369-353+713

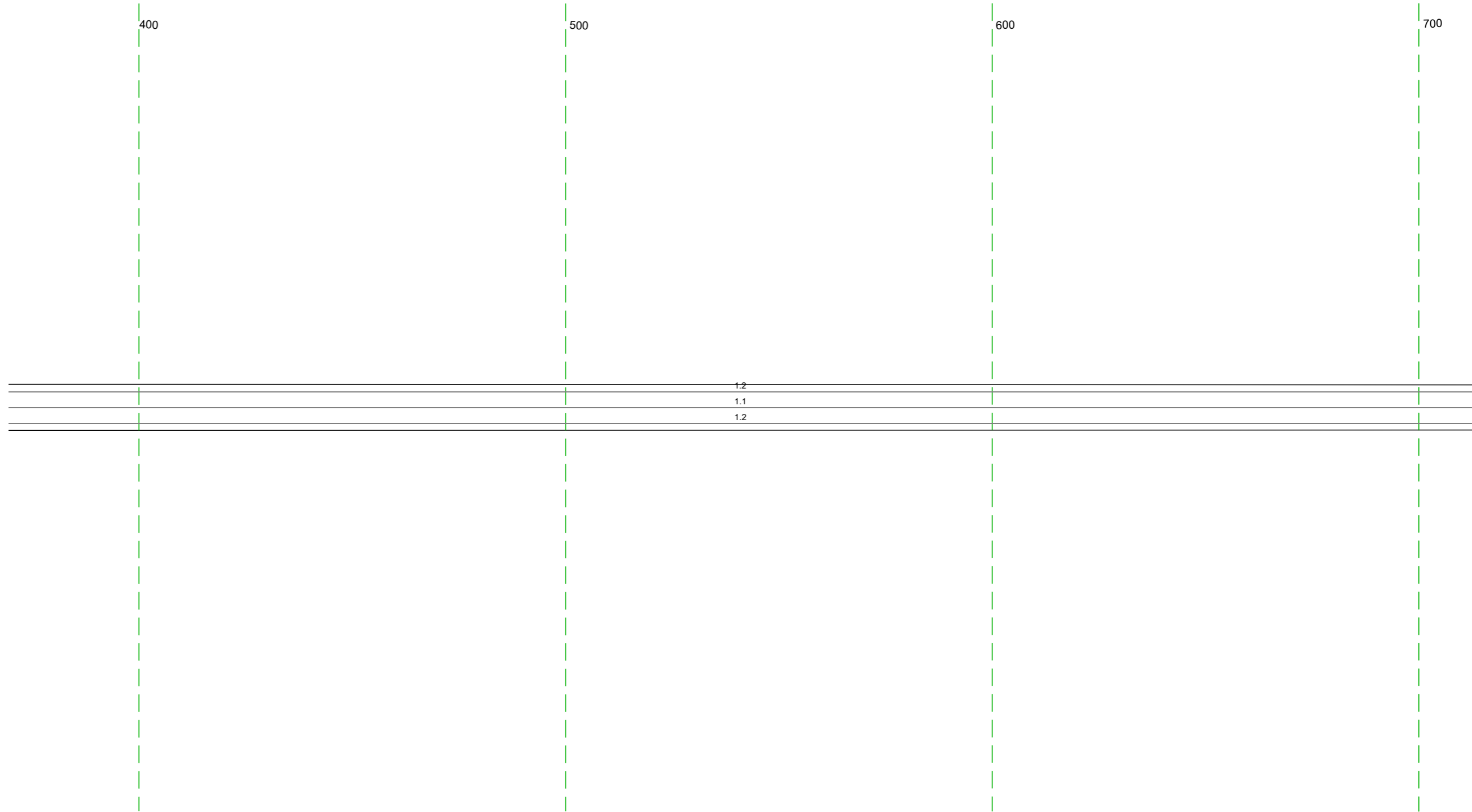

Дорожная разметка справа	Осевая линия	11 369 - 713, (34,3 м)
	1-я от осевой	12 369 - 713, (34,3 м)
Дорожные ограждения и направляющие устройства справа	На разделительной	
	На обочине	
Тротуары справа		

20 м

Тротуары слева														
Дорожные ограждения и направляющие устройства слева	На обочине													
	На разделительной													
Дорожная разметка слева		<table border="1"> <tr> <td>113</td> <td>17</td> <td>12</td> </tr> <tr> <td>990</td> <td>996</td> <td>1002</td> </tr> <tr> <td>996</td> <td>1002</td> <td>1002 - 042 (44 м)</td> </tr> <tr> <td>16 м</td> <td>16 м</td> <td></td> </tr> </table>	113	17	12	990	996	1002	996	1002	1002 - 042 (44 м)	16 м	16 м	
113	17	12												
990	996	1002												
996	1002	1002 - 042 (44 м)												
16 м	16 м													
Элементы в плане														
Продольный профиль														

М-4 "ДОН"  
 Старое направление км 332+600 - км 463+850  
 353+703-354+042

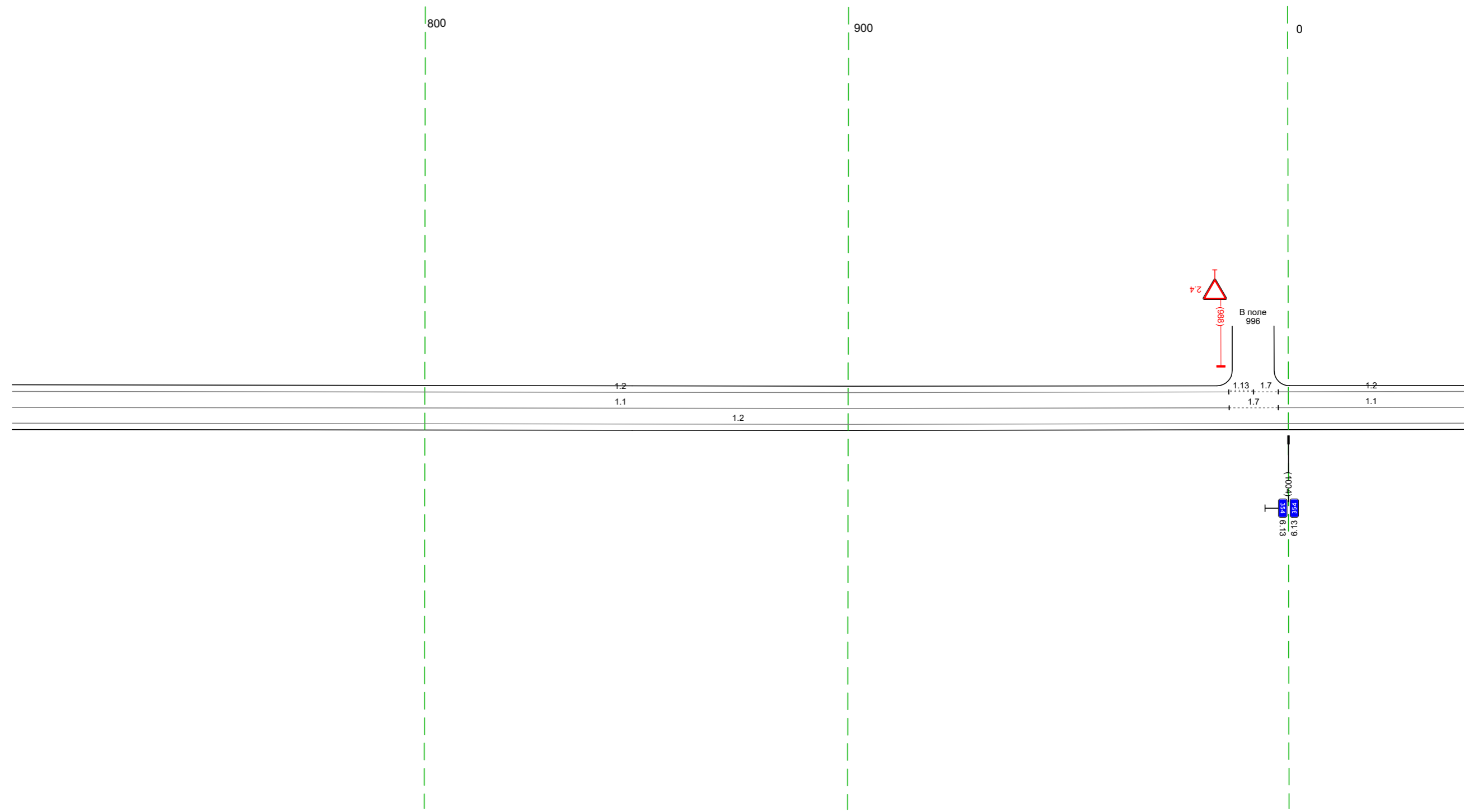

20 м

Дорожная разметка справа		<table border="1"> <tr> <td>17</td> <td>11</td> </tr> <tr> <td>990</td> <td>1002</td> </tr> <tr> <td>1002</td> <td>1002 - 042 (44 м)</td> </tr> <tr> <td>12 м</td> <td></td> </tr> </table>	17	11	990	1002	1002	1002 - 042 (44 м)	12 м	
17	11									
990	1002									
1002	1002 - 042 (44 м)									
12 м										
Дорожные ограждения и направляющие устройства справа	На разделительной									
	На обочине									
Тротуары справа										

Тротуары слева		
Дорожные ограждения и направляющие устройства слева	На обочине	
	На разделительной	
Дорожная разметка слева	2-я от осевой	12 232 - 296, (64 м)
	1-я от осевой	18 232 - 375, (143 м)
Элементы в плане		12 032 - 232, (201 м)
Продольный профиль		L=36 a=9 0.67 R=1130м, L=379

М-4 "ДОН"  
Старое направление км 332+600 - км 463+850  
354+032-354+375

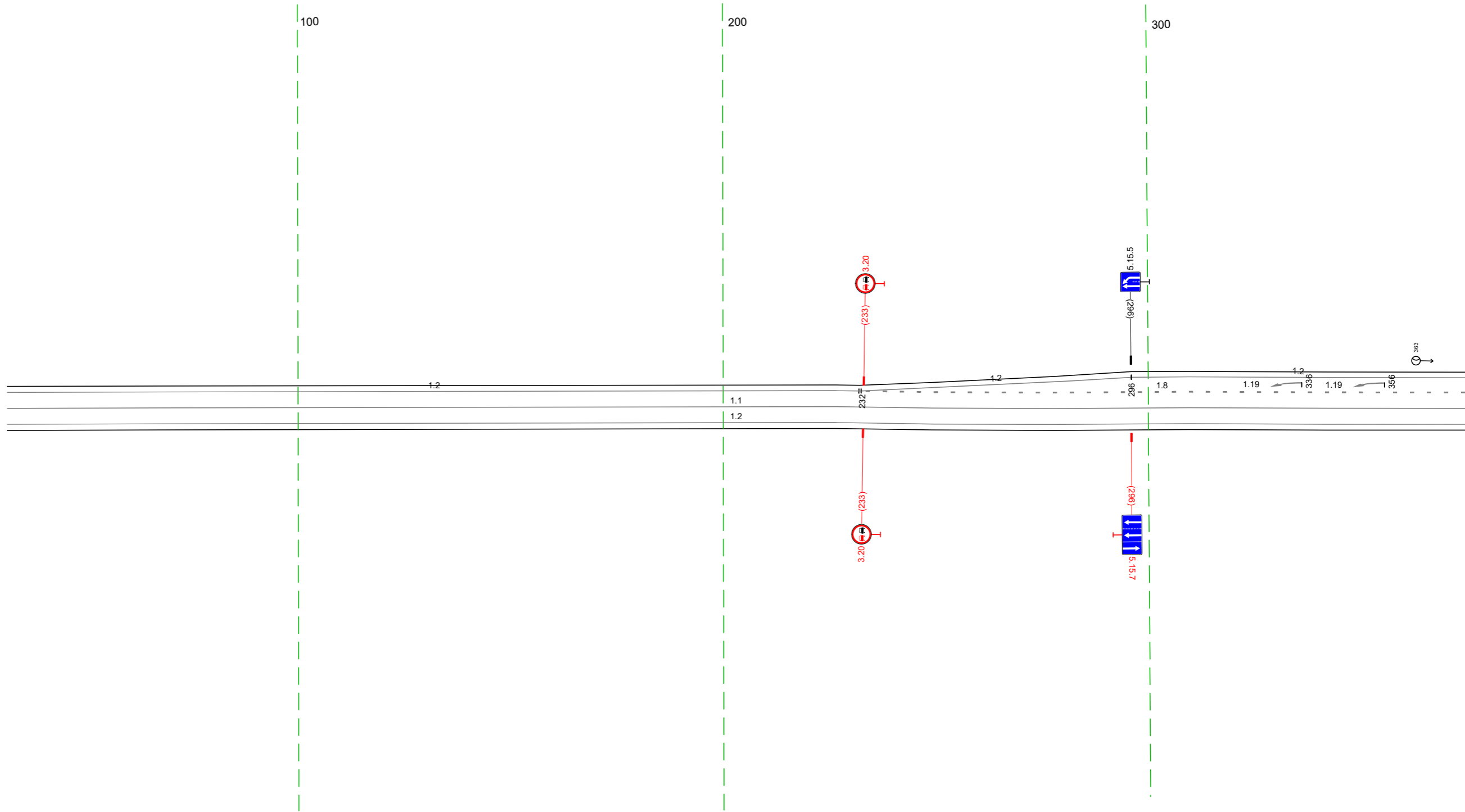

Дорожная разметка справа	Осевая линия	11 032 - 375, (34.3 м)
	1-я от осевой	12 032 - 375, (34.3 м)
Дорожные ограждения и направляющие устройства справа	На разделительной	
	На обочине	
Тротуары справа		

Тротуары слева			
Дорожные ограждения и направляющие устройства слева	На обочине		10 (191) 400 - 702 (302 м)
	На разделительной		
Дорожная разметка слева	2-я от осевой		12 365 - 702 (337 м)
	1-я от осевой		18 365 - 702 (337 м)
Элементы в плане			
Продольный профиль		R=1304, L=379	L=256

М-4 "ДОН"  
Старое направление км 332+600 - км 463+850  
354+365-354+702

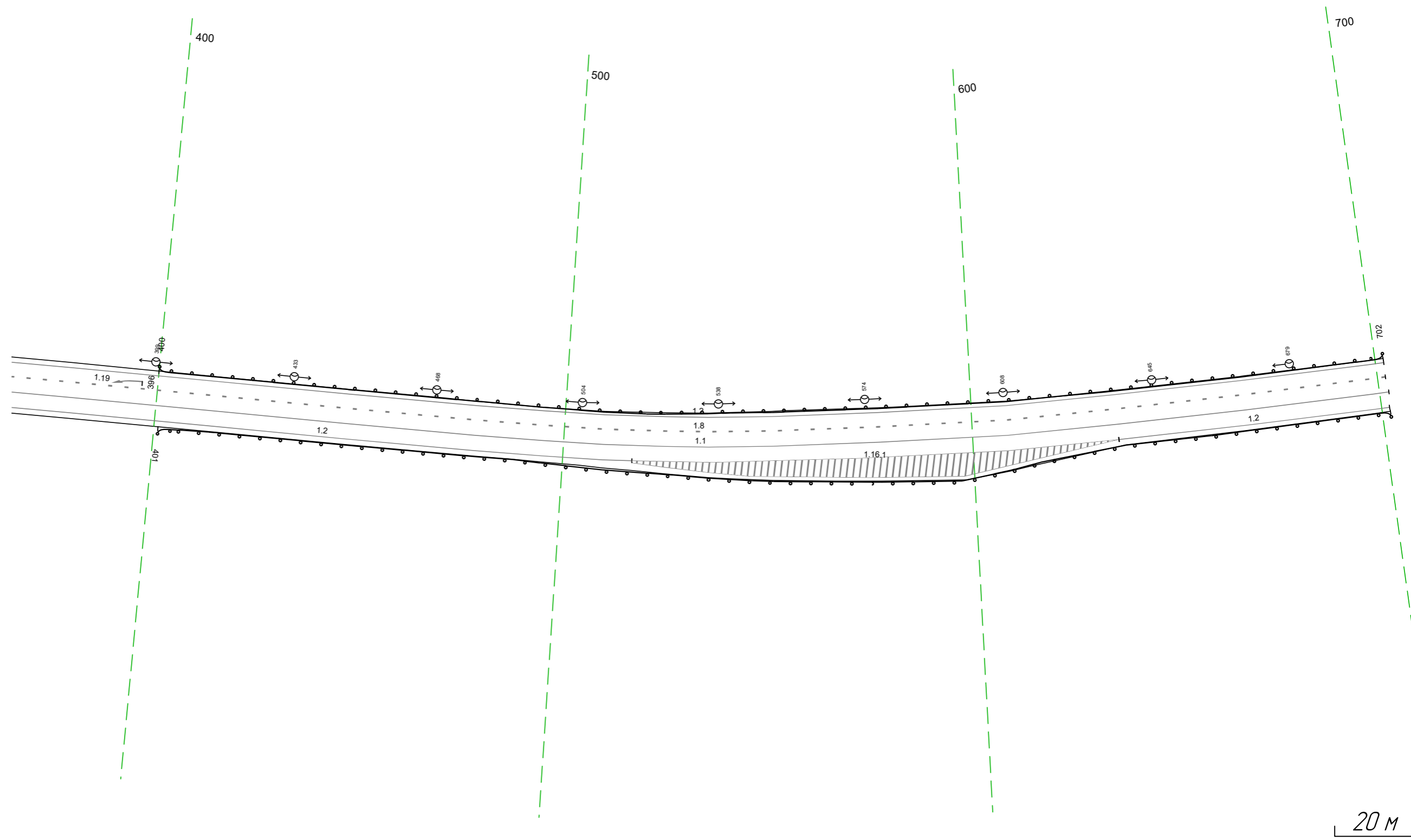

Дорожная разметка справа	Осевая линия		11 365 - 702 (338 м)
	1-я от осевой	12 365 - 517 (152 м)	12 636 - 702 (66 м)
Дорожные ограждения и направляющие устройства справа	На разделительной		
	На обочине		10 (191) 401 - 702 (301 м)
Тротуары справа			

Тротуары слева		
Дорожные ограждения и направляющие устройства слева	На обочине	ДО 19/1 534 - 878, (344 м)
	На разделительной	
Дорожная разметка слева	2-я от осевой	12 534 - 851, (317 м)
	1-я от осевой	15 534 - 851, (317 м)
Элементы в плане		
Правильный профиль		R=15158, L=81 R=11197, L=207 R=3117, L=287

М-4 "Дон"  
 Старое направление км 332+600 - км 463+850  
 355+534-355+878

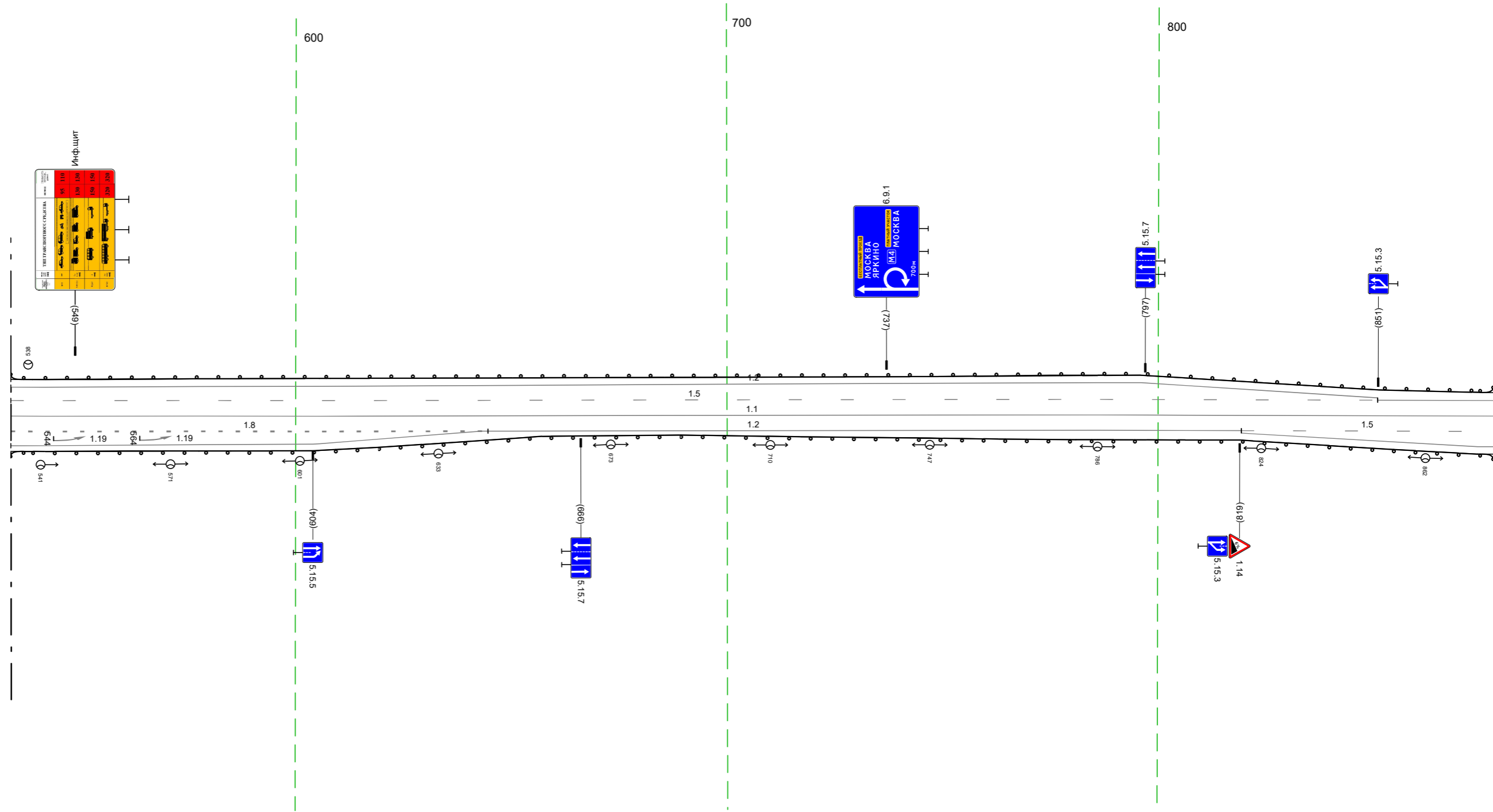

20 М

Дорожная разметка справа	Осевая линия	11 534 - 878, (344 м)		
	1-я от осевой	18 534 - 645, (110 м)	12 643 - 819, (176 м)	15 819 - 878, (58 м)
	2-я от осевой	12 534 - 643, (109 м)		12 819 - 878, (58 м) 12 819 - 874, (55 м)
Дорожные ограждения и направляющие устройства справа	На разделительной			
	На обочине		ДО 19/1 534 - 878, (344 м)	
Тротуары справа				

Тротуары слева		
Дорожные ограждения и направляющие устройства слева	На обочине	ДО 19/1 868 - 212 (344 м)
	На разделительной	
Дорожная разметка слева		12 868 - 212 (344 м)
Элементы в плане		
Продольный профиль		R=3117, L=287 <span style="float: right;">R=25094, L=287</span>

М-4 "Дон"  
 Старое направление км 332+600 - км 463+850  
 355+868-356+212

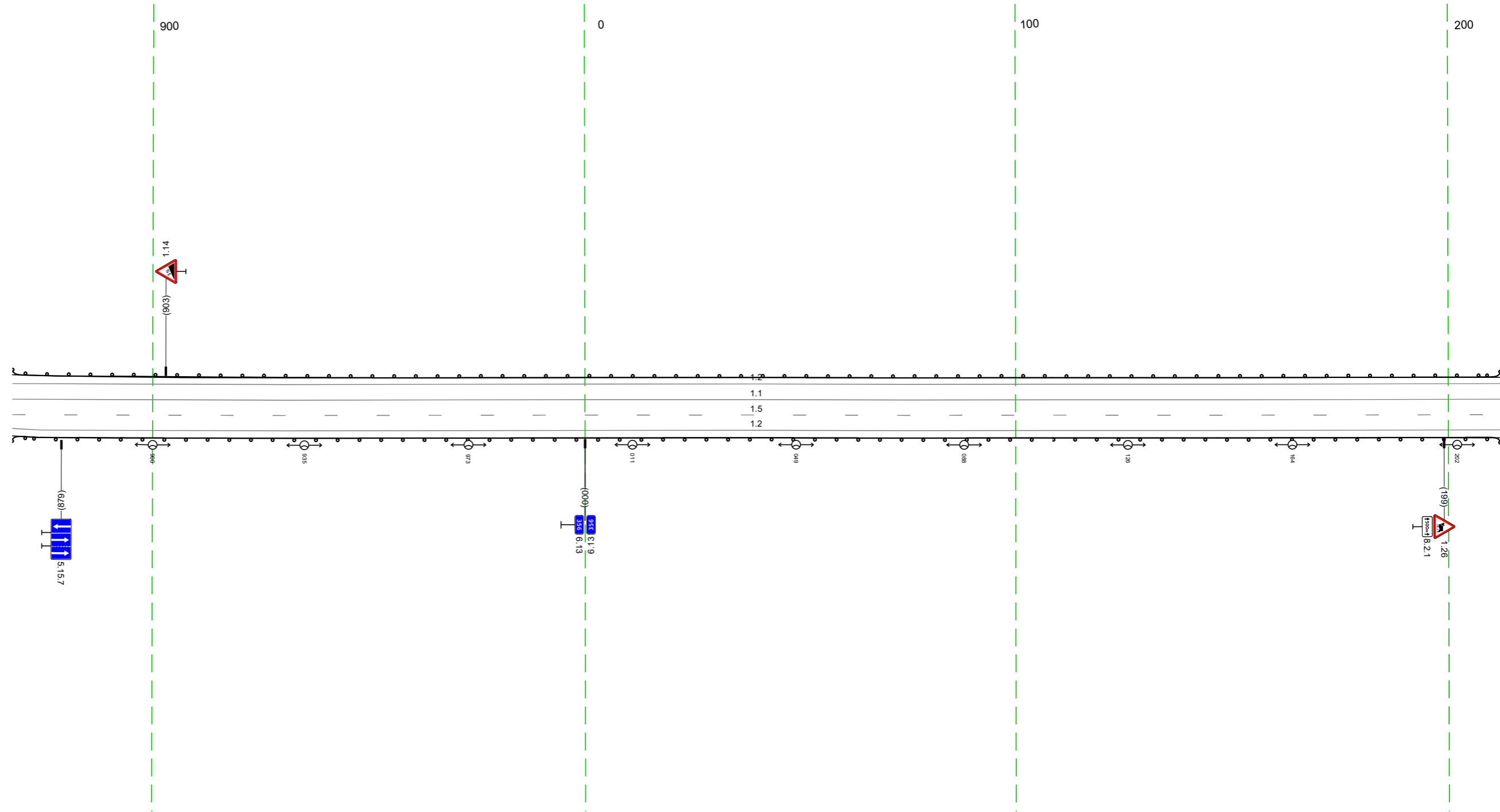

20 м

Дорожная разметка справа	Осевая линия	11 868 - 212 (344 м)
	1-я от осевой	15 868 - 212 (344 м)
	2-я от осевой	12 868 - 212 (344 м)
Дорожные ограждения и направляющие устройства справа	На разделительной	
	На обочине	ДО 19/1 868 - 212 (344 м)
Тротуары справа		

Тротуары слева				
Дорожные ограждения и направляющие устройства слева	На обочине	10 141 202 - 495 (293 м)		
	На разделительной			
Дорожная разметка слева		12 202 - 542 (140 м)		
Элементы в плане				
Продольный профиль		R=25094, L=287		

М-4 "Дон"  
 Старое направление км 332+600 - км 463+850  
 356+202-356+545

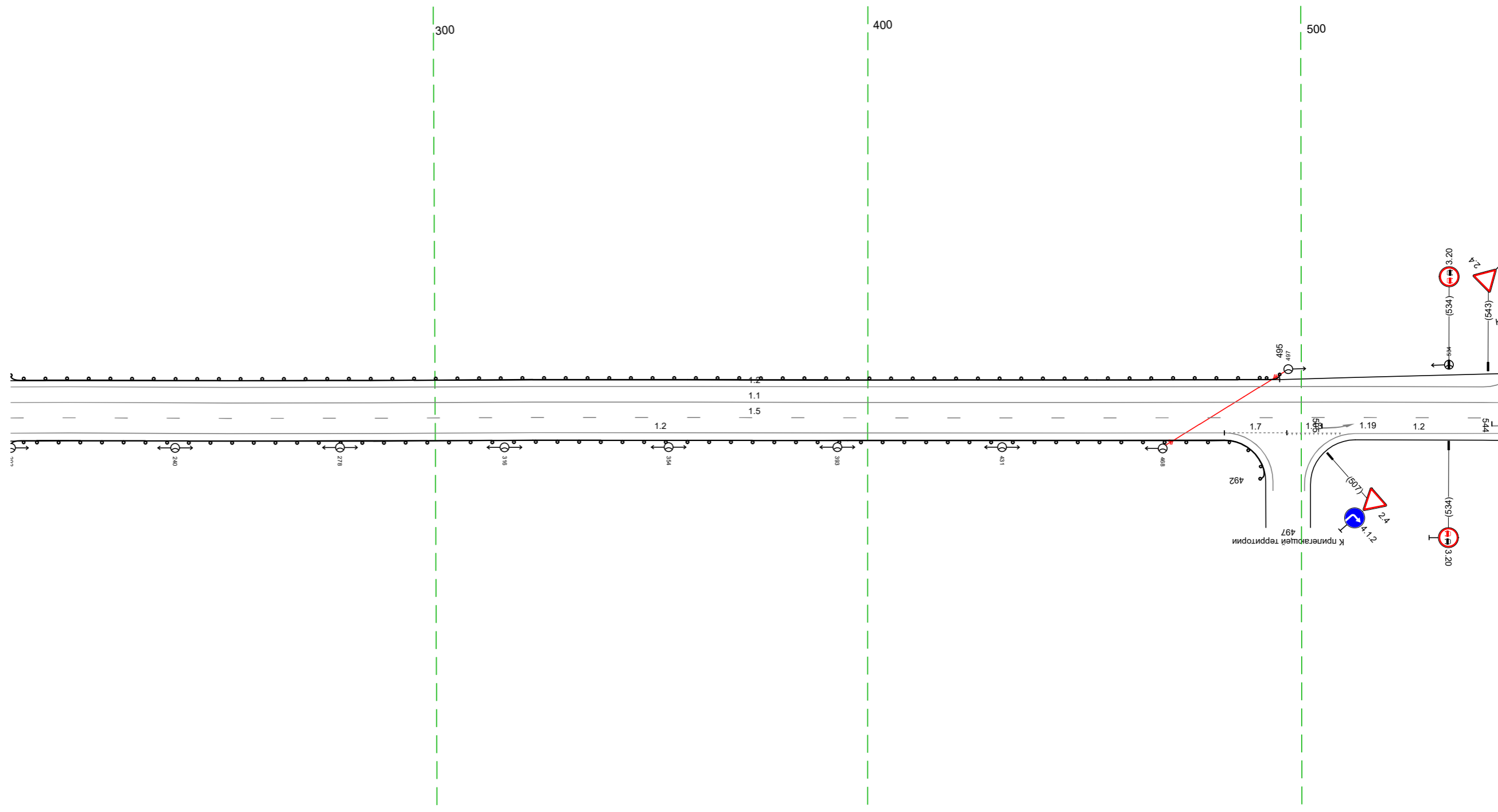

20 м

Дорожная разметка справа	Осевая линия	11 202 - 545 (143 м)			
	1-я от осевой	15 202 - 545 (143 м)			
	2-я от осевой	12 202 - 482 (280 м)		17 482 - 497 (14 м)	113 497 - 509 (13 м)
Дорожные ограждения и направляющие устройства справа	На разделительной	12 512 - 545 (133 м)			
	На обочине	10 141 202 - 492 (290 м)			
Тротуары справа					

Тротуары слева								10/19/1 744 - 878, (134 м)	
Дорожные ограждения и направляющие устройства слева	На обочине								
	На разделительной								
Дорожная разметка слева	2-я от осевой	12 535	113 551	17 556 - 575, (18 м)	12 575	12 580 - 878, (298 м)			
	1-я от осевой	542 17 м	556 15 м	556 - 575, (18 м)	580 15 м	580 - 878, (298 м)			
Элементы в плане									
Правильный профиль		R=10588 L=440							

М-4 "ДОН"  
 Старое направление км 332+600 - км 463+850  
 356+535-356+878

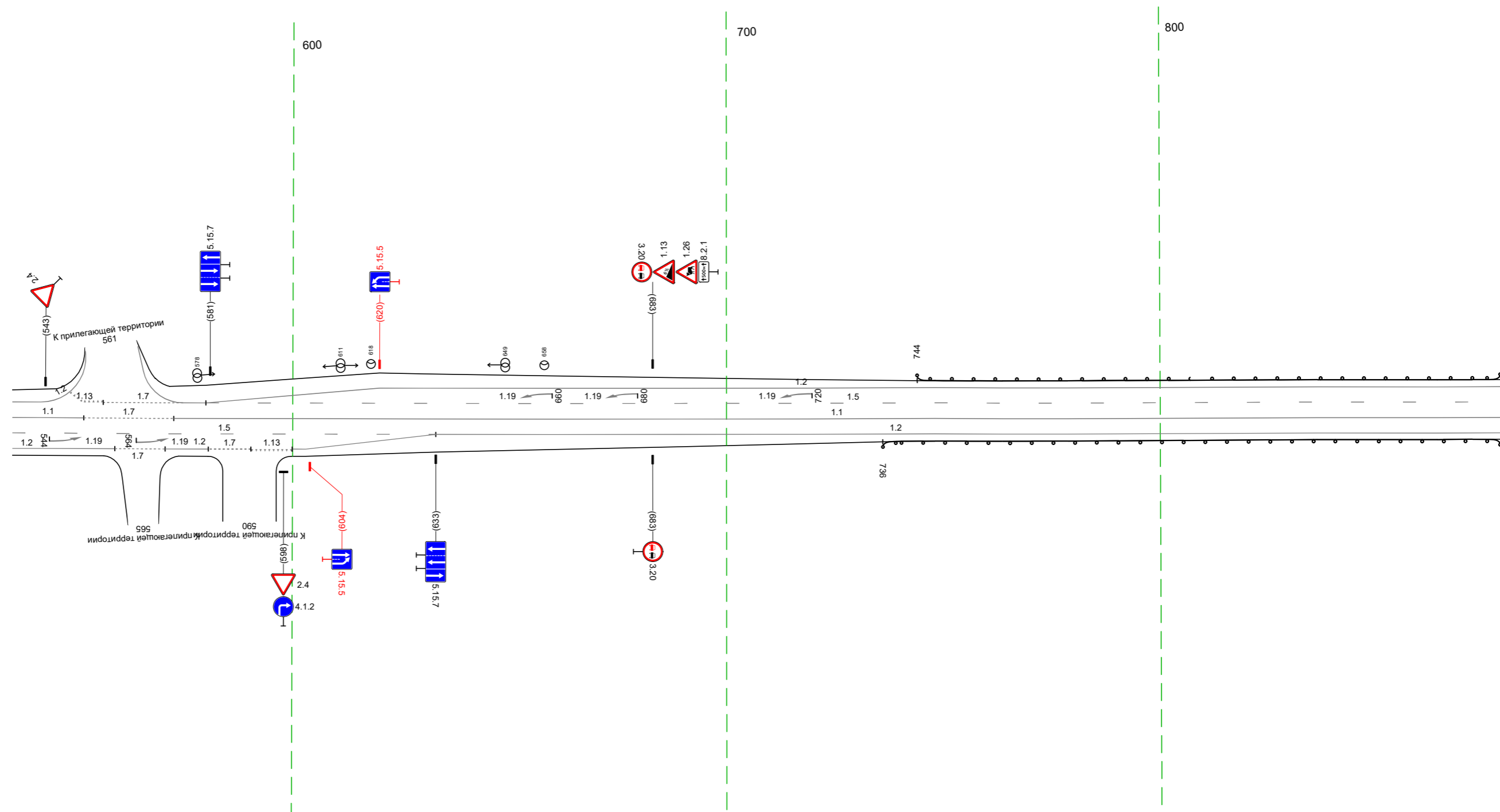

20 м

Дорожная разметка справа	Осевая линия	11 535 - 552, (16 м)	17 552 - 573, (21 м)	15 573 - 878, (306 м)	11 573 - 878, (306 м)	12 633 - 878, (245 м)	
	1-я от осевой						
Дорожные ограждения и направляющие устройства справа	2-я от осевой	12 535 - 559, (24 м)	17 559 - 571, (12 м)	12 571 110 м	17 581 110 м	12 590 110 м	12 600 - 633, (33 м)
	На разделительной						
Тротуары справа	На обочине					10/19/1 736 - 878, (142 м)	

Тротуары слева			
Дорожные ограждения и направляющие устройства слева	На обочине	ДО 19/1 868 - 208, (34,3 м)	
	На разделительной		
Дорожная разметка слева	2-я от осевой	12 868 - 974, (106 м)	
	1-я от осевой	15 868 - 975, (106 м)	12 974 - 208, (237 м)
Элементы в плане			
Продольный профиль		L=83      a=31      95/1      R=3180, L=263	

М-4 "ДОН"  
 Старое направление км 332+600 - км 463+850  
 356+868-357+208

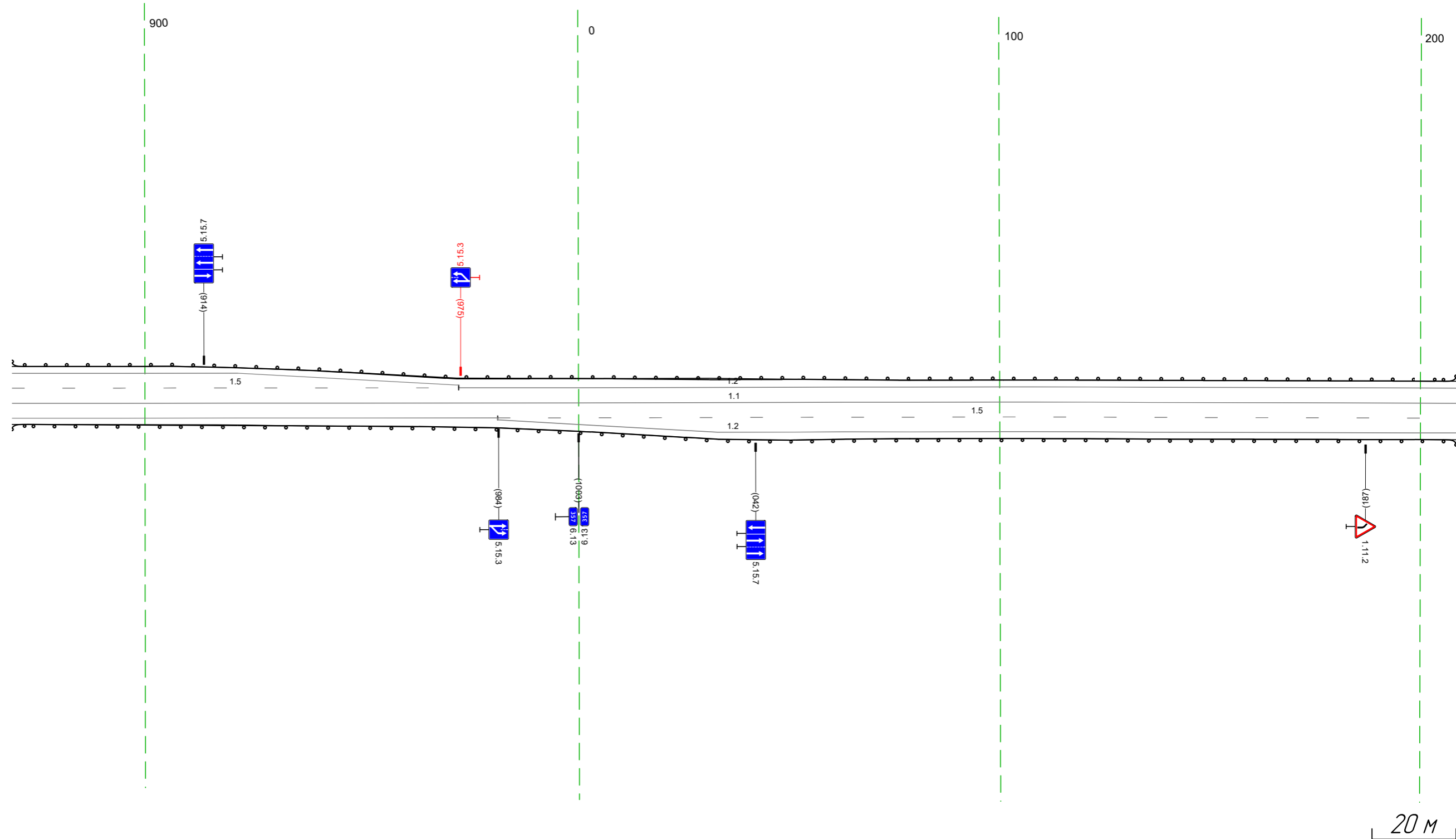

Дорожная разметка справа	Осевая линия	11 868 - 208, (34,3 м)	
	1-я от осевой	12 868 - 984, (116 м)	15 984 - 208, (228 м)
Дорожные ограждения и направляющие устройства справа	На разделительной	12 984 - 208, (227 м)	
	На обочине	ДО 19/1 868 - 208, (34,3 м)	
Тротуары справа			

Тротуары слева		
Дорожные ограждения и направляющие устройства слева	На обочине	10 19/1 198 - 542 (344 м)
	На разделительной	
Дорожная разметка слева		12 198 - 542 (344 м)
Элементы в плане		R=224,3, L=951
Продольный профиль		R=10519, L=321

М-4 "Дон"  
Старое направление км 332+600 - км 463+850  
357+198-357+542

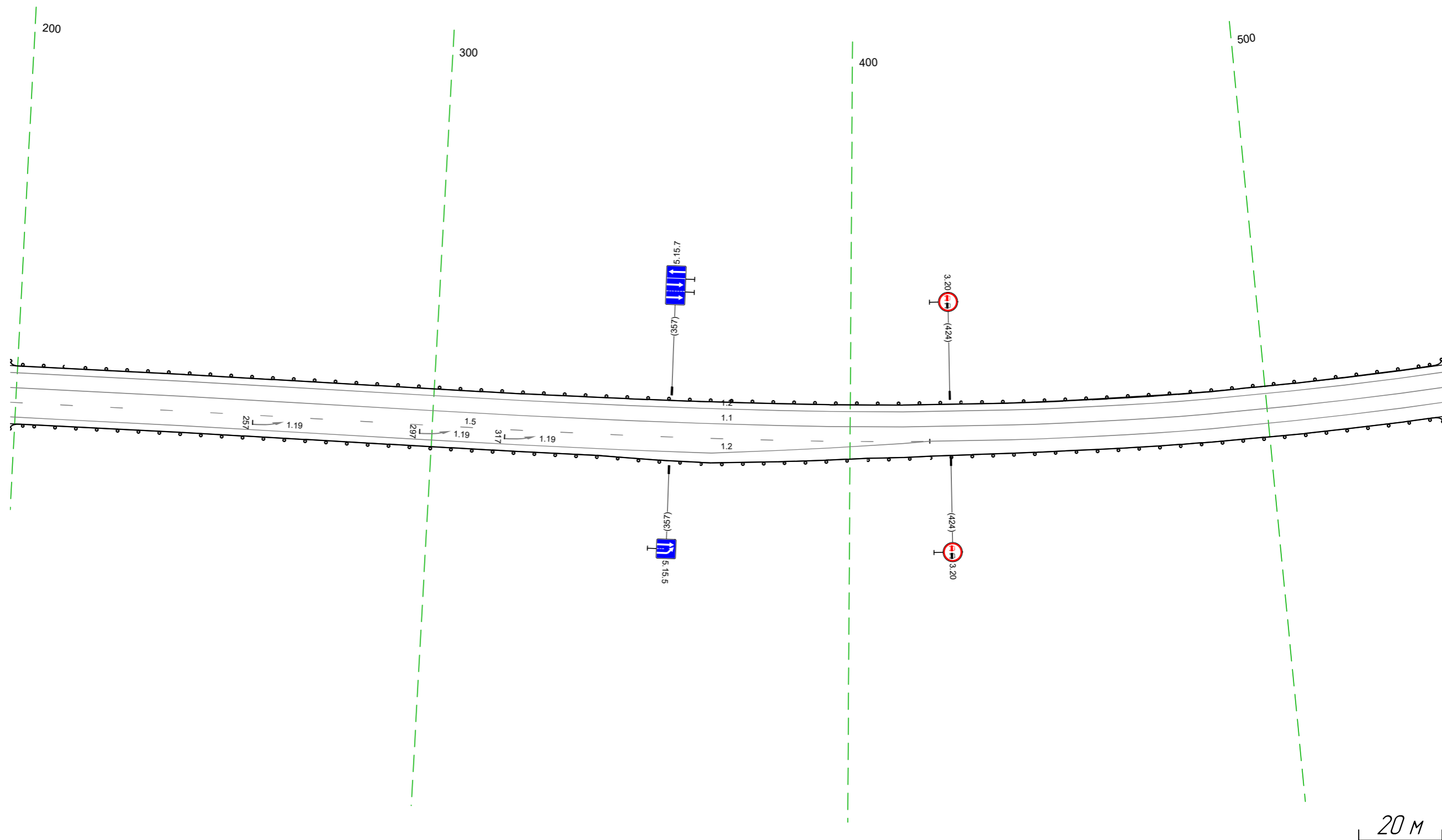

Дорожная разметка справа	Осевая линия	11 198 - 542 (344 м)
	1-я от осевой	15 198 - 419 (221 м)
	2-я от осевой	12 198 - 419 (221 м)
Дорожные ограждения и направляющие устройства справа	На разделительной	12 419 - 542 (123 м)
	На обочине	10 19/1 198 - 542 (344 м)
Тротуары справа		

Тротуары слева			
Дорожные ограждения и направляющие устройства слева	На обочине	10 1/4 532 - 877, (345 м)	
	На разделительной		
Дорожная разметка слева	2-я от осевой		12 866 877 (11 м)
	1-я от осевой	12 532 - 866, (34 м)	
Элементы в плане		R-224,3 L=951	
Профильный профиль		R=3057, L=192	R=10541, L=277

М-4 "Дон"  
 Старое направление км 332+600 - км 463+850  
 357+532-357+877

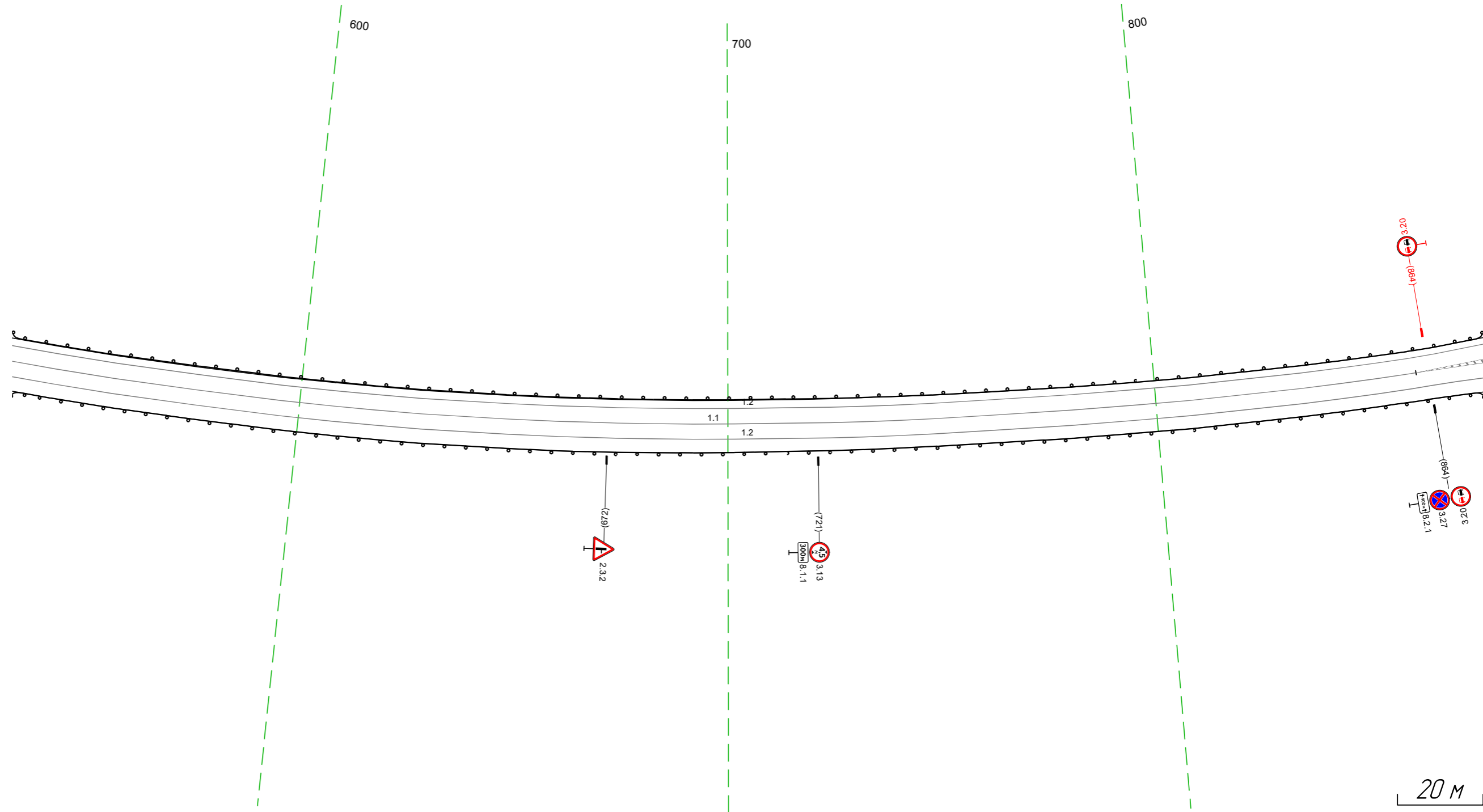

Дорожная разметка справа	Осевая линия	11 532 - 861, (329 м)	
	1-я от осевой	12 532 - 864, (32 м)	12 864 870 (6 м)
	2-я от осевой		12 870 877 (7 м)
Дорожные ограждения и направляющие устройства справа	На разделительной		
	На обочине	10 1/4 532 - 877, (345 м)	
Тротуары справа			

Тротуары слева								
Дорожные ограждения и направляющие устройства слева	На обочине	до 191 867 - 212, (34,3 м)						
	На разделительной							
Дорожная разметка слева	3-я от осевой	12 933 - 124, (189 м)						
	2-я от осевой	12 867 - 933, (66 м)	17 934 - 950, (17 м)	11 950 - 979, (29 м)	18 979 - 103, (122 м)	12 103 - 124, (21 м)	12 124 - 157, (33 м)	
	1-я от осевой						12 124 - 157, (33 м)	12 157 - 212, (55 м)
Элементы в плане		R=224,3, L=951						
Продольный профиль		R=1054,1, L=217		R=3392, L=111		R=3783, L=125		R=11727, L=90

М-4 "Дон"  
Старое направление км 332+600 - км 463+850  
357+867-358+212

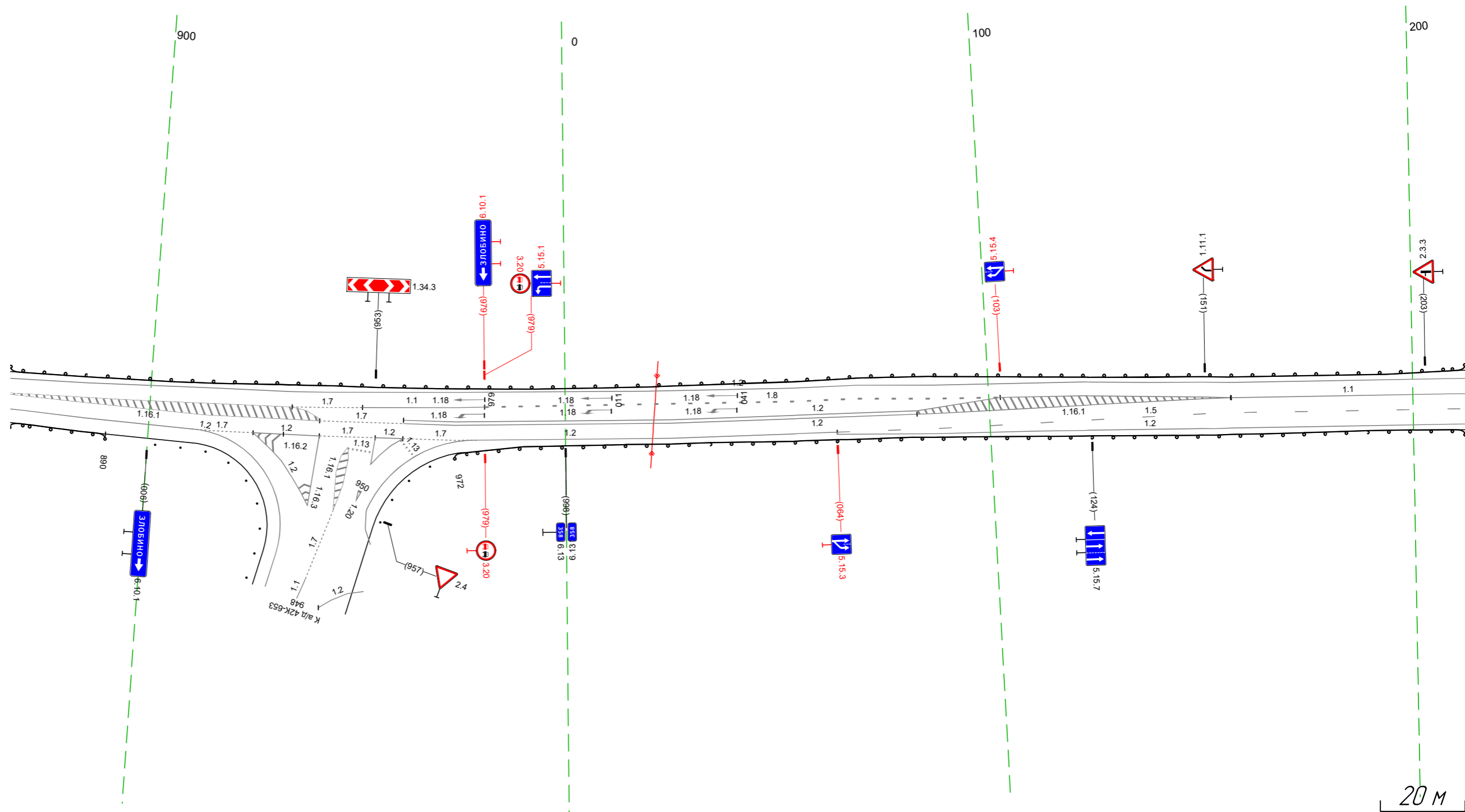

Дорожная разметка справа	Осевая линия					12 055 - 083, (28 м)	11 157 - 212, (55 м)		
	1-я от осевой					12 960 - 055, (93 м)	15 157 - 212, (55 м)		
	2-я от осевой	12 867 - 910, (43 м)	17 910 - 925, (15 м)	12 925 - 940, (16 м)	17 940 - 953, (13 м)	12 953 - 960, (7 м)	12 960 - 055, (93 м)	12 055 - 157, (102 м)	15 064 - 157, (93 м)
3-я от осевой	12 870 - 910, (40 м)	17 910 - 925, (15 м)	12 925 - 940, (16 м)	17 940 - 953, (13 м)	17 953 - 960, (7 м)	12 960 - 977, (17 м)	12 977 - 055, (176 м)	12 064 - 157, (93 м)	
Дорожные ограждения и направляющие устройства справа	На разделительной								
	На обочине	до 191 867 - 890, (23 м)	ст 191 902 - 913					до 191 972 - 212, (1238 м)	
Тротуары справа									

Тротуары слева				
Дорожные ограждения и направляющие устройства слева	На обочине	10 (191)	202 - 448, (246 м)	10 (193)
	На разделительной			10 (191)
Дорожная разметка слева	2-я от осевой			12
	1-я от осевой			12
Элементы в плане				
Правильный профиль		R=11727, L=90	R=3609, L=64	R=2008, L=805

М-4 "Дон"  
 Старое направление км 332+600 - км 463+850  
 358+202-358+546

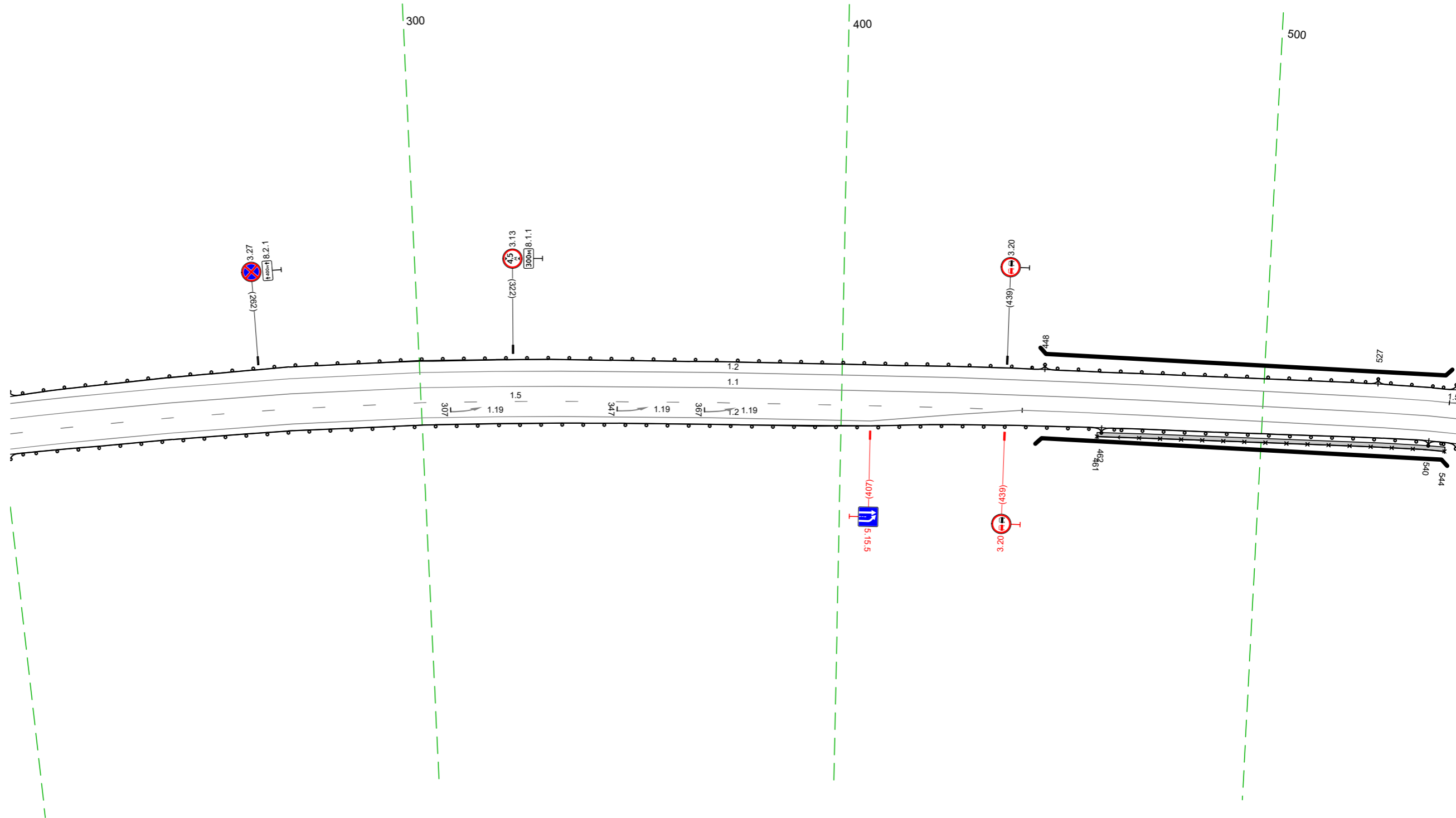

20 м

Дорожная разметка справа	Осевая линия	11	202 - 546, (344 м)	
	1-я от осевой	15	202 - 443, (241 м)	12
Дорожные ограждения и направляющие устройства справа	2-я от осевой	12	202 - 443, (241 м)	443 - 546, (103 м)
	На разделительной			
Тротуары справа	На обочине	10 (191)	202 - 462, (260 м)	910-Д
	На разделительной			461 - 544, (83 м)
				10 (193)
				462 - 540, (78 м)
				540 - 546, (6 м)
				461 - 544, (83 м), а/д, ш 10 м

Тротуары слева				ДО 14/1 536 - 882 (346 м)	
Дорожные ограждения и направляющие устройства слева	На обочине				
	На разделительной				
	3-я от осевой			12 763 - 882 (119 м)	
Дорожная разметка слева	2-я от осевой	12 536 544	12 544 - 763 (219 м)	15 763 - 882 (119 м)	
	1-я от осевой	18 м	15 544 - 763 (219 м)		
Элементы в плане				R=2008, L=805	
Продольный профиль		R=13156, L=244		R=6878, L=427	

М-4 "Дон"  
Старое направление км 332+600 - км 463+850  
358+536-358+882

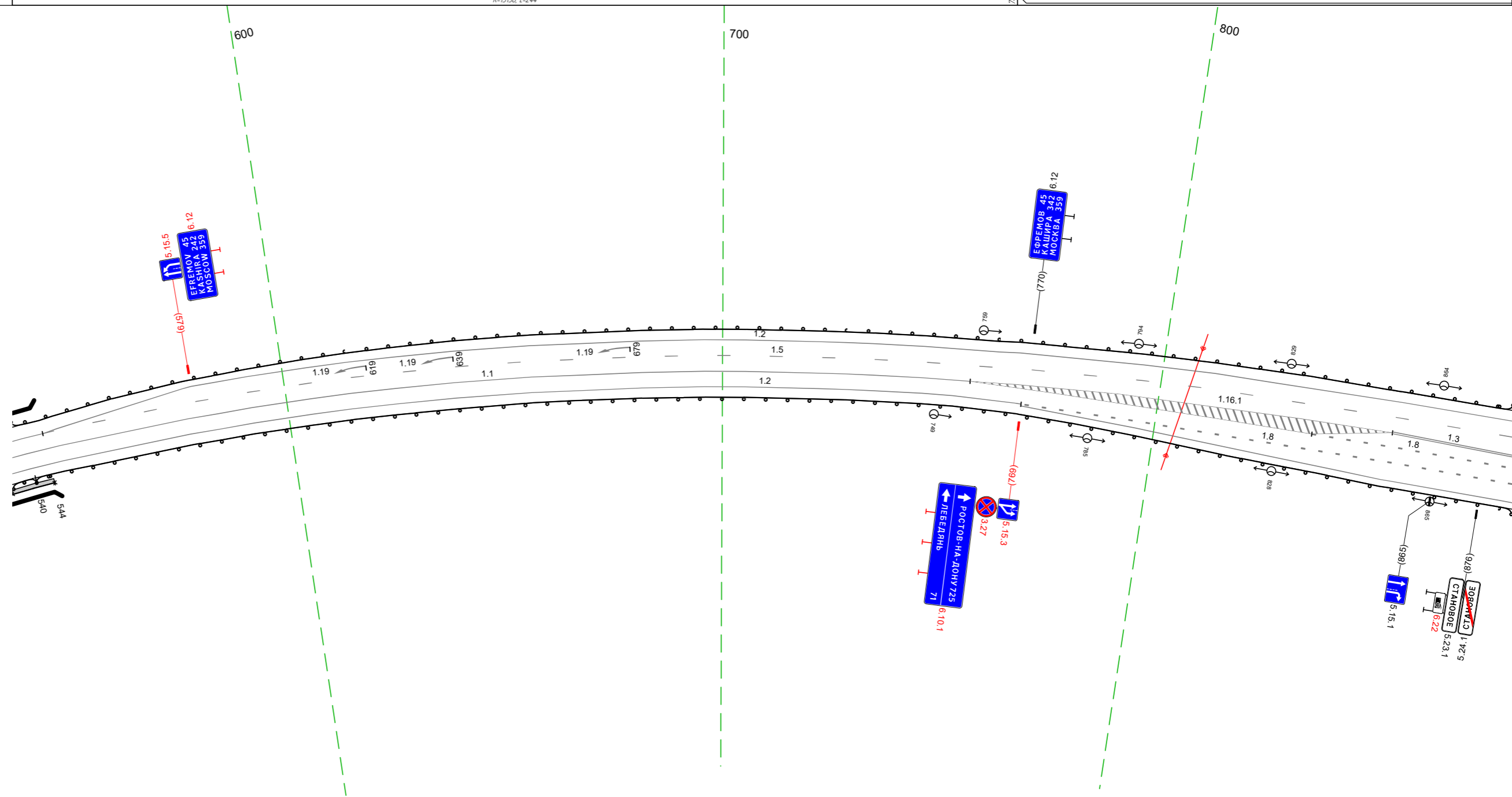

Дорожная разметка справа	Осевая линия	11 536 - 757 (221 м)				
	1-я от осевой	12 536 - 753 (217 м)		18 836 - 882 (46 м)		
	2-я от осевой			12 753 - 769 (16 м)	18 769 - 882 (113 м)	
	3-я от осевой			12 769 - 882 (113 м)		
Дорожные ограждения и направляющие устройства справа	На разделительной					
	На обочине	УГО-Д 536 - 544 (8 м)				
		ДО 14/1 536 - 540 (4 м)	ДО 14/1 540 - 882 (342 м)			
Тротуары справа		536 - 544 (8 м), а/д, ш 10 м				

Тротуары слева								ДО 1511 130 - 155 (25 м)		ДО 1511 186 - 203 (18 м)	
Дорожные ограждения и направляющие устройства слева	На обочине	ДО 1511 872 - 884 (12 м)									
	На разделительной										
	3-я от осевой	12 872 - 962 (90 м)									
Дорожная разметка слева	2-я от осевой	15 872 - 937 (65 м)		11 937 - 974 (37 м)		12 974 - 986 (12 м)		11 986 - 993 (7 м)		12 002 - 020 (19 м)	
	1-я от осевой							11 027 (7 м)		12 027 - 119 (92 м)	
Элементы в плане		R=2008, L=805						100			
Продольный профиль								R=6878, L=427		R=19837, L=48	

М-4 "ДОН"  
 Старое направление км 332+600 - км 463+850  
 358+872-359+215

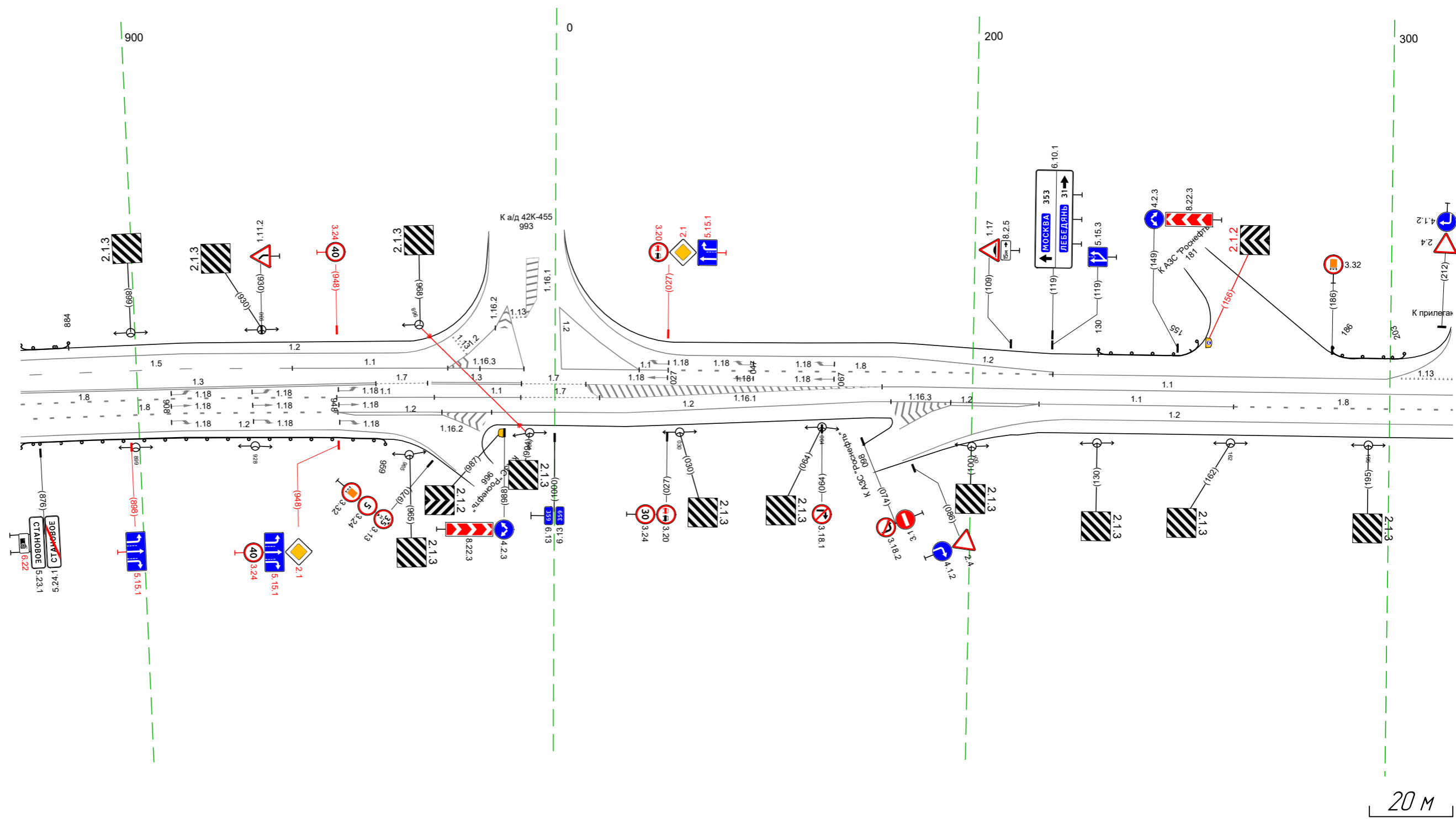

Дорожная разметка справа	Осевая линия	17 957 - 970 (12 м)		13 970 - 992 (22 м)		17 992 - 007 (15 м)		11 078 - 215 (137 м)		
	1-я от осевой	18 872 - 948 (76 м)		11 948 - 971 (23 м)		17 992 - 011 (19 м)		12 075 - 116 (41 м)		18 163 - 215 (52 м)
	2-я от осевой	18 872 - 948 (76 м)				12 948 - 075 (127 м)		12 087 - 116 (29 м)		12 122 - 215 (93 м)
Дорожные ограждения и направляющие устройства справа	На разделительной									
	На обочине	ДО 1511 872 - 959 (87 м)								
Тротуары справа										

Тротуары слева											
Дорожные ограждения и направляющие устройства слева	На обочине										
	На разделительной										
Дорожная разметка слева	2-я от осевой										
	1-я от осевой	13 205 - 218, (13 м)	17 218 - 235, (17 м)	12 235 - 396, (161 м)	113 403 - 410, (7 м)	17 410 - 425, (16 м)	12 425 - 457, (32 м)	12 457 - 548, (91 м)	11 538 - 548, (10 м)		
Элементы в плане											
Профильный профиль											

М-4 "ДОН"  
 Старое направление км 332+600 - км 463+850  
 359+205-359+548

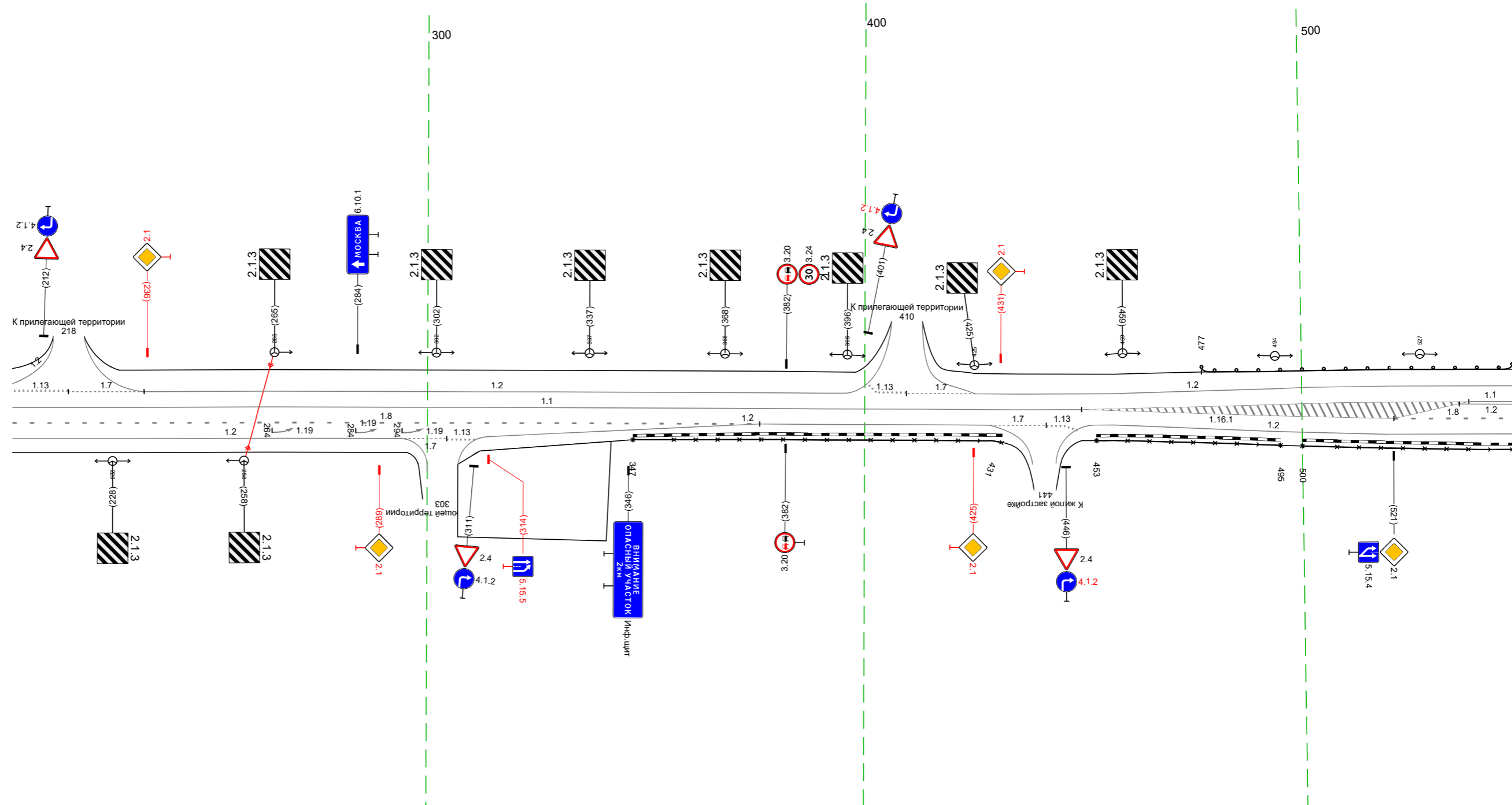

20 м

Дорожная разметка справа	Осевая линия	11 205 - 450, (245 м)									
	1-я от осевой	18 205 - 376, (171 м)	17 294 - 304, (10 м)	12 314 - 376, (62 м)	12 376 - 429, (53 м)	17 429 - 442, (13 м)	113 442 - 446, (4 м)	12 453 - 457, (4 м)	18 521 - 548, (27 м)		
Дорожные ограждения и направляющие устройства справа	На разделительной										
	На обочине										
Тротуары справа											

Тротуары слева											
Дорожные ограждения и направляющие устройства слева	На обочине	ДО 1911 538 - 635, 197 м									
	На разделительной										
Дорожная разметка слева	2-я от осевой	12 538 - 653, (115 м)		12 667 - 692, (25 м)		17 692 698 703 707		17 707 711 - 725, (13 м)		12 725 - 782, (57 м)	
	1-я от осевой	11 538 - 571, (32 м)	17 571 - 583, (12 м)	11 583 - 686, (104 м)		17 686 695	17 698 705	17 707 712			12 782 - 881, (99 м)
Элементы в плане											
Профильный профиль		R=25970, L=57		L=111		d=8		L=177		d=13	

М-4 "ДОН"  
 Старое направление км 332+600 - км 463+850  
 359+538-359+881

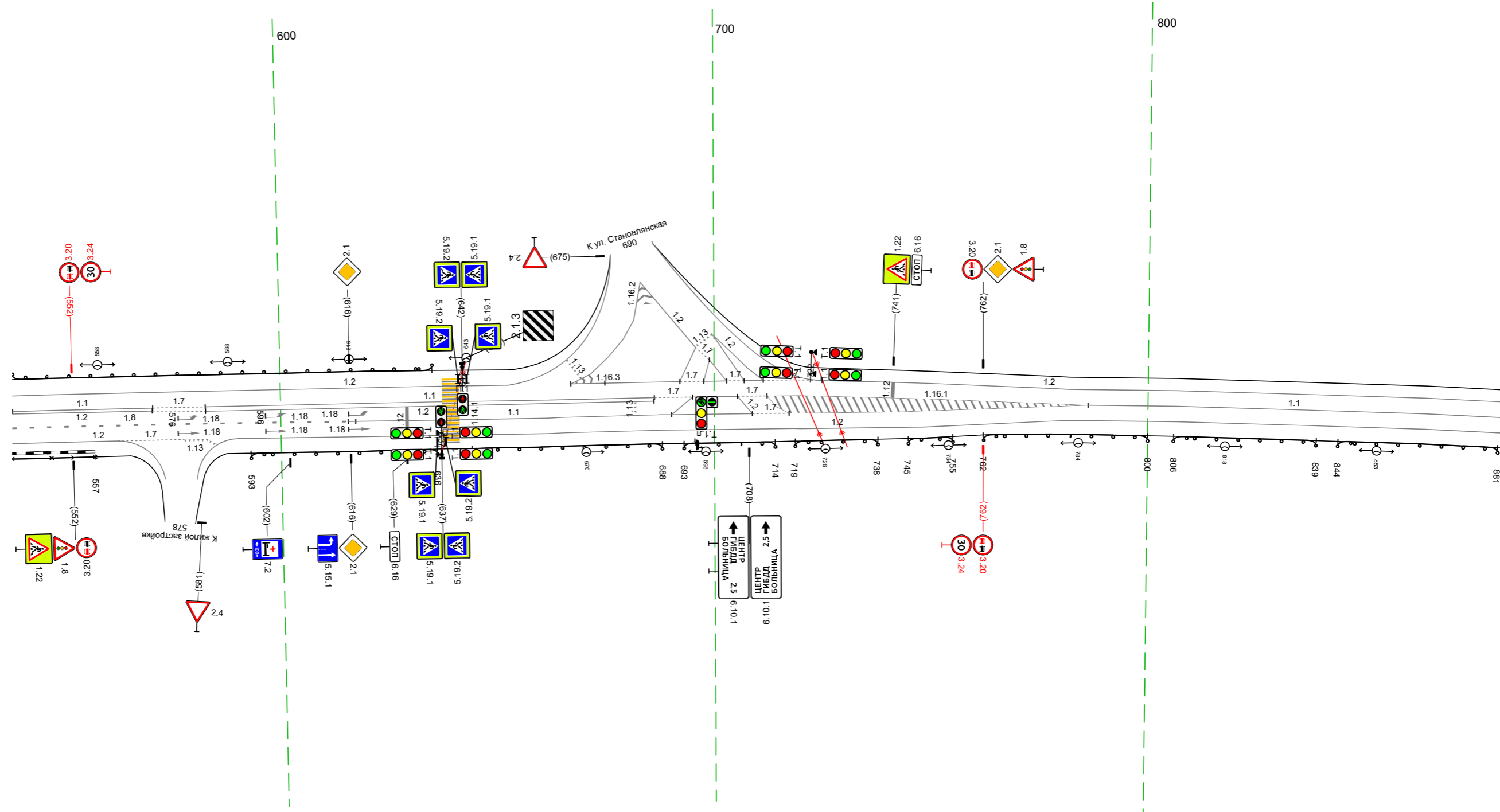

20 м

Дорожная разметка справа	Осевая линия	17 570 - 583, (12 м)		12 583 - 686, (103 м)		17 690 - 709, (19 м)		17 717		11 786 - 881, (95 м)	
	1-я от осевой	18 538 - 616, (77 м)		11 617 - 690, (73 м)		12 690 - 709, (19 м)		17 717		12 782 - 881, (99 м)	
Дорожные ограждения и направляющие устройства справа	На разделительной										
	На обочине	ДО 1911 538 - 557, (19 м)									
Тротуары справа											



Тротуары слева														
Дорожные ограждения и направляющие устройства слева	На обочине	до 1911 208 - 274, (6 м)												
	На разделительной													
Дорожная разметка слева	3-я от осевой			12 282 - 394, (112 м)										
	2-я от осевой	12 208 - 282, (74 м)		12 282 - 394, (112 м)				12 394 - 441, (47 м)		117.1 493 - 506, (13 м)		12 505 - 521, (16 м)		
	1-я от осевой	18 208 - 282, (74 м)		12 282 - 394, (112 м)				18 394 - 441, (47 м)		12 441 - 477, (36 м)		111 477 - 492, (15 м)	11 492 - 506, (14 м)	111 506 - 521, (15 м)
Элементы в плане														
Продольный профиль		R=154.9, L=517												

М-4 "Дон"  
 Старое направление км 332+600 - км 463+850  
 360+208-360+551

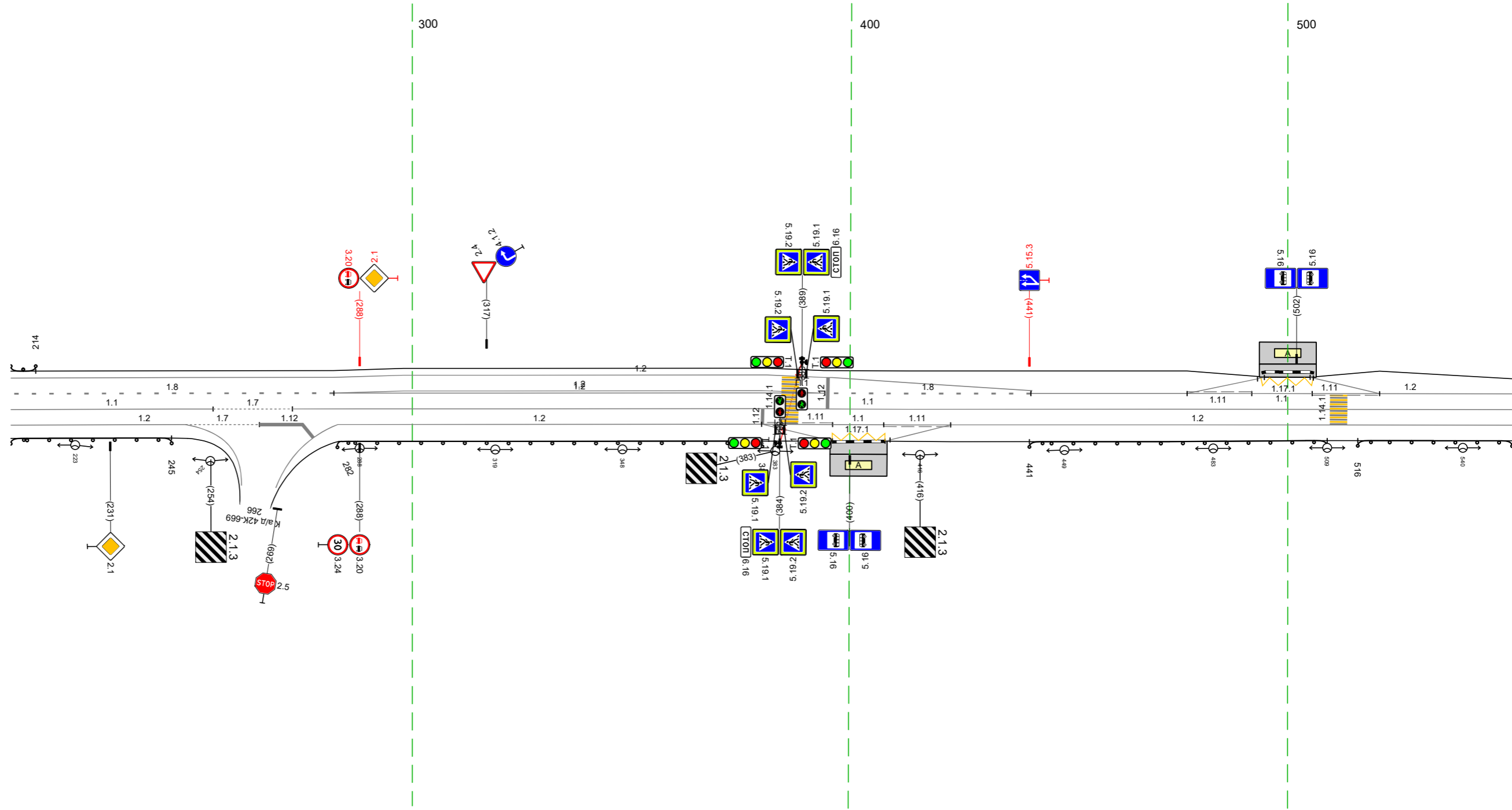

Дорожная разметка справа	Осевая линия	11 208 - 255, (46 м)		17 255 - 273, (18 м), 12		11 273 - 551, (279 м)					
	1-я от осевой	12 208 - 248, (40 м)		17 248 - 265, (17 м), 265 275		12 283 - 380, (97 м)		111 380 - 396, (16 м), 112 м		11 408 - 423, (15 м), 12 408 - 423, (15 м)	
	2-я от осевой							12 380 - 396, (16 м), 117.1		396 - 409, (13 м)	
Дорожные ограждения и направляющие устройства справа	На разделительной										
	На обочине	до 1911 208 - 245, (37 м)		до 1911 282 - 380, (98 м)				до 1911 441 - 509, (68 м)			
Тротуары справа											

Тротуары следа										
Дорожные ограждения и направляющие устройства следа	На обочине	Д0 191 557 - 733 (176 м)				Д0 191 814 - 884 (70 м)				
	На разделительной									
Дорожная разметка следа		12 541 - 784 (243 м)				113 796 802 (6 м)	17 802 - 817 (15 м)	12 817 - 884 (68 м)		
Элементы в плане										
Продольный профиль		a=18 L=64 605				R=9578, L=355				

М-4 "Дон"  
 Старое направление км 332+600 - км 463+850  
 360+541-360+884

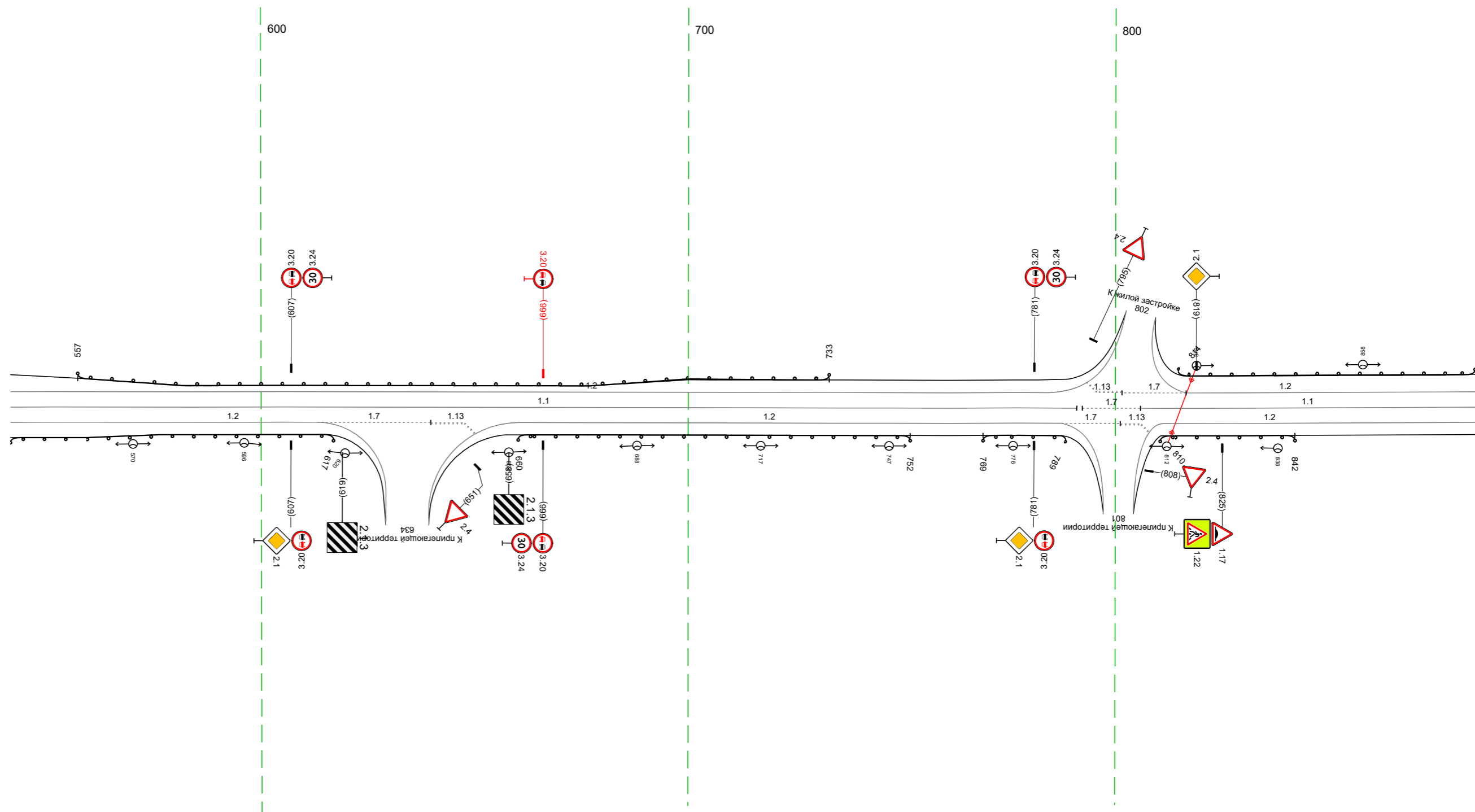

Дорожная разметка справа		Осевая линия 11 541 - 791 (250 м)				17 792 - 806 (14 м)	11 806 - 884 (78 м)						
Дорожные ограждения и направляющие устройства справа		1-я от осевой 12 541 - 613 (72 м)				17 613 - 640 (27 м)	640 648 (8 м)	12 660 - 787 (127 м)		17 787 - 801 (14 м)	801 806 (5 м)	12 811 - 884 (73 м)	
Тротуары справа		Д0 191 541 - 617 (76 м)				Д0 191 660 - 752 (92 м)				Д0 191 769 - 789 (20 м)		Д0 191 810 - 842 (32 м)	

20 М

Тротуары слева					
Дорожные ограждения и направляющие устройства слева	На обочине	ДО 14/11 874 - 920, (46 м)		ДО 14/11 928 - 149, (125 м)	
	На разделительной				
Дорожная разметка слева		12 874 - 1001, (127 м)		14 1001 - 213, (126 м)	
Элементы в плане					
Продольный профиль		R=9578, L=355		R=121624, L=73	

М-4 "ДОН"  
 Старое направление км 332+600 - км 463+850  
 360+874-361+213

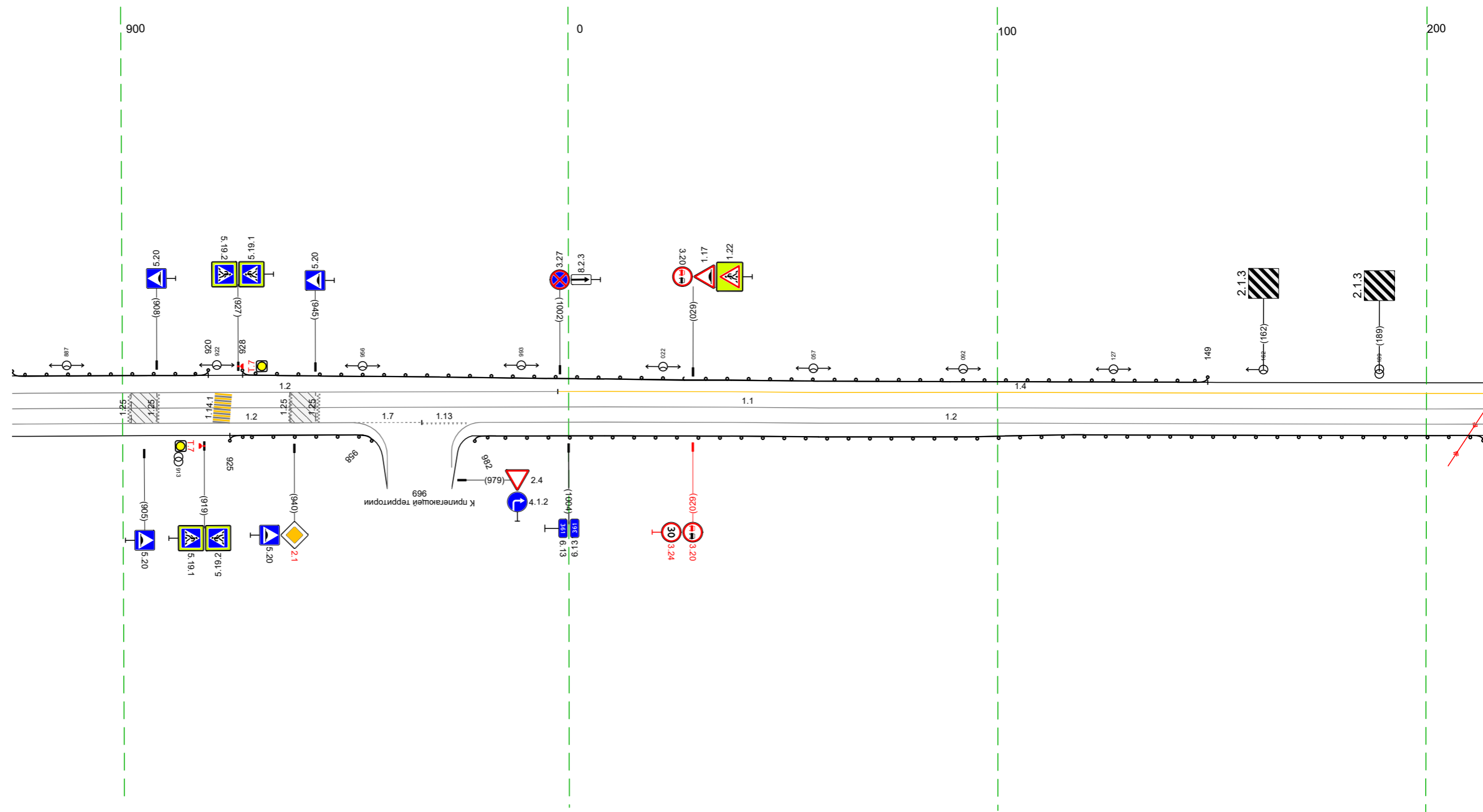

Дорожная разметка справа		Осевая линия		11 874 - 213, (343 м)	
Дорожные ограждения и направляющие устройства справа	На разделительной	12 874 - 954, (80 м)		12 984 - 213, (124 м)	
	На обочине	ДО 14/11 925 - 958, (33 м)		ДО 14/11 982 - 213, (125 м)	
Тротуары справа					

Тротуары слева				
Дорожные ограждения и направляющие устройства слева	На обочине			10/19/1 497 - 533 (336 м)
	На разделительной			10/19/1 537 - 546 (17 м)
Дорожная разметка слева			14 203 - 546 (343 м)	
Элементы в плане			R=2132, L=717	
Продольный профиль		R=6482, L=162		R=28845, L=458

М-4 "Дон"  
 Старое направление км 332+600 - км 463+850  
 361+203-361+546

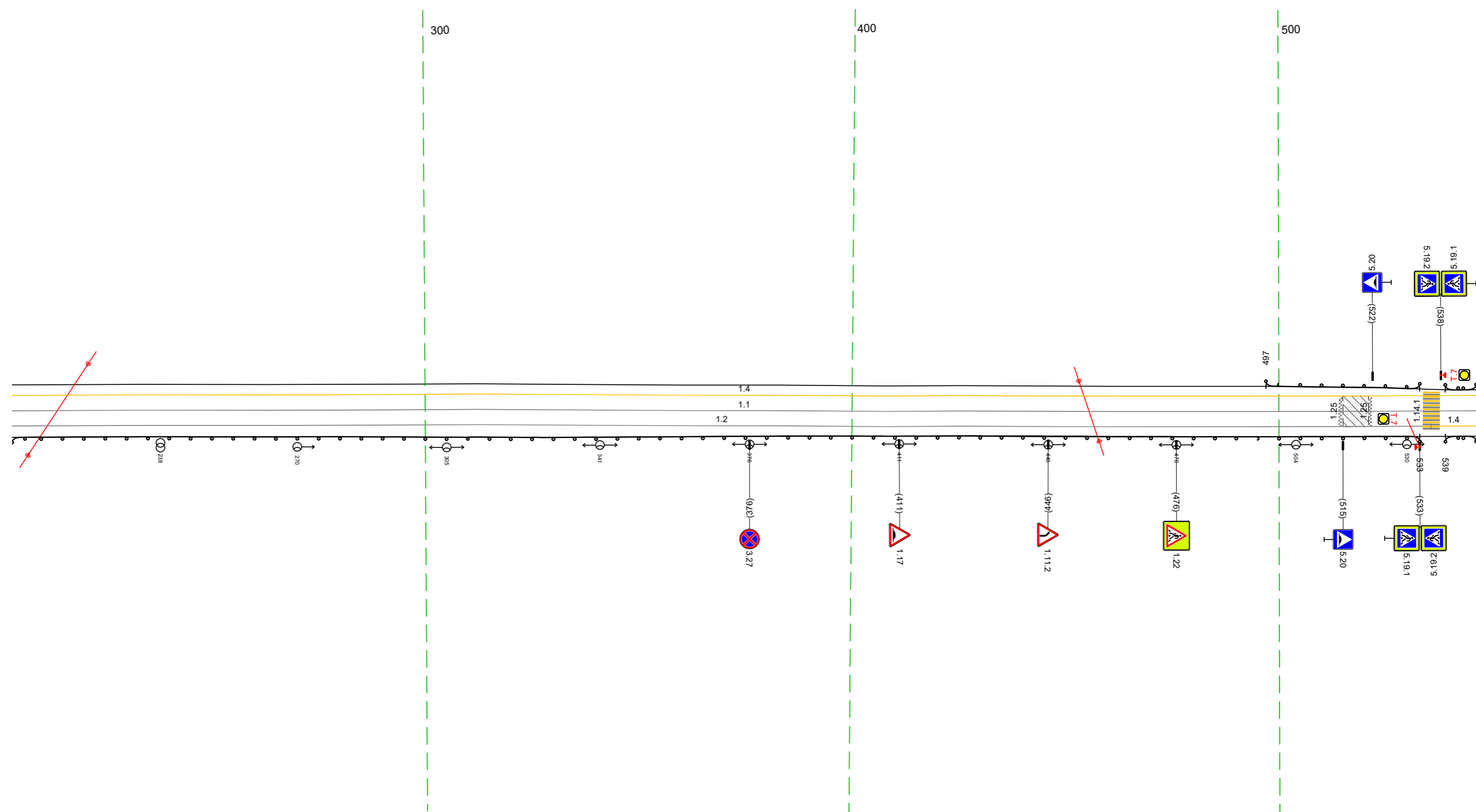

Дорожная разметка справа				
Дорожные ограждения и направляющие устройства справа	Осевая линия		11 203 - 546 (343 м)	14 536 546 (11 м)
	1-я от осевой		12 203 - 536 (332 м)	
Тротуары справа	На разделительной			10/19/1 537 - 546 (17 м)
	На обочине			10/19/1 497 - 533 (330 м)

Тротуары слева		до 1911 539 - 564, (25 м)		до 1911 584 - 618, (34 м)		до 1911 626 - 652, (26 м)		до 1911 659 - 672, (13 м)		до 1911 679 - 814, (135 м)		до 1911 835 - 843, (8 м)		до 1911 847 - 882, (35 м)							
Дорожные ограждения и направляющие устройства слева	На обочине																				
	На разделительной																				
Дорожная разметка слева		14 536 - 566, (30 м)				17 576 - 587, (11 м)				14 587 - 814, (227 м)				17 826 - 837, (11 м)				14 838 - 882, (45 м)			
Элементы в плане		R=20845, L=458																			
Продольный профиль		R=20845, L=458																			

М-4 "ДОН"  
 Старое направление км 332+600 - км 463+850  
 361+536-361+882

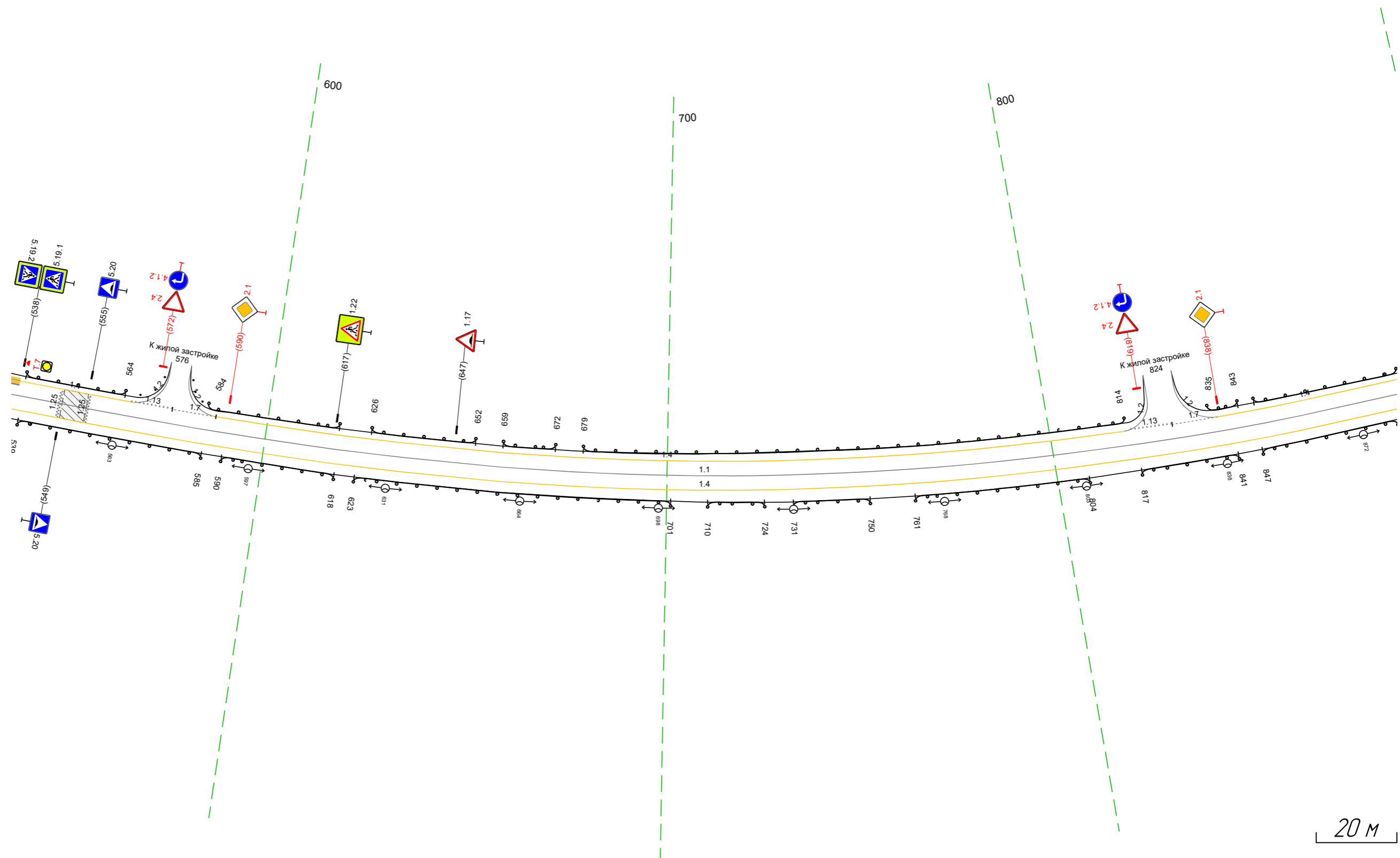

Дорожная разметка справа	Осевая линия	11 536 - 882, (346 м)														
	1-я от осевой	14 536 - 882, (346 м)														
Дорожные ограждения и направляющие устройства справа	На разделительной															
	На обочине	до 1911 539 - 585, (46 м)		до 1911 590 - 618, (28 м)		до 1911 623 - 701, (78 м)		до 1911 710 - 724, (14 м)		до 1911 731 - 750, (19 м)		до 1911 761 - 804, (43 м)		до 1911 817 - 841, (24 м)		до 1911 847 - 882, (35 м)
Тротуары справа																

Тротуары слева											
Дорожные ограждения и направляющие устройства слева	На обочине	до 1511 872 - 890, (18 м)	до 1511 896 - 909, (13 м)	до 1511 914 - 921, (7 м)	до 1511 935 - 968, (33 м)	до 1511 972 - 003, (31 м)	до 1511 009 - 052, (43 м)	до 1511 057 - 084, (27 м)	до 1511 090 - 108, (18 м)	до 1511 213 - 215, (2 м)	
	На разделительной										
Дорожная разметка слева		14 872 - 919, (47 м)		17 929 938 (9 м)			14 938 - 162, (224 м)		17 171 179 (8 м)	14 179 - 215, (36 м)	
Элементы в плане		R=2152, L=717									
Продольный профиль		R=146581, L=85									

М-4 "Дон"  
 Старое направление км 332+600 - км 463+850  
 361+872-362+215

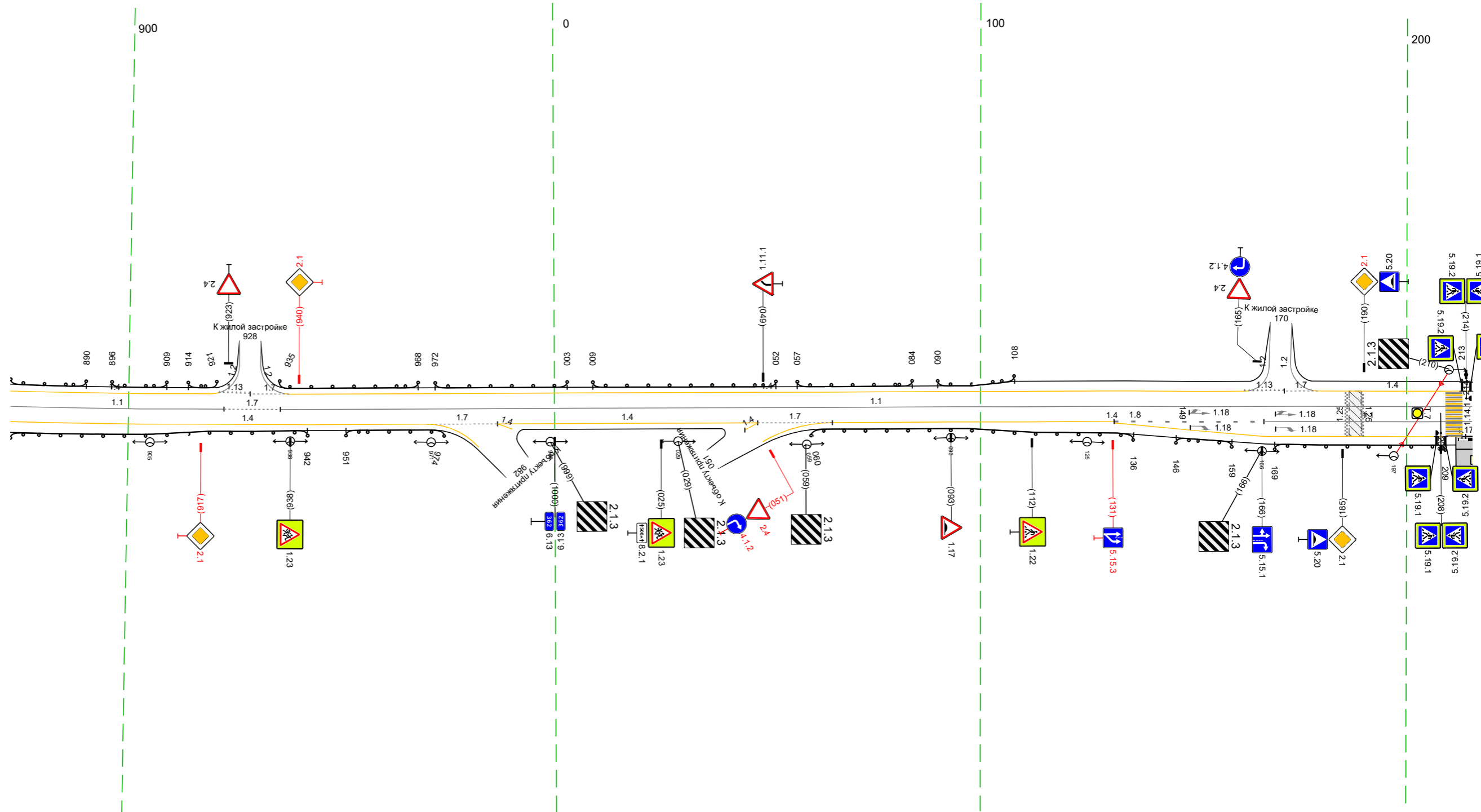

Дорожная разметка справа	Осевая линия	11 872 - 922, (50 м)	17 922 - 936, (13 м)	14 945 948 (3 м)	17 048 - 065, (18 м)	11 936 - 215, (280 м)	18 131 - 167, (35 м)	11 167 - 215, (49 м)		
	1-я от осевой	14 872 - 970, (98 м)								
	2-я от осевой	14 987 - 048, (161 м)								
Дорожные ограждения и направляющие устройства справа	На разделительной	14 132 - 213, (81 м)								
	На обочине	до 1511 872 - 942, (70 м)	до 1511 951 - 974, (23 м)	до 1511 060 - 136, (76 м)	до 1511 146 - 159, (13 м)	до 1511 169 - 209, (40 м)				
Тротуары справа										

Тротуары слева				до 1911 213 - 251 (38 м)		до 1911 272 - 329 (57 м)		до 1911 345 - 371 (26 м)		до 1911 376 - 424 (48 м)		до 1911 430 - 486 (56 м)		до 1911 493 - 554 (61 м)	
Дорожные ограждения и направляющие устройства слева	На обочине														
	На разделительной														
Дорожная разметка слева	2-я от осевой														
	1-я от осевой	14 205 - 247 (42 м)	113 255 260	17 260 - 273 (13 м)	12 273 - 313 (40 м)	12 313 - 329 (16 м)	117.1 331 - 342 (11 м)	12 342 - 360 (18 м)	14 360 - 391 (31 м)						
Элементы в плане		R=817, L=479													
Профильный профиль		R=41309, L=193													

М-4 "Дон"  
Старое направление км 332+600 - км 463+850  
362+205-362+554

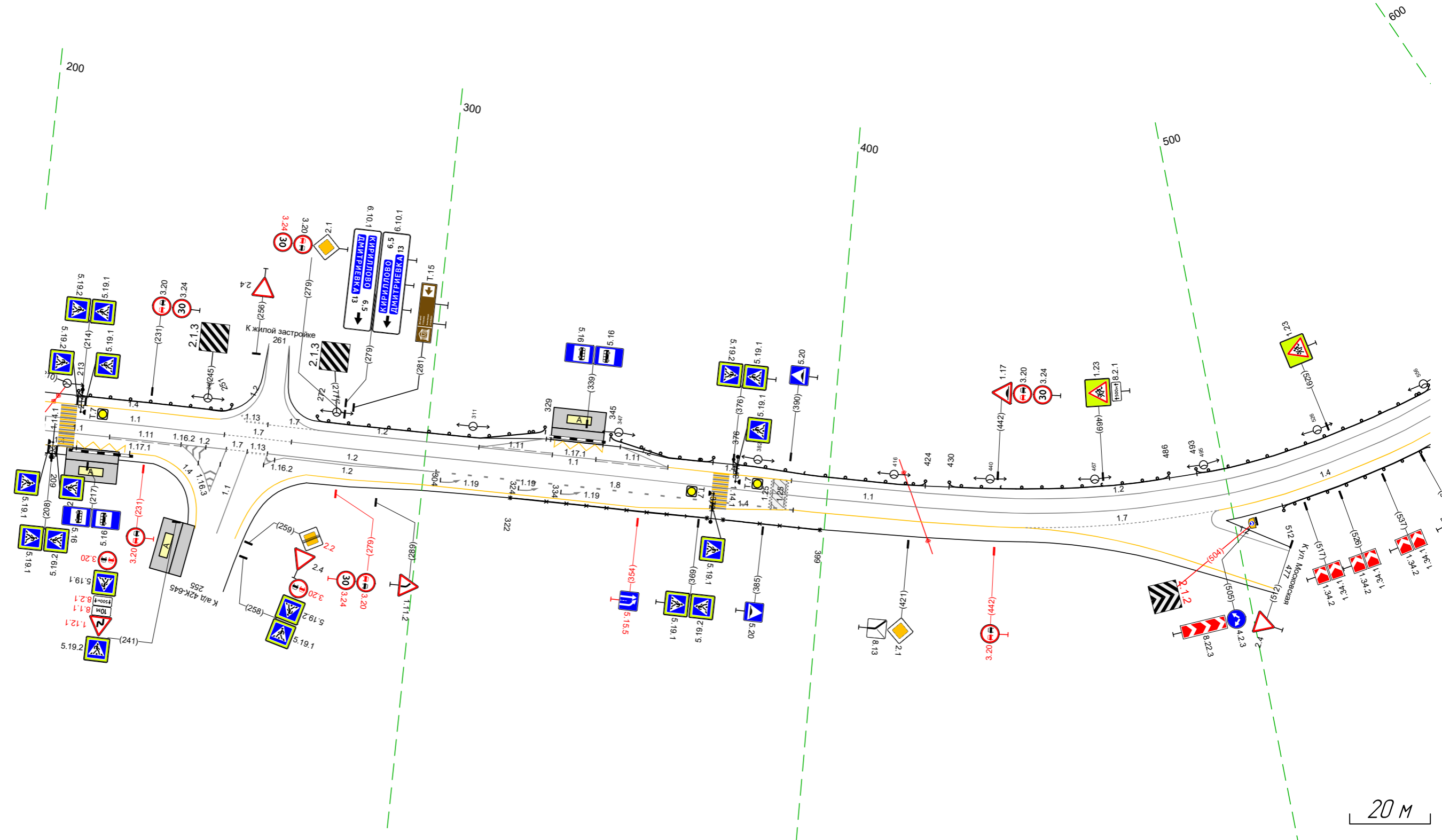

Дорожная разметка справа	Осевая линия	11 205 - 250 (45 м)		17 250 - 267 (17 м)		12 267 - 554 (287 м)										
	1-я от осевой	11 205 - 222 (16 м)	111 222 - 240 (18 м)	12 240 251 256 261 15 м	17 251 256 261 15 м	113 256 261 15 м	299 303 4 м	18 303 - 392 (89 м)	14 392 - 449 (57 м)	17 449 - 497 (47 м)	14 497 - 554 (57 м)					
	2-я от осевой	14 205 213 18 м	117.1 224 - 227 (13 м) 16 м	14 240 251 11 м	12 261 - 299 (38 м)	14 299 - 392 (93 м)										
	3-я от осевой															
Дорожные ограждения и направляющие устройства справа	На разделительной															
	На обочине	до 1911 205 - 209 (4 м)													до 1911 322 - 371 (49 м)	до 1911 375 - 399 (24 м)
Тротуары справа																

Тротуары слева				
Дорожные ограждения и направляющие устройства слева	На обочине	до 1911 544 - 615 (71 м)	до 1911 625 - 810 (185 м)	до 1911 830 - 887 (57 м)
	На разделительной			
Дорожная разметка слева			12 544 - 887 (343 м)	
Элементы в плане			R-817, L=479	R-3027, L=265
Продольный профиль		1187,25	R=10010, L=152	707

М-4 "ДОН"  
 Старое направление км 332+600 - км 463+850  
 362+544-362+887

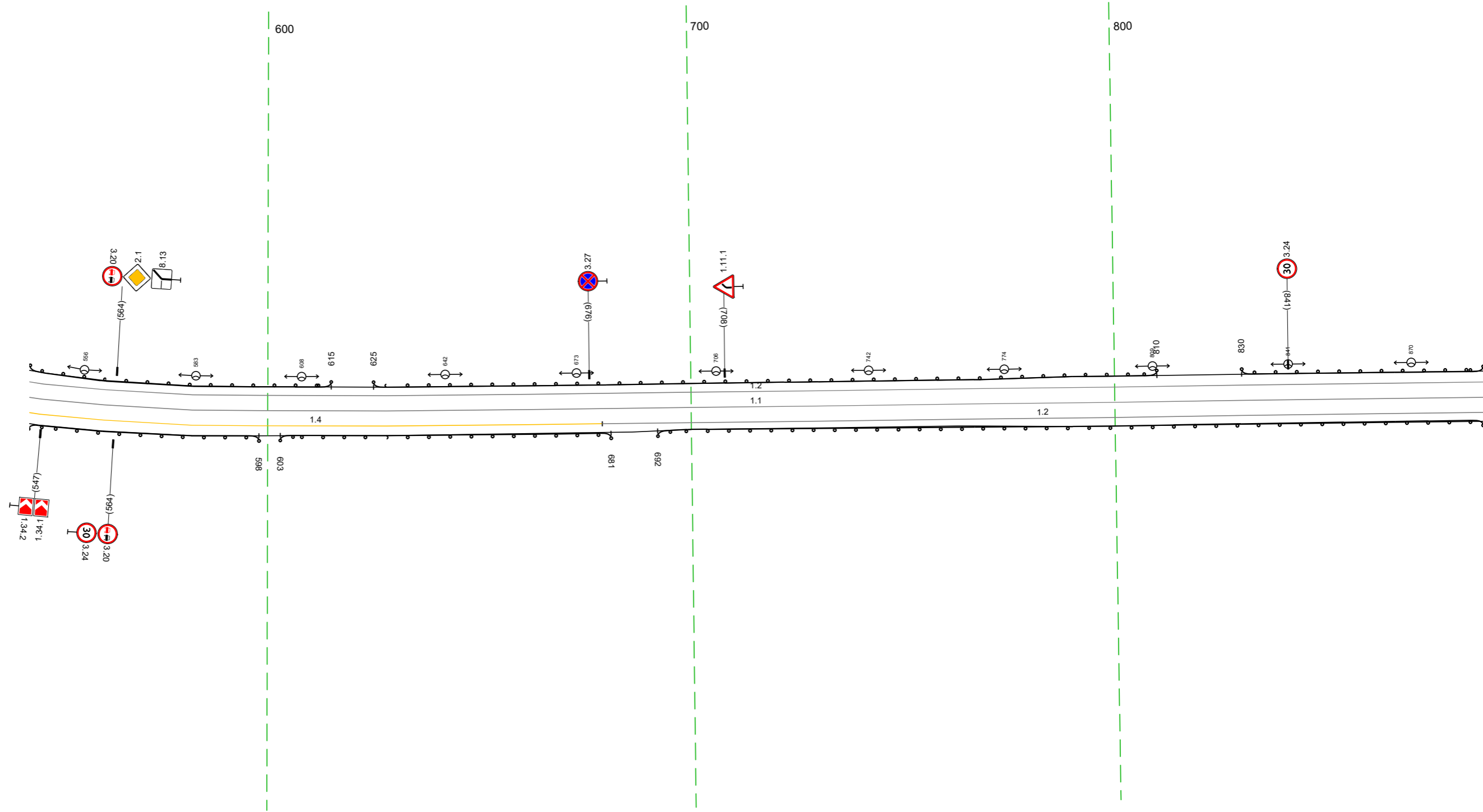

20 M

Дорожная разметка справа		Осевая линия		11 544 - 887 (343 м)
Дорожные ограждения и направляющие устройства справа		1-я от осевой	14 544 - 679 (135 м)	12 679 - 887 (208 м)
Тротуары справа	На разделительной	до 1911 544 - 598 (54 м)	до 1911 603 - 681 (78 м)	до 1911 692 - 887 (195 м)
	На обочине			

Тротуары слева					
Дорожные ограждения и направляющие устройства слева	На обочине	до 1411 877 - 908, (31 м)		до 1411 933 - 071, (138 м)	
	На разделительной				
Дорожная разметка слева		12 877 - 906, (29 м)	11 913 921 18 м	17 921 - 935, (15 м)	12 935 - 220, (285 м)
Элементы в плане					
Продольный профиль		R=3027, L=265		R=46325, L=707	

М-4 "ДОН"  
 Старое направление км 332+600 - км 463+850  
 362+877-363+220

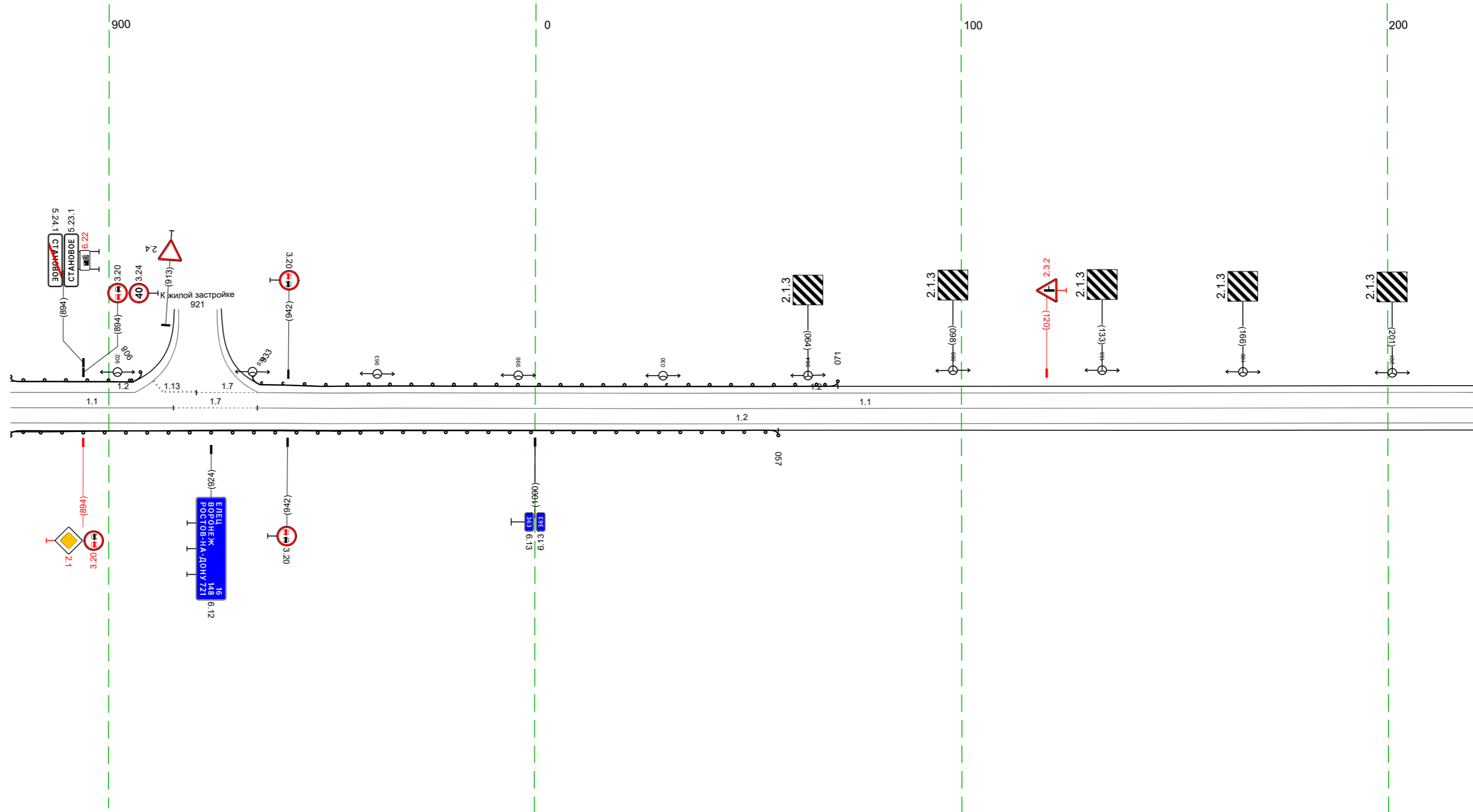

20 м

Дорожная разметка справа		11 877 - 915, (38 м)	17 915 - 935, (20 м)	12 877 - 220, (343 м)	
1-я от осевой					
Дорожные ограждения и направляющие устройства справа	На разделительной				
	На обочине	до 1411 877 - 057, (180 м)			
Тротуары справа					

Тротуары слева			
Дорожные ограждения и направляющие устройства слева	На обочине	до 1911 270 - 452 (182 м)	
	На разделительной		
Дорожная разметка слева	2-я от осевой	12 210 - 549 (339 м)	
	1-я от осевой		
Элементы в плане			
Продольный профиль		R=46325, L=707	

М-4 "ДОН"  
Старое направление км 332+600 - км 463+850  
363+210-363+553

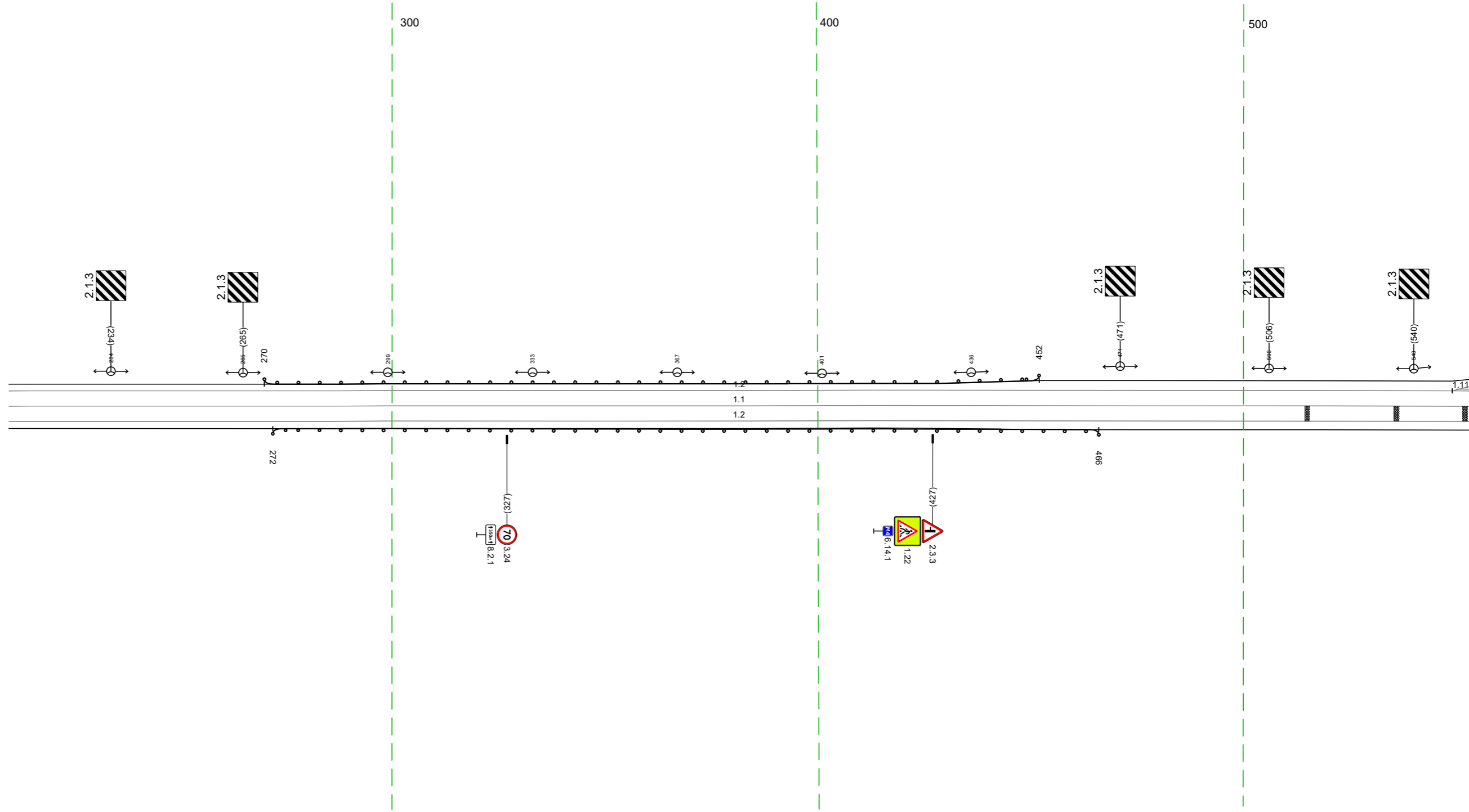

20 M

Дорожная разметка справа	Осевая линия	11 210 - 553 (343 м)	
	1-я от осевой	12 210 - 553 (343 м)	
Дорожные ограждения и направляющие устройства справа	На разделительной		
	На обочине	до 1911 272 - 466 (194 м)	
Тротуары справа			

Тротуары слева								ДО 19/1 774 - 886, (112 м)	
Дорожные ограждения и направляющие устройства слева	На обочине								
	На разделительной								
Дорожная разметка слева	2-я от осевой	12	117.1	12					
	1-я от осевой	54.3 54.9	111 54.9 - 565, (16 м)	11 565 - 579, (14 м)	111 579 - 594, (15 м)	113 64.4 65.2	17 65.2 - 672, (20 м)	12 672 - 886, (215 м)	
Элементы в плане		R=46325, L=707						R=12067, L=80	
Профильный профиль								29686	

М-4 "ДОН"  
 Старое направление км 332+600 - км 463+850  
 363+543-363+886

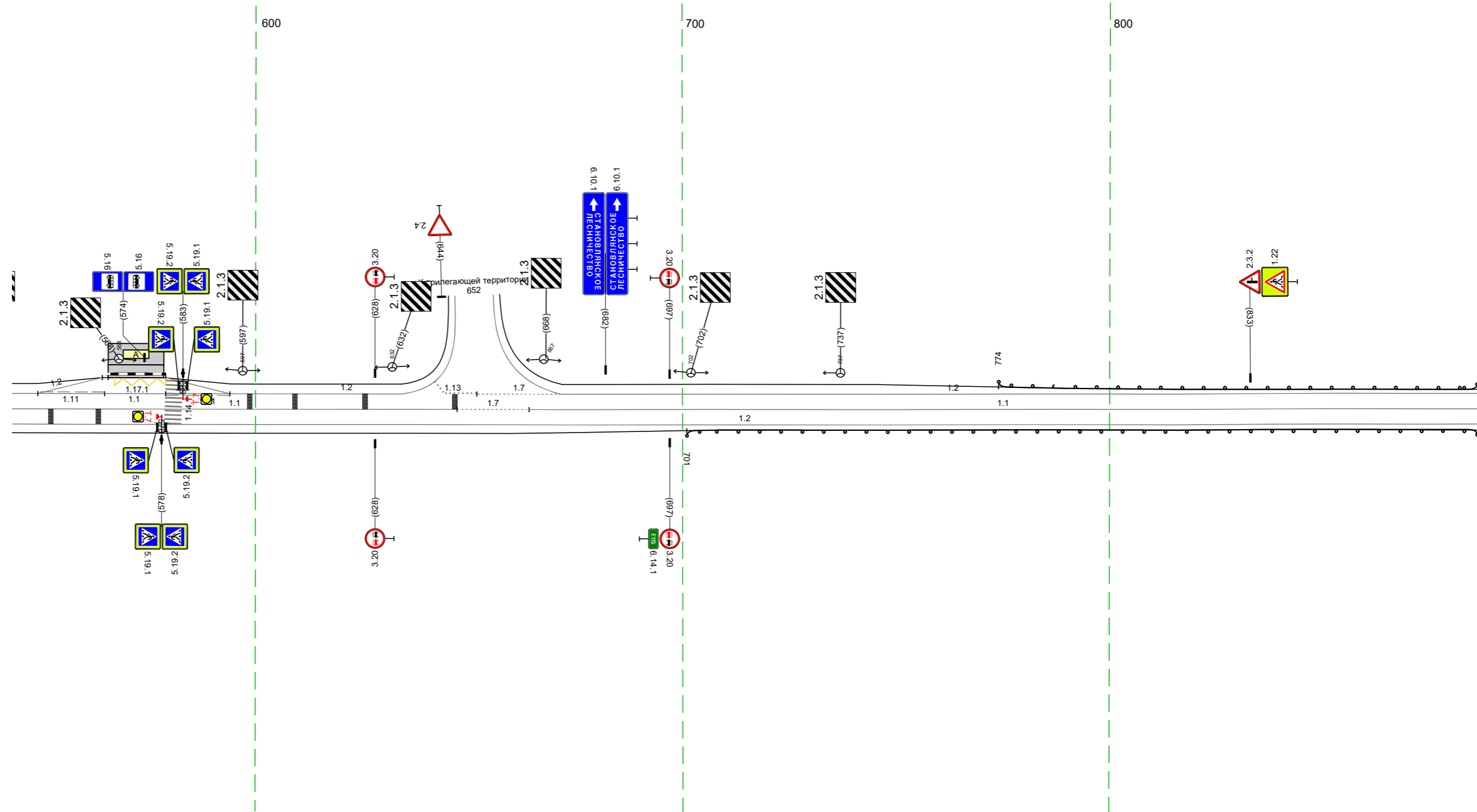

20 М

Дорожная разметка справа	Осевая линия	11 54.3 - 647, (104 м)	17 64.7 - 664, (17 м)	11 66.4 - 886, (222 м)
	1-я от осевой	12 54.3 - 886, (343 м)		
Дорожные ограждения и направляющие устройства справа	На разделительной			
	На обочине	ДО 19/1 701 - 886, (185 м)		
Тротуары справа				

Тротуары слева		
Дорожные ограждения и направляющие устройства слева	На обочине	до 1911 876 - 016, (117 м)
	На разделительной	
Дорожная разметка слева		12 876 - 150, (253 м)      14 150 - 240, (90 м)
Элементы в плане		
Продольный профиль		R=29686, L=45      0,27%      R=19260, L=67      0,08%      R=19273, L=52      0,60%      R=17372, L=78      0,88%      R=19240, L=74      2,12%      R=4901, L=75

М-4 "Дон"  
 Старое направление км 332+600 - км 463+850  
 363+876-364+240

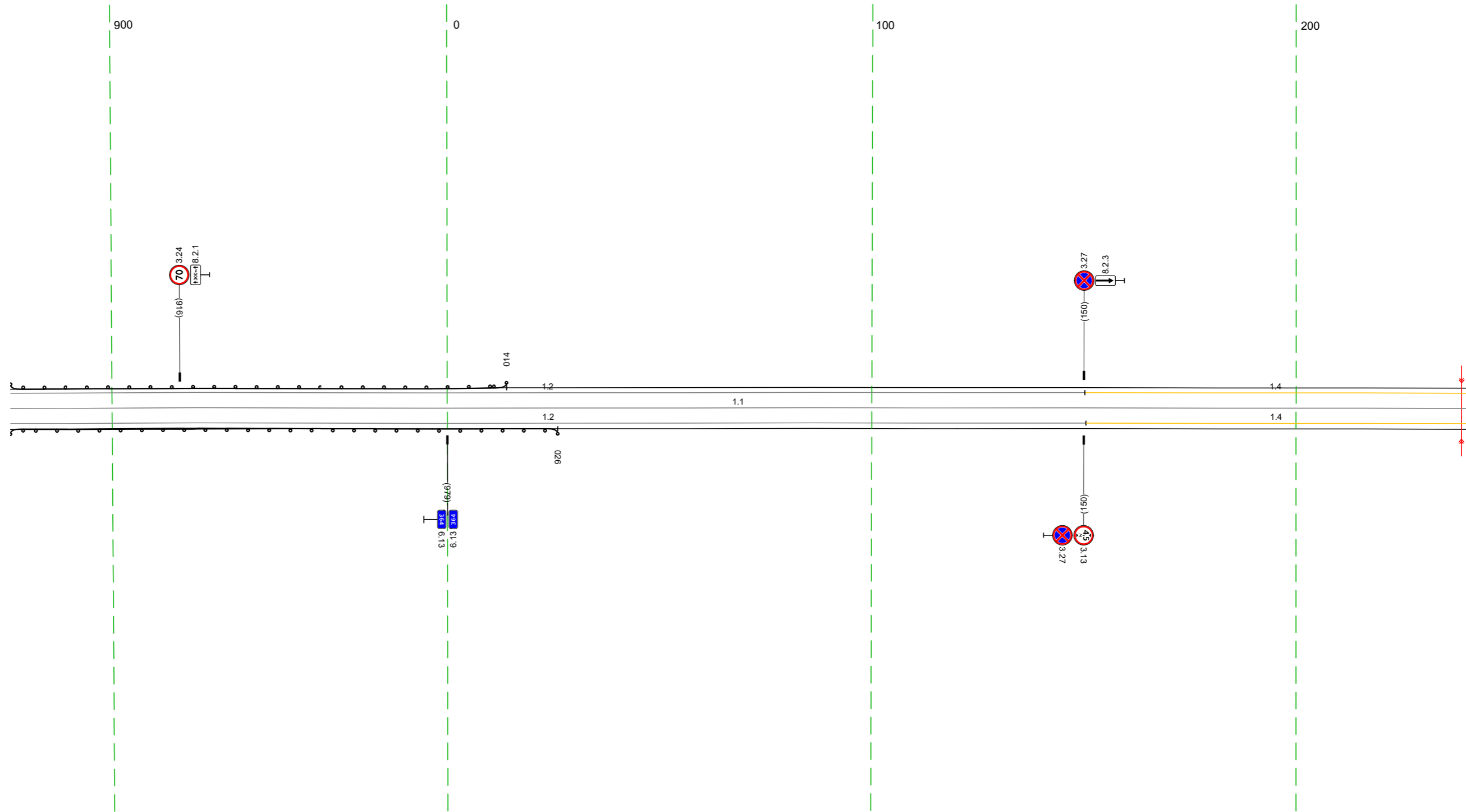

Дорожная разметка справа		Осевая линия	11 876 - 240, (134,3 м)
Дорожные ограждения и направляющие устройства справа		1-я от осевой	12 876 - 150, (253 м)      14 150 - 240, (90 м)
Тротуары справа		На разделительной	до 1911 876 - 026, (129 м)
		На обочине	

Тротуары слева		
Дорожные ограждения и направляющие устройства слева	На обочине	10/19/1 294 - 465, (171 м)
	На разделительной	4/76/11 4/76/11
Дорожная разметка слева		14 230 - 331, (101 м)      12 331 - 573, (242 м)
Элементы в плане		
Продольный профиль		R=4901, L=75      R=129407, L=64      R=17422, L=44      R=19611, L=36      R=63062, L=35      R=64594, L=34      R=3481, L=33      R=4405, L=35

М-4 "Дон"  
 Старое направление км 332+600 - км 463+850  
 364+230-364+573

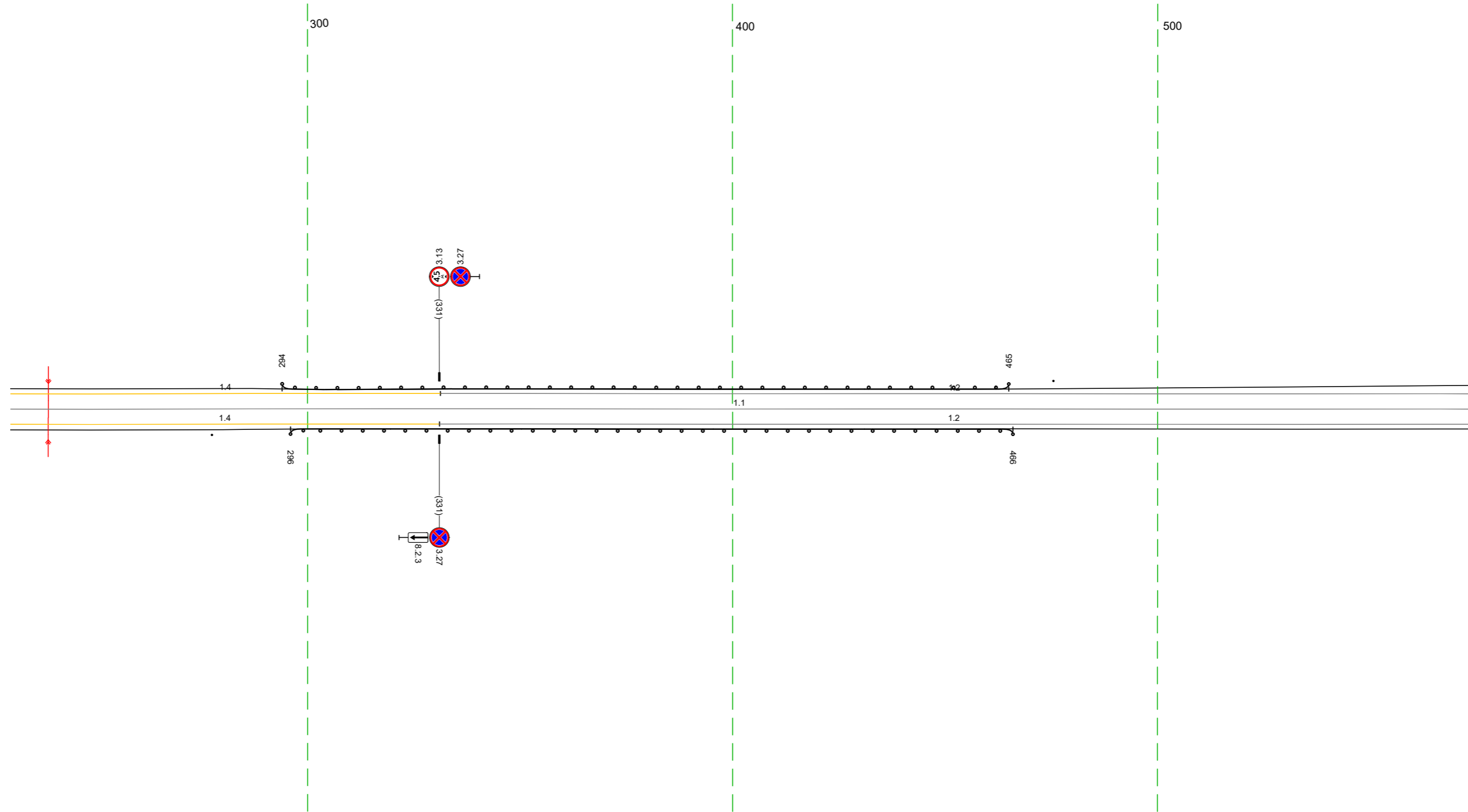

Дорожная разметка справа		11 230 - 573, (343 м)
Дорожные ограждения и направляющие устройства справа	Осевая линия	14 230 - 331, (101 м)      12 331 - 573, (242 м)
	1-я от осевой	4/11/1 277/278      10/19/1 296 - 466, (170 м)
Тротуары справа		

Тротуары слева		
Дорожные ограждения и направляющие устройства слева	На обочине	
	На разделительной	
Дорожная разметка слева	2-я от осевой	12 706 - 906, (200 м)
	1-я от осевой	18 706 - 906, (200 м)
Элементы в плане		
Правильный профиль		

М-4 "Дон"  
 Старое направление км 332+600 - км 463+850  
 364+563-364+906

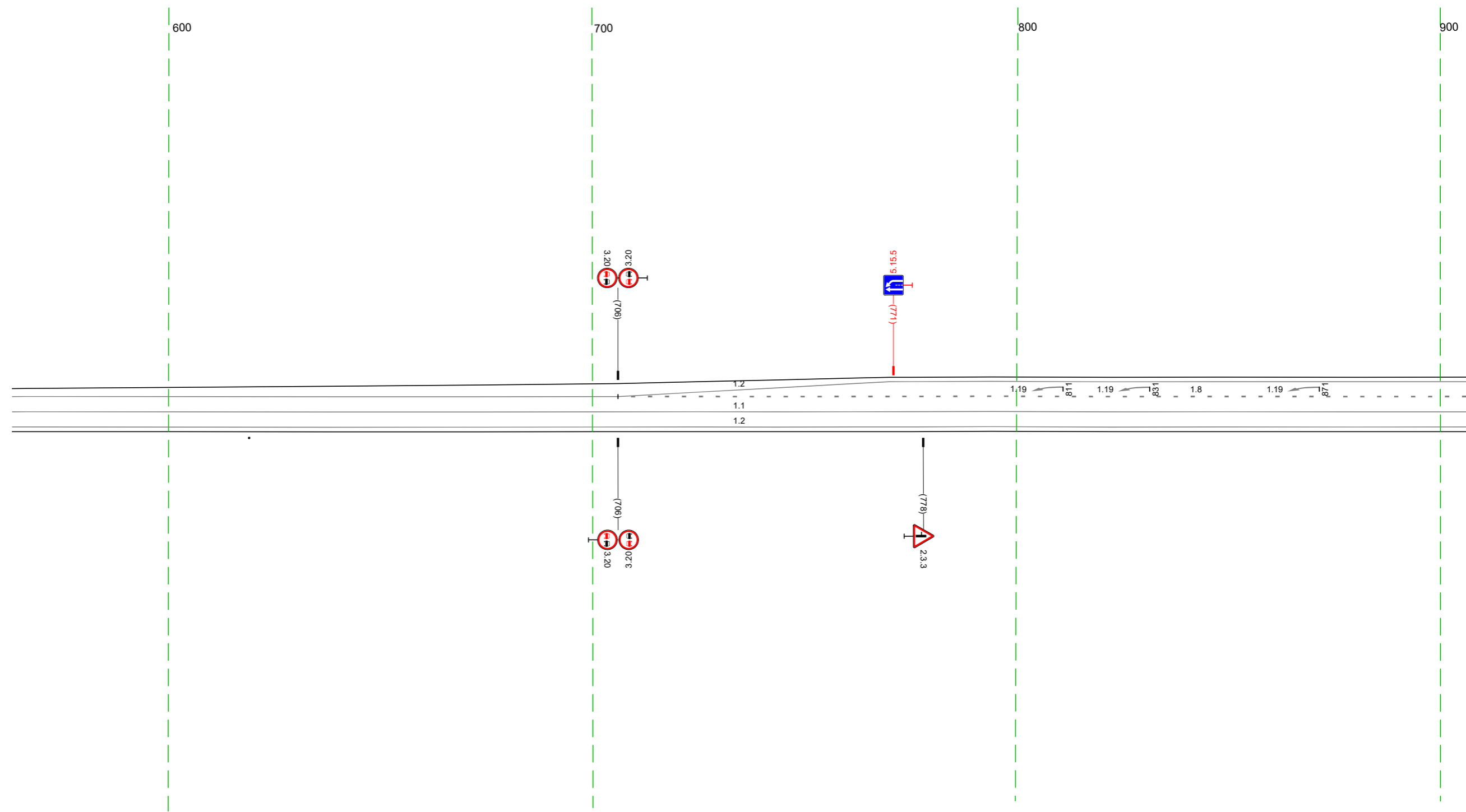

20 м

Дорожная разметка справа	Осевая линия	11 563 - 906, (343 м)
	1-я от осевой	12 563 - 906, (343 м)
Дорожные ограждения и направляющие устройства справа	На разделительной	
	На обочине	
Тротуары справа		

Тротуары слева						до 1911 125 - 240, (115 м)	
Дорожные ограждения и направляющие устройства слева	На обочине						
	На разделительной						
Дорожная разметка слева	2-я от осевой	12 896 - 013, (115 м)	17 013 - 029, (16 м)	113 029 036 036 - 052, (16 м)	17 036 - 052, (16 м)	12 052 - 129, (76 м)	
	1-я от осевой	18 896 - 981, (85 м)	11 981 - 033, (50 м)	17 033 - 048, (15 м)	11 048 - 067, (19 м)	18 067 - 129, (62 м)	12 129 - 240, (111 м)
Элементы в плане							
Профильный профиль		R=3847, L=71		R=13468, L=164		R=4316, L=160	

М-4 "ДОН"  
 Старое направление км 332+600 - км 463+850  
 364+896-365+240

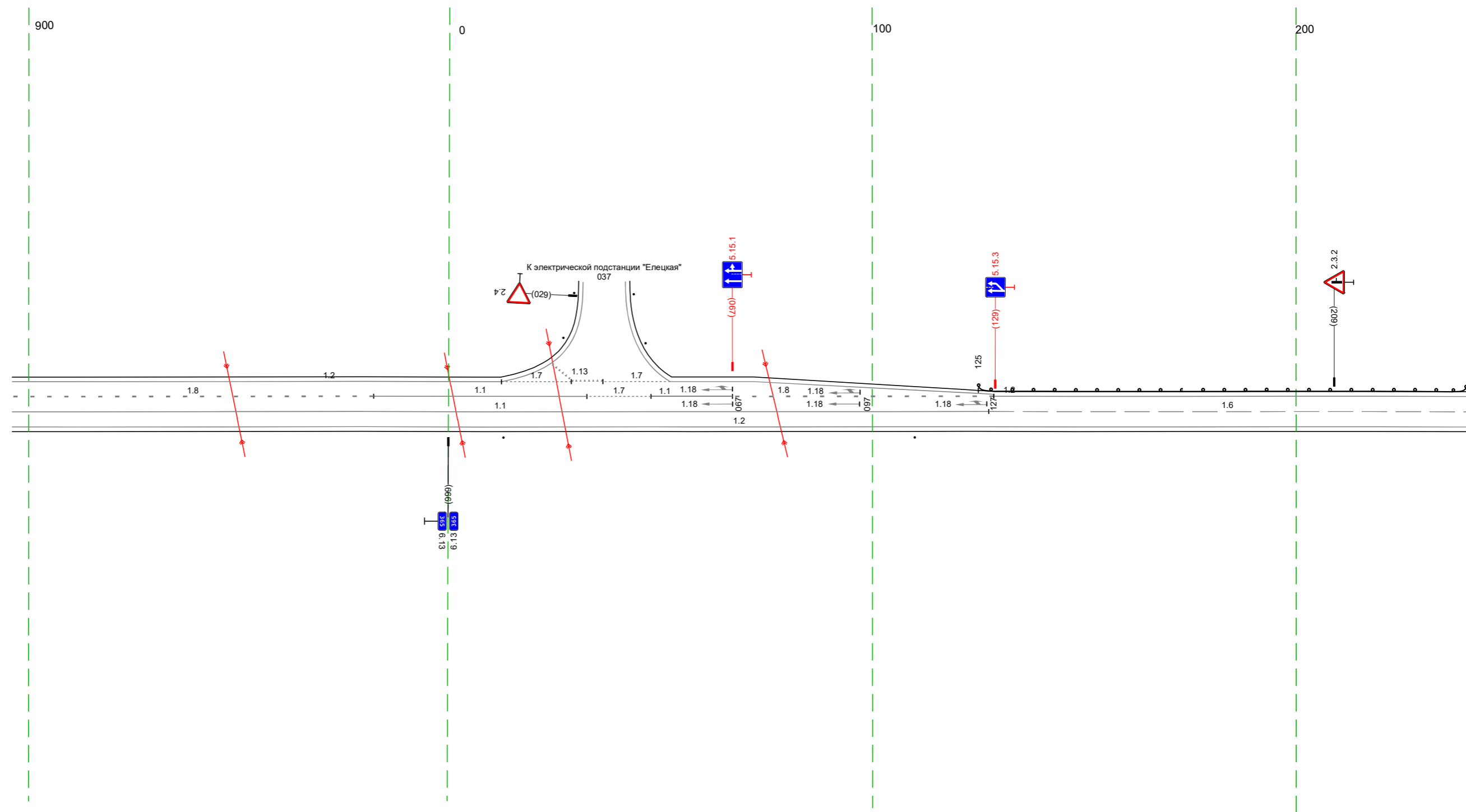

20 М

Дорожная разметка справа	Осевая линия	11 896 - 127, (230 м)	16 127 - 240, (113 м)
	1-я от осевой	12 896 - 240, (343 м)	
Дорожные ограждения и направляющие устройства справа	На разделительной		
	На обочине	Столбыки (шт. шаг 97,0м) 013 - 110	
Тротуары справа			

Тротуары слева		
Дорожные ограждения и направляющие устройства слева	На обочине	10 (11) 230 - 573 (34,3 м)
	На разделительной	
Дорожная разметка слева		12 230 - 573 (34,3 м)
Элементы в плане		205 1572
Продольный профиль		R=4316, L=160    R=12173, L=51    R=16412, L=51    R=5725, L=36    R=4336, L=40    R=24521, L=43    R=38666, L=61    R=38736, L=56

М-4 "ДОН"  
 Старое направление км 332+600 - км 463+850  
 365+230-365+573

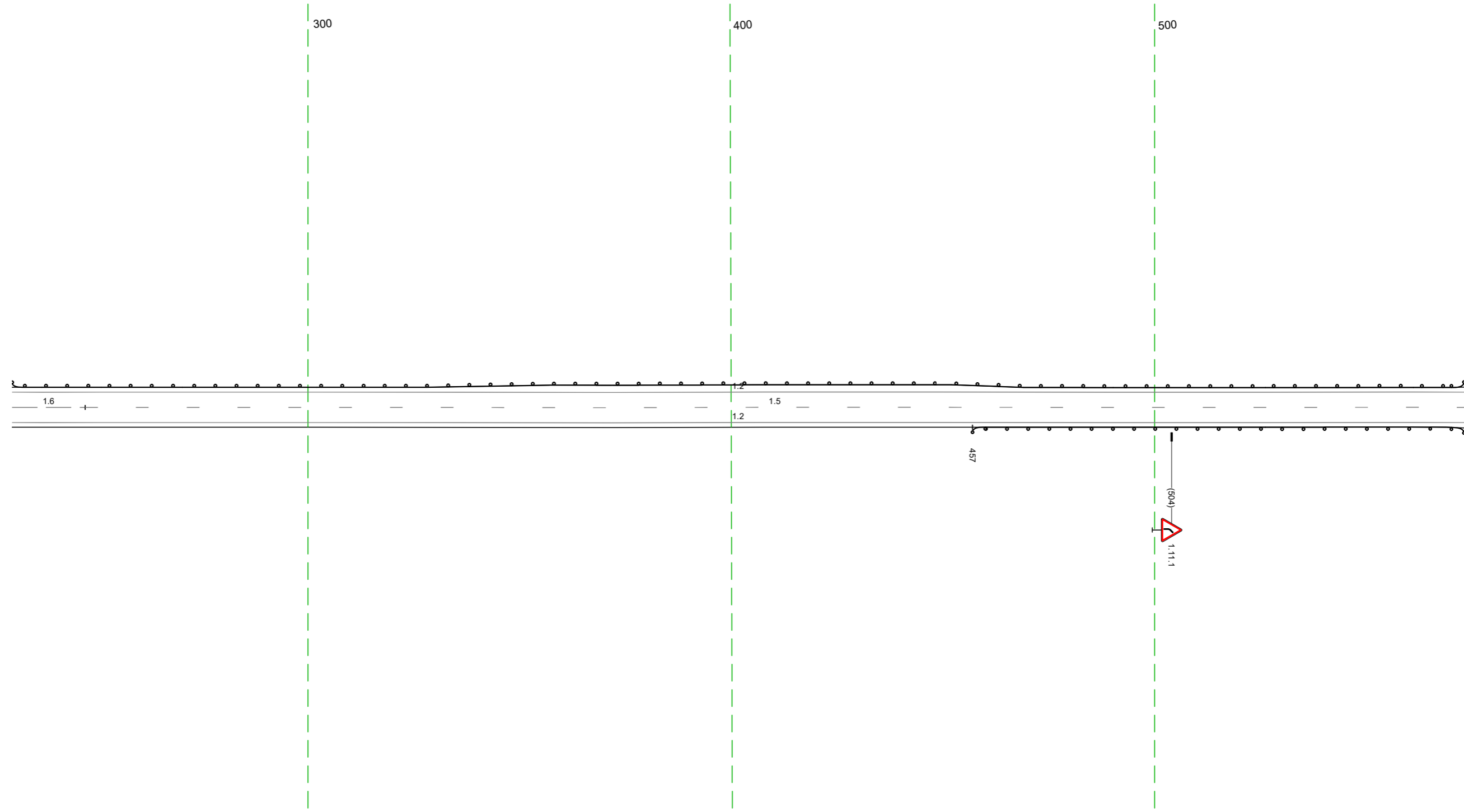

Дорожная разметка справа	Осевая линия	16 230 - 247 (17 м)	15 247 - 573 (326 м)
	1-я от осевой		12 230 - 573 (34,3 м)
Дорожные ограждения и направляющие устройства справа	На разделительной		
	На обочине		10 (11) 457 - 573 (116 м)
Тротуары справа			

Тротуары слева		
Дорожные ограждения и направляющие устройства слева	На обочине	ДО 14/1 563 - 906, (343 м)
	На разделительной	
Дорожная разметка слева		12 563 - 906, (343 м)
Элементы в плане		R=1572, L=986
Продольный профиль		R=38736, L=156 R=3952, L=61 R=3207, L=58 R=22096, L=58 384,176

М-4 "Дон"  
 Старое направление км 332+600 - км 463+850  
 365+563-365+906

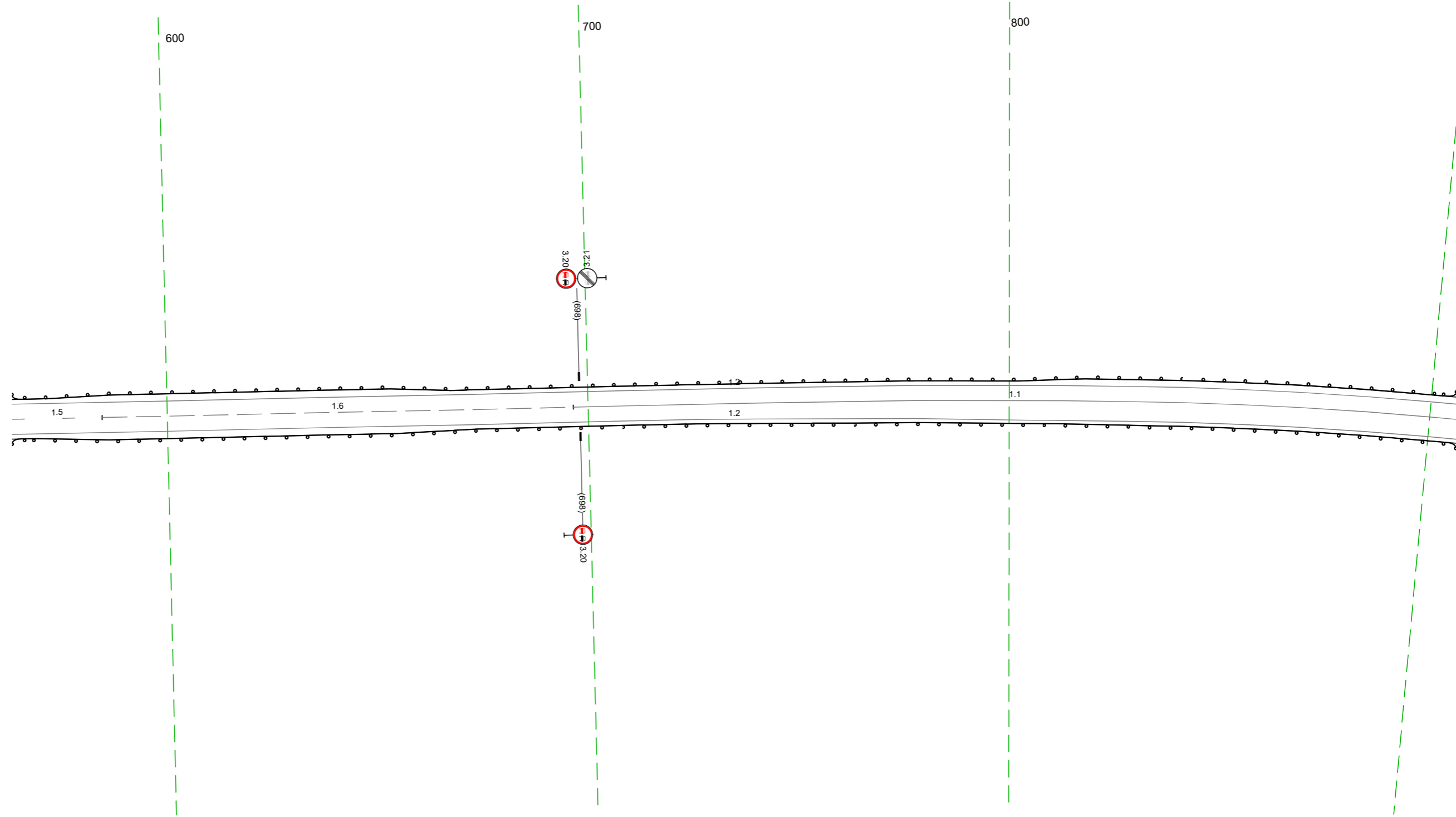

20 м

Дорожная разметка справа	Осевая линия	15 563 - 585, (21 м)	16 585 - 696, (112 м)	11 696 - 906, (210 м)
	1-я от осевой		12 563 - 726, (163 м)	
Дорожные ограждения и направляющие устройства справа	На разделительной			12 726 - 906, (180 м)
	На обочине			ДО 14/1 563 - 906, (343 м)
Тротуары справа				

Тротуары слева		
Дорожные ограждения и направляющие устройства слева	На обочине	ДО 14/11 896 - 247, (351 м)
	На разделительной	
Дорожная разметка слева		12 896 - 208, (312 м) <span style="float: right;">14 208 - 247, (39 м)</span>
Элементы в плане		R=384176, L=56 <span style="margin-left: 100px;">R=13843, L=50</span> <span style="margin-left: 100px;">R=14423, L=50</span> <span style="margin-left: 100px;">R=4329, L=21</span> <span style="margin-left: 100px;">R=3427, L=23</span> <span style="margin-left: 100px;">R=3757, L=23</span> <span style="margin-left: 100px;">R=6257, L=23</span> <span style="margin-left: 100px;">11317</span> <span style="margin-left: 100px;">5537</span> <span style="margin-left: 100px;">8660</span> <span style="margin-left: 100px;">R=13074, L=50</span> <span style="margin-left: 100px;">14381</span>
Продольный профиль		

М-4 "Дон"  
 Старое направление км 332+600 - км 463+850  
 365+896-366+247

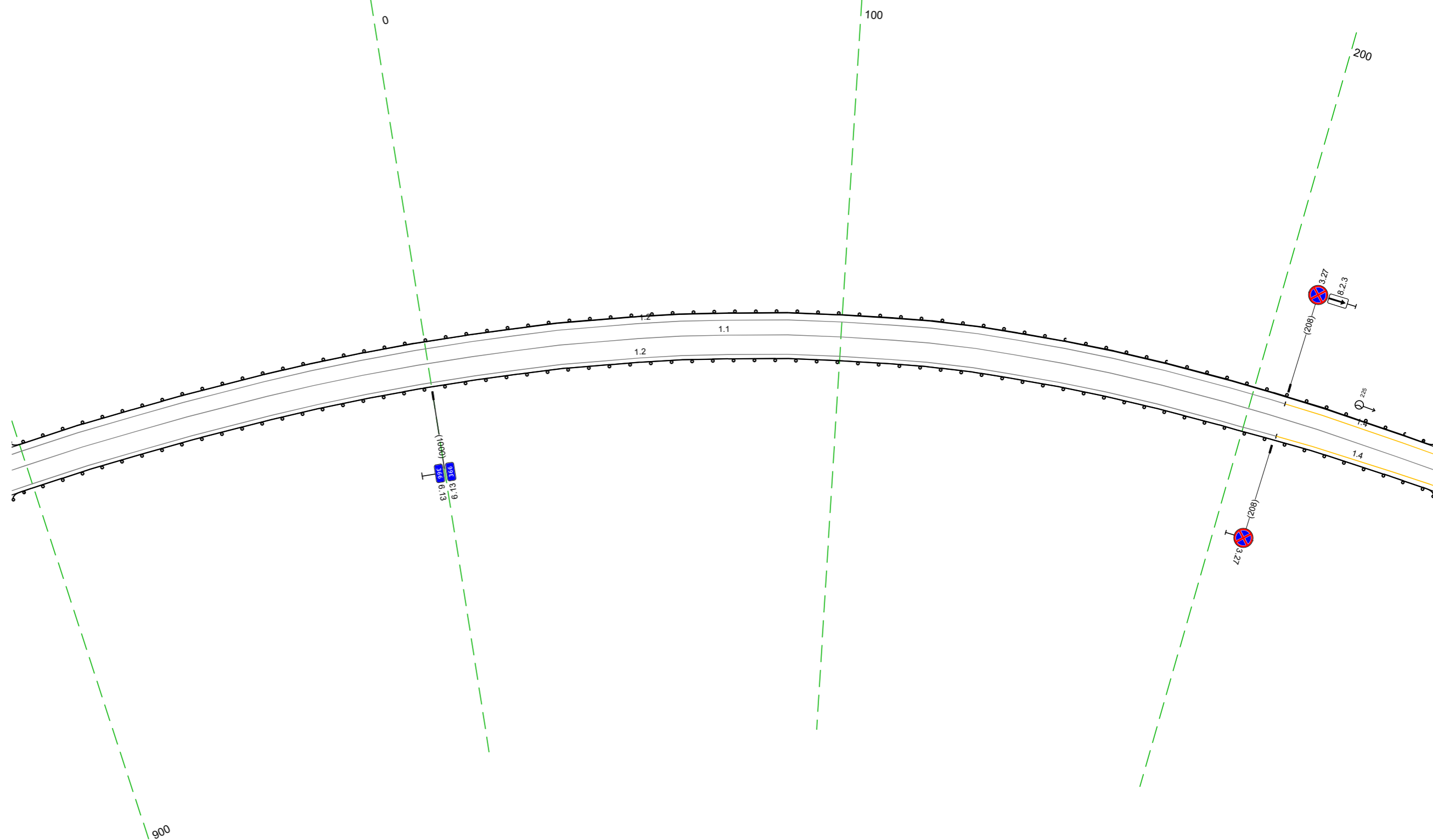

Дорожная разметка справа	Осевая линия	11 896 - 247, (351 м)
	1-я от осевой	
Дорожные ограждения и направляющие устройства справа	На разделительной	12 896 - 208, (312 м) <span style="float: right;">14 208 - 247, (39 м)</span>
	На обочине	ДО 14/11 896 - 247, (351 м)
Тротуары справа		

Тротуары слева							
Дорожные ограждения и направляющие устройства слева	На обочине	до 1911 237 - 303, 166 м				до 1911 415 - 580, 165 м	
	На разделительной						
Дорожная разметка слева		14 237 - 393, 156 м		17 410 - 430, 121 м		14 430 - 580, 150 м	
Элементы в плане				R=1572, L=986			
Продольный профиль		R=14381, L=102		R=12605, L=40		R=21886, L=74	

М-4 "Дон"  
 Старое направление км 332+600 - км 463+850  
 366+237-366+580

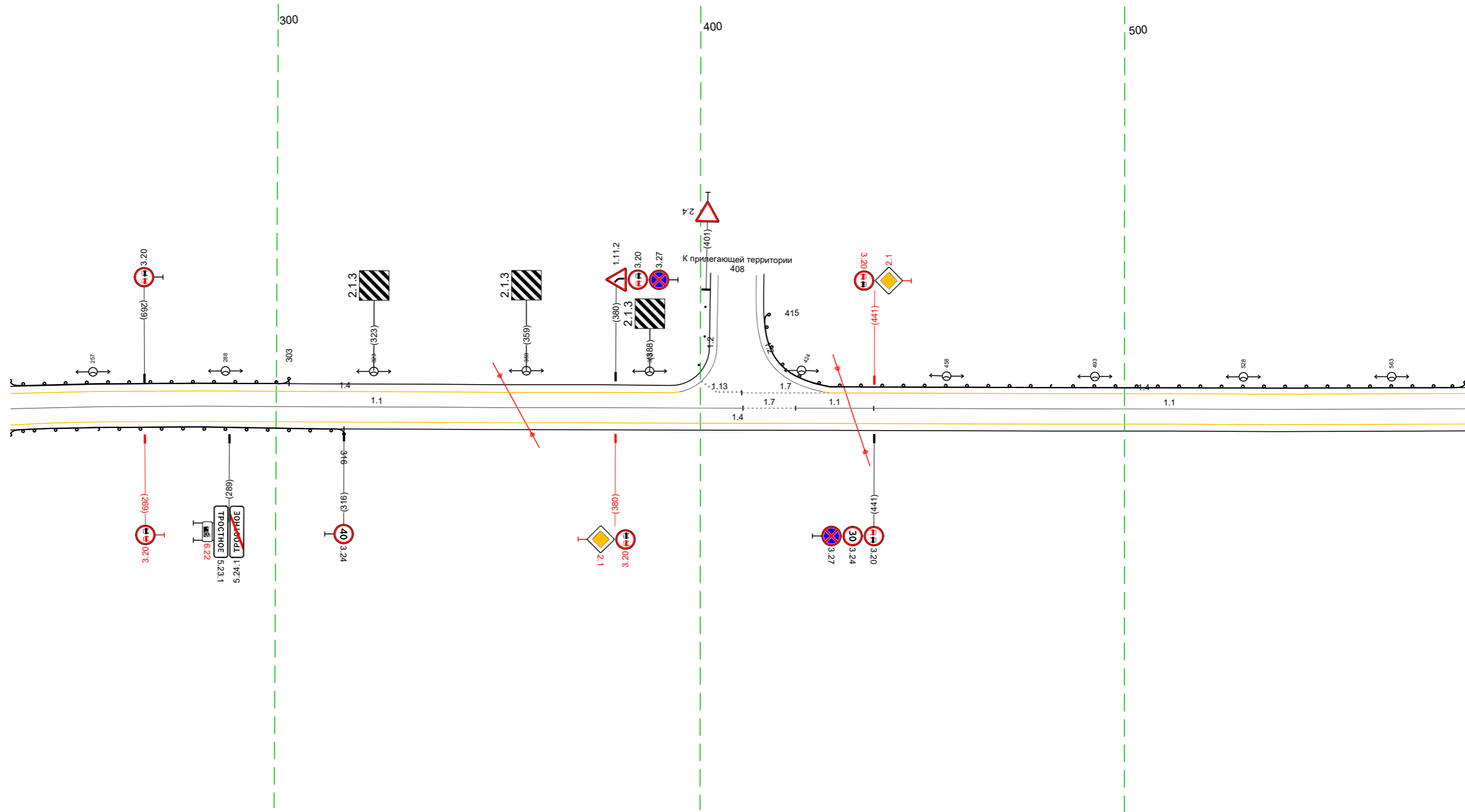

20 м

Дорожная разметка справа	Осевая линия	11 237 - 410, 173 м		17 410 - 422, 112 м		11 422 - 441, 118 м		11 441 - 580, 139 м	
	1-я от осевой								
Дорожные ограждения и направляющие устройства справа	2-я от осевой	14 237 247 110 м		14 247 - 580, 1333 м					
	На разделительной								
Тротуары справа		до 1911 237 - 316, 179 м							

Тротуары слева					
Дорожные ограждения и направляющие устройства слева	На обочине	до 650 570 - 650 (80 м)		до 913 659 - 913 (254 м)	
	На разделительной				
Дорожная разметка слева		14 570 - 641 (70 м)	17 654 - 668 (14 м)	14 668 - 809 (141 м)	12 809 - 913 (104 м)
Элементы в плане					
Продольный профиль		R=3540, L=57	R=10352, L=59	R=14137, L=39	R=6142, L=168

М-4 "ДОН"  
 Старое направление км 332+600 - км 463+850  
 366+570-366+913

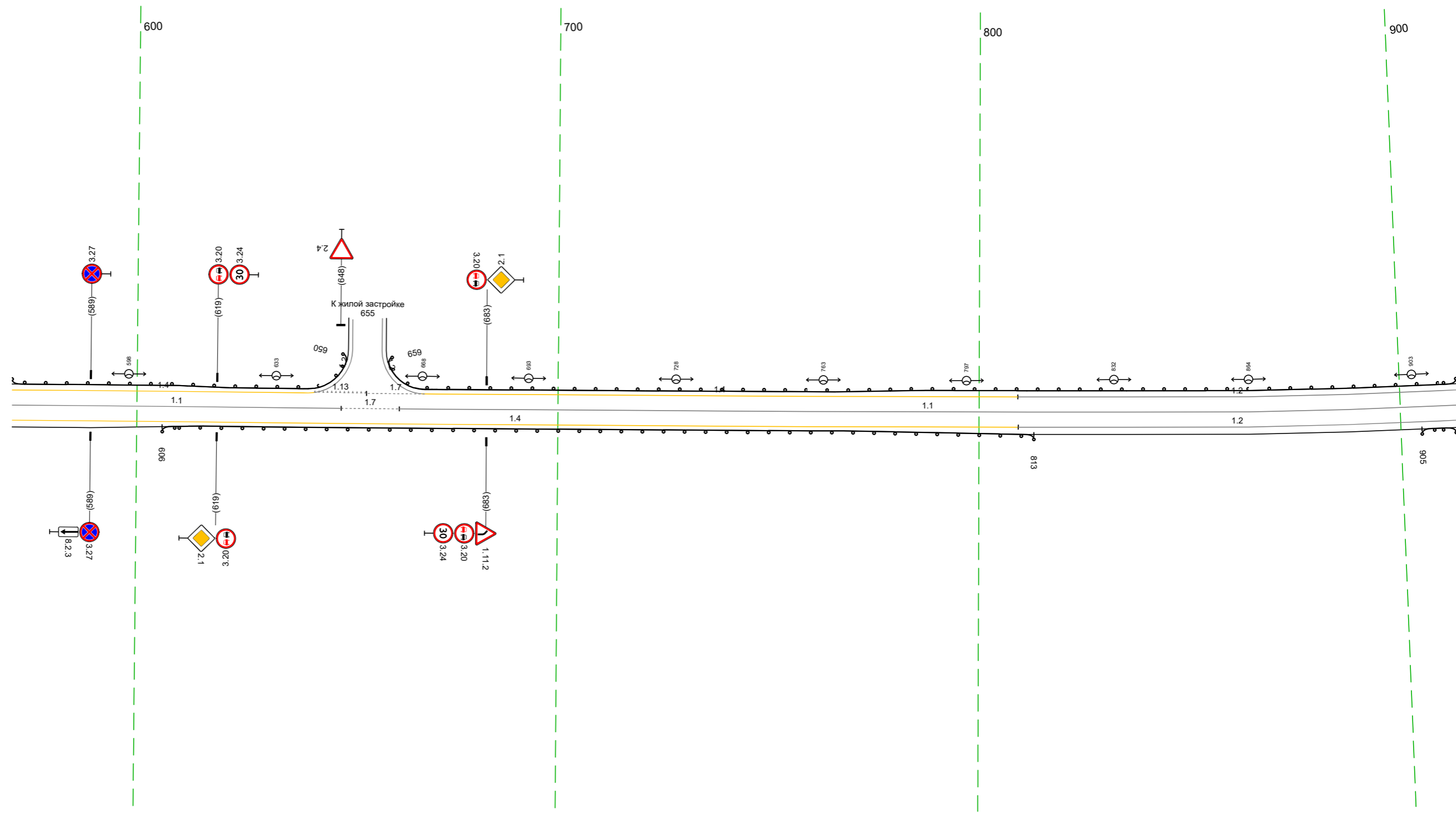

Дорожная разметка справа		11 570 - 648 (78 м)	17 648 - 662 (14 м)	11 662 - 913 (251 м)	12 809 - 913 (104 м)
Дорожные ограждения и направляющие устройства справа		На разделительной		до 813 606 - 813 (207 м)	
		На обочине		до 913 915 - 913 (0 м)	
Тротуары справа					

Тротуары слева		до 1911 903 - 980, (177 м)		до 1911 008 - 052, (144 м)		до 1911 055 - 098, (43 м)		до 1911 103 - 259, (156 м)	
Дорожные ограждения и направляющие устройства слева	На обочине								
	На разделительной								
Дорожная разметка слева	2-я от осевой	12 964 - 980, (16 м)	117.1 980 - 007, (14 м)	12 007 - 022, (15 м)	12	17	113	17	12 063 - 259, (196 м)
	1-я от осевой	12 903 - 964, (61 м)	111 964 - 984, (20 м)	006 006 - 022, (16 м)	025 025	035 035	045 045	17 045 - 063, (18 м)	
Элементы в плане									
Профильный профиль		R=614,2, L=168	R=17101, L=44	R=11654, L=57	R=12945, L=58	R=3372, L=39	R=3972, L=39	R=4554, L=46	R=1554, L=28

М-4 "ДОН"  
 Старое направление км 332+600 - км 463+850  
 366+903-367+259

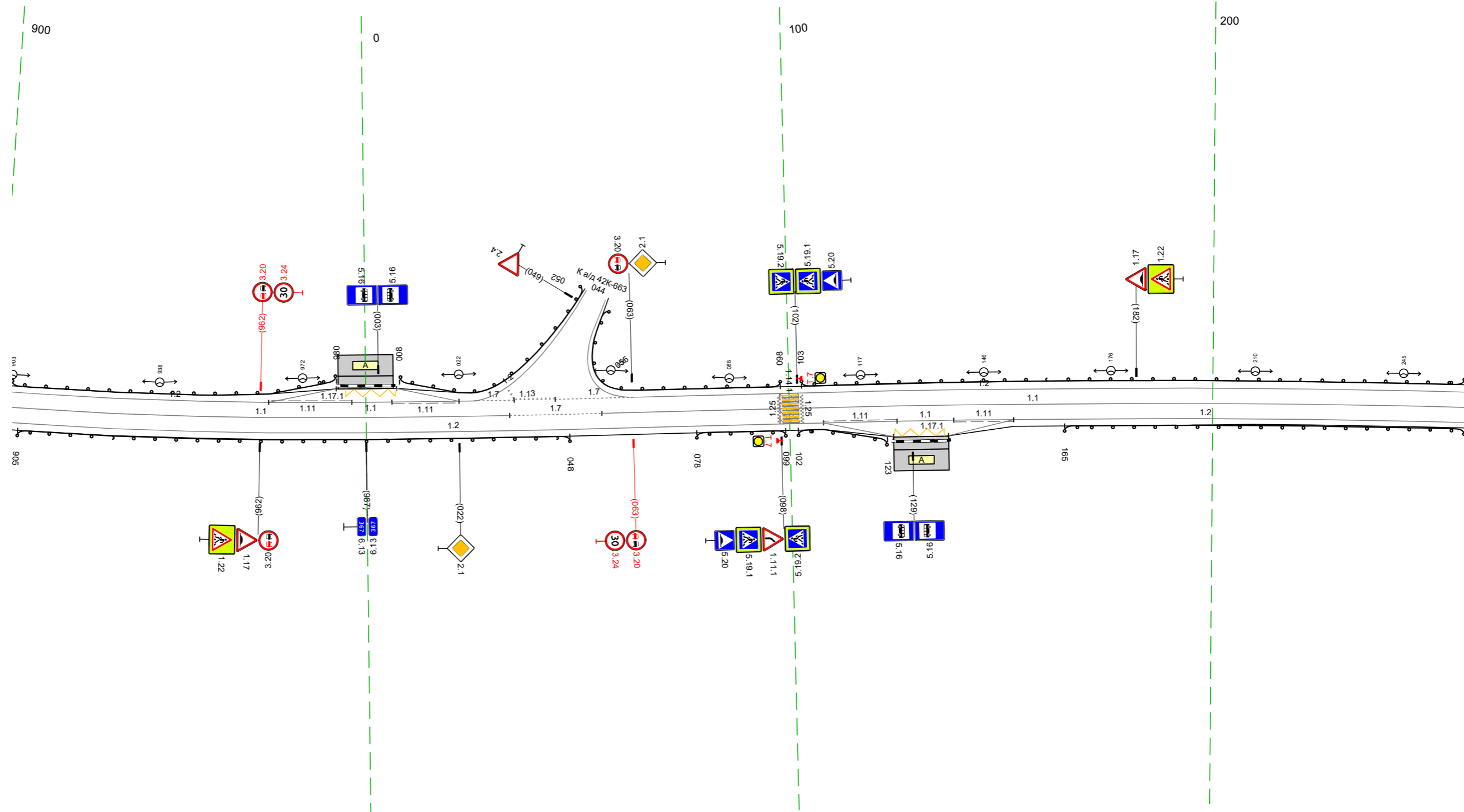

Дорожная разметка справа	Осевая линия	11 903 - 034, (118 м)	17 034 - 056, (22 м)	11 056 - 259, (204 м)			
	1-я от осевой	12 903 - 108, (192 м)		111 108 - 125, (17 м)	11 125 - 139, (13 м)	111 139 - 153, (14 м)	12 153 - 259, (106 м)
Дорожные ограждения и направляющие устройства справа	На разделительной						
	На обочине	до 1911 905 - 048, (130 м)		до 1911 078 - 099, (21 м)	до 1911 102 - 123, (21 м)	до 1911 165 - 259, (94 м)	
Тротуары справа							

Тротуары слева		
Дорожные ограждения и направляющие устройства слева	На обочине	ДО 1911 249 - 593, (34,3 м)
	На разделительной	
Дорожная разметка слева		12 249 - 593, (34,3 м)
Элементы в плане		
Продольный профиль		R=37896, L=25 / 276 / R=17989, L=32 / 308 / R=28396, L=34 / 341 / R=27958, L=22 / 364 / R=17124, L=22 / 366 / R=11096, L=44 / 387 / R=4388, L=84 / 578 / R=3308, L=31 / 578 / R=33011, L=48

М-4 "ДОН"  
 Старое направление км 332+600 - км 463+850  
 367+249-367+593

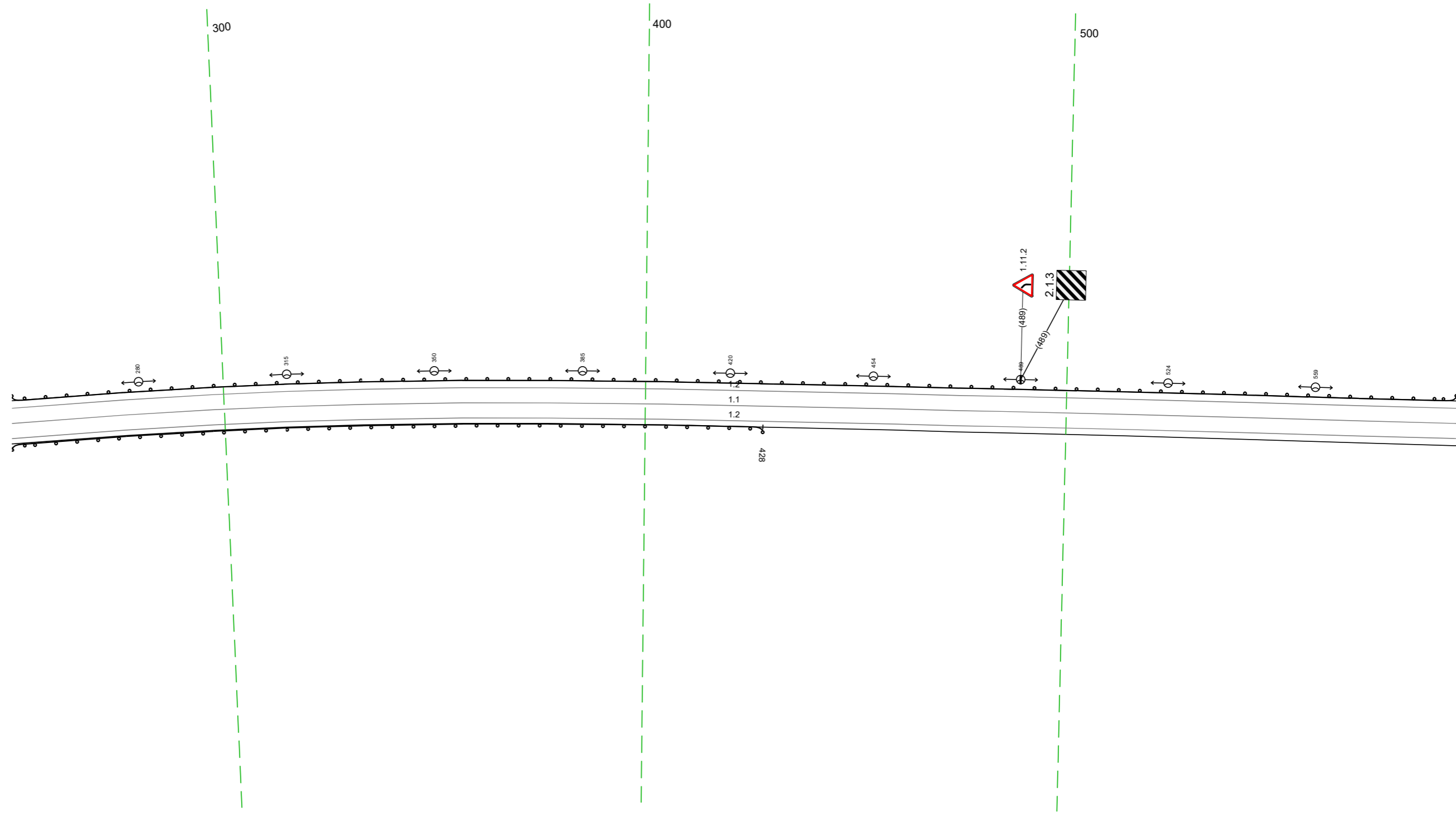

20 м

Дорожная разметка справа	Осевая линия	11 249 - 593, (34,3 м)
	1-я от осевой	12 249 - 593, (34,3 м)
Дорожные ограждения и направляющие устройства справа	На разделительной	
	На обочине	ДО 1911 249 - 428, (179 м)
Тротуары справа		

Тротуары слева								
Дорожные ограждения и направляющие устройства слева	На обочине	до 1911 583 - 688, 1105 м				до 1911 695 - 926, 1231 м		
	На разделительной							
Дорожная разметка слева	3-я от осевой							12 917 926 1819 926
	2-я от осевой					12 756 - 917, 1161 м		12 917 917 16 м
	1-я от осевой	12 583 - 680, 197 м	17 680 - 702, 122 м	12 702 - 756, 154 м	18 756 - 917, 1155 м		12 917 917 16 м	
Элементы в плане								
Продольный профиль		R=44.37, L=26		R=14.956, L=189		R=2840.8, L=54		

М-4 "ДОН"  
 Старое направление км 332+600 - км 463+850  
 367+583-367+926

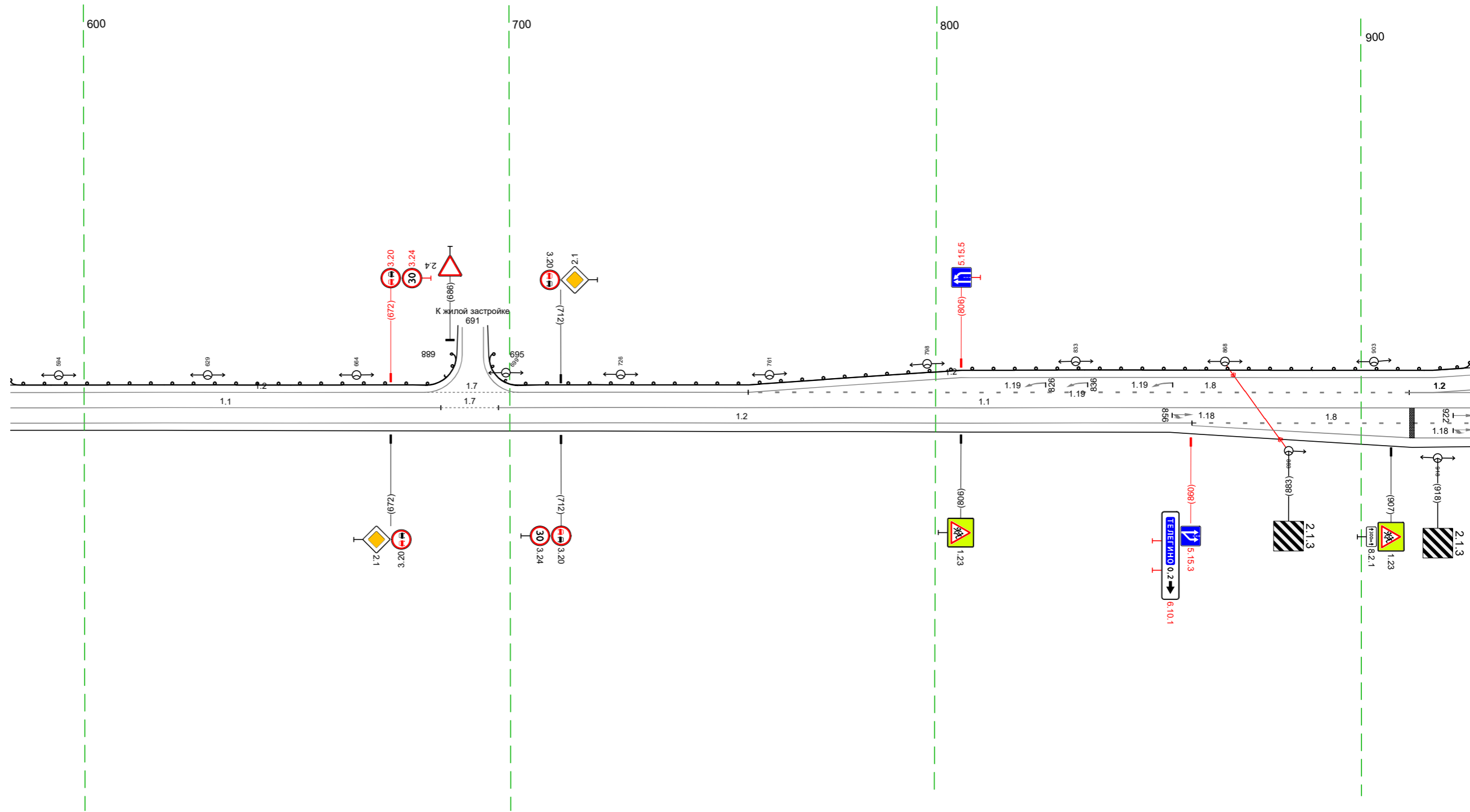

Дорожная разметка справа	Осевая линия	11 583 - 684, 1101 м	17 684 - 697, 114 м	11 697 - 926, 1228 м	
	1-я от осевой				18 860 - 926, 165 м
	2-я от осевой				12 860 - 926, 165 м
Дорожные ограждения и направляющие устройства справа	На разделительной				
	На обочине				
Тротуары справа					

Тротуары слева		до 1511 916 - 942, (26 м)		до 1511 955 - 971, (16 м)		до 1511 976 - 084, (90 м)		до 1511 089 - 121, (32 м)		до 1511 130 - 277, (146 м)			
Дорожные ограждения и направляющие устройства слева	На обочине												
	На разделительной												
	4-я от осевой	117,1 944 - 956, (12 м)		12 929 - 946, (17 м)		11 954 - 973, (19 м)		12 973 - 000, (27 м)					
	3-я от осевой	12 917 - 929, (12 м)		11 929 - 945, (16 м)		9,5 956		11 956 - 973, (17 м)		19 м			
Дорожная разметка слева	2-я от осевой	917 - 982, (65 м)				12 000 - 102, (102 м)		17 102 - 117, (15 м)					
	1-я от осевой	12 916 - 004, (112 м)		15 004 - 085, (81 м)		11 085 - 108, (23 м)		18 108 - 154, (46 м)		12 154 - 277, (122 м)			
Элементы в плане													
Продольный профиль		R=6460, L=131					R=15136, L=208					R=1003, L=158	

М-4 "ДОН"  
 Старое направление км 332+600 - км 463+850  
 367+916-368+277

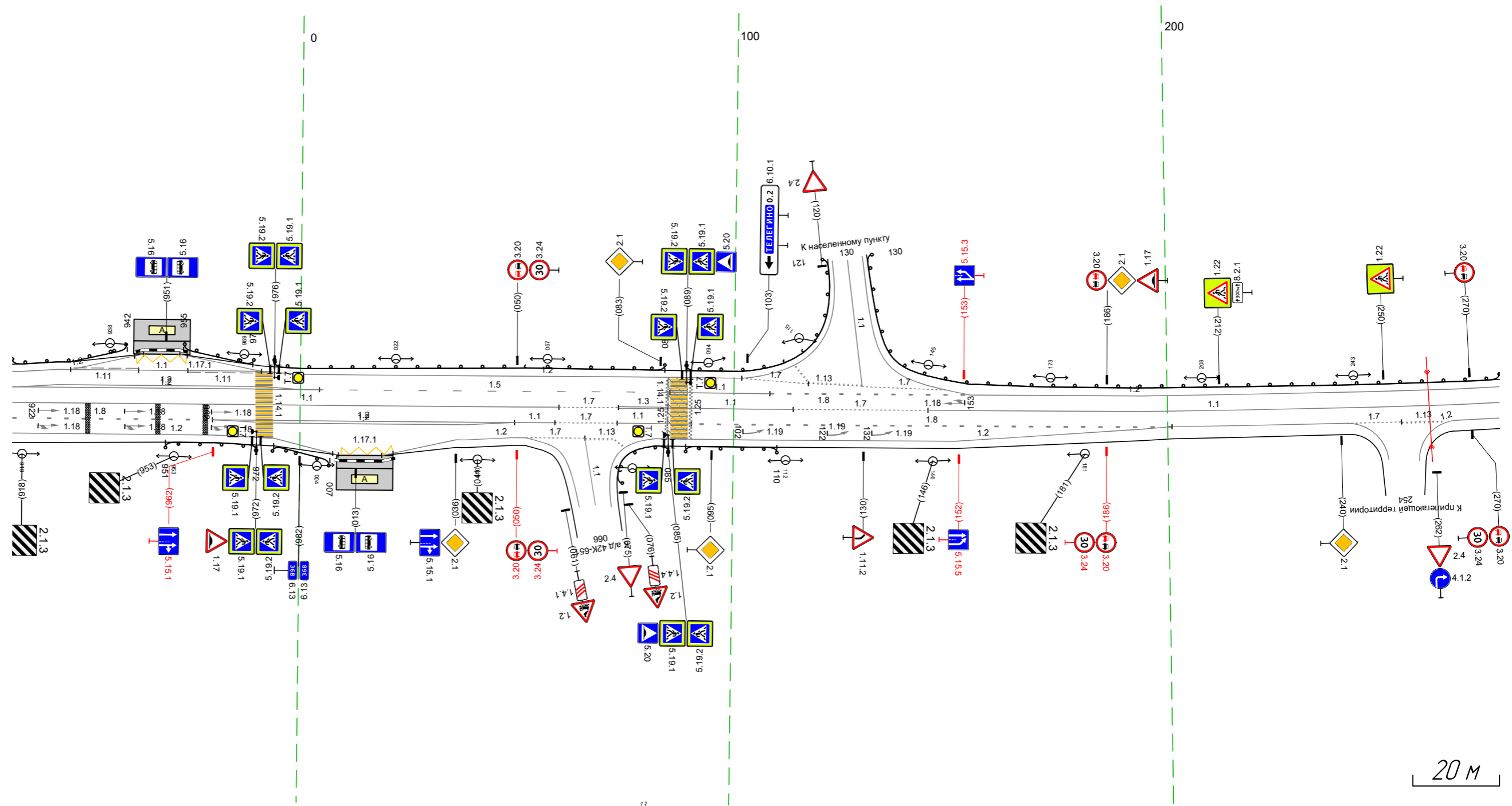

20 М

Дорожная разметка справа	Осевая линия	11 916 - 060, (126 м)		11 060 - 073, (14 м)		13 073 - 085, (12 м)		11 085 - 114, (29 м)		17 114 - 145, (31 м)		11 145 - 277, (132 м)	
	1-я от осевой	18 916 - 962, (46 м)		12 962 - 049, (70 м)		11 049 - 059, (10 м)		17 059 - 073, (14 м)		18 073 - 090, (17 м)		12 090 - 201, (111 м)	
	2-я от осевой	12 916 - 962, (46 м)		12 962 - 049, (69 м)		12 049 - 052, (3 м)		17 052 - 066, (14 м)		12 066 - 072, (6 м)		12 082 - 201, (119 м)	
	3-я от осевой	12 962 - 976, (14 м)		12 036 - 049, (13 м)		11 049 - 052, (3 м)		17 052 - 066, (14 м)		12 066 - 072, (6 м)		12 082 - 201, (119 м)	
Дорожные ограждения и направляющие устройства справа	На разделительной												
	На обочине	до 1511 951 - 972, (21 м)		до 1511 976 - 007, (13 м)		до 1511 073 - 085, (12 м)		до 1511 089 - 110, (21 м)					
Тротуары справа													

Тротуары слева							
Дорожные ограждения и направляющие устройства слева	На обочине	ДО 1911 267 - 447, (180 м)				ДО 1911 453 - 610, (157 м)	
	На разделительной						
Дорожная разметка слева		12 267 - 438, (171 м)		13 444 450 16 м		17 450 461 11 м	
Элементы в плане						12 461 - 610, (149 м)	
Продольный профиль		R=13013, L=158		R=10988, L=160		R=5897, L=127	

М-4 "ДОН"  
Старое направление км 332+600 - км 463+850  
368+267-368+610

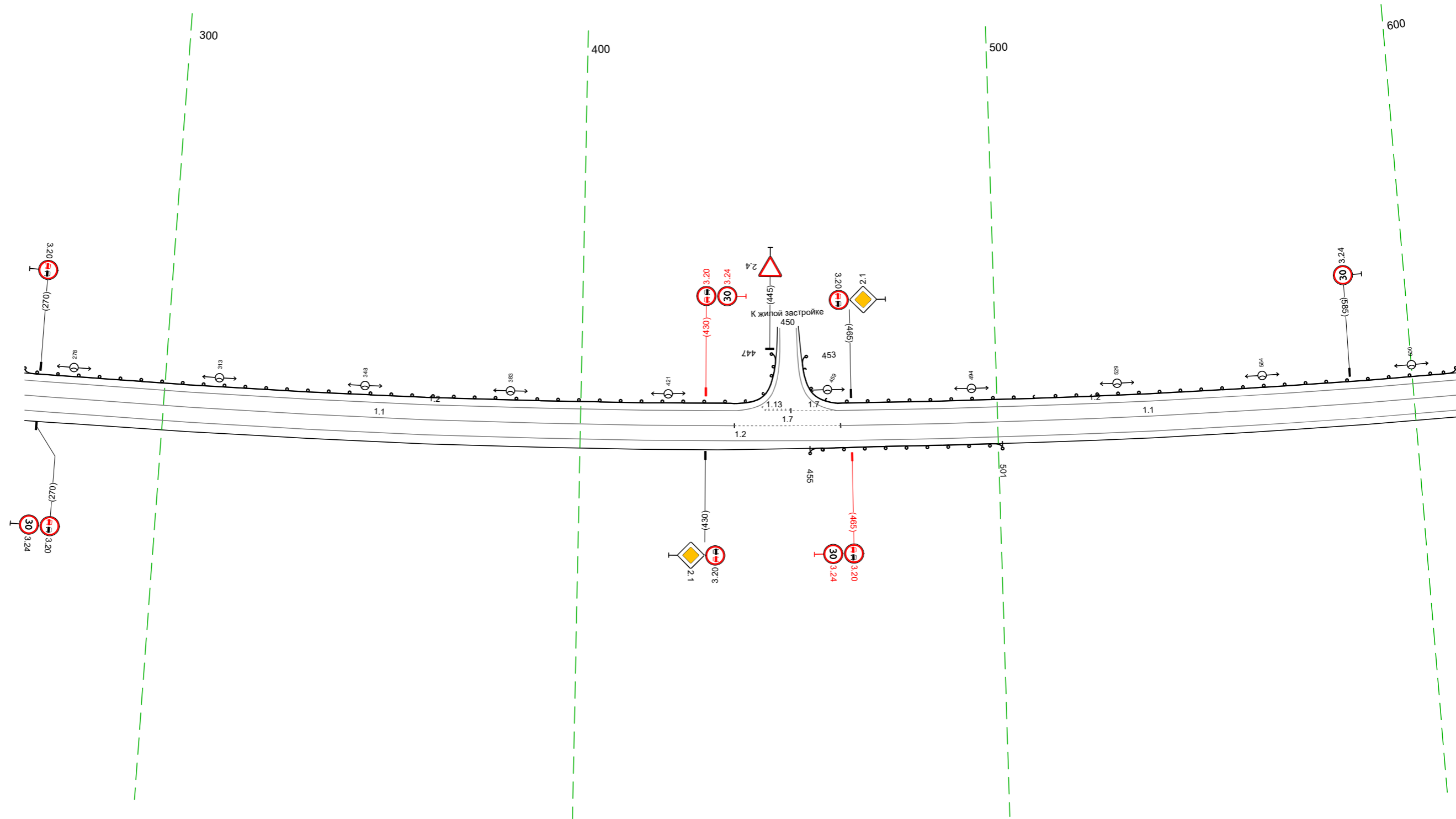

Дорожная разметка справа	Осевая линия	11 267 - 437, (170 м)		17 437 - 462, (25 м)		11 462 - 610, (148 м)	
	1-я от осевой			12 267 - 610, (343 м)			
Дорожные ограждения и направляющие устройства справа	На разделительной						
	На обочине			ДО 1911 455 - 501, (46 м)			
Тротуары справа							

Тротуары следа					
Дорожные ограждения и направляющие устройства следа	На обочине	ДО 15/11 600 - 673, 173 м			ДО 15/11 813 - 943, 130 м
	На разделительной				
Дорожная разметка следа		12 600 - 943, 343 м			
Элементы в плане					
Продольный профиль		R=5897, L=127	R=24014,7, L=125	L=102	R=198324, L=59

М-4 "ДОН"  
 Старое направление км 332+600 - км 463+850  
 368+600-368+943

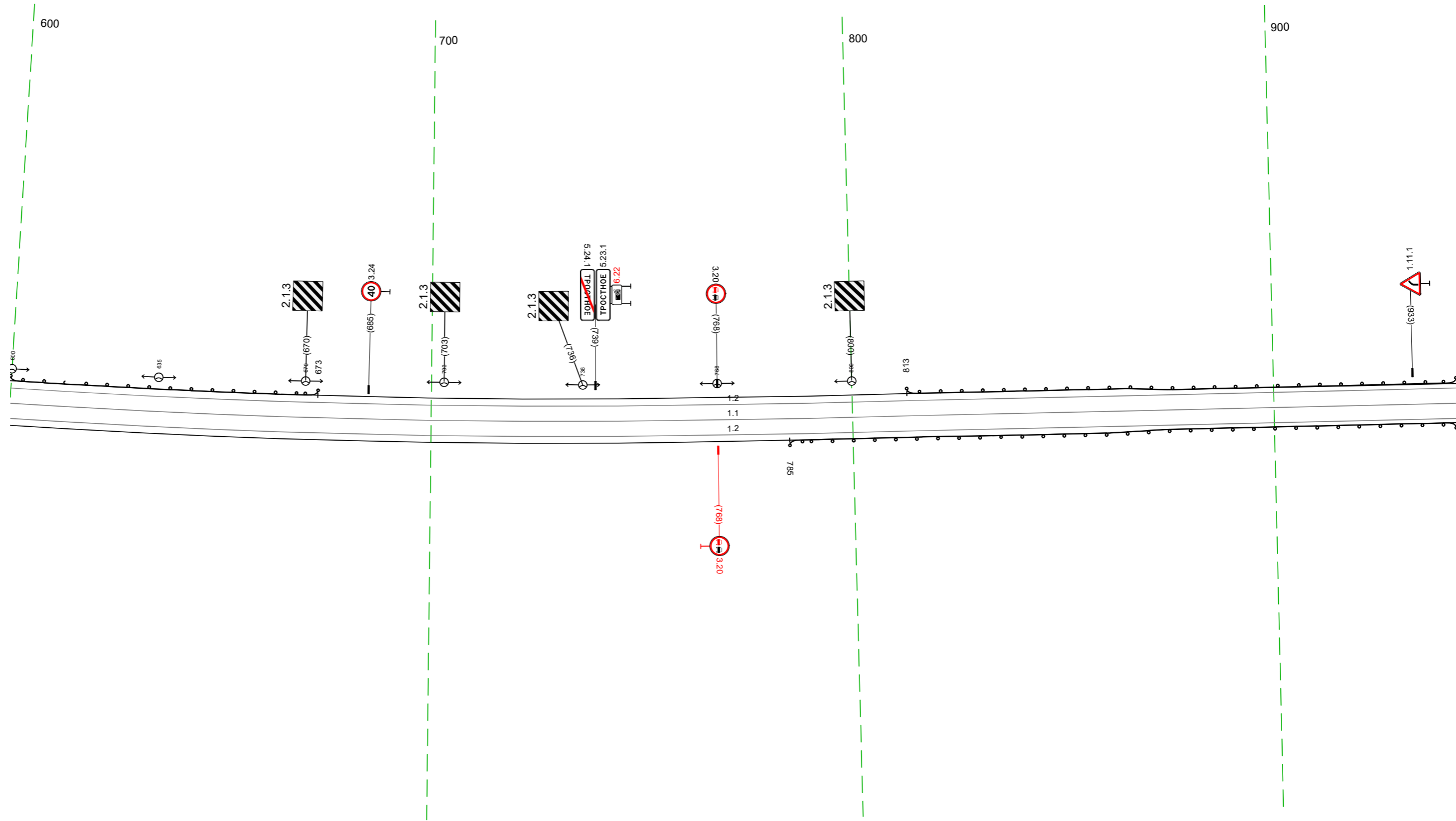

20 M

Дорожная разметка справа	Осевая линия		11 600 - 943, 343 м
	1-я от осевой		12 600 - 943, 343 м
Дорожные ограждения и направляющие устройства справа	На разделительной		
	На обочине		ДО 15/11 785 - 943, 158 м
Тротуары справа			

Тротуары слева					
Дорожные ограждения и направляющие устройства слева	На обочине	до 1911 933 - 002, 197 м			до 1911 238 - 248, 10 м
	На разделительной				
Дорожная разметка слева	2-я от осевой	12 933 - 137, 1232 м		17 217 - 230, 14 м	12 230 - 248, 18 м
	1-я от осевой				
Элементы в плане					
Профильный профиль					

М-4 "Дон"  
 Старое направление км 332+600 - км 463+850  
 368+933-369+248

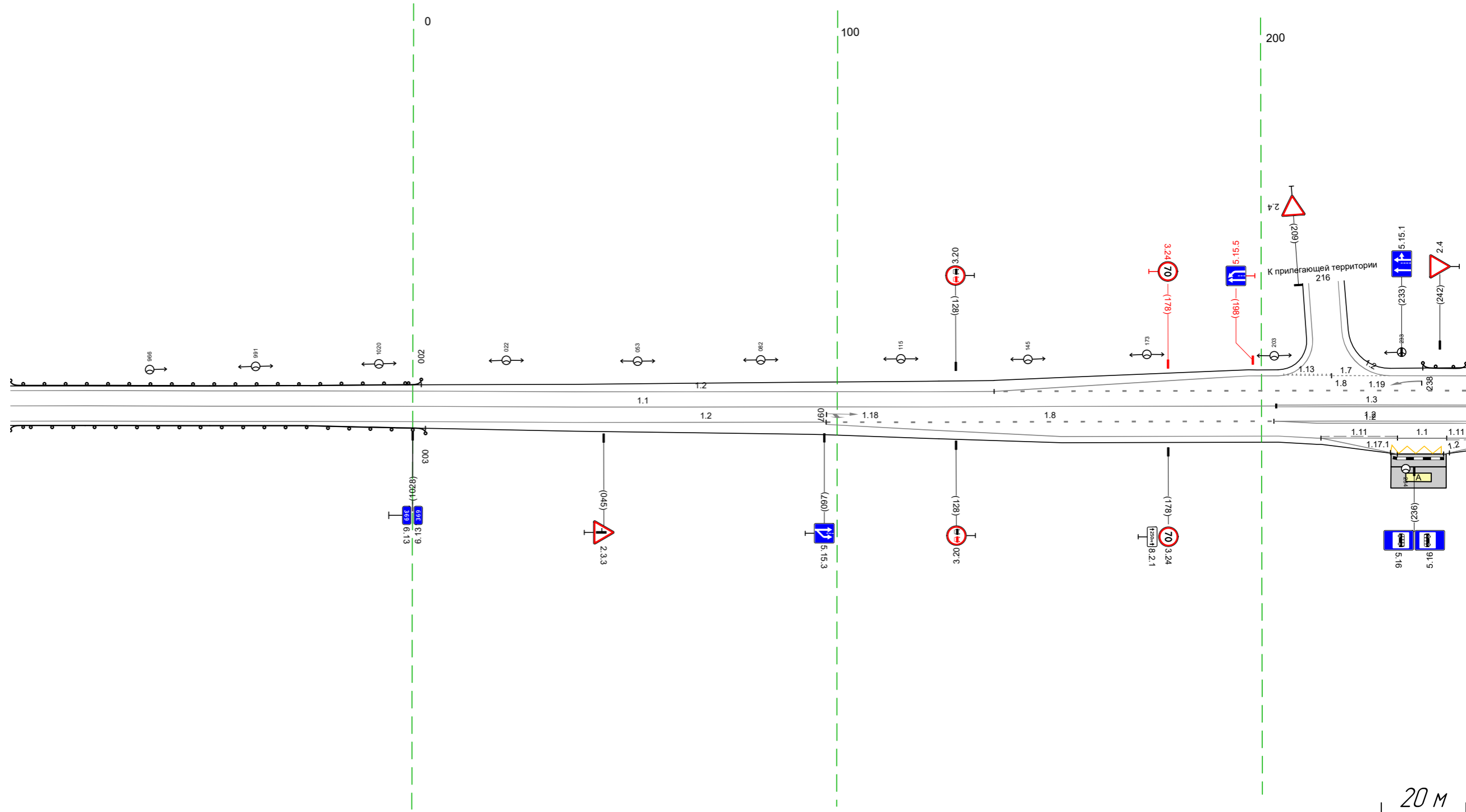

Дорожная разметка справа	Осевая линия	11 933 - 203, 1298 м		13 204 - 248, 45 м	
	1-я от осевой	12 933 - 097, 1192 м		18 097 - 203, 105 м	
	2-я от осевой			12 203 - 248, 46 м	
	3-я от осевой			12 097 - 204, 107 м	
	4-я от осевой			12 204 - 248, 44 м	
Дорожные ограждения и направляющие устройства справа	На разделительной			11 232 - 244, 12 м	
	На обочине	до 1911 933 - 003, 198 м		12 230 - 244, 14 м	
Тротуары справа					

Тротуары слева							
Дорожные ограждения и направляющие устройства слева	На обочине	до 1511 238 - 327 (89 м)		до 1511 361 - 428 (67 м)		до 1511 442 - 575 (133 м)	
	На разделительной						
Дорожная разметка слева	4-я от осевой			117,1 428 440 112 м		12 440 - 458 (18 м)	
	3-я от осевой			12 400 - 413 (13 м)		11 413 - 428 (15 м)	
	2-я от осевой	12 238 - 340 (102 м)		113 351 362 111 м		17 361 - 386 (25 м)	
	1-я от осевой	18 238 - 399 (161 м)		12 386 - 400 (14 м)		12 400 - 470 (70 м)	
Элементы в плане							
Продольный профиль				R=12668, L=276		R=3472, L=58	

М-4 "ДОН"  
 Старое направление км 332+600 - км 463+850  
 369+238-369+581

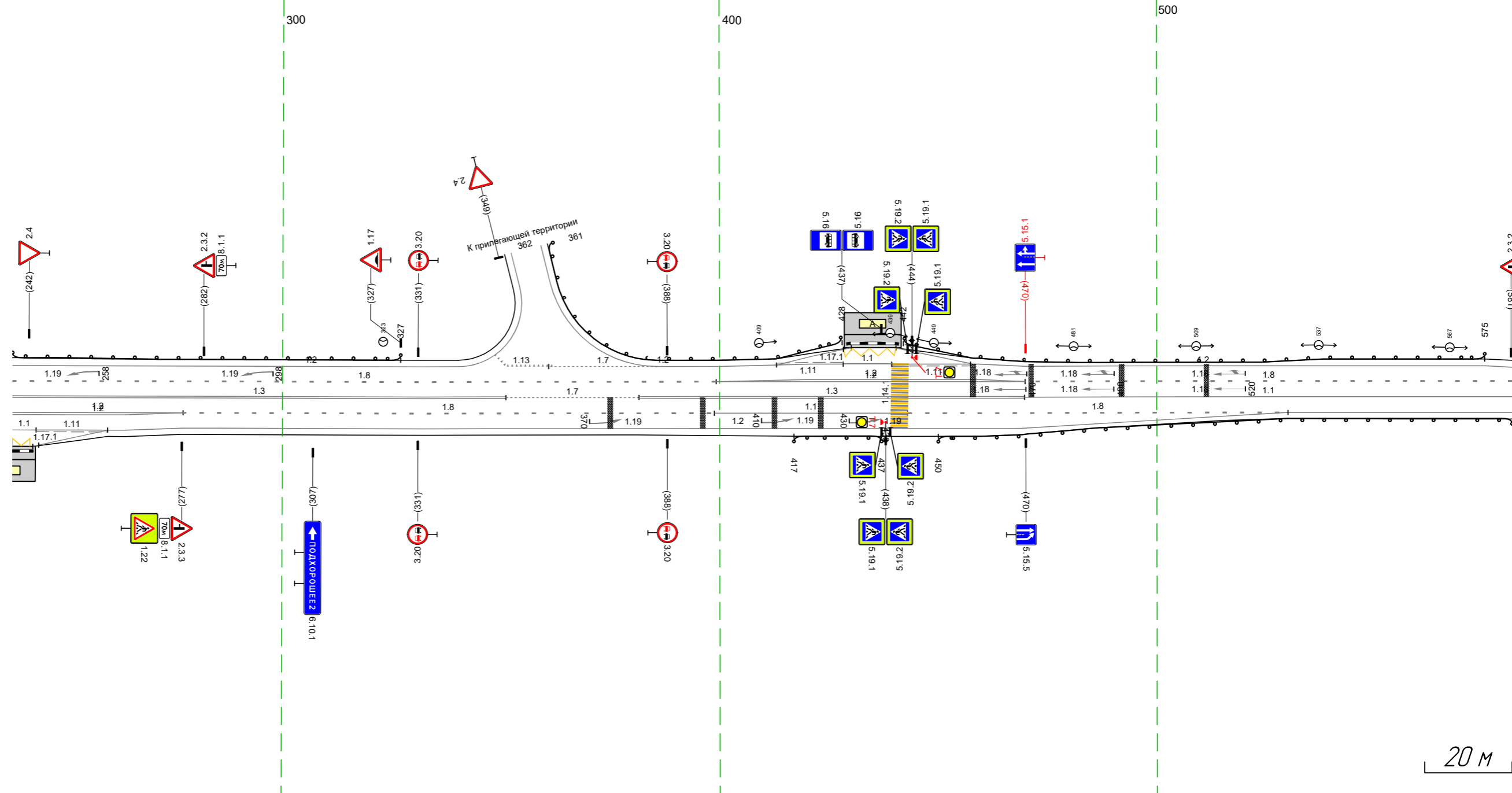

Дорожная разметка справа	Осевая линия	13 238 - 351 (113 м)		17 351 - 382 (30 м)		13 382 - 470 (88 м)		11 470 - 581 (111 м)	
	1-я от осевой	12 238 - 277 (39 м)		18 277 - 399 (122 м)		11 399 - 443 (44 м)		18 443 - 530 (87 м)	
	2-я от осевой	12 238 - 277 (39 м)				12 277 - 530 (253 м)			
	3-я от осевой	11 238 244 244 - 260 (16 м)		12 260 - 277 (17 м)					
Дорожные ограждения и направляющие устройства справа	На разделительной	15 м							
	На обочине	117,1 238 244 16 м				до 1511 417 - 437 (20 м)		до 1511 450 - 581 (131 м)	
Тротуары справа									

Тротуары слева			
Дорожные ограждения и направляющие устройства слева	На обочине	10 1/11 571 - 573 (4 м)	10 1/11 649 - 914 (265 м)
	На разделительной		
Дорожная разметка слева	2-я от осевой	12 571 - 630 (59 м)	
	1-я от осевой	18 571 - 630 (59 м)	12 630 - 914 (285 м)
Элементы в плане			
Профильный профиль		R=20994, L=154	R=488869, L=160

М-4 "ДОН"  
 Старое направление км 332+600 - км 463+850  
 369+571-369+914

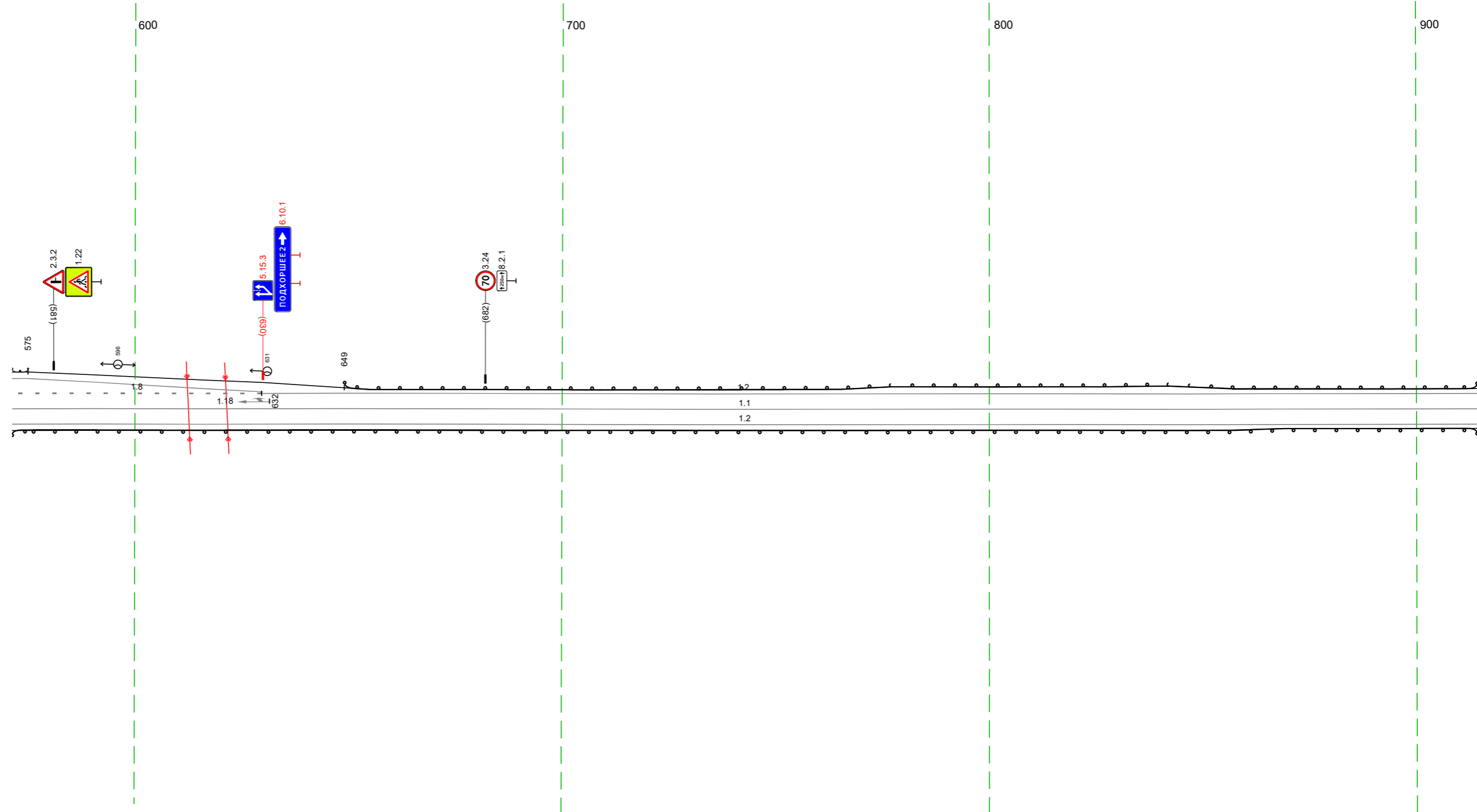

20 м

Дорожная разметка справа	Осевая линия	11 571 - 914 (343 м)
	1-я от осевой	12 571 - 914 (343 м)
Дорожные ограждения и направляющие устройства справа	На разделительной	
	На обочине	10 1/11 571 - 914 (343 м)
Тротуары справа		

Тротуары слева		
Дорожные ограждения и направляющие устройства слева	На обочине	10 (11) 904 - 968, (64 м)
	На разделительной	
Дорожная разметка слева		12 904 - 247, (34,3 м)
Элементы в плане		
Продольный профиль		R=7033, L=100 R=10068, L=204 R=6403, L=205

М-4 "Дон"  
 Старое направление км 332+600 - км 463+850  
 369+904-370+247

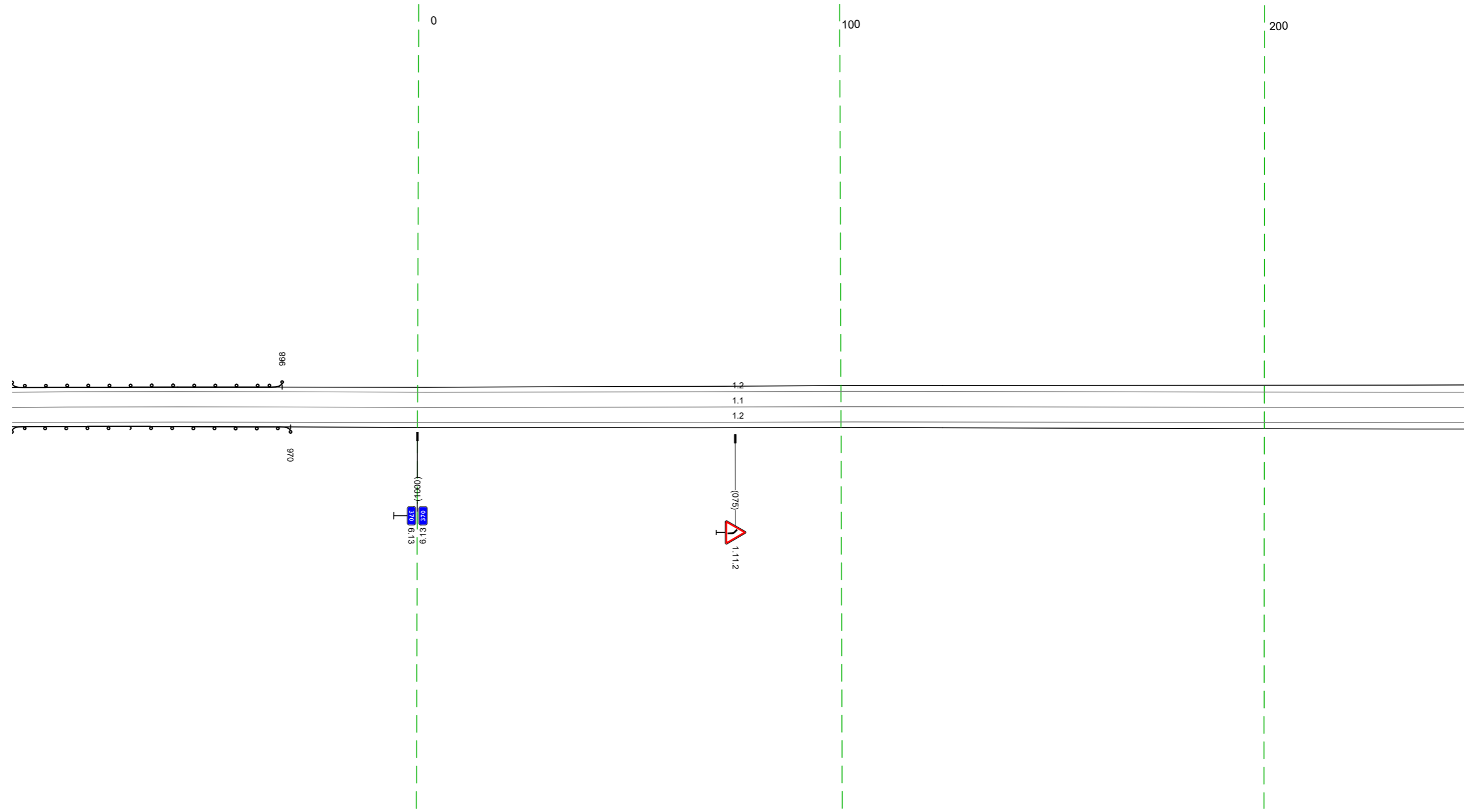

20 м

Дорожная разметка справа	Осевая линия	11 904 - 247, (34,3 м)
	1-я от осевой	12 904 - 247, (34,3 м)
Дорожные ограждения и направляющие устройства справа	На разделительной	
	На обочине	10 (11) 904 - 970, (66 м)
Тротуары справа		

Тротуары следа		
Дорожные ограждения и направляющие устройства следа	На обочине	10 (191) 274 - 578 (304 м)
	На разделительной	
Дорожная разметка следа		12 237 - 581 (344 м)
Элементы в плане		
Продольный профиль		R=6403, L=205 R=30791, L=204

М-4 "ДОН"  
Старое направление км 332+600 - км 463+850  
370+237-370+581

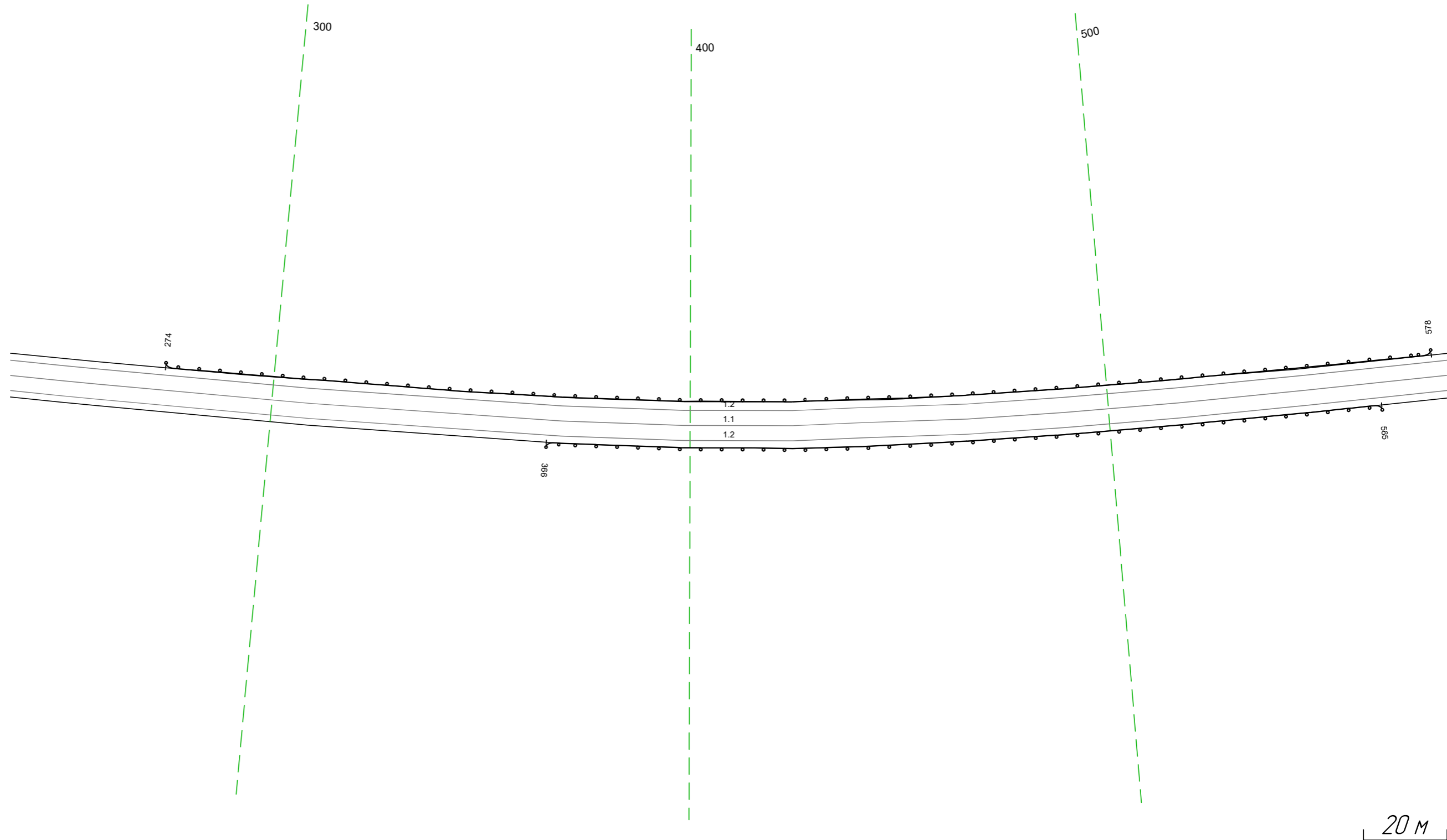

Дорожная разметка справа	Осевая линия	11 237 - 581 (344 м)
	1-я от осевой	12 237 - 581 (344 м)
Дорожные ограждения и направляющие устройства справа	На разделительной	
	На обочине	10 (191) 366 - 565 (199 м)
Тротуары справа		

Тротуары следа			
Дорожные ограждения и направляющие устройства следа	На обочине	по 150 571 - 578 (7 м)	по 150 796 - 914 (118 м)
	На разделительной		
Дорожная разметка следа		12 571 - 914 (343 м)	
Элементы в плане			
Продольный профиль		30791 581	R=6838, L=100 R=10006, L=155 L=78 a=6

М-4 "Дон"  
 Старое направление км 332+600 - км 463+850  
 370+571-370+914

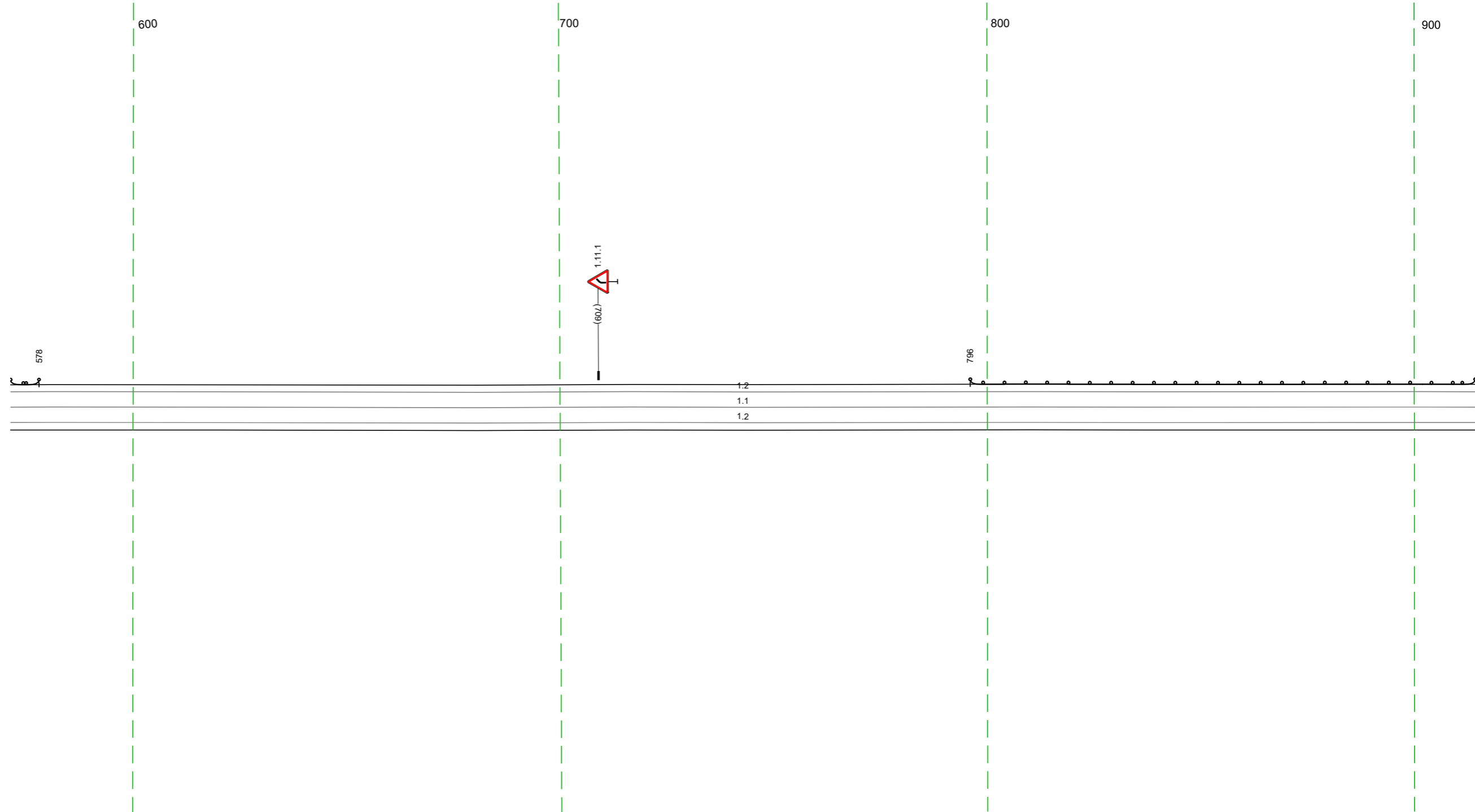

20 М

Дорожная разметка справа	Осевая линия	11 571 - 914 (343 м)
	1-я от осевой	12 571 - 914 (343 м)
Дорожные ограждения и направляющие устройства справа	На разделительной	
	На обочине	
Тротуары справа		

Тротуары следа			
Дорожные ограждения и направляющие устройства следа	На обочине	по 1911 904 - 929 (125 м)	
	На разделительной		
Дорожная разметка следа		12 904 - 046 (140 м)	14 046 - 250 (203 м)
Элементы в плане			
Продольный профиль		L=64 a=6 968 R=3723, L=73 0,1,3	R=22218, L=69 112 R=12484, L=122 234 18736

М-4 "Дон"  
 Старое направление км 332+600 - км 463+850  
 370+904-371+250

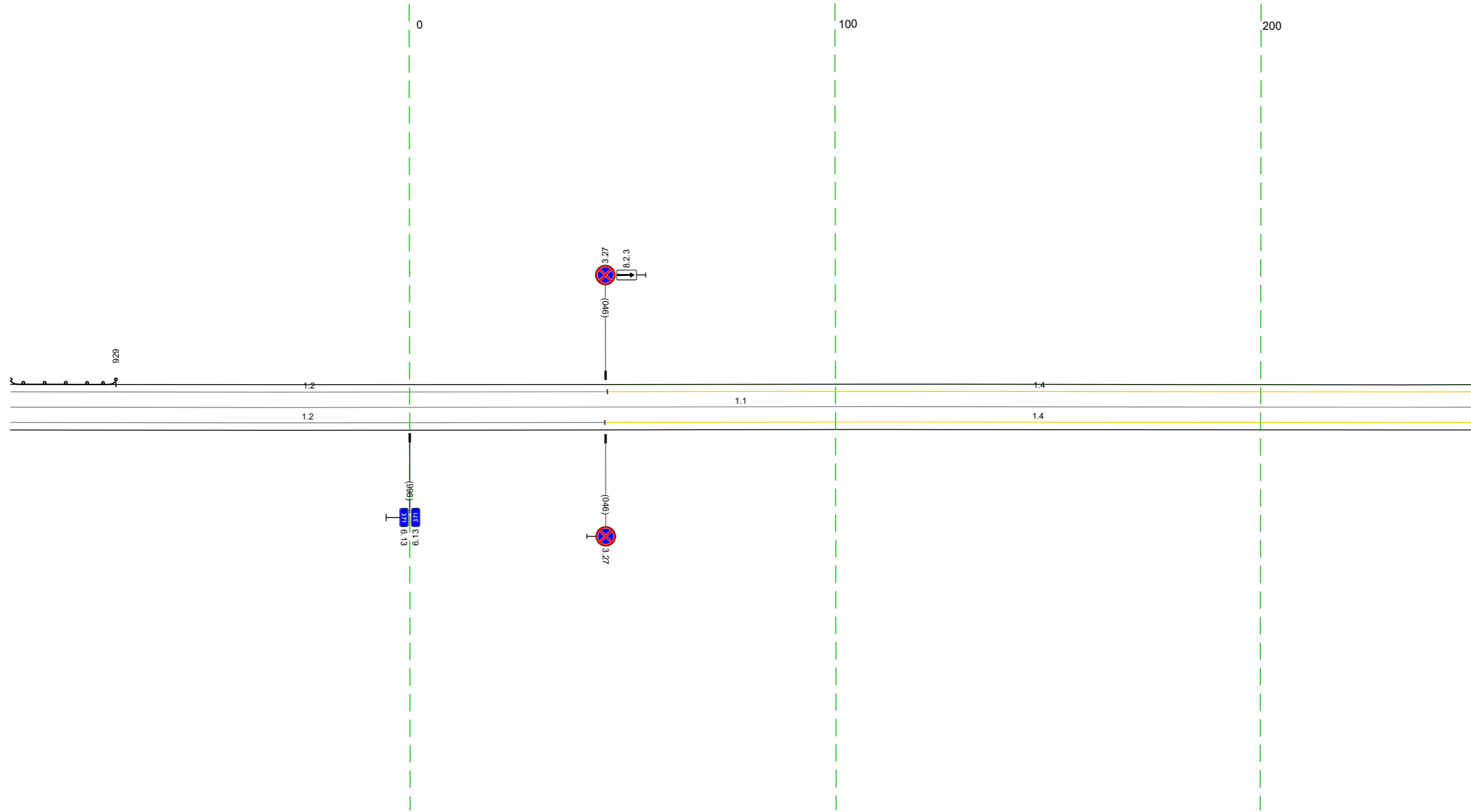

Дорожная разметка справа		Осевая линия		11 904 - 250 (134,3 м)	
Дорожные ограждения и направляющие устройства справа		1-я от осевой		12 904 - 046 (140 м)	14 046 - 250 (204 м)
Тротуары справа		На разделительной			
		На обочине			

Тротуары слева			
Дорожные ограждения и направляющие устройства слева	На обочине	до 1511 413 - 440 (127 м)	
	На разделительной		
Дорожная разметка слева		14 240 - 355 (115 м)	12 355 - 583 (228 м)
Элементы в плане			
Продольный профиль		R-18736, L-42	R-3704, L-135
		R-529180, L-62	R-8567, L-63
		R-47362, L-231	

М-4 "Дон"  
 Старое направление км 332+600 - км 463+850  
 371+240-371+583

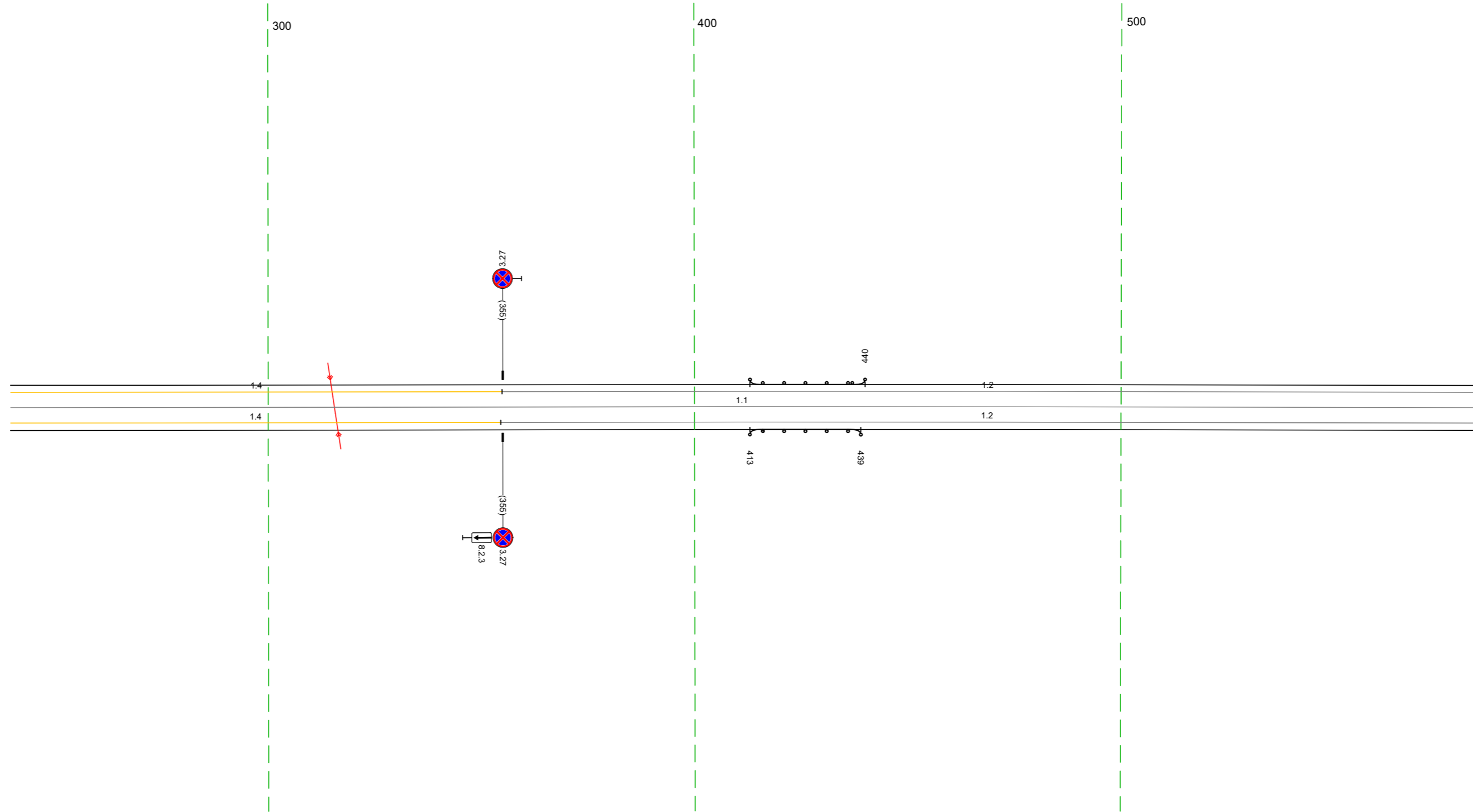

Дорожная разметка справа		11 240 - 583 (343 м)	
Дорожные ограждения и направляющие устройства справа	1-я от осевой	14 240 - 355 (115 м)	12 355 - 583 (228 м)
	На разделительной		
Тротуары справа	На обочине	до 1511 413 - 439 (126 м)	
	На разделительной		

Тротуары слева		
Дорожные ограждения и направляющие устройства слева	На обочине	
	На разделительной	
Дорожная разметка слева		12 573 - 916, (343 м)
Элементы в плане		
Продольный профиль		R=47362, L=231 <span style="float: right;">R=10728, L=229</span>

М-4 "Дон"  
 Старое направление км 332+600 - км 463+850  
 371+573-371+916

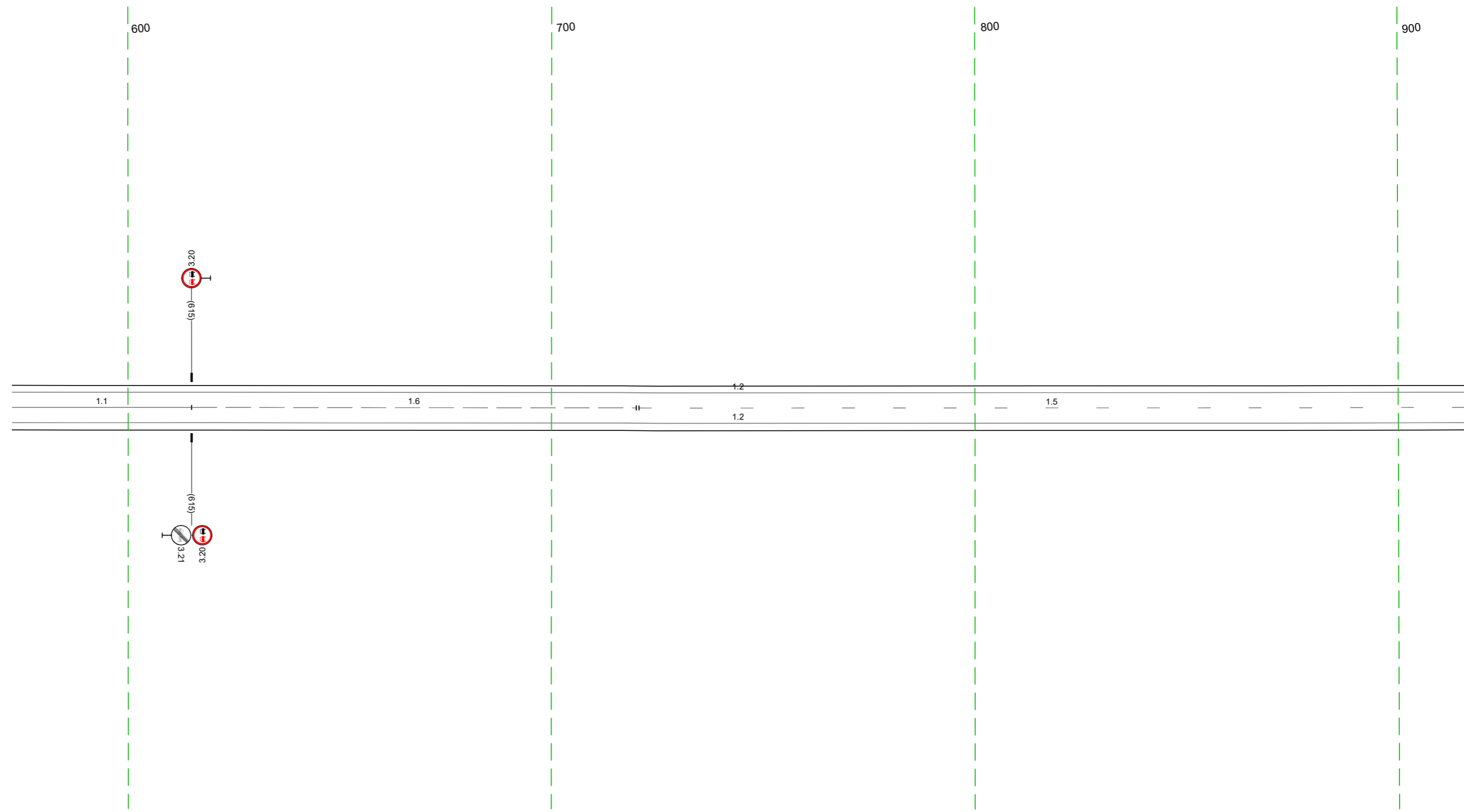

Дорожная разметка справа	Осевая линия	11 573 - 615, (42 м)	16 615 - 721, (105 м)	15 721 - 916, (195 м)
	1-я от осевой			12 573 - 916, (343 м)
Дорожные ограждения и направляющие устройства справа	На разделительной			
	На обочине			
Тротуары справа				

Тротуары слева		
Дорожные ограждения и направляющие устройства слева	На обочине	Д0 (97) 982 - 174, (199 м)
	На разделительной	
Дорожная разметка слева		12 906 - 242, (34,3 м)
Элементы в плане		
Продольный профиль		R=10728, L=229 9,95 R=12275, L=335

М-4 "ДОН"  
 Старое направление км 332+600 - км 463+850  
 371+906-372+242

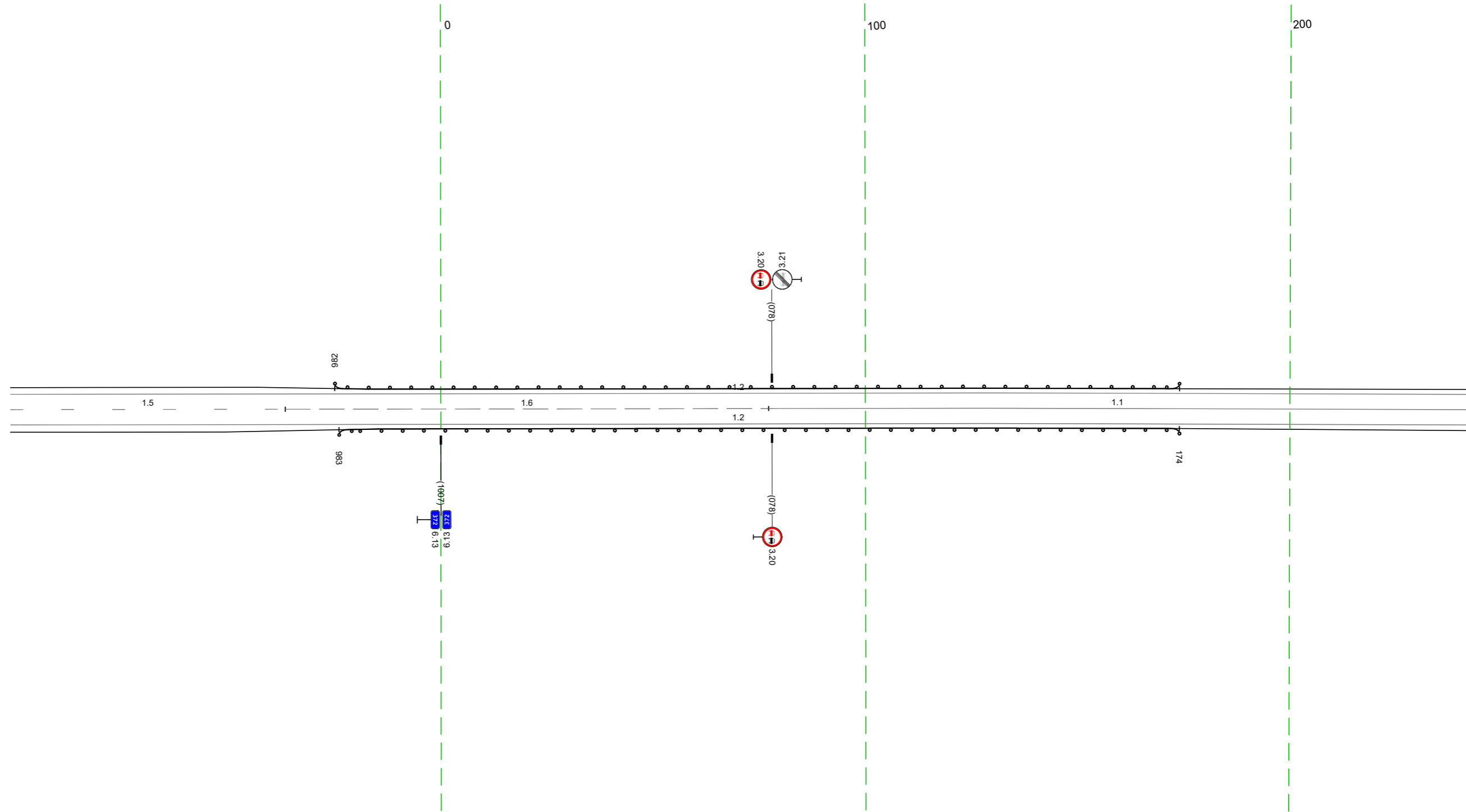

Дорожная разметка справа	Осевая линия	15 906 - 970, (65 м)	16 970 - 077, (114 м)	11 077 - 242, (164 м)
	1-я от осевой		12 906 - 242, (34,3 м)	
Дорожные ограждения и направляющие устройства справа	На разделительной		Д0 (97) 983 - 174, (198 м)	
	На обочине			
Тротуары справа				

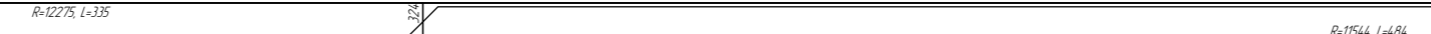
Тротуары слева		
Дорожные ограждения и направляющие устройства слева	На обочине	
	На разделительной	
Дорожная разметка слева		12 232 - 575 (34,3 м)
Элементы в плане		
Продольный профиль		R=12275, L=335  R=11544, L=484

М-4 "Дон"  
 Старое направление км 332+600 - км 463+850  
 372+232-372+575

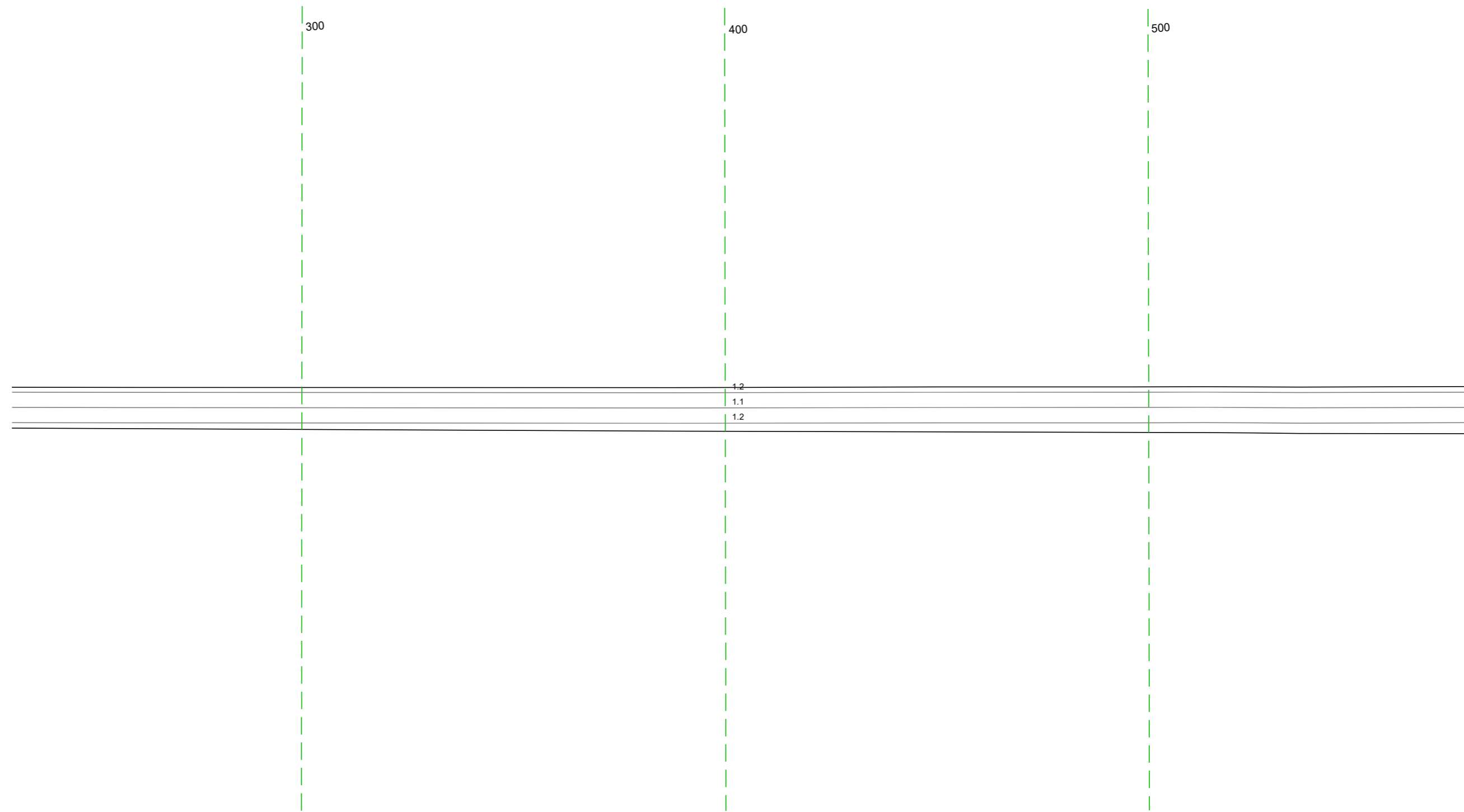

Дорожная разметка справа	Осевая линия	11 232 - 575 (34,3 м)
	1-я от осевой	12 232 - 575 (34,3 м)
Дорожные ограждения и направляющие устройства справа	На разделительной	
	На обочине	
Тротуары справа		

20 м

Тротуары слева		
Дорожные ограждения и направляющие устройства слева	На обочине	Д0 19/1 655 - 908, (253 м)
	На разделительной	
Дорожная разметка слева		12 565 - 908, (343 м)
Элементы в плане		
Продольный профиль		R=1544, L=484 R=3667, L=236

М-4 "Дон"  
 Старое направление км 332+600 - км 463+850  
 372+565-372+908

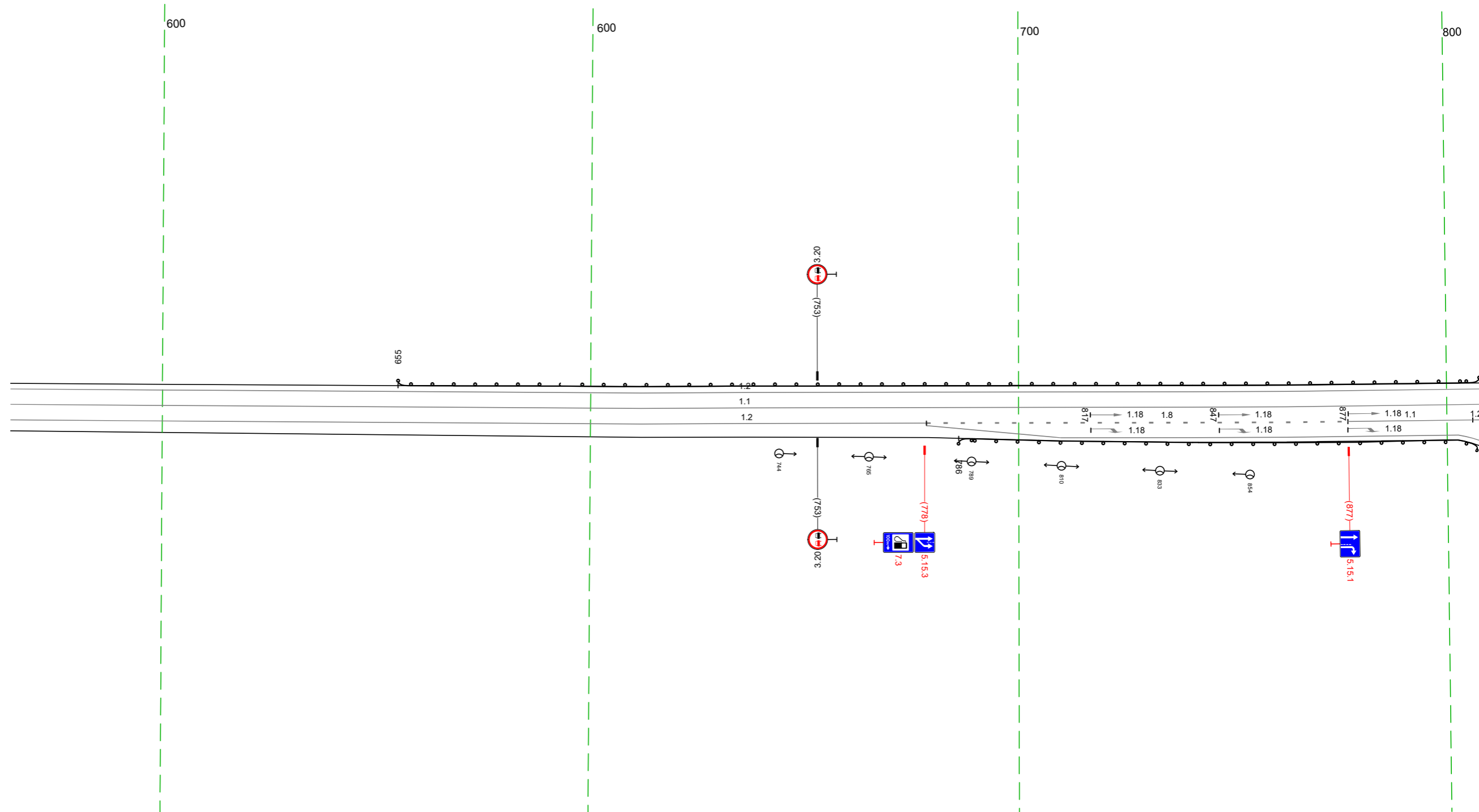

Дорожная разметка справа	Осевая линия	11 565 - 908, (343 м)	18 778 - 877, (98 м)	11 877 - 906, (29 м)
	1-я от осевой	12 565 - 779, (214 м)		
	2-я от осевой		12 779 - 903, (124 м)	
Дорожные ограждения и направляющие устройства справа	На разделительной			
	На обочине		Д0 19/1 786 - 908, (122 м)	
Тротуары справа				

Тротуары слева		
Дорожные ограждения и направляющие устройства слева	На обочине	ДО 1911 898 - 220, (126 м)
	На разделительной	
Дорожная разметка слева		12 898 - 237, (34,3 м)
Элементы в плане		
Продольный профиль		R-3667, L=236      R-3729, L=56      R-26259, L=54      R-3660, L=114

М-4 "Дон"  
 Старое направление км 332+600 - км 463+850  
 372+898-373+237

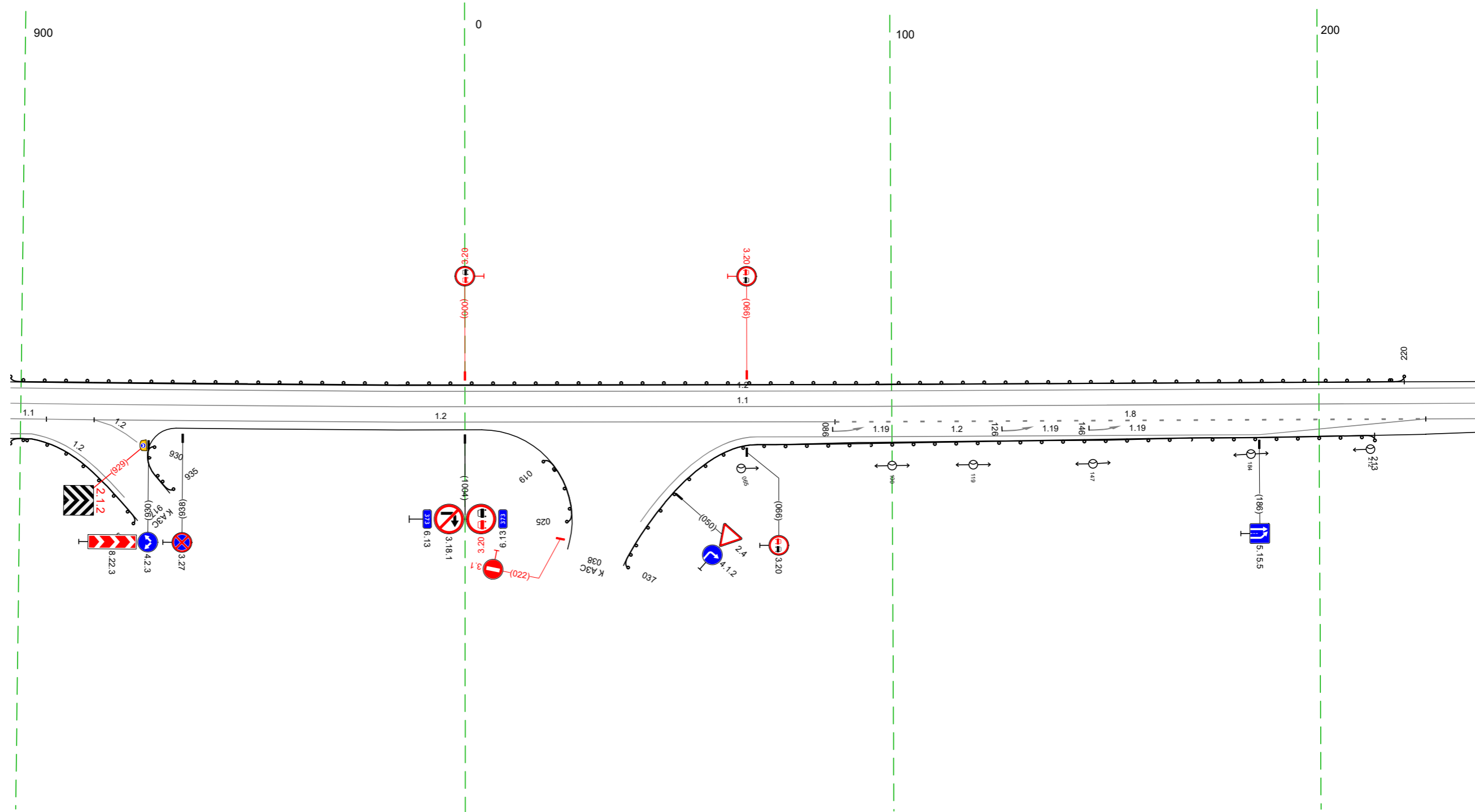

20 м

Дорожная разметка справа	Осевая линия	11 898 - 237, (34,3 м)		12 898 - 220, (126 м)
	1-я от осевой	11 898 906 15 м	917 925 17 м	18 087 - 225, (138 м)
	2-я от осевой	898 903 15 м	12 906 - 087, (185 м)	12 068 - 225, (157 м)
Дорожные ограждения и направляющие устройства справа	На разделительной			
	На обочине	ДО 1911 898 - 928, (30 м)		ДО 1911 037 - 213, (176 м)
Тротуары справа				

Тротуары слева														
Дорожные ограждения и направляющие устройства слева	На обочине													
	На разделительной													
Дорожная разметка слева		<table border="1"> <tr> <td>113</td> <td>17</td> <td>12</td> </tr> <tr> <td>484</td> <td>494 - 522 (27 м)</td> <td>522 - 570 (48 м)</td> </tr> <tr> <td>494</td> <td></td> <td></td> </tr> <tr> <td>110 м</td> <td></td> <td></td> </tr> </table>	113	17	12	484	494 - 522 (27 м)	522 - 570 (48 м)	494			110 м		
113	17	12												
484	494 - 522 (27 м)	522 - 570 (48 м)												
494														
110 м														
Элементы в плане														
Продольный профиль		<table border="1"> <tr> <td>R-3660, L=14</td> <td>R-7012, L=147</td> <td>R-15610, L=337</td> </tr> </table>	R-3660, L=14	R-7012, L=147	R-15610, L=337									
R-3660, L=14	R-7012, L=147	R-15610, L=337												

М-4 "ДОН"  
 Старое направление км 332+600 - км 463+850  
 373+227-373+570

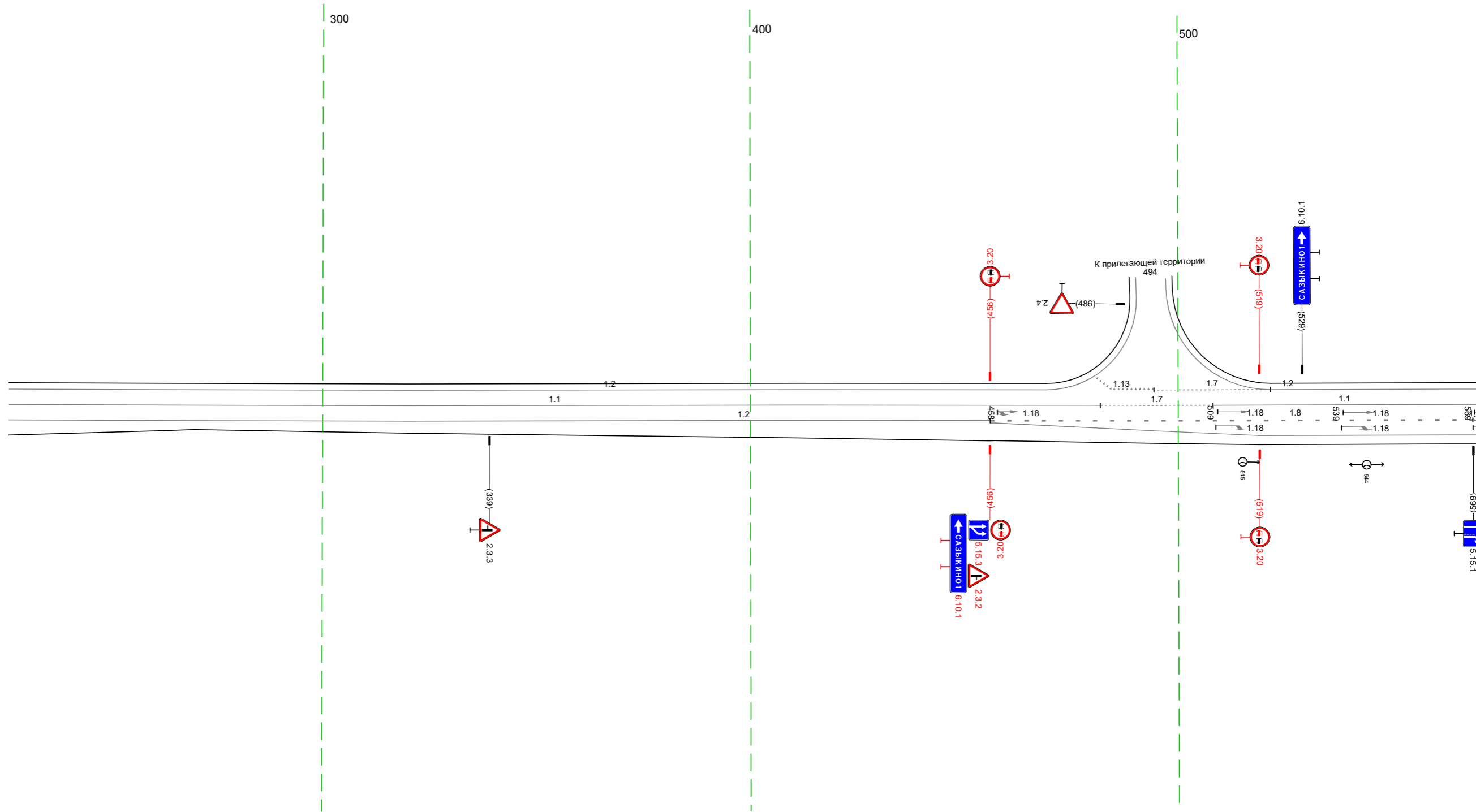

Дорожная разметка справа	Осевая линия	<table border="1"> <tr> <td>11</td> <td>17</td> <td>11</td> </tr> <tr> <td>227 - 482 (255 м)</td> <td>482 - 508 (26 м)</td> <td>508 - 570 (62 м)</td> </tr> </table>	11	17	11	227 - 482 (255 м)	482 - 508 (26 м)	508 - 570 (62 м)
	11	17	11					
	227 - 482 (255 м)	482 - 508 (26 м)	508 - 570 (62 м)					
	1-я от осевой	<table border="1"> <tr> <td>18</td> <td></td> <td></td> </tr> <tr> <td>456 - 569 (113 м)</td> <td></td> <td></td> </tr> </table>	18			456 - 569 (113 м)		
18								
456 - 569 (113 м)								
2-я от осевой	<table border="1"> <tr> <td>12</td> <td></td> <td></td> </tr> <tr> <td>227 - 457 (230 м)</td> <td></td> <td></td> </tr> </table>	12			227 - 457 (230 м)			
12								
227 - 457 (230 м)								
3-я от осевой	<table border="1"> <tr> <td>12</td> <td></td> <td></td> </tr> <tr> <td>457 - 569 (112 м)</td> <td></td> <td></td> </tr> </table>	12			457 - 569 (112 м)			
12								
457 - 569 (112 м)								
Дорожные ограждения и направляющие устройства справа	На разделительной							
	На обочине							
Тротуары справа								

Тротуары следа		
Дорожные ограждения и направляющие устройства следа	На обочине	
	На разделительной	
Дорожная разметка следа		12 560 - 903 (343 м)
Элементы в плане		
Продольный профиль		R=15610, L=337 L=155 a=7

М-4 "Дон"  
 Старое направление км 332+600 - км 463+850  
 373+560-373+903

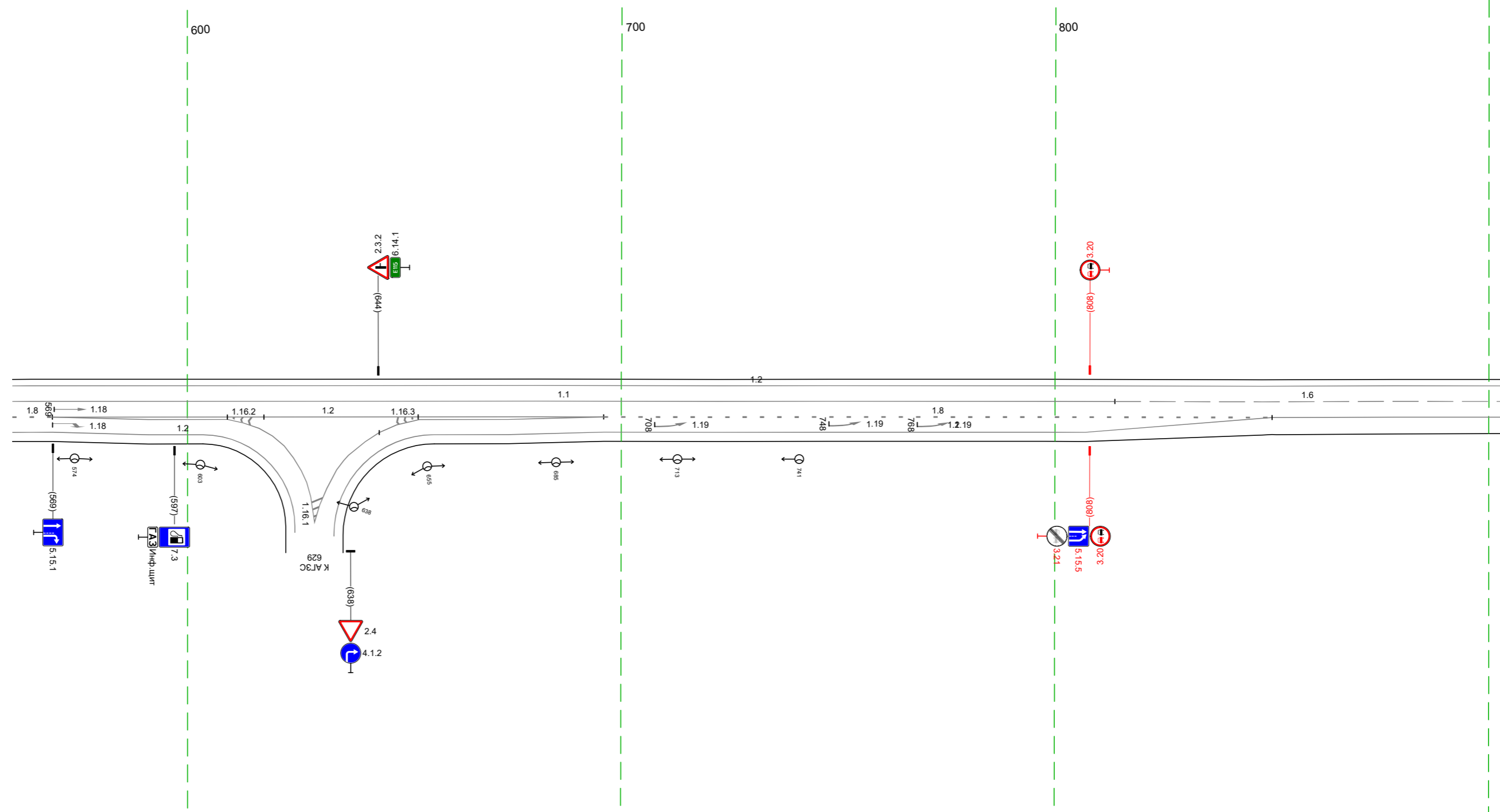

20 м

Дорожная разметка справа	Осевая линия	1A	11 560 - 814 (254 м)				16 814 - 903 (89 м)	
	1-я от осевой	560 569	12 569 - 696 (127 м)				18 696 - 850 (154 м)	
	2-я от осевой	569 569	12 569 - 613 (44 м)		12 648 - 696 (48 м)		12 696 - 850 (154 м)	
	3-я от осевой	569 569	12 569 - 604 (35 м)		12 613 - 648 (35 м)		12 657 - 696 (39 м)	
Дорожные ограждения и направляющие устройства справа	На разделительной							
	На обочине							
Тротуары справа								

Тротуары слева			
Дорожные ограждения и направляющие устройства слева	На обочине		
	На разделительной		
Дорожная разметка слева	2-я от осевой	12 893 - 125 (225 м)	12 125 - 243 (118 м)
	1-я от осевой		18 125 - 243 (118 м)
Элементы в плане			
Профильный профиль			

М-4 "ДОН"  
 Старое направление км 332+600 - км 463+850  
 373+893-374+243

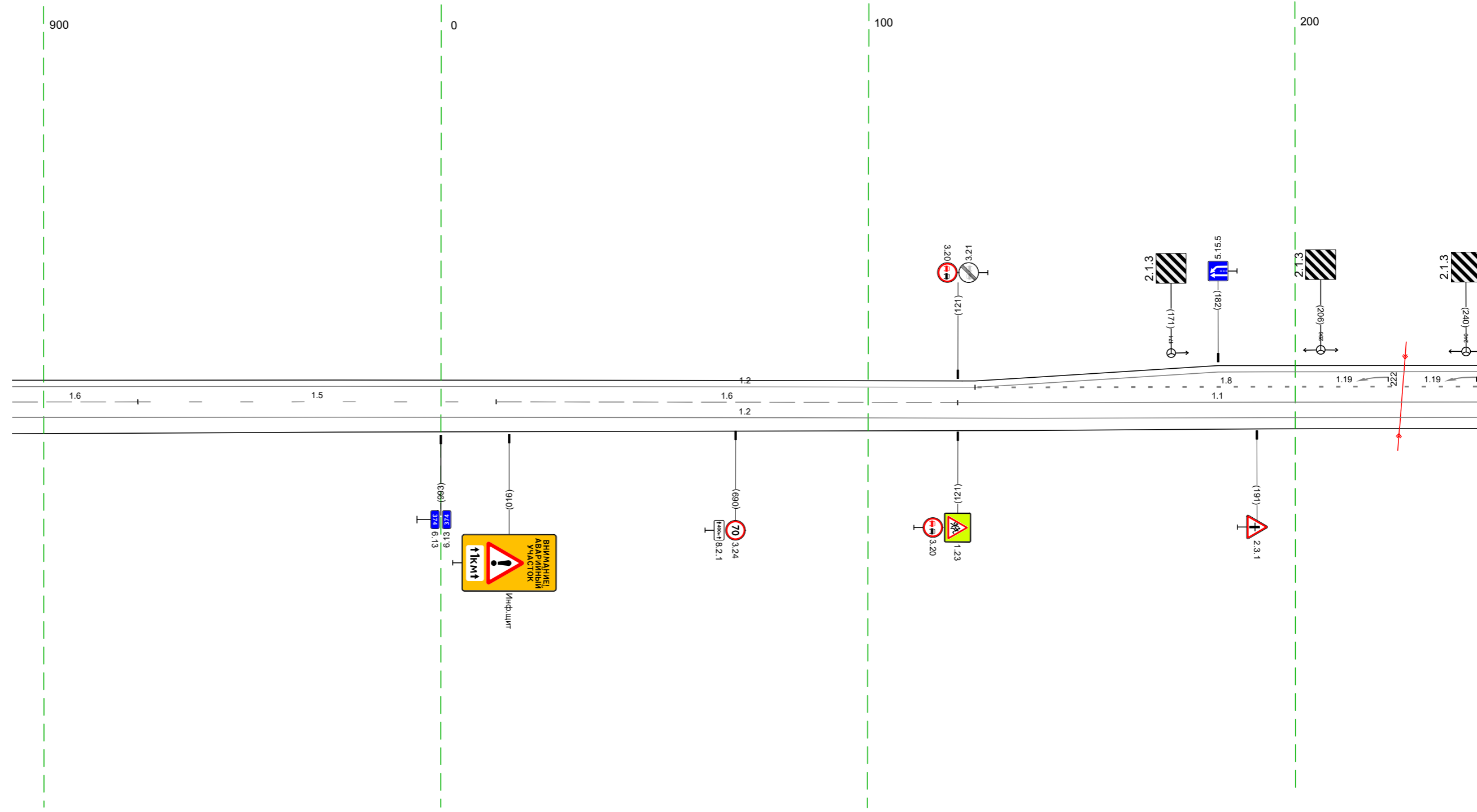

20 М

Дорожная разметка справа	Осевая линия	16 893 - 922 (29 м)	15 922 - 013 (84 м)	16 013 - 121 (108 м)	11 121 - 243 (122 м)
	1-я от осевой			12 893 - 243 (343 м)	
Дорожные ограждения и направляющие устройства справа	На разделительной				
	На обочине				
Тротуары справа					

Тротуары слева						до 1911 366 - 403, (37 м)		до 1911 411 - 435, (24 м)												
Дорожные ограждения и направляющие устройства слева	На обочине																			
	На разделительной																			
	4-я от осевой			1171 314 - 326, (12 м)		12 326 - 343, (17 м)														
	3-я от осевой	12 290 - 299, (10 м)		111 299 - 315, (16 м)		11 315 - 323, (8 м)		111 323 - 343, (20 м)		12 343 - 349, (6 м)										
2-я от осевой	12 233 - 290, (57 м)		19 м		18 м		12 290 - 349, (59 м)		17 349 - 382, (33 м)		17 382 - 392, (10 м)		17 392 - 400, (8 м)		12 400 - 422, (22 м)		12 422 - 490, (68 м)			
1-я от осевой	18 233 - 290, (58 м)				12 290 - 349, (59 м)				11 349 - 378, (28 м)		17 378 - 402, (25 м)		11 402 - 428, (26 м)				12 428 - 490, (62 м)		18 490 - 576, (86 м)	
Элементы в плане																				
Продольный профиль		R=61336, L=739																		

М-4 "ДОН"  
 Старое направление км 332+600 - км 463+850  
 374+233-374+576

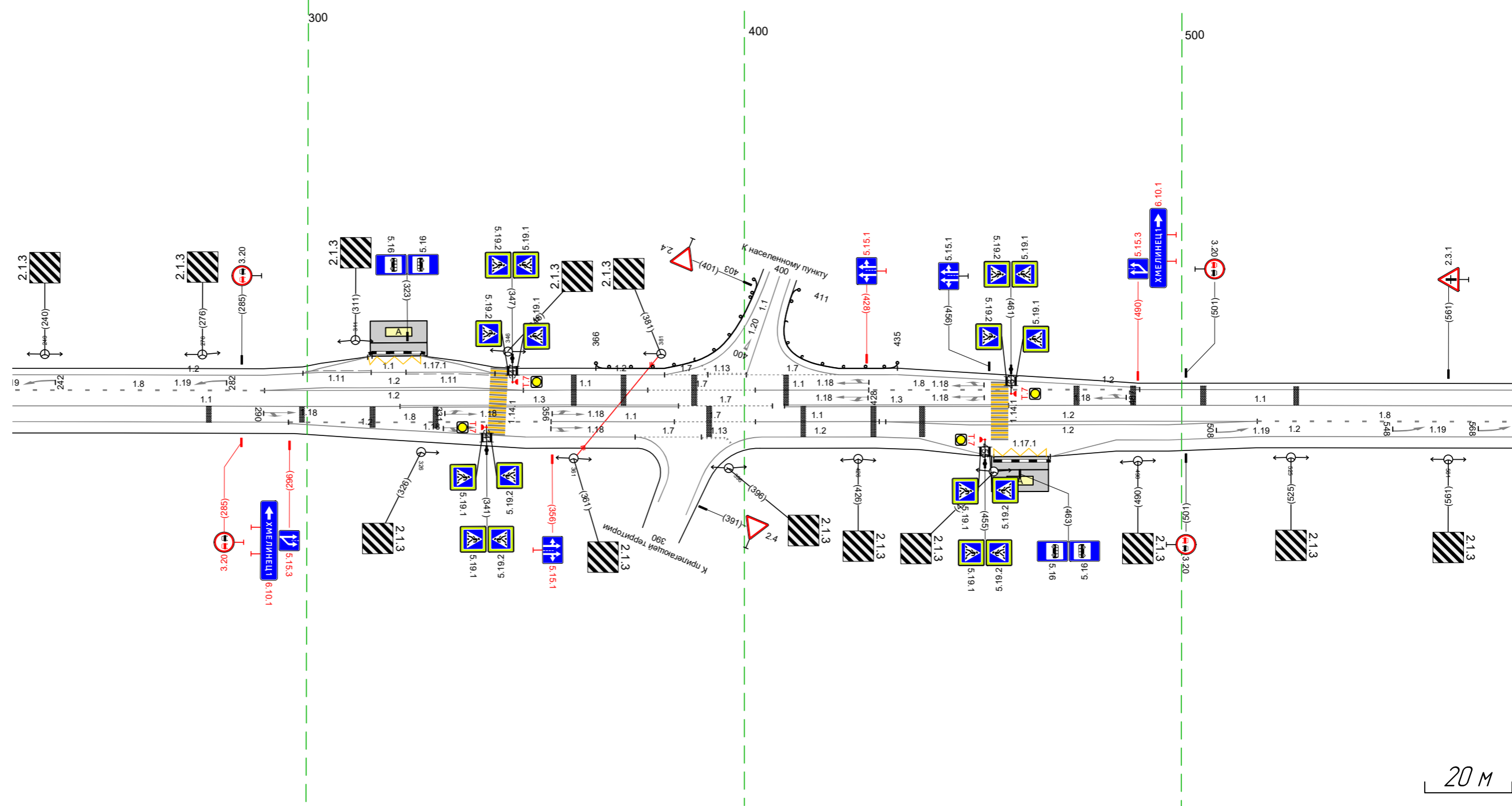

Дорожная разметка справа	Осевая линия	11 233 - 321, (89 м)		13 321 - 385, (64 м)		17 385 - 406, (22 м)		13 409 - 460, (51 м)		11 460 - 576, (115 м)									
	1-я от осевой			18 296 - 356, (60 м)		11 356 - 384, (28 м)		17 384 - 403, (19 м)		12 403 - 431, (28 м)		18 431 - 517, (86 м)							
	2-я от осевой	12 233 - 297, (64 м)						12 297 - 375, (78 м)		17 375 - 390, (15 м)		12 390 - 404, (14 м)		12 404 - 430, (26 м)		12 432 - 517, (85 м)		12 517 - 576, (59 м)	
	3-я от осевой											12 440 - 457, (17 м)		1171 457 - 470, (13 м)		12 470 - 485, (15 м)			
Дорожные ограждения и направляющие устройства справа	На разделительной																		
	На обочине																		
Тротуары справа																			

Тротуары слева		
Дорожные ограждения и направляющие устройства слева	На обочине	10,191 838 - 909, 171 м
	На разделительной	
Дорожная разметка слева		12 566 - 909, 343 м
Элементы в плане		
Продольный профиль		R=6136, L=739      R=333455, L=1000      R=12043, L=347

М-4 "Дон"  
 Старое направление км 332+600 - км 463+850  
 374+566-374+909

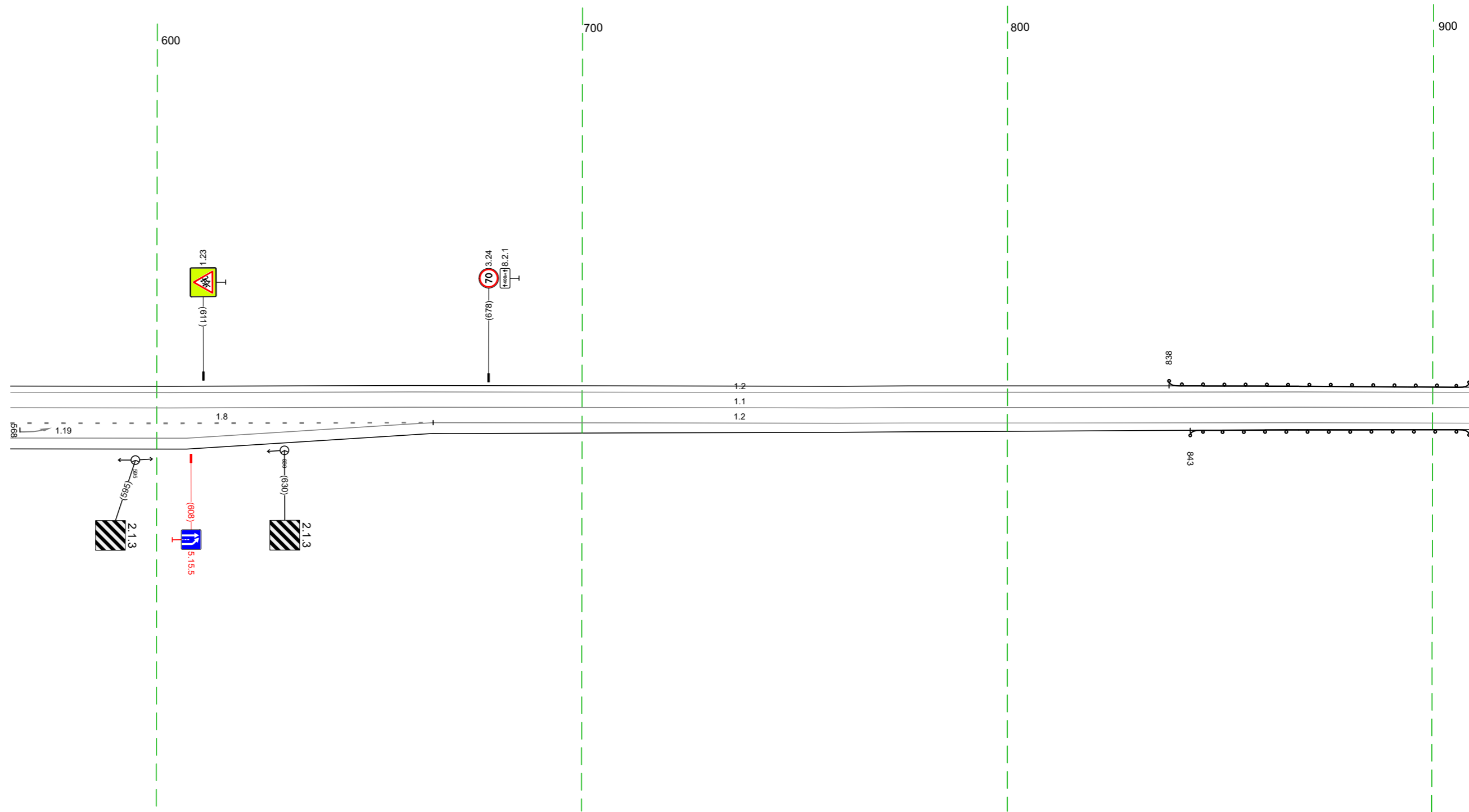

Дорожная разметка справа	Осевая линия	11 566 - 909, 343 м	
	1-я от осевой	18 566 - 665, 199 м	12 665 - 909, 244 м
	2-я от осевой	12 566 - 665, 199 м	
Дорожные ограждения и направляющие устройства справа	На разделительной		
	На обочине	10,191 843 - 909, 166 м	
Тротуары справа			

Тротуары следа		
Дорожные ограждения и направляющие устройства следа	На обочине	10 (191) 899 - 080, (199 м)
	На разделительной	
Дорожная разметка следа		12 899 - 224, (34,3 м)
Элементы в плане		
Продольный профиль		R=1204,3, L=34,7

М-4 "Дон"  
 Старое направление км 332+600 - км 463+850  
 374+899-375+224

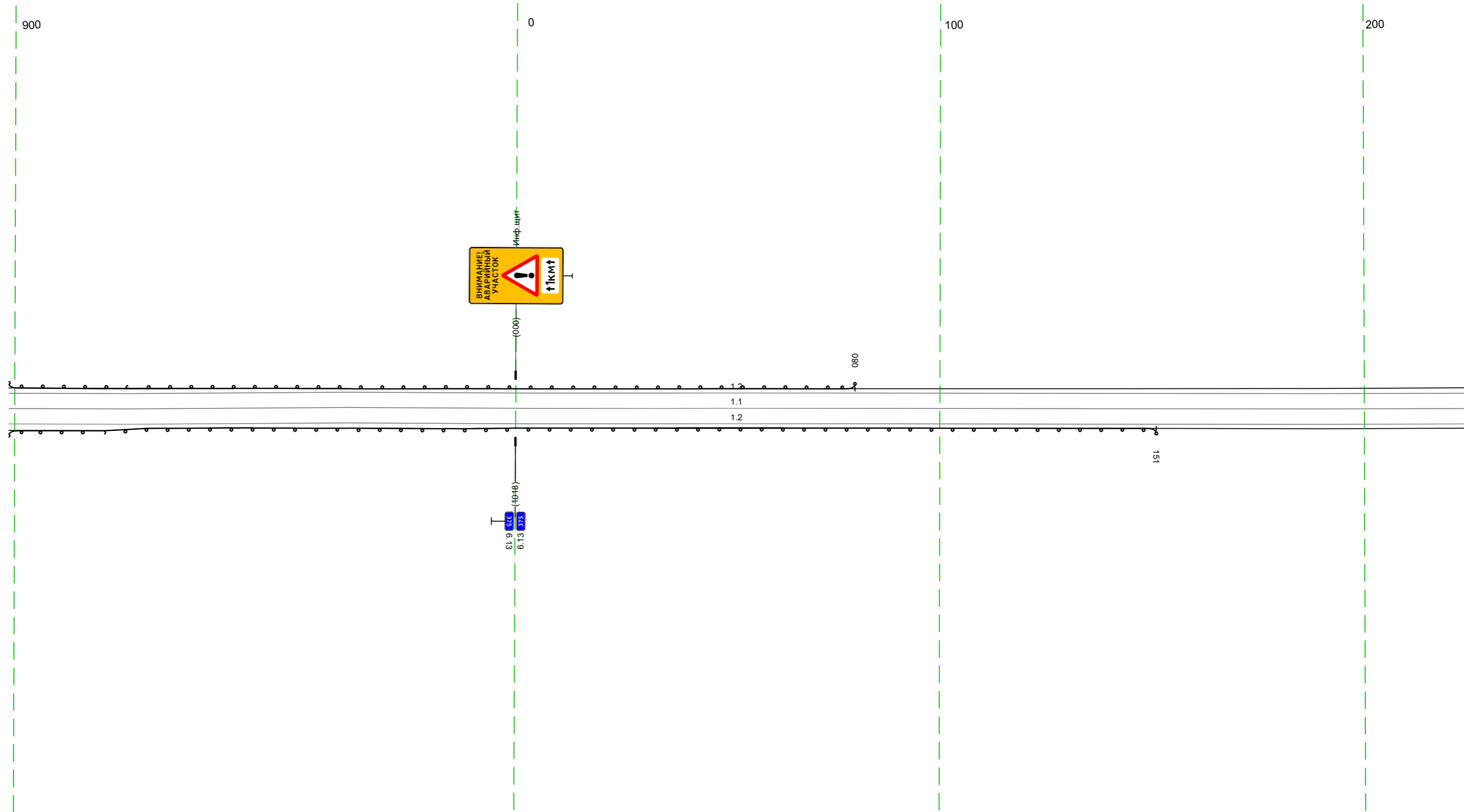

Дорожная разметка справа	Осевая линия	11 899 - 224, (34,3 м)
	1-я от осевой	12 899 - 224, (34,3 м)
Дорожные ограждения и направляющие устройства справа	На разделительной	
	На обочине	10 (191) 899 - 151, (270 м)
Тротуары справа		

Тротуары следа		
Дорожные ограждения и направляющие устройства следа	На обочине	10/191 519 - 546, (27 м)
	На разделительной	
Дорожная разметка следа		12 2% - 557, (34,3 м)
Элементы в плане		
Продольный профиль		R=10615, L=90 2,67 R=46490, L=295

М-4 "ДОН"  
 Старое направление км 332+600 - км 463+850  
 375+214 - 375+557

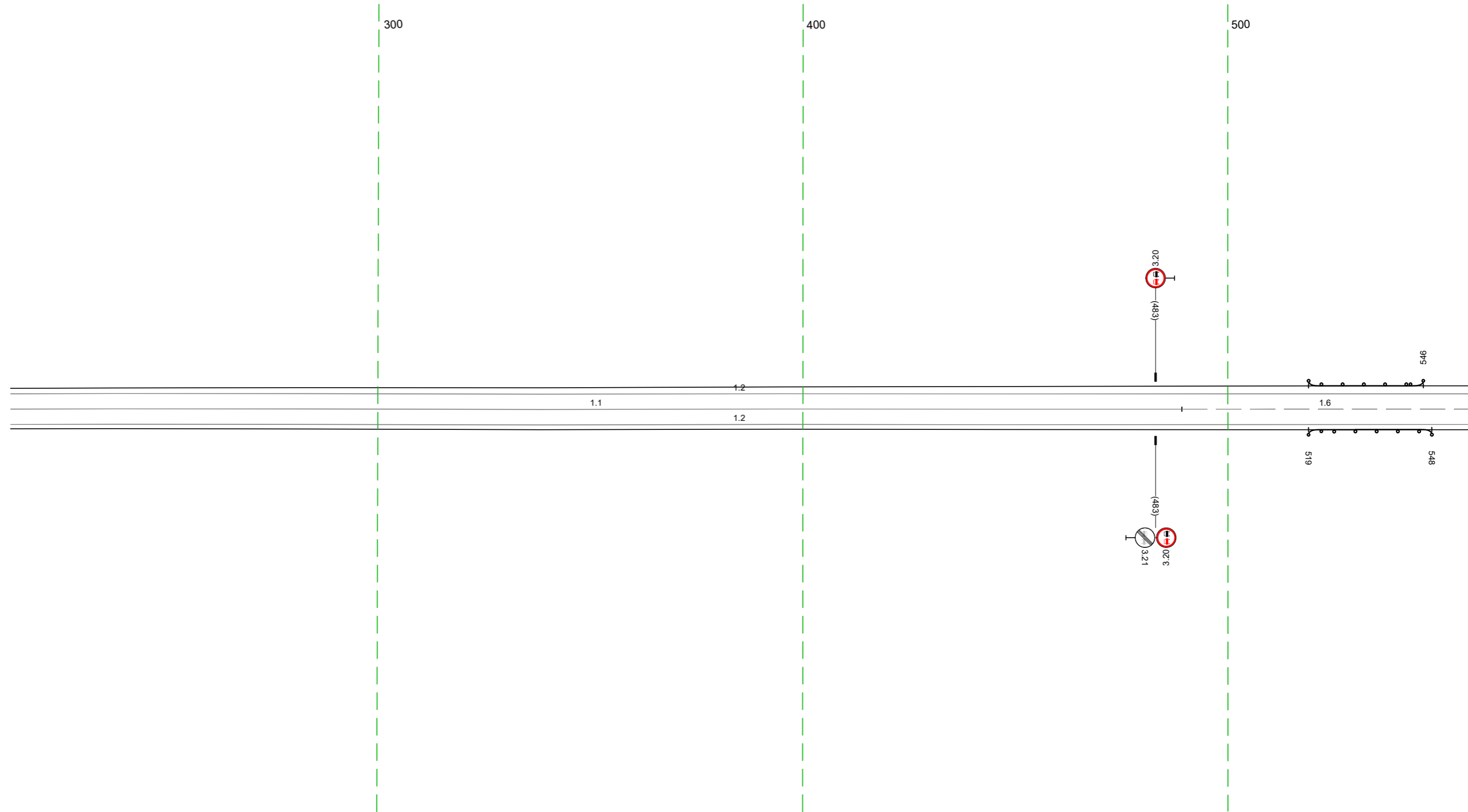

20 М

Дорожная разметка справа	Осевая линия	11 2% - 489, (276 м)	16 489 - 557, (67 м)
	1-я от осевой	12 2% - 557, (34,3 м)	
Дорожные ограждения и направляющие устройства справа	На разделительной		10/191 519 - 548, (29 м)
	На обочине		
Тротуары справа			

Тротуары слева		Столбики (выт. шаг 99,0м) 601 - 799	
Дорожные ограждения и направляющие устройства слева	На обочине		
	На разделительной		
Дорожная разметка слева	2-я от осевой	14 804 - 890, (85 м)	
	1-я от осевой	12 547 - 804, (257 м)	
Элементы в плане			
Продольный профиль			

М-4 "Дон"  
 Старое направление км 332+600 - км 463+850  
 375+547-375+890

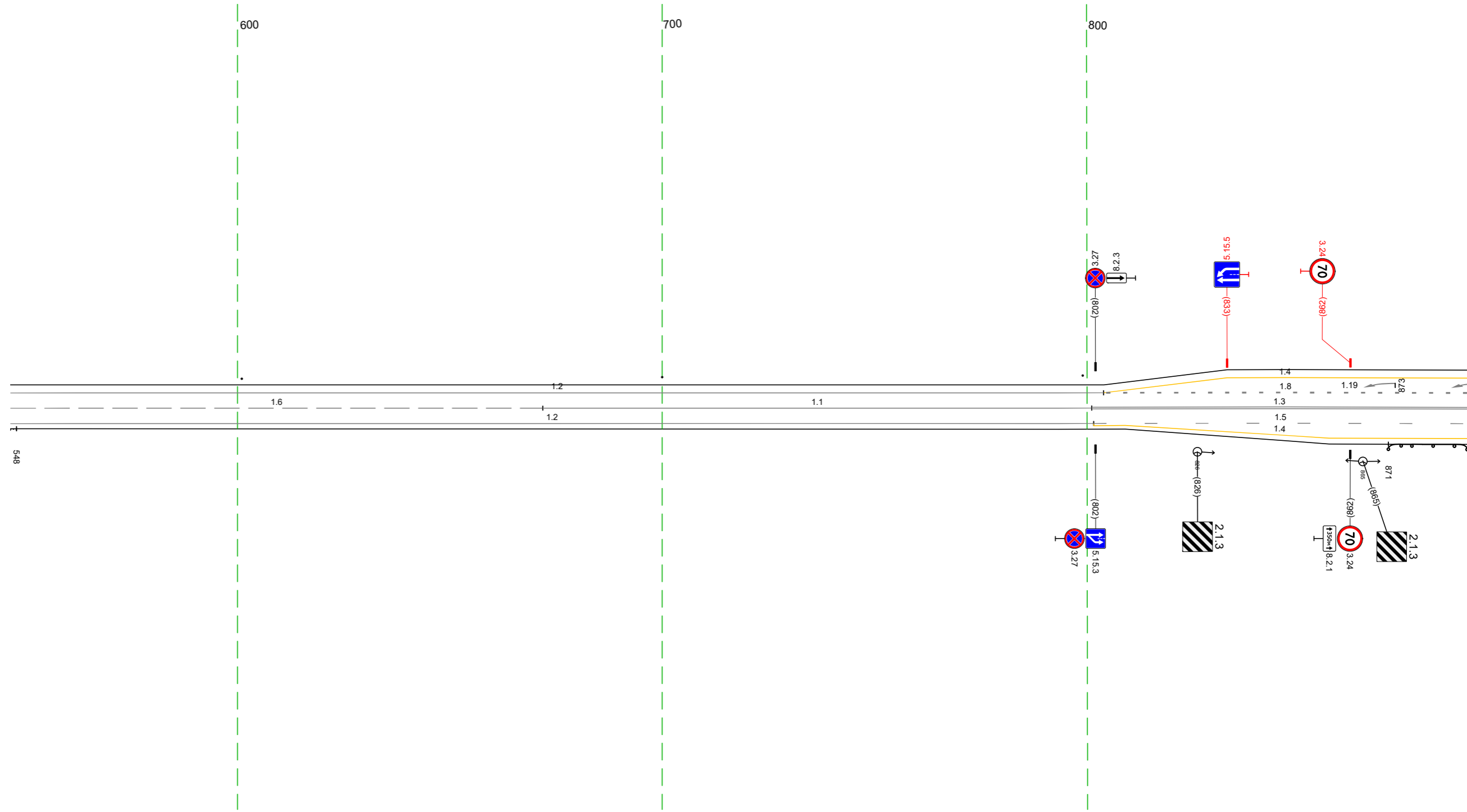

20 м

Дорожная разметка справа	Осевая линия	16 547 - 672, (125 м)	11 672 - 801, (129 м)	13 801 - 890, (88 м)
	1-я от осевой	12 547 - 802, (255 м)		14 802 - 809, (7 м)
	2-я от осевой			15 802 - 890, (88 м)
Дорожные ограждения и направляющие устройства справа	На разделительной			14 809 - 890, (81 м)
	На обочине	14 547 - 548, (1 м)		10 (11) 871 - 890, (19 м)
Тротуары справа				

Тротуары слева					
Дорожные ограждения и направляющие устройства слева	На обочине				
	На разделительной				
Дорожная разметка слева	2-я от осевой	14 880 - 138 (291 м)		13 150 - 163 (12 м)	17 163 - 189 (26 м)
	1-я от осевой	18 880 - 099 (252 м)		11 099 - 190 (91 м)	
Элементы в плане					
Продольный профиль					

М-4 "ДОН"  
 Старое направление км 332+600 - км 463+850  
 375+880-376+190

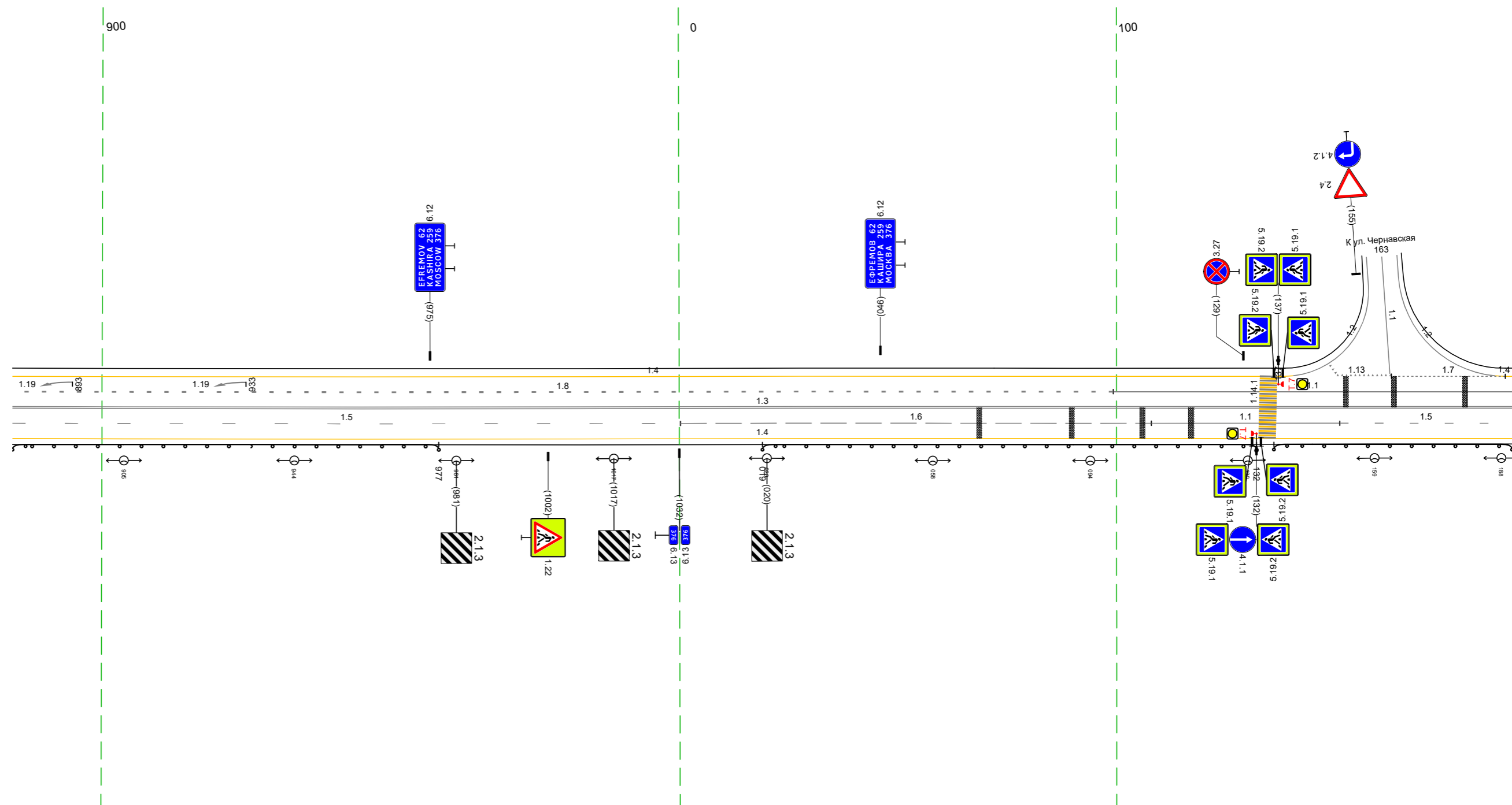

20 м

Дорожная разметка справа	Осевая линия				
	1-я от осевой	15 880 - 000 (153 м)		13 880 - 190 (343 м)	16 000 - 108 (108 м)
Дорожные ограждения и направляющие устройства справа	На разделительной				
	На обочине	14 880 - 190 (343 м)		11 108 - 151 (43 м)	15 151 - 190 (39 м)
Тротуары справа					

Тротуары слева					ДО 1911 371 - 475, 1104 м			ДО 1919 497 - 523, 126 м		
Дорожные ограждения и направляющие устройства слева	На обочине									
	На разделительной									
Дорожная разметка слева	2-я от осевой	17 180 189	14 189 - 474, 1285 м				113 475 486		17 486 - 499, 14 м	14 499 - 523, 124 м
	1-я от осевой	11 180 - 195, 14 м	16 195 - 304, 109 м				15 304 - 523, 1219 м		111 м	
Элементы в плане								R=4553 L=1546		
Профильный профиль		R=10819 L=383						R=39252 L=545		

М-4 "ДОН"  
 Старое направление км 332+600 - км 463+850  
 376+180-376+523

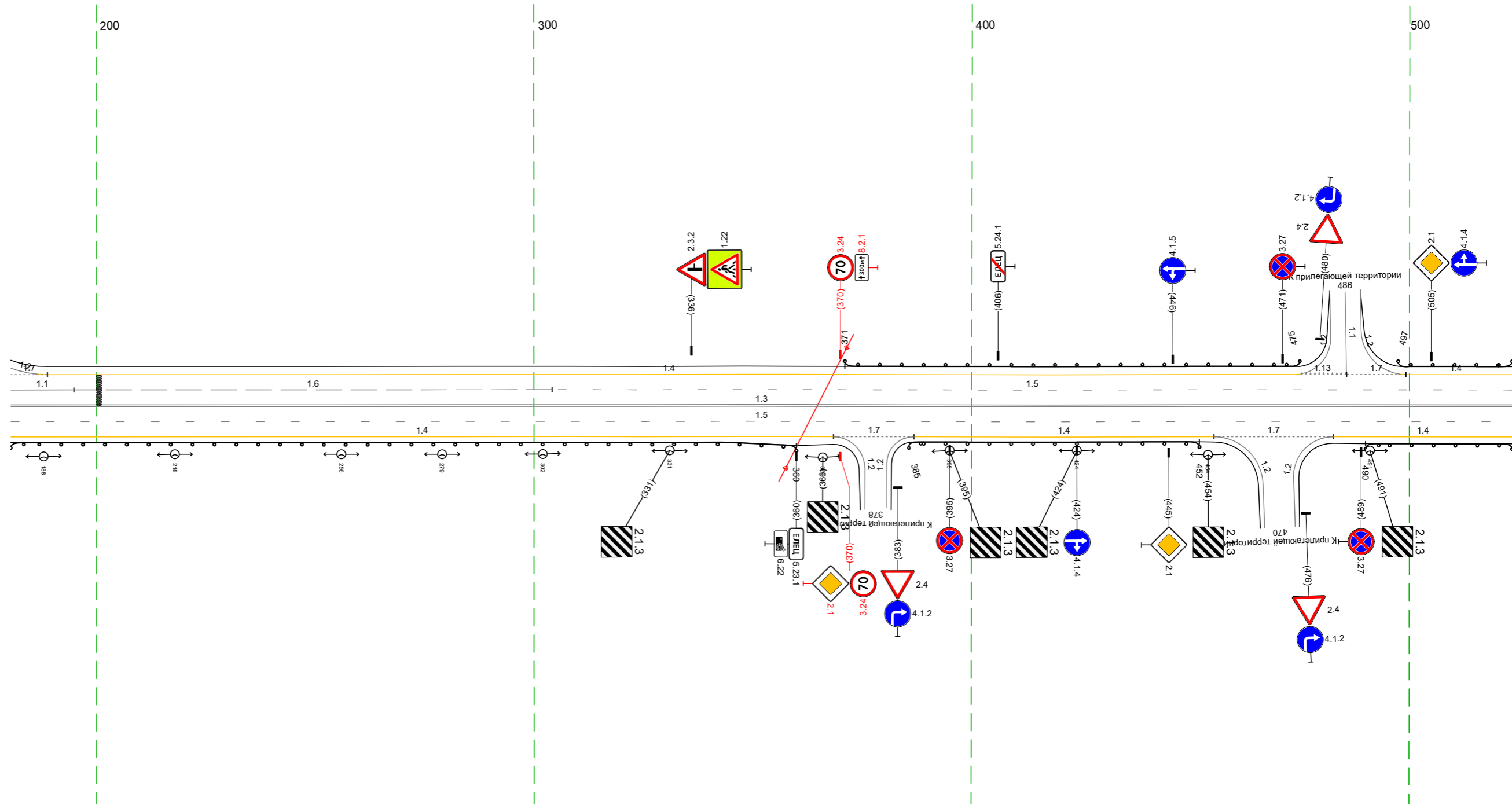

20 м

Дорожная разметка справа	Осевая линия	13 180 - 523, 343 м			15 180 - 523, 343 м					
	1-я от осевой									
Дорожные ограждения и направляющие устройства справа	На разделительной	14 180 - 368, 188 м			17 368 - 387, 119 м			14 387 - 455, 69 м		
	На обочине	ДО 1911 180 - 360, 180 м			ДО 1911 385 - 452, 67 м			ДО 1911 483 - 523, 133 м		
Тротуары справа										

Тротуары слева											
Дорожные ограждения и направляющие устройства слева	На обочине	до 1911 513 - 592, (79 м)		до 1911 618 - 689, (71 м)		до 1911 715 - 757, (42 м)		до 1911 765 - 836, (71 м)			
	На разделительной										
Дорожная разметка слева	2-я от осевой	14 513 - 594, (81 м)		17 605 - 617, (12 м)		14 618 - 687, (70 м)		17 701 - 719, (18 м)		14 719 - 835, (116 м)	
	1-я от осевой									113 847 857 (19 м)	
Элементы в плане										R=4553 L=1546	
Продольный профиль										R=39252 L=545	

М-4 "ДОН"  
 Старое направление км 332+600 - км 463+850  
 376+513-376+857

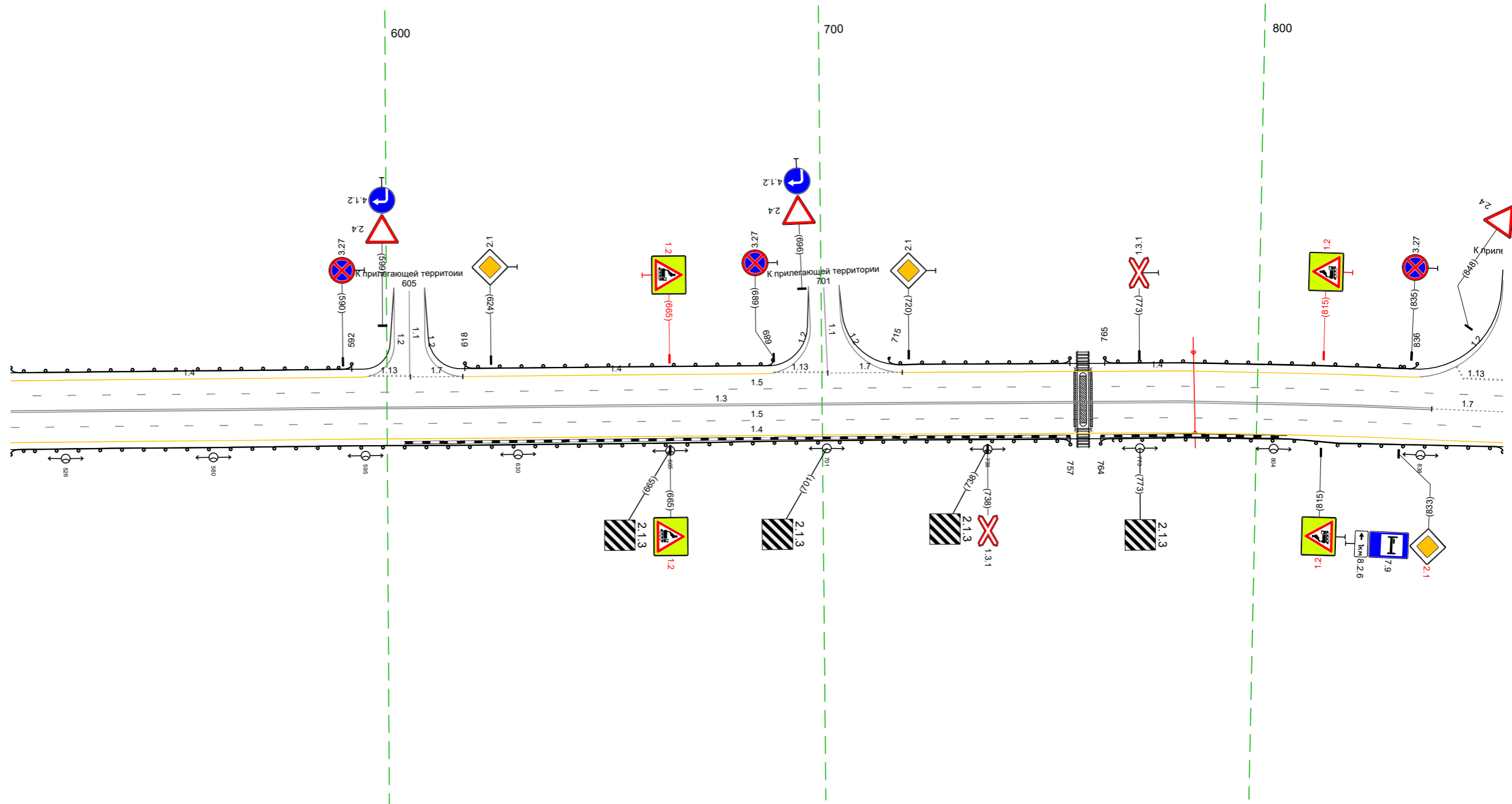

Дорожная разметка справа	Осевая линия	13 513 - 840, (327 м)		17 840 - 857, (16 м)	
	1-я от осевой				
Дорожные ограждения и направляющие устройства справа	2-я от осевой	15 513 - 857, (343 м)		14 513 - 857, (343 м)	
	На разделительной				
Тротуары справа	На обочине	до 1911 513 - 757, (244 м)		до 1911 764 - 857, (93 м)	
	На разделительной				

Тротуары слева				ДО 1511 8% - 1038 (14,2 м)			
Дорожные ограждения и направляющие устройства слева	На обочине						
	На разделительной						
Дорожная разметка слева	2-я от осевой	113 847 - 862 (15 м)	17 862 - 888 (26 м)	14 888 - 1039 (151 м)	17 1039 - 013 (14 м)	14 013 - 138 (126 м)	111 138 - 150 (12 м)
	1-я от осевой			15 847 - 150 (34,3 м)			
Элементы в плане				R=4553 L=1546			
Правильный профиль		R=39252 L=545		R=588693 L=145		R=4086 L=158	

М-4 "Дон"  
Старое направление км 332+600 - км 463+850  
376+847-377+150

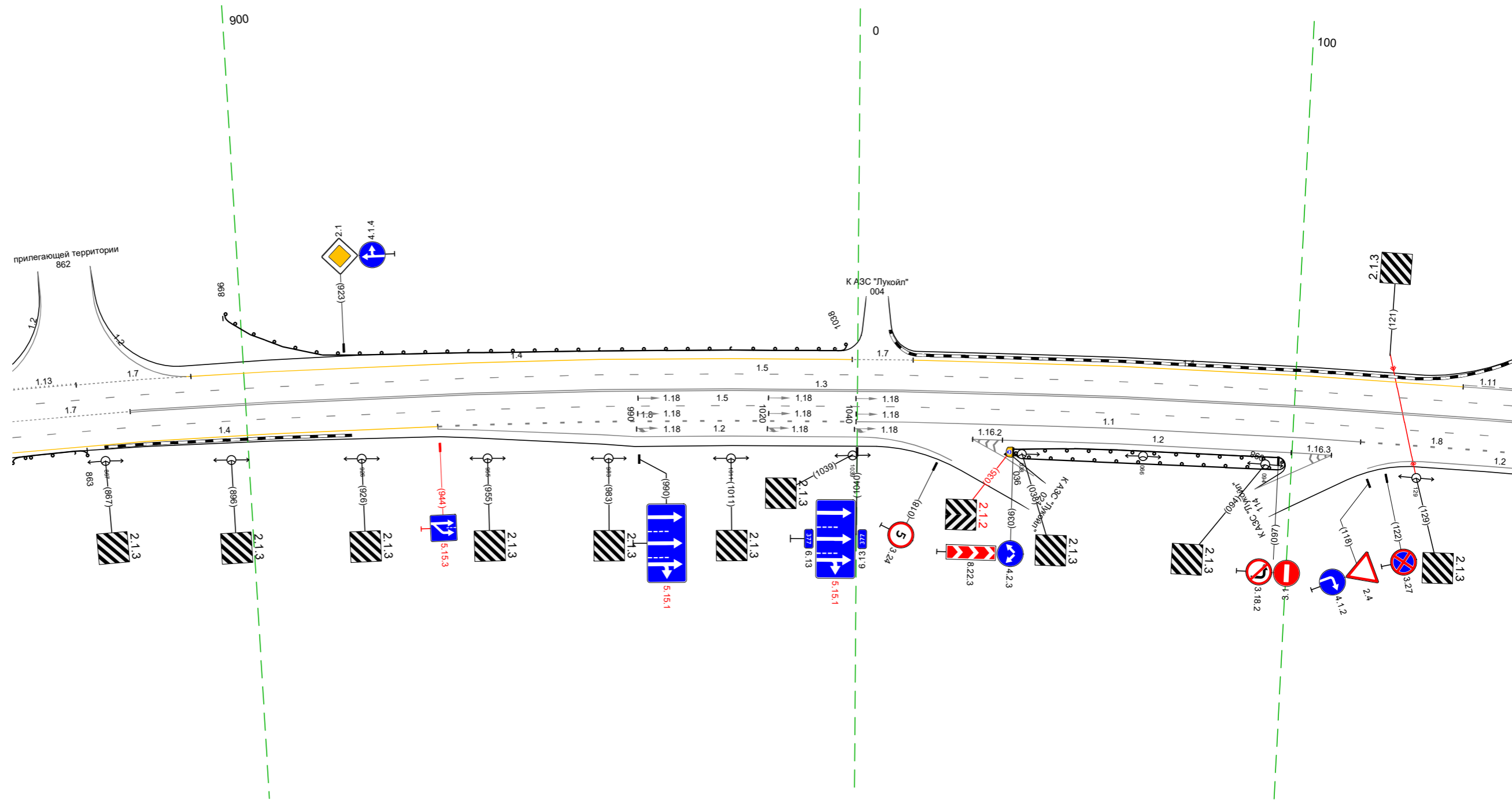

20 М

Дорожная разметка справа	Осевая линия	17 847 - 874 (27 м)	13 874 - 150 (316 м)			
	1-я от осевой			15 847 - 150 (34,3 м)		
	2-я от осевой	14 847 - 944 (97 м)		18 944 - 1040 (96 м)	11 1040 - 116 (116 м)	18 116 - 150 (34 м)
	3-я от осевой			12 027 - 109 (83 м)		12 130 - 150 (20 м)
Дорожные ограждения и направляющие устройства справа	На разделительной					
	На обочине	ДО 1511 847 - 863 (16 м)			ДО 1511 036 - 098 (62 м)	
Тротуары справа						

Тротуары слева						070-0 445 - 483, (38 м)	
Дорожные ограждения и направляющие устройства слева	На обочине					ДО 191) 277 - 483, (206 м)	
	На разделительной						
Дорожная разметка слева	2-я от осевой	111 140 - 158, (18 м)	14 158 - 258, (100 м)	17 258 - 275, (16 м)	14 275 - 483, (209 м)		
	1-я от осевой					15 140 - 483, (343 м)	
Элементы в плане		R=4086, L=158				R=4553, L=1546	
Продольный профиль		R=514229, L=73		L=121		a=10	
						R=23711, L=265	

М-4 "Дон"  
 Старое направление км 332+600 - км 463+850  
 377+140-377+483

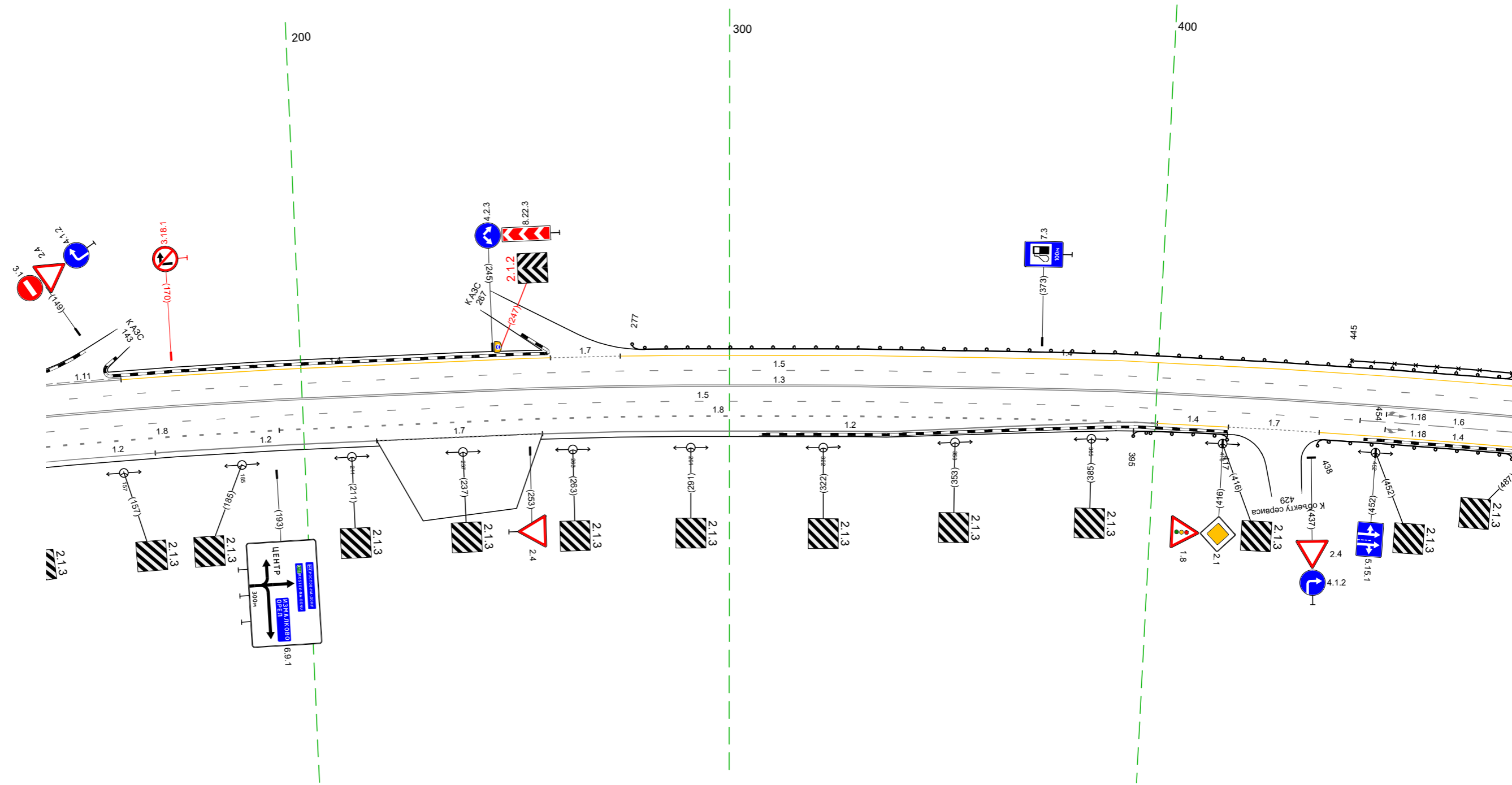

Дорожная разметка справа	Осевая линия	13 140 - 483, (343 м)				12 395 - 481, (86 м)		16 448 - 483, (35 м)	
	1-я от осевой	15 140 - 448, (308 м)				14 401 - 477, (77 м)		17 417 - 439, (22 м)	
	2-я от осевой	18 140 - 194, (54 м)	18 194 - 401, (206 м)				14 439 - 483, (45 м)		
Дорожные ограждения и направляющие устройства справа	3-я от осевой	12 140 - 165, (25 м)	12 165 - 217, (52 м)	17 217 - 256, (39 м)	12 256 - 395, (139 м)				
	На разделительной					ДО 191) 395 - 417, (22 м)		ДО 191) 438 - 483, (45 м)	
Тротуары справа									

Тротуары слева											
Дорожные ограждения и направляющие устройства слева	На обочине	до 1911 473 - 549, (76 м)				до 1911 650 - 817, (167 м)					
	На разделительной	070-Д 473 - 572, (99 м)									
Дорожная разметка слева	4-я от осевой					14 680 - 698, (18 м)				14 698 - 772, (74 м)	
	3-я от осевой	12 571 - 588, (17 м)		12 571 - 590, (19 м)		14 604 - 680, (76 м)		16 702 - 772, (70 м)		14 772 - 817, (45 м)	
	2-я от осевой	14 473 - 541, (68 м)						18 616 - 784, (168 м)		15 807 - 817, (10 м)	
	1-я от осевой	15 473 - 537, (64 м)								16 772 - 807, (35 м)	
Элементы в плане		R=23711, L=265				R=4553, L=1546					
Продольный профиль						R=5701, L=310					

М-4 "ДОН"  
 Старое направление км 332+600 - км 463+850  
 377+473-377+817

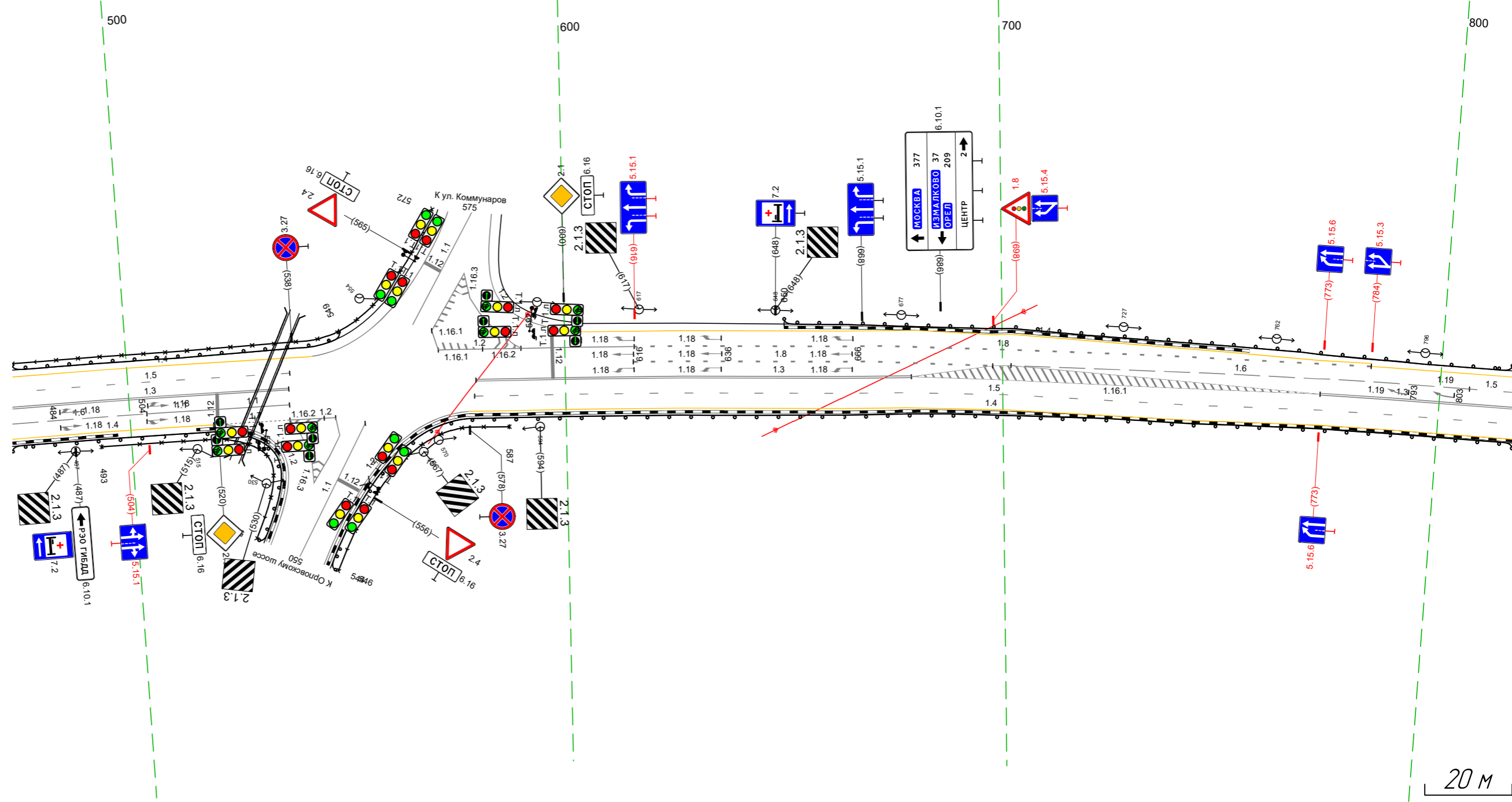

20 М

Дорожная разметка справа	Осевая линия	13 473 - 537, (63 м)				13 580 - 679, (100 м)				13 773 - 817, (44 м)			
	1-я от осевой	16 473 - 504, (31 м)		11 504 - 520, (16 м)		11 520 - 537, (17 м)		12 537 - 547, (10 м)		15 579 - 678, (99 м)		15 773 - 817, (44 м)	
	2-я от осевой	14 473 - 519, (46 м)		17 521 - 537, (16 м)		17 537 - 547, (10 м)		14 578 - 678, (100 м)		15 678 - 773, (95 м)		14 773 - 817, (44 м)	
	3-я от осевой									14 678 - 773, (95 м)			
Дорожные ограждения и направляющие устройства справа	На разделительной												
	На обочине	070-Д 493 - 527, (34 м)				070-Д 546 - 587, (41 м)				до 1911 544 - 817, (273 м)			
Тротуары справа													

Тротуары слева		
Дорожные ограждения и направляющие устройства слева	На обочине	ДО 1511 807 - 155, (308 м)
	На разделительной	
Дорожная разметка слева	2-я от осевой	14 807 - 155, (308 м)
	1-я от осевой	15 807 - 190, (34,3 м)
Элементы в плане		R=4553, L=1546
Продольный профиль		R=5701, L=310
		R=20127, L=1187

М-4 "ДОН"  
 Старое направление км 332+600 - км 463+850  
 377+807-378+190

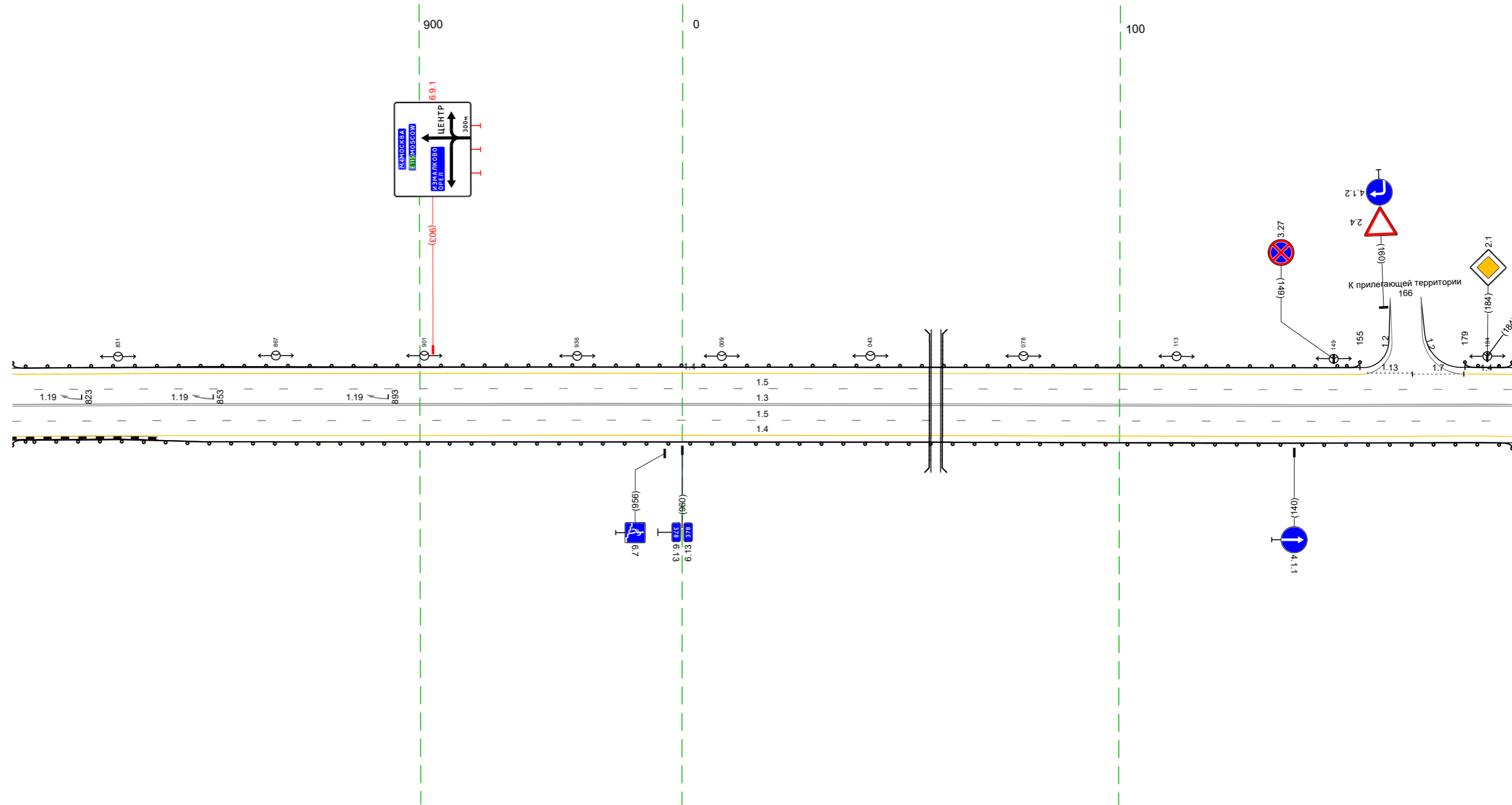

20 м

Дорожная разметка справа	Осевая линия	13 807 - 190, (34,3 м)
	1-я от осевой	15 807 - 190, (34,3 м)
Дорожные ограждения и направляющие устройства справа	На разделительной	14 807 - 190, (34,3 м)
	На обочине	ДО 1511 807 - 190, (34,3 м)
Тротуары справа		

Тротуары слева		
Дорожные ограждения и направляющие устройства слева	На обочине	Д0 19/11 180 - 523 (34,3 м)
	На разделительной	
Дорожная разметка слева	2-я от осевой	14 180 - 523 (34,3 м)
	1-я от осевой	15 180 - 523 (34,3 м)
Элементы в плане		
Продольный профиль		R=20127, L=1187

М-4 "Дон"  
 Старое направление км 332+600 - км 463+850  
 378+180-378+523

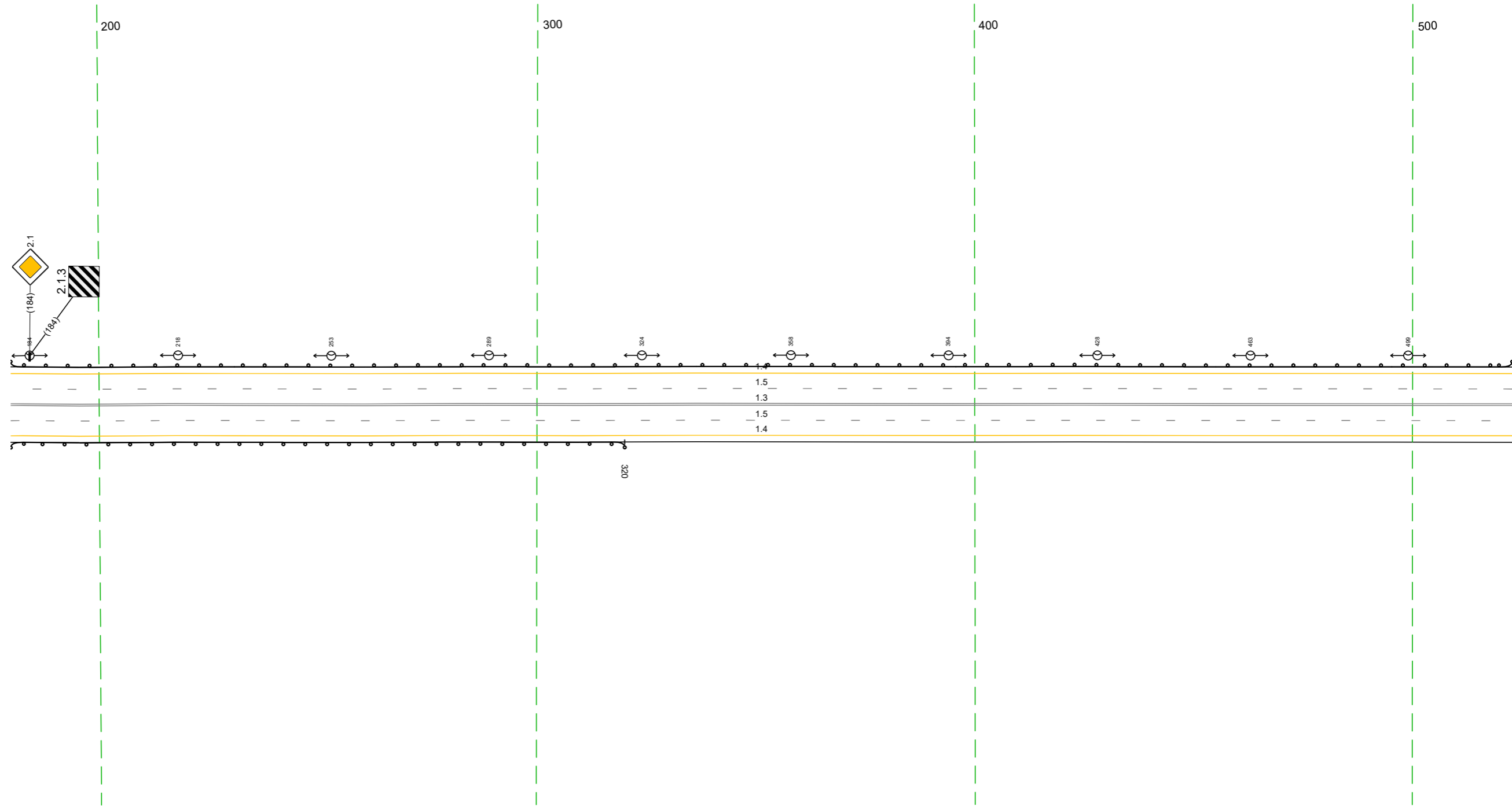

20 м

Дорожная разметка справа	Осевая линия	13 180 - 523 (34,3 м)
	1-я от осевой	15 180 - 523 (34,3 м)
	2-я от осевой	14 180 - 523 (34,3 м)
Дорожные ограждения и направляющие устройства справа	На разделительной	
	На обочине	Д0 19/11 180 - 320 (14,0 м)
Тротуары справа		

Тротуары слева					
Дорожные ограждения и направляющие устройства слева	На обочине	10,191	513 - 795, (282 м)		10,191
	На разделительной				831 - 856, (25 м)
Дорожная разметка слева	2-я от осевой	14	513 - 794, (281 м)	113	804 - 812
	1-я от осевой	15	513 - 856, (343 м)	17	812 - 833, (21 м)
				14	833 - 856, (23 м)
Элементы в плане					
Профильный профиль					
					R=20127, L=1187

М-4 "ДОН"  
 Старое направление км 332+600 - км 463+850  
 378+513-378+856

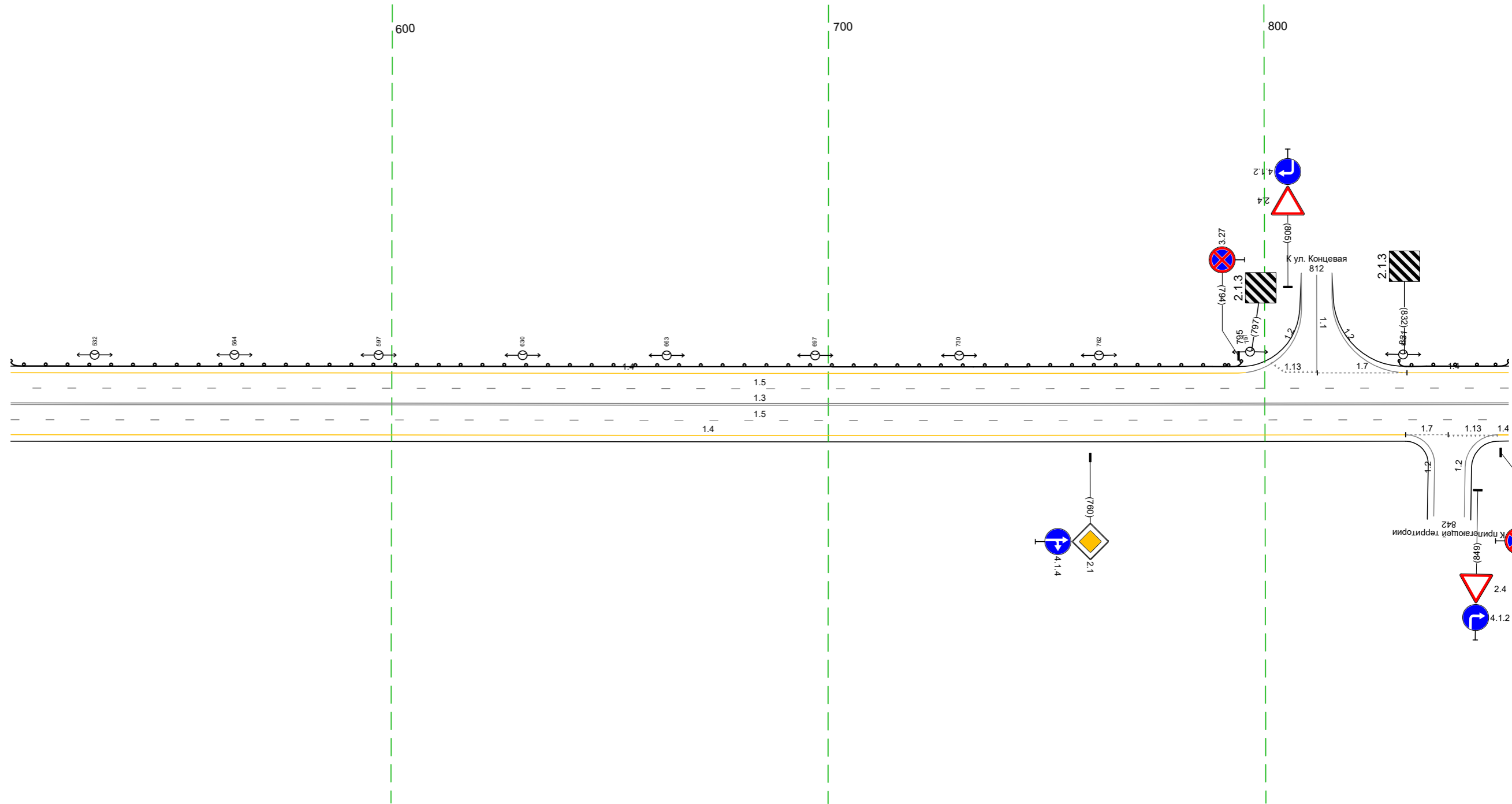

20 м

Дорожная разметка справа	Осевая линия	13	513 - 856, (343 м)		
	1-я от осевой	15	513 - 856, (343 м)		
Дорожные ограждения и направляющие устройства справа	На разделительной	14	513 - 832, (19 м)	17	832 - 842
	На обочине			14	842 - 856, (14 м)
Тротуары справа					



Тротуары слева									
Дорожные ограждения и направляющие устройства слева	На обочине	10 14/1 178 - 498 (320 м)							
	На разделительной								
Дорожная разметка слева	2-я от осевой	14 178 - 504 (326 м)							
	1-я от осевой	15 178 - 501 (323 м)							
Элементы в плане									
Профильный профиль		R=3593, L=153		R=14345, L=151		R=4214, L=836		R=10297, L=238	

М-4 "ДОН"  
 Старое направление км 332+600 - км 463+850  
 379+178-379+521

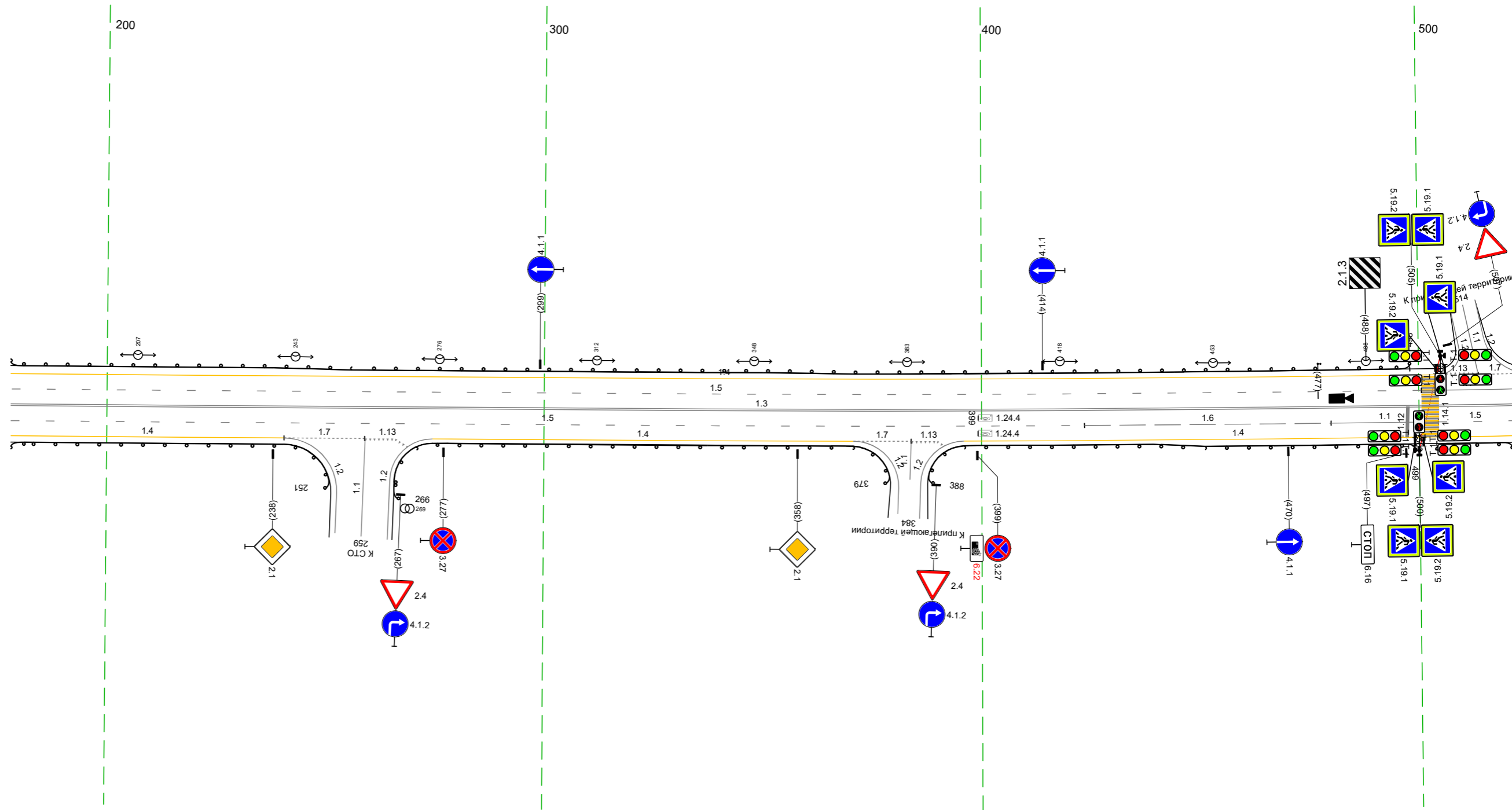

Дорожная разметка справа	Осевая линия	13 178 - 521 (343 м)																
	1-я от осевой	15 178 - 424 (246 м)																
Дорожные ограждения и направляющие устройства справа	На разделительной																	
	На обочине	14 178 - 241 (63 м)		17 241 - 259 (18 м)		113 259 - 266 (7 м)		14 274 - 371 (96 м)		17 371 - 384 (13 м)		113 384 - 390 (6 м)		16 424 - 480 (56 м)		11 480 - 504 (25 м)		15 504 - 521 (17 м)
Тротуары справа		10 14/1 178 - 251 (73 м)				10 14/1 266 - 379 (114 м)				10 14/1 388 - 499 (111 м)				10 14/1 504 - 521 (17 м)				

Тротуары слева				10/191 524 - 804, 1280 м		10/191 829 - 855, 125 м	
Дорожные ограждения и направляющие устройства слева	На обочине						
	На разделительной						
Дорожная разметка слева	2-я от осевой	17 514 - 526, 12 м	14 526 - 804, 1278 м		17 815 - 830, 14 м	14 830 - 855, 125 м	
	1-я от осевой	11 511 - 525, 13 м	16 525 - 581, 157 м			15 581 - 855, 1273 м	
Элементы в плане				R=4214, L=836			
Продольный профиль		R=102297, L=238		705		R=90684, L=136 718 254,24	

М-4 "ДОН"  
Старое направление км 332+600 - км 463+850

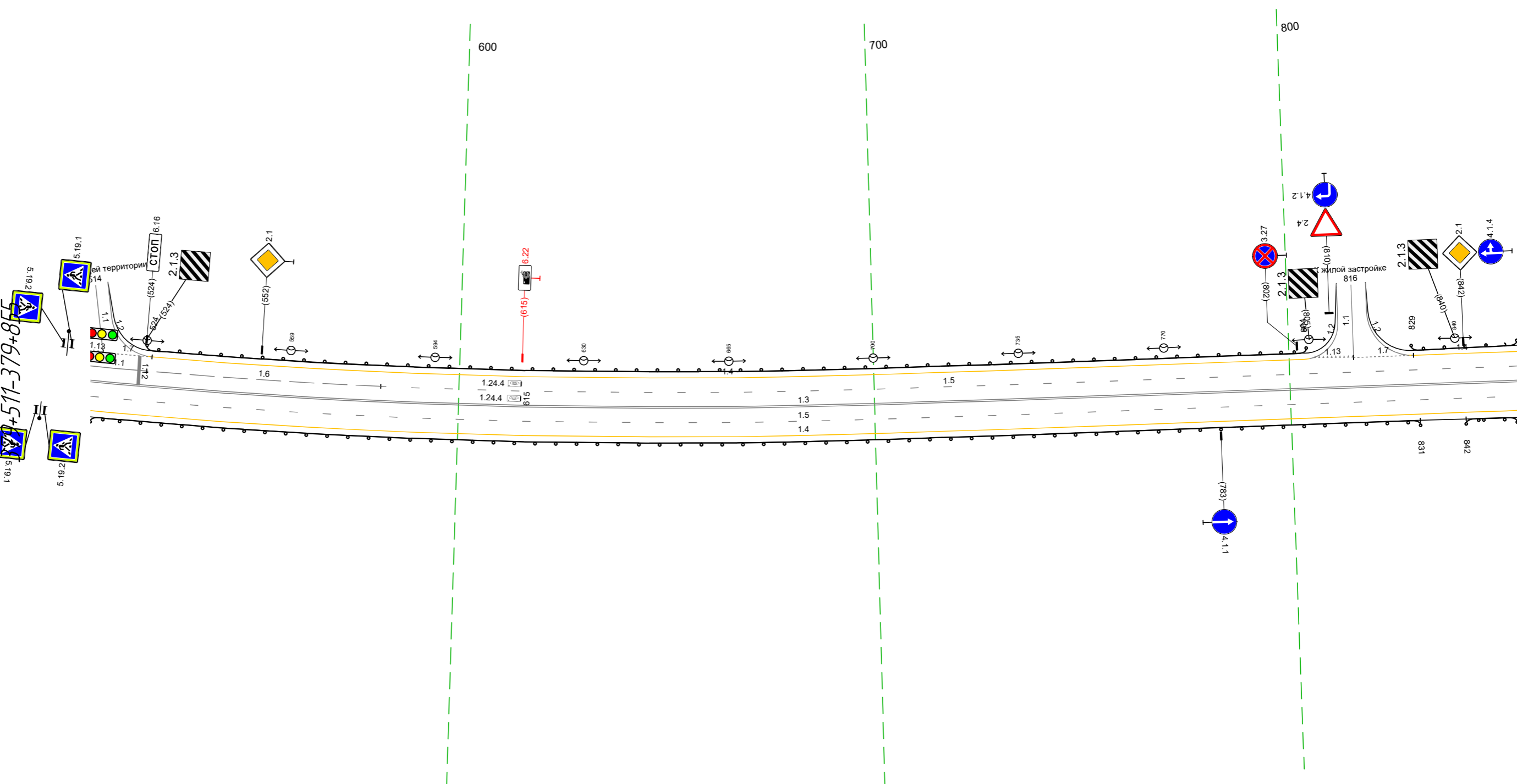

20 м

Дорожная разметка справа	Осевая линия	13 511 - 855, 343 м	
	1-я от осевой	15 511 - 855, 343 м	
	2-я от осевой	14 511 - 855, 343 м	
Дорожные ограждения и направляющие устройства справа	На разделительной		
	На обочине	10/191 511 - 831, 1320 м	10/191 842 - 855, 113 м
Тротуары справа			

Тротуары слева									
Дорожные ограждения и направляющие устройства слева	На обочине	до 191 845 - 940, 195 м		до 191 955 - 990, 135 м		до 191 009 - 187, 1178 м			
	На разделительной								
Дорожная разметка слева	3-я от осевой	12 926 - 941, 115 м		12 952 - 970, 118 м					
	2-я от осевой	14 845 - 926, 181 м		11 926 - 942, 116 м		14 970 - 983, 113 м		17 997 - 008, 113 м	
	1-я от осевой	15 845 - 004, 1160 м		11 004 - 032, 128 м		16 032 - 088, 156 м		15 088 - 187, 199 м	
Элементы в плане				R-4,214, L=836					
Продольный профиль		R-254,24, L=127		R-3324, L=108		R-522326, L=94		5538	

М-4 "ДОН"  
Старое направление км 332+600 - км 463+850  
379+845-380+187

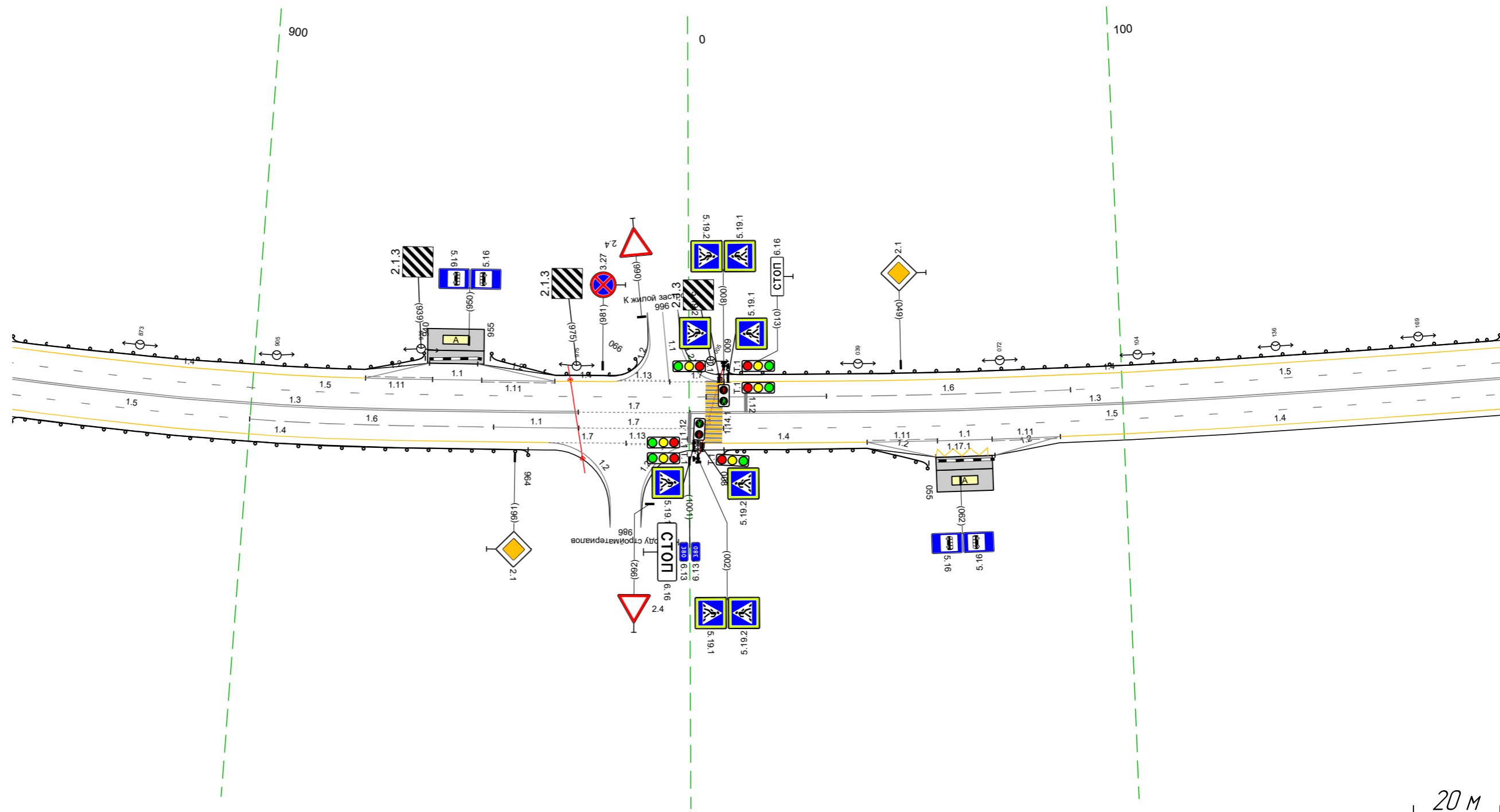

20 М

Дорожная разметка справа	Осевая линия	13 845 - 975, 131 м		17 975 - 000, 126 м		11 000 - 187, 1187 м			
	1-я от осевой	15 845 - 900, 155 м		16 900 - 956, 156 м		11 956 - 976, 120 м		15 008 - 187, 1179 м	
	2-я от осевой	14 845 - 969, 124 м		17 969 - 987, 118 м		18 987 - 1001, 125 м		14 003 - 041, 138 м	
Дорожные ограждения и направляющие устройства справа	На разделительной								
	На обочине	до 191 845 - 964, 1119 м		до 191 008 - 055, 147 м		до 191 041 - 057, 116 м		11 057 - 070, 113 м	
Тротуары справа									

Тротуары слева							
Дорожные ограждения и направляющие устройства слева	На обочине	до 1911 177 - 258, (81 м)				до 1911 299 - 520, (221 м)	
	На разделительной						
Дорожная разметка слева	2-я от осевой	14 177 - 258, (81 м)	13 259 - 280, (20 м)	17 280 - 303, (23 м)	14 304 - 520, (217 м)		
	1-я от осевой					15 177 - 520, (343 м)	
Элементы в плане		R=4214, L=836		R=5538, L=185		R=98194, L=105	
Профильный профиль						R=1496663, L=102	

М-4 "Дон"  
 Старое направление км 332+600 - км 463+850  
 380+177-380+520

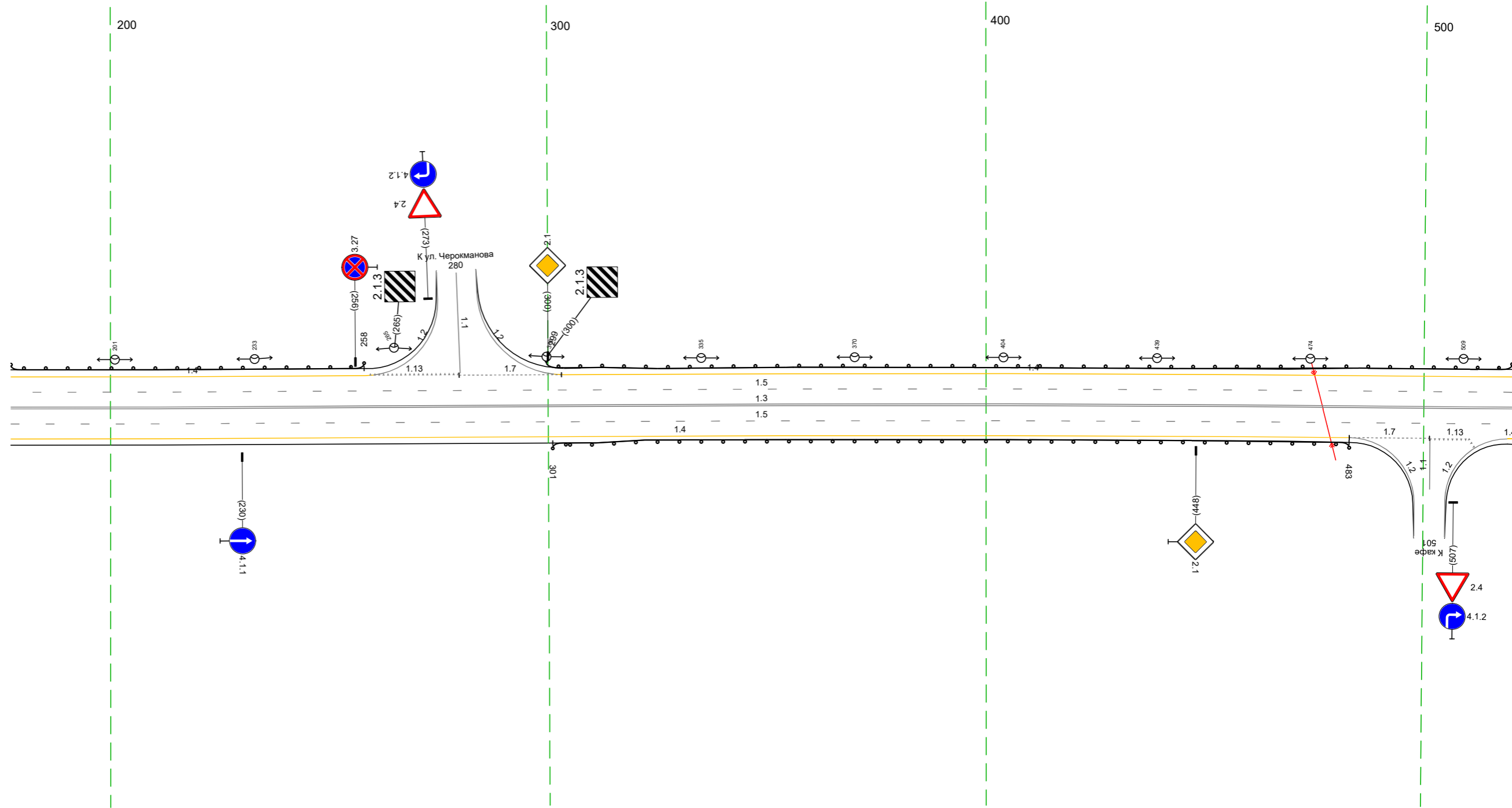

Дорожная разметка справа	Осевая линия			13 177 - 520, (343 м)			
	1-я от осевой			15 177 - 520, (343 м)			
Дорожные ограждения и направляющие устройства справа	На разделительной					17 483 - 501, (18 м)	
	На обочине			14 177 - 483, (306 м)		13 501 - 511, (10 м)	
Тротуары справа				до 1911 301 - 483, (182 м)			

Тротуары слева							
Дорожные ограждения и направляющие устройства слева	На обочине	до 14 м 510 - 549 (39 м)		до 14 м 572 - 628 (56 м)		до 14 м 663 - 853 (190 м)	
	На разделительной						
Дорожная разметка слева	2-я от осевой	14 510 - 549 (39 м)	17 561 - 575 (14 м)	14 575 - 628 (53 м)	17 645 - 664 (19 м)	14 664 - 853 (189 м)	
	1-я от осевой						
Элементы в плане							
Продольный профиль		R=149666,3, L=102		R=10795, L=510			

М-4 "ДОН"  
 Старое направление км 332+600 - км 463+850  
 380+510-380+853

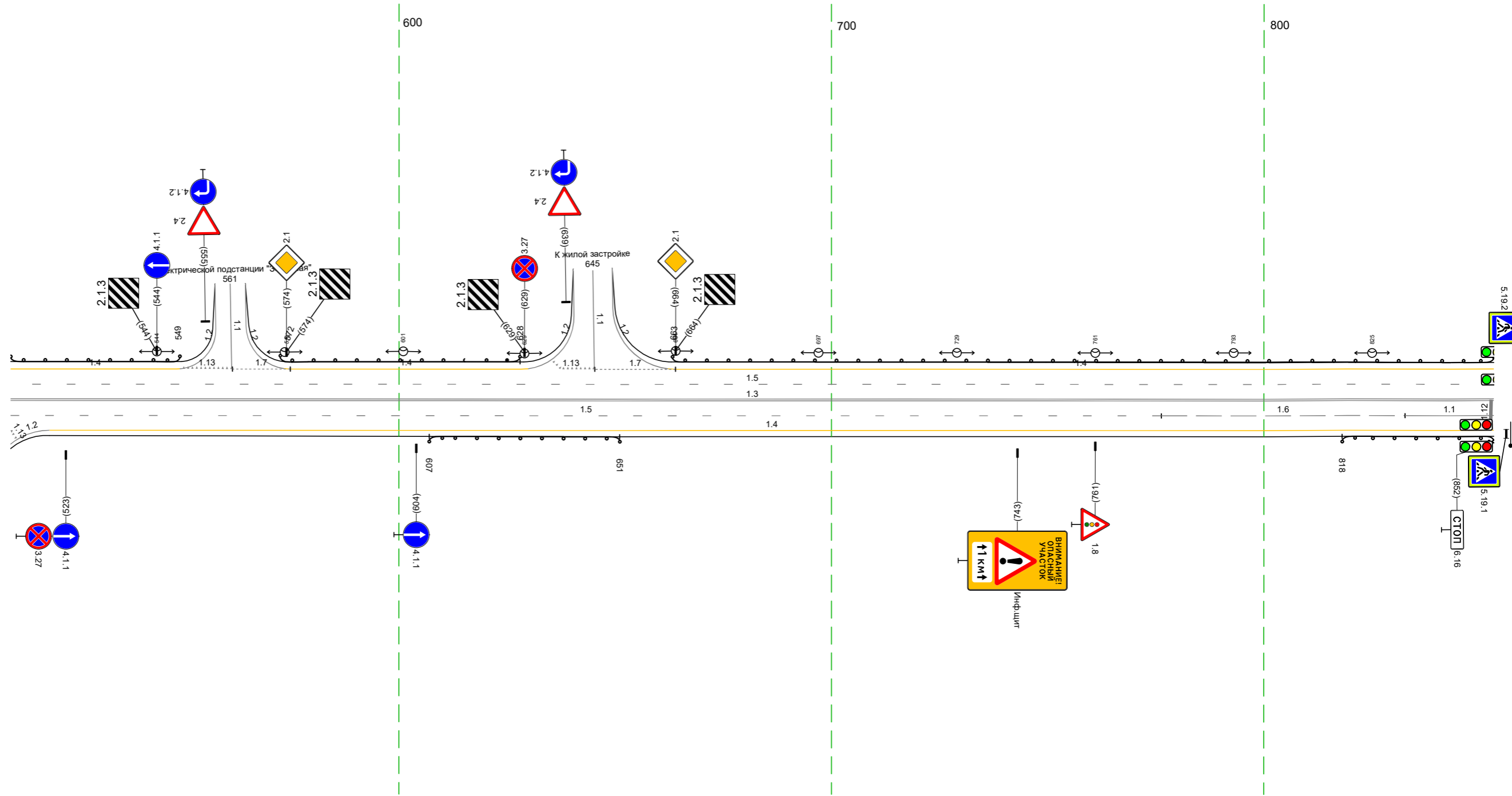

20 м

Дорожная разметка справа	Осевая линия			13 510 - 853 (343 м)			
	1-я от осевой			15 510 - 776 (266 м)	16 776 - 833 (56 м)		11 833 - 853 (21 м)
Дорожные ограждения и направляющие устройства справа	На разделительной						
	На обочине	до 14 м 607 - 651 (44 м)		до 14 м 607 - 651 (44 м)		до 14 м 818 - 853 (35 м)	
Тротуары справа							

Тротуары слева						070-Д 066 - 126, 160 м				ДО 1911 142 - 187, 146 м		
Дорожные ограждения и направляющие устройства слева	На обочине	ДО 1911 843 - 857, 114 м		ДО 1911 861 - 127, 1265 м								
	На разделительной											
Дорожная разметка слева	3-я от осевой											12 12.1 11.1
	2-я от осевой											14 161 - 187, 126 м
	1-я от осевой	15 843 - 857, 113 м	11 857 - 885, 128 м	14 843 - 116, 1272 м				15 940 - 124, 1182 м			11 162 - 187, 125 м	11 162 - 187, 125 м
Элементы в плане												R=3167, L=1013
Продольный профиль												R=4982, L=232

М-4 "ДОН"  
 Старое направление км 332+600 - км 463+850  
 380+843-381+187

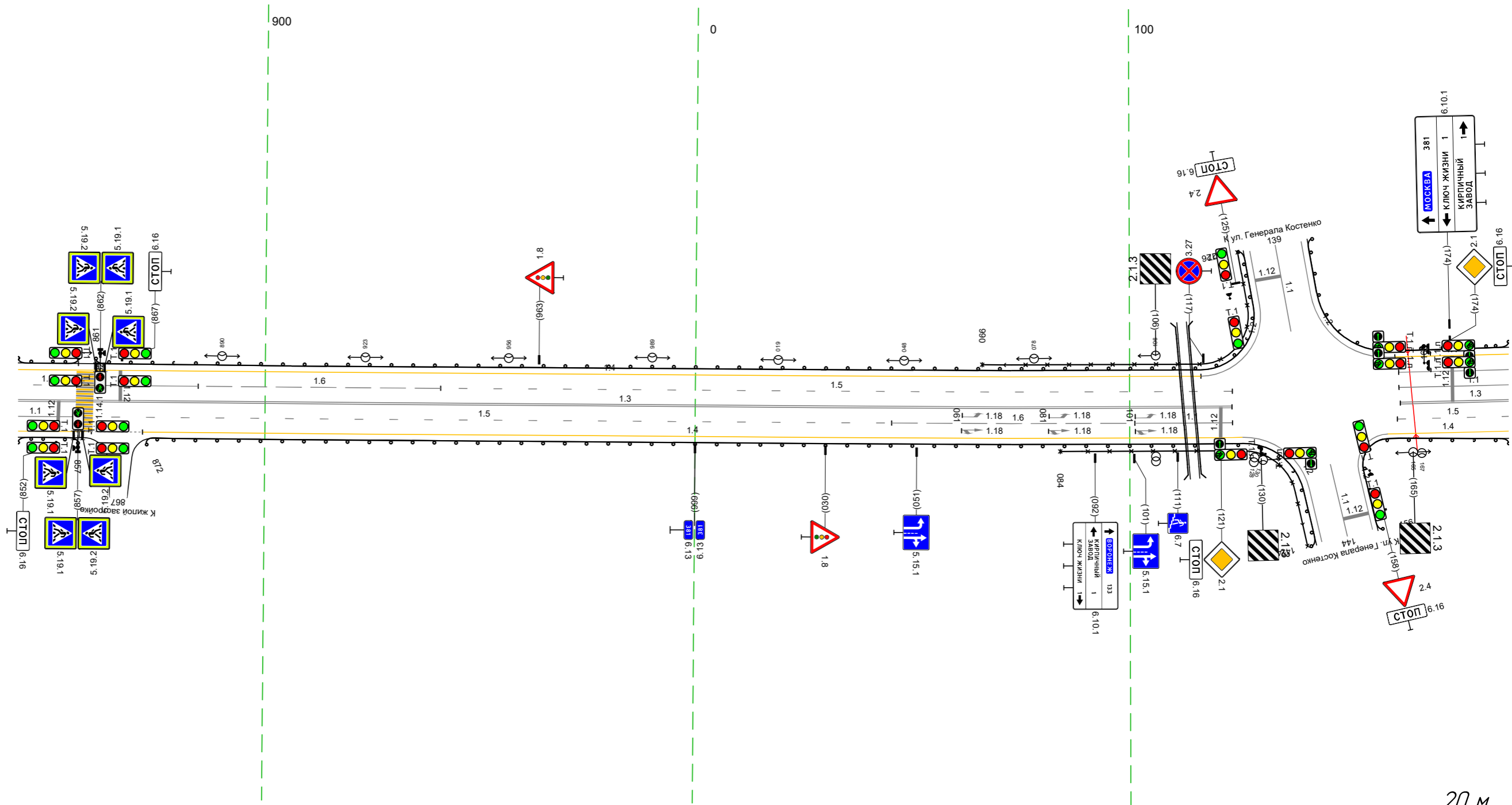

Дорожная разметка справа	Осевая линия			13 843 - 124, 1279 м						13 162 - 187, 125 м	
	1-я от осевой	11 843 - 857, 113 м	15 857 - 04.5, 1188 м				16 045 - 101, 156 м	11 101 - 124, 122 м		15 162 - 187, 126 м	
	2-я от осевой	17 858 - 872, 114 м		14 872 - 126, 1253 м						14 159 - 187, 128 м	
Дорожные ограждения и направляющие устройства справа	На разделительной	14 843 - 860, 117 м									
	На обочине	ДО 1911 843 - 857, 114 м		ДО 1911 872 - 142, 1269 м				070-Д 084 - 140, 156 м		ДО 1911 156 - 187, 131 м	
Тротуары справа											

Тротуары слева					
Дорожные ограждения и направляющие устройства слева	На обочине	20 19/11 177 - 521 (344 м)			
	На разделительной				
Дорожная разметка слева	3-я от осевой	14 177 - 347, (169 м)			
	2-я от осевой	11 177 - 194, (17 м)	18 194 - 347, (153 м)	14 347 - 521, (175 м)	
	1-я от осевой	11 177 - 195, (17 м)	16 195 - 250, (56 м)	15 250 - 521, (271 м)	
Элементы в плане		R=3167, L=1013			
Продольный профиль		R=4982, L=232		R=11228, L=295	

М-4 "ДОН"  
Старое направление км 332+600 - км 463+850  
381+177-381+521

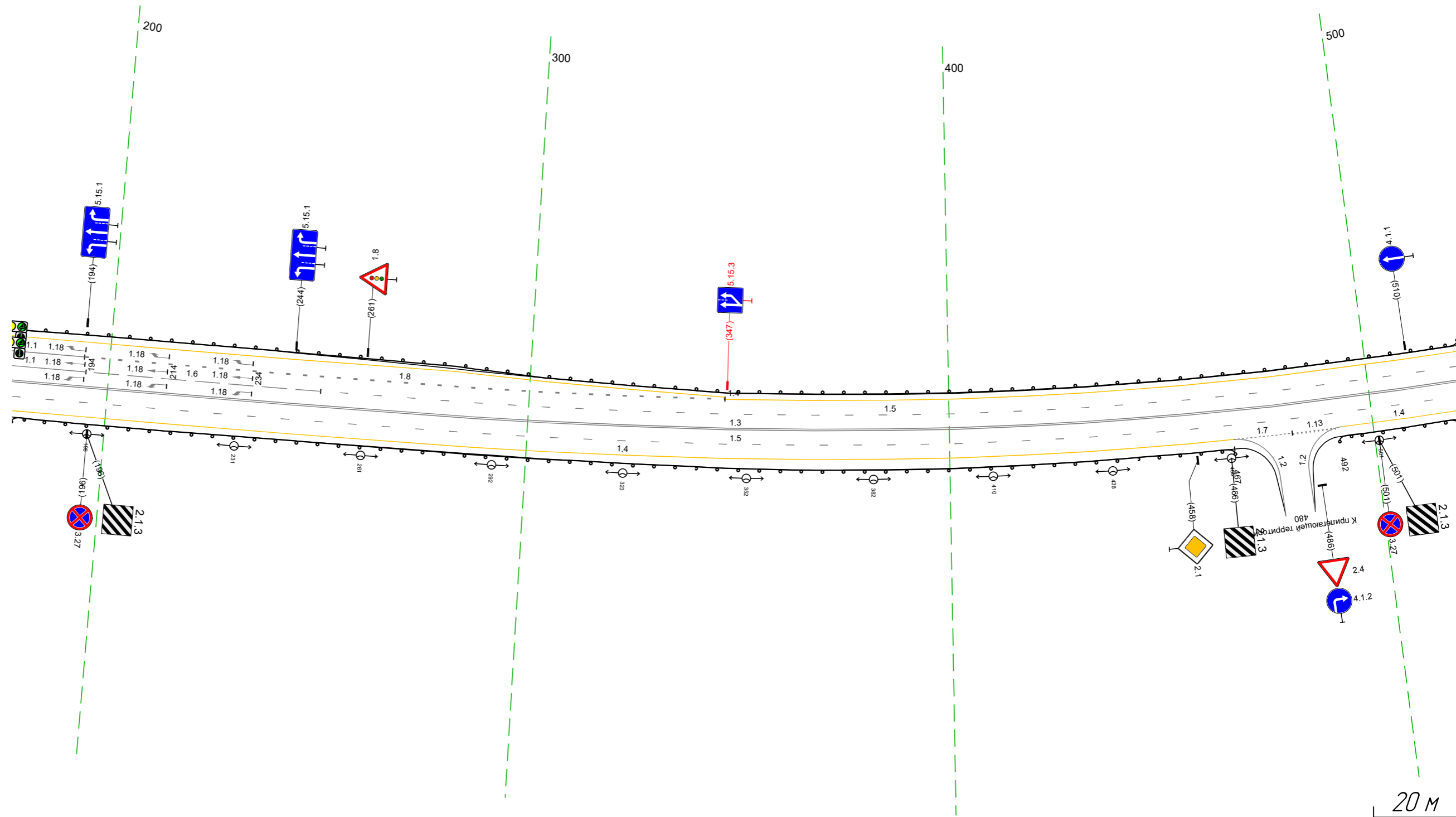

Дорожная разметка справа	Осевая линия	13 177 - 521 (344 м)			
	1-я от осевой	15 177 - 521 (344 м)			
Дорожные ограждения и направляющие устройства справа	На разделительной	14 177 - 467, (290 м)		17 467 - 481 (14 м)	14 493 - 521 (29 м)
	На обочине	20 19/11 177 - 467, (290 м)		20 19/11 492 - 521 (30 м)	
Тротуары справа					

Тротуары слева							
Дорожные ограждения и направляющие устройства слева	На обочине	до 14/1			до 14/1		
	На разделительной	511 - 727, (216 м)			759 - 855, (96 м)		
Дорожная разметка слева	3-я от осевой				14		
	2-я от осевой	14			17		14
	1-я от осевой	511 - 719, (208 м)			736 - 757, (20 м)		757 768 768 - 855, (87 м)
Элементы в плане		15			15		
Продольный профиль		R=3167, L=1013			R=3846, L=90		
		R=11228, L=295			R=13118, L=258		

М-4 "ДОН"  
Старое направление км 332+600 - км 463+850  
381+511-381+855

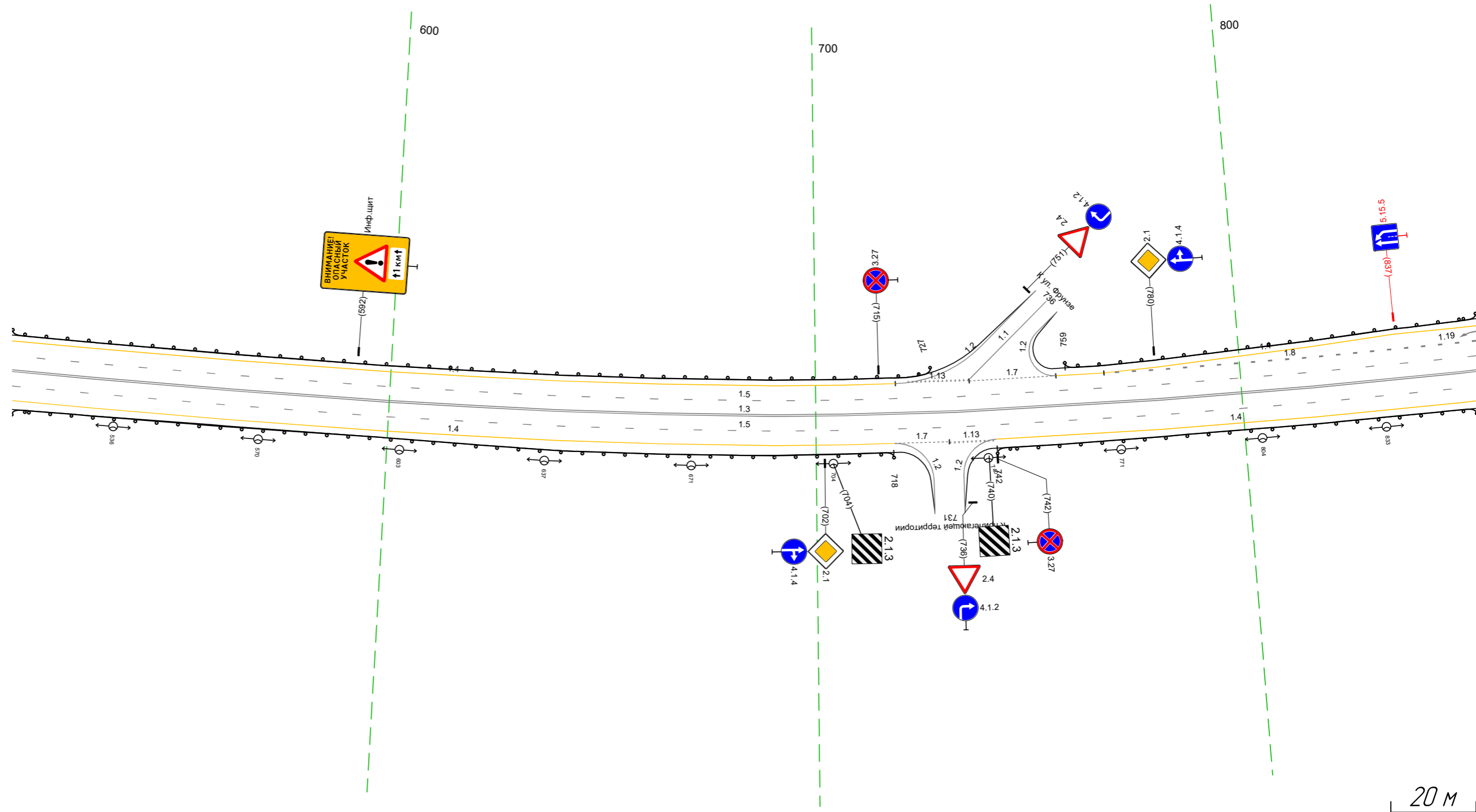

20 м

Дорожная разметка справа	Осевая линия	13			13		
	1-я от осевой	511 - 855, (344 м)			511 - 855, (344 м)		
Дорожные ограждения и направляющие устройства справа	На разделительной	14			17		14
	На обочине	511 - 718, (207 м)			718 - 731, (13 м)		742 - 855, (113 м)
Тротуары справа		до 14/1			до 14/1		
		511 - 718, (207 м)			742 - 855, (113 м)		

Тротуары слева						ДО 1911 043 - 168, 1125 м			
Дорожные ограждения и направляющие устройства слева	На обочине	ДО 1911 845 - 1001, 1156 м							
	На разделительной								
	4-я от осевой	12 987 - 1003, 116 м		1171 1003 - 1015, 12 м		12 1016 - 011, 115 м		12 011 - 013, 2 м	
	3-я от осевой	14 845 - 987, 142 м		111 987 - 1005, 118 м		1012 1012 - 011, 119 м		17 030 - 051, 121 м	
Дорожная разметка слева	2-я от осевой	18 845 - 168, 343 м							
	1-я от осевой	15 845 - 919, 174 м		11 974 - 985, 11 м		18 985 - 085, 150 м		16 108 - 168, 160 м	
Элементы в плане		R-3167, L-1013							
Продольный профиль		R-13118, L-258							
		R-25921, L-41							

М-4 "ДОН"  
Старое направление км 332+600 - км 463+850  
381+845-382+168

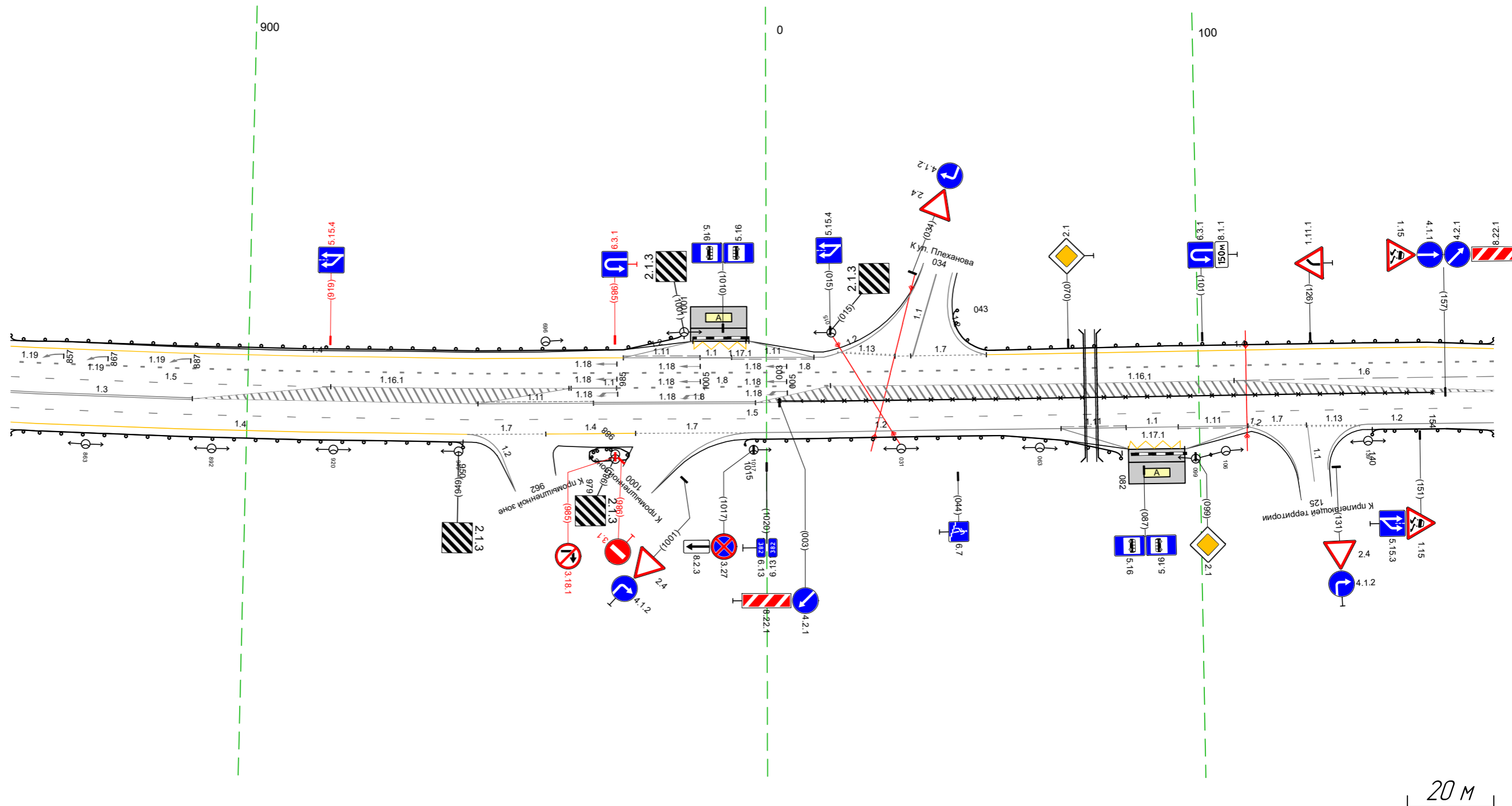

Дорожная разметка справа	Осевая линия	13 845 - 887, 42 м		111 953 - 980, 27 м		13 980 - 1017, 37 м		15 845 - 168, 343 м													
	1-я от осевой																				
	2-я от осевой	14 845 - 951, 106 м		17 951 - 969, 18 м		14 969 - 990, 21 м		17 990 - 1017, 27 м		12 1017 - 068, 171 м		111 068 - 083, 15 м		11 083 - 095, 12 м		111 095 - 111, 16 м		17 111 - 125, 14 м		12 129 - 168, 129 м	
Дорожные ограждения и направляющие устройства справа	На разделительной											12 068 - 084, 16 м				1171 084 - 097, 14 м					
	На обочине	ДО 1911 845 - 950, 105 м				ДО 1911 979 - 988, 19 м				ДО 1911 1015 - 082, 187 м				ДО 1911 140 - 168, 128 м							
Тротуары справа												070-В 003 - 154, 151 м									

Тротуары слева						ДО 1911 158 - 340, (182 м)				ДО 1911 357 - 500, (143 м)							
Дорожные ограждения и направляющие устройства слева	На обочине																
	На разделительной																
	3-я от осевой	14 158 - 235, (77 м)								12 484 - 501, (17 м)							
Дорожная разметка слева	2-я от осевой	18 158 - 239, (81 м)				14 235 - 331, (96 м)				17 347 - 364, (17 м)				14 364 - 484, (120 м)		111 484 - 500, (16 м)	
	1-я от осевой	16 158 - 211, (53 м)								15 211 - 501, (290 м)							
Элементы в плане																	
Продольный профиль		R=64,380, L=16,2										R=12734, L=4,0					

М-4 "ДОН"  
 Старое направление км 332+600 - км 463+850  
 382+158-382+501

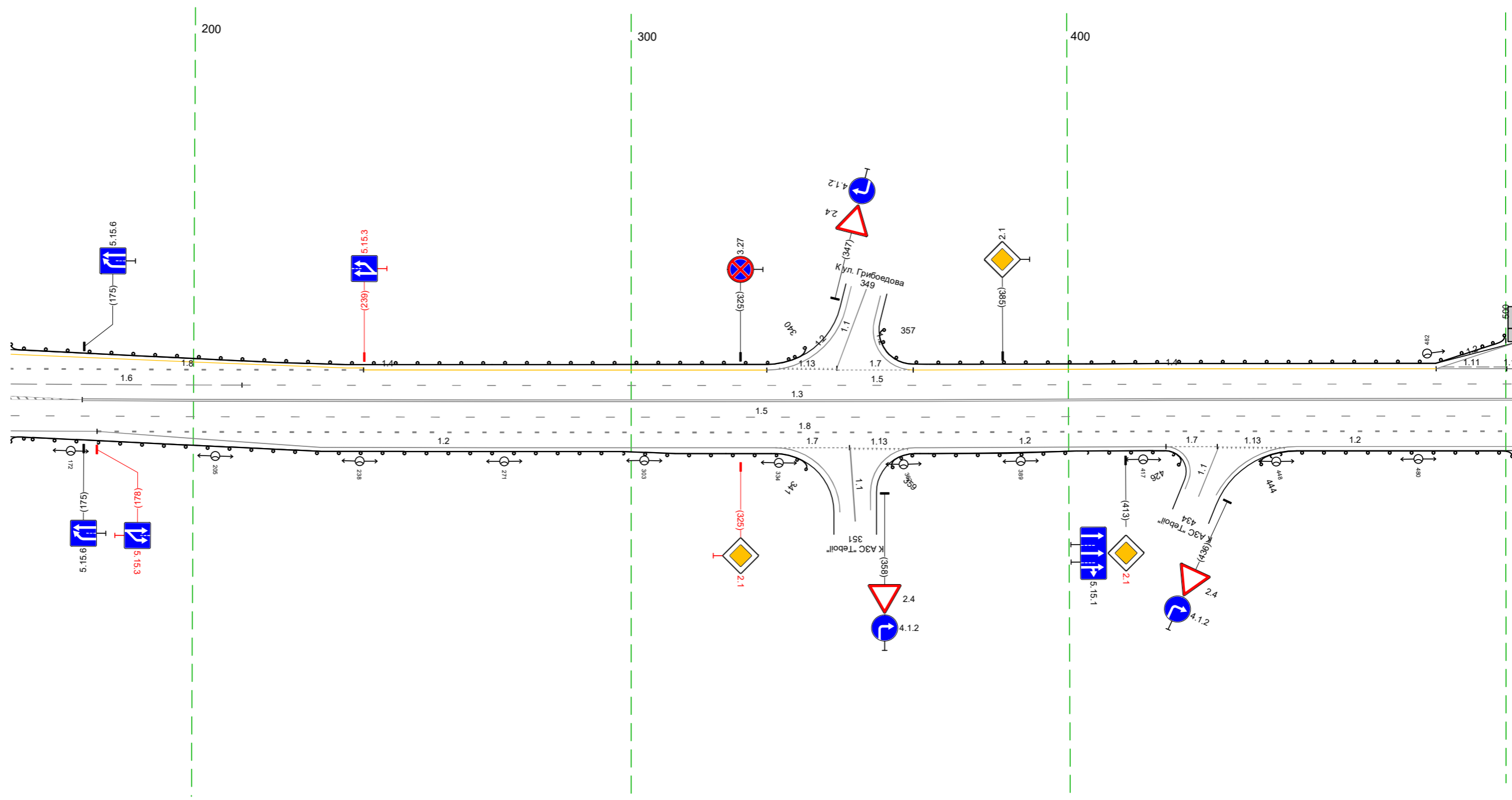

Дорожная разметка справа	Осевая линия											13 175 - 501, (327 м)					
	1-я от осевой											15 158 - 501, (343 м)					
	2-я от осевой	12 158 - 178, (20 м)						18 178 - 501, (323 м)				17 422 - 434, (12 м)					
Дорожные ограждения и направляющие устройства справа	3-я от осевой	12 178 - 333, (155 м)				17 333 - 350, (17 м)				12 365 - 422, (57 м)				17 434 - 501, (67 м)			
	На разделительной																
Тротуары справа	На обочине	ДО 1911 158 - 341, (182 м)										ДО 1911 359 - 426, (67 м)				ДО 1911 444 - 501, (58 м)	

Тротуары слева		571 - 835 (264 м), а/д, ш 15 м												
Дорожные ограждения и направляющие устройства слева	На обочине	до 191 491 - 500, 19 м	до 191 513 - 561, 48 м				070-д 572 - 753, 181 м до 191 569 - 745, 176 м				470-д 753 - 797, 44 м МО 193 745 - 803, 58 м		070-д 797 - 835, 38 м до 191 803 - 835, 32 м	
	На разделительной													
Дорожная разметка слева	3-я от осевой	12 491 - 503, 12 м	117.1 503 - 512, 9 м	12 512 - 528, 16 м	14 528 - 544, 16 м	113 544 - 563, 18 м	17 563 - 578, 15 м	14 579 - 663, 84 м	14 663 - 703, 40 м	12 703 - 835, 131 м				
	2-я от осевой	19 м 491 - 500, 9 м	117 500 - 512, 12 м	111 512 - 528, 16 м	14 528 - 544, 16 м	113 544 - 563, 18 м	17 563 - 578, 15 м	14 579 - 663, 84 м	15 663 - 835, 172 м	12 663 - 835, 172 м				
	1-я от осевой													
Элементы в плане														
Продольный профиль		R=12734, L=470												

М-4 "Дон"  
 Старое направление км 332+600 - км 463+850  
 382+491-382+835

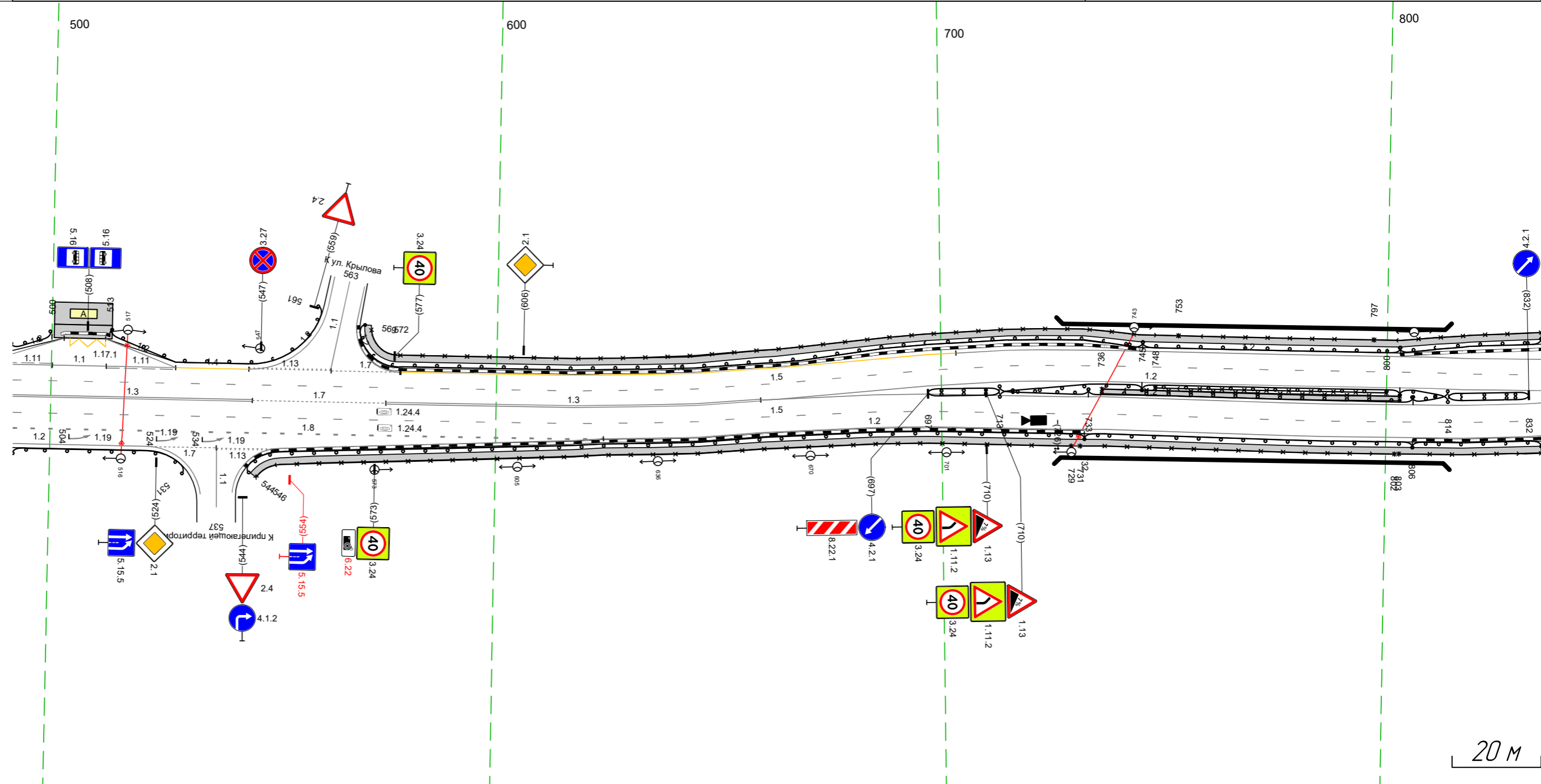

Дорожная разметка справа	Осевая линия	13 491 - 545, 54 м	17 545 - 575, 30 м	13 575 - 659, 84 м	12 659 - 685, 26 м										
	1-я от осевой	15 491 - 685, 194 м				12 685 - 835, 150 м									
	2-я от осевой	18 491 - 624, 133 м				12 624 - 685, 61 м		15 685 - 835, 150 м							
	3-я от осевой	12 491 - 522, 30 м	17 522 - 537, 16 м	113 537 - 550, 12 м	12 552 - 624, 72 м	12 685 - 835, 150 м									
Дорожные ограждения и направляющие устройства справа	На разделительной	до 193 697 - 713, 16 м										470-д 748 - 800, 52 м		до 193 814 - 832, 18 м	
		до 192 713 - 745, 32 м				470-д 736 - 803, 67 м		470-д 745 - 803, 58 м		до 192 803 - 814, 11 м					
	На обочине	до 191 491 - 531, 39 м		070-д 546 - 729, 183 м до 191 544 - 732, 188 м				470-д 731 - 802, 71 м МО 193 732 - 806, 74 м		070-д 803 - 835, 32 м до 191 806 - 835, 29 м					
Тротуары справа		546 - 835 (289 м), а/д, ш 15 м													

Тротуары слева		825 - 030, 187 м, а/д, ш 15 м				049 - 108, 159 м, а/д, ш 15 м				121 - 190, 169 м, а/д, ш 15 м			
Дорожные ограждения и направляющие устройства слева	На обочине	ДО 15/11 825 - 032, 188 м				070-Д 066 - 108, 142 м				070-Д 122 - 130, 18 м			
	На разделительной	070-Д 825 - 030, 186 м								070-Д 121 - 134, 13 м			
Дорожная разметка слева	4-я от осевой					12 093 - 109, 15 м				117/1 109 - 124, 12 м			
	3-я от осевой	12 825 - 873, 148 м				12 066 - 093, 127 м				111 093 - 110, 117 м			
	2-я от осевой	15 825 - 873, 148 м				11 049 - 087, 139 м				119 119 - 136, 117 м			
	1-я от осевой	12 825 - 873, 148 м				15 873 - 025, 133 м				16 088 - 144, 157 м			
Элементы в плане		R=1307, L=462											
Продольный профиль		R=192707, L=328											

М-4 "ДОН"  
Старое направление км 332+600 - км 463+850  
382+825-383+190

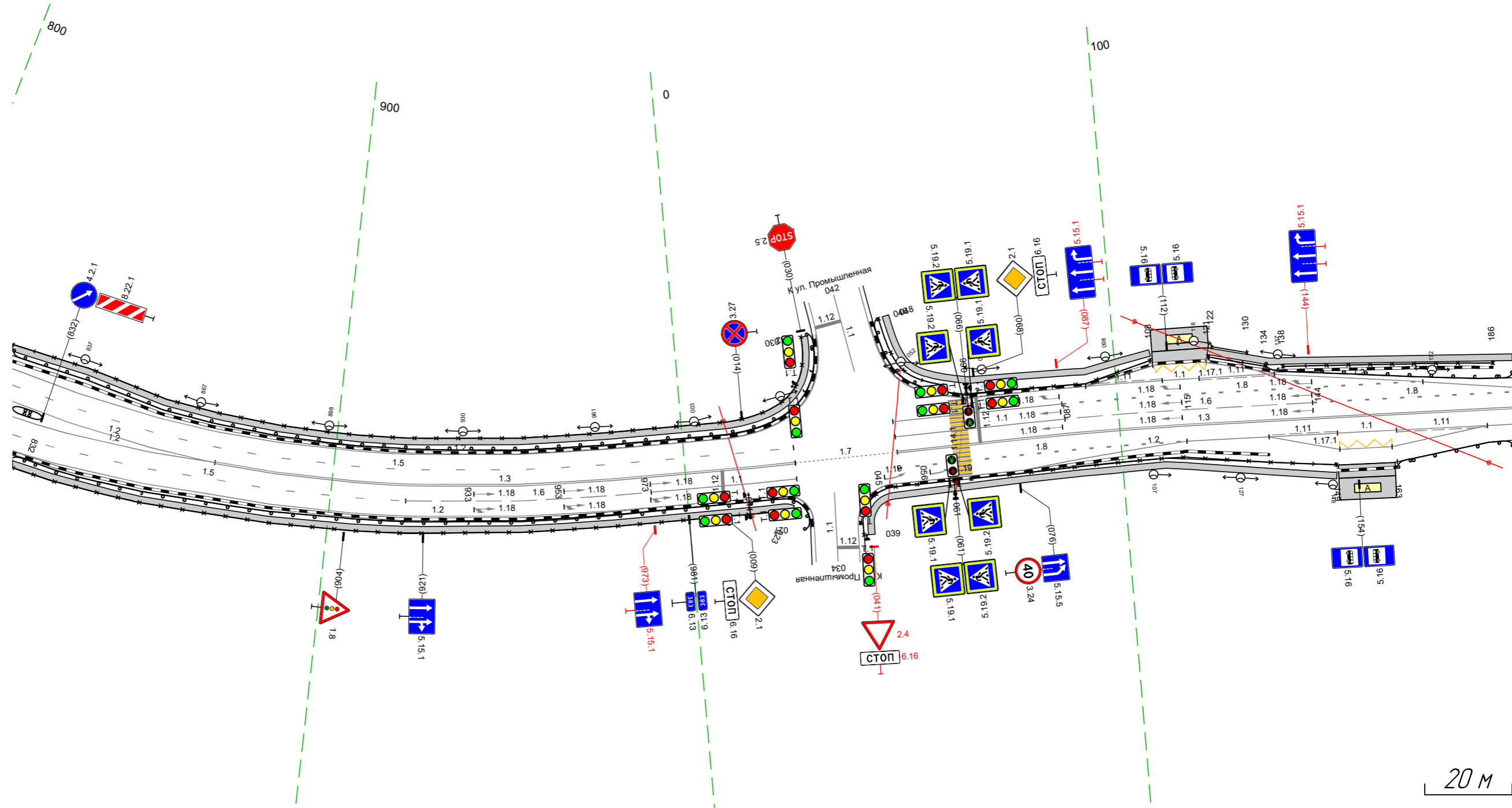

Дорожная разметка справа	Осевая линия	12 825 - 873, 148 м				13 873 - 025, 133 м				17 025 - 049, 123 м				13 049 - 190, 181 м			
	1-я от осевой	12 825 - 871, 146 м				15 871 - 917, 146 м				16 917 - 973, 156 м				11 973 - 025, 133 м			
	2-я от осевой	15 825 - 871, 146 м				12 871 - 022, 132 м								18 049 - 115, 168 м			
	3-я от осевой	12 825 - 871, 146 м												11 150 - 163, 114 м			
Дорожные ограждения и направляющие устройства справа	На разделительной	ДО 15/3 825 - 832, 17 м															
	На обочине	ДО 15/11 825 - 027, 183 м				070-Д 825 - 023, 180 м				070-Д 039 - 061, 122 м				070-Д 065 - 149, 184 м			
Тротуары справа		825 - 024, 180 м, а/д, ш 15 м												041 - 149, 108 м, а/д, ш 15 м			

Тротуары слева		180 - 226, (4,6 м, а/з, ш 15 м)											
Дорожные ограждения и направляющие устройства слева	На обочине	до 191/180 - 228, (4,8 м)											
	На разделительной												
Дорожная разметка слева	2-я от осевой	12 180 - 194, (14 м)											
	1-я от осевой	18 180 - 195, (15 м)	12 194 - 227, (33 м)		113 227 - 240, (13 м)	17 240 - 256, (16 м)	14 256 - 445, (188 м)					17 453 462 19 м)	14 462 - 523, (61 м)
Элементы в плане		R=54900, L=219											
Продольный профиль		R=5778, L=221											

М-4 "ДОН"  
 Старое направление км 332+600 - км 463+850  
 383+180-383+523

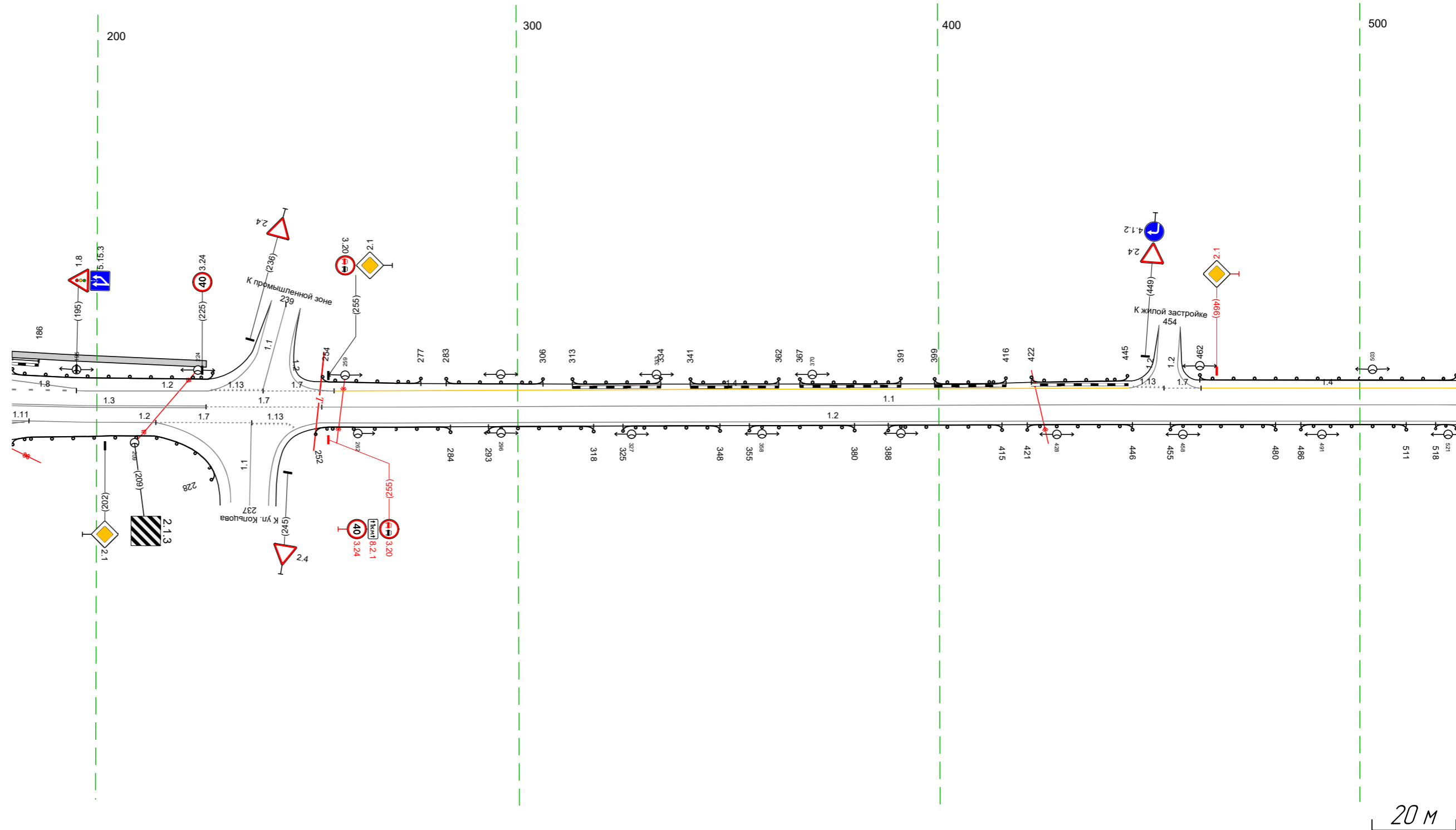

Дорожная разметка справа	Осевая линия	13 180 - 226, (4,6 м)	17 226 - 233, (7 м)	11 253 - 523, (269 м)
	1-я от осевой	12 184 - 214, (30 м)	17 214 - 237, (23 м)	12 253 - 523, (270 м)
	2-я от осевой	14 м)	19 м)	
Дорожные ограждения и направляющие устройства справа	На разделительной			
	На обочине	до 191/180 - 228, (4,9 м)		
Тротуары справа		до 191/252 - 284, (132 м)		
		до 191/293 - 318, (25 м)		
		до 191/325 - 348, (23 м)		
		до 191/355 - 380, (25 м)		
		до 191/388 - 415, (27 м)		
		до 191/421 - 446, (25 м)		
		до 191/455 - 480, (25 м)		
		до 191/486 - 511, (25 м)		
		до 191/518 - 523, (5 м)		

20 м

Тротуары слева																																					
Дорожные ограждения и направляющие устройства слева	На обочине	до 14/1				до 14/1				до 14/1				до 14/1				до 14/1																			
	На разделительной																																				
Дорожная разметка слева	2-я от осевой					117,1				113				113				17																			
	1-я от осевой	14				113				17				12				17																			
Элементы в плане		R=4005,4 L=105												R=596 L=579												R=4015,0 L=272											
Продольный профиль		5778																																			

М-4 "ДОН"  
 Старое направление км 332+600 - км 463+850  
 383+513-383+890

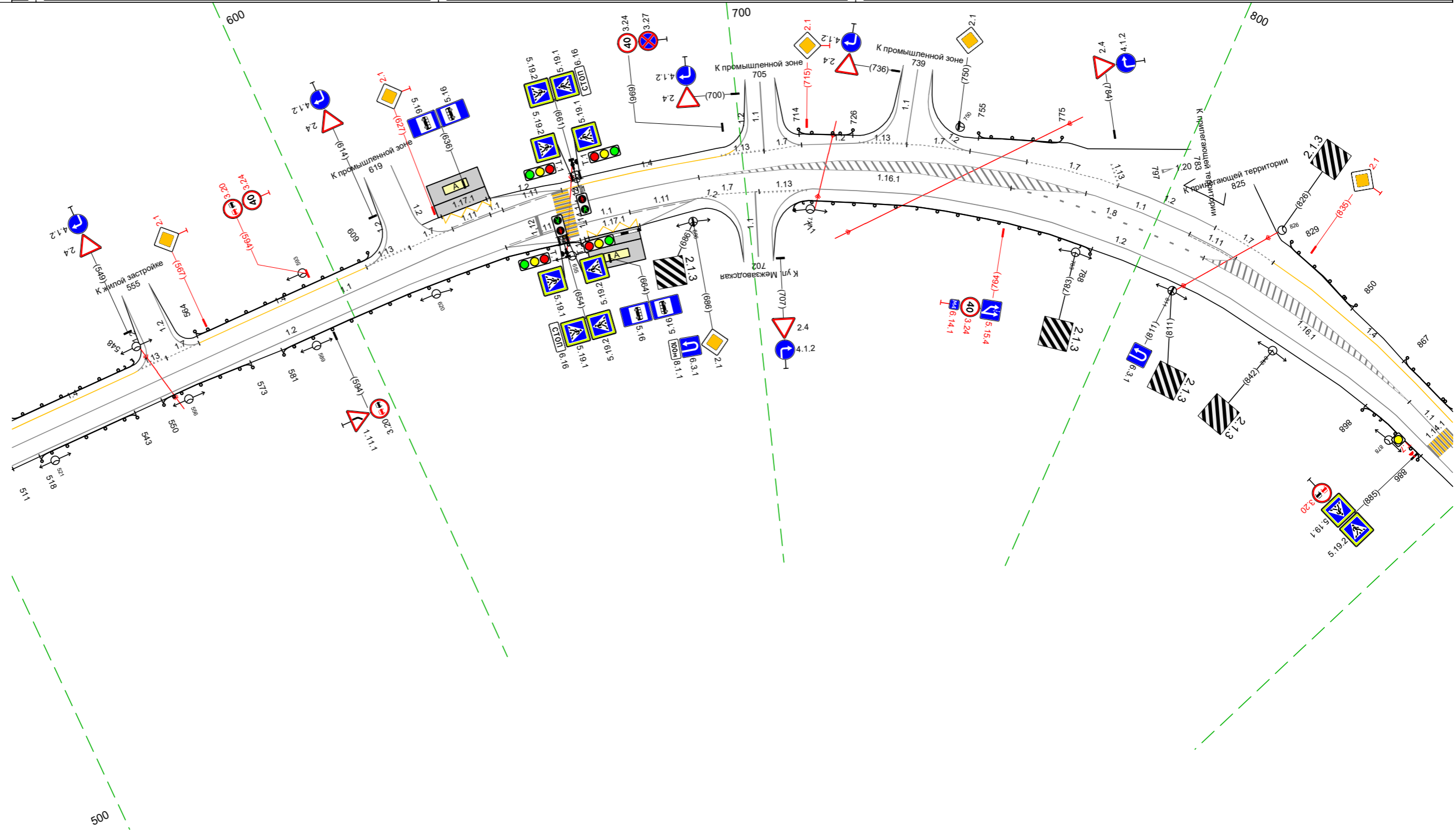

20 М

Дорожная разметка справа	Осевая линия	11												11												11																																			
	1-я от осевой	12				11				11				17				18				12				12																																			
	2-я от осевой	513 - 615, (102 м)				615 - 640, (25 м)				640 - 660, (20 м)				660 - 673, (12 м)				673 - 688, (15 м)				688 - 692, (4 м)				692 - 703, (11 м)				703 - 717, (14 м)				717 - 875, (158 м)				875 - 890, (15 м)																							
Дорожные ограждения и направляющие устройства справа	На разделительной																																																												
	На обочине	до 14/1				до 14/1				до 14/1				до 14/1				до 14/1				до 14/1				до 14/1																																			
Тротуары справа		518 - 543, (25 м)												550 - 573, (23 м)												581 - 658, (77 м)												711 - 788, (77 м)												868 - 886, (18 м)											

Тротуары слева									
Дорожные ограждения и направляющие устройства слева	На обочине	до 191 884	до 191 888 - 966, (178 м)	до 191 995 - 073, (106 м)		до 191 100 - 193, (93 м)			
	На разделительной								
Дорожная разметка слева		14 880 - 966, (86 м)	11 966 - 978, (12 м)	17 978 - 989, (11 м)	14 989 - 048, (86 м)	113 067 - 082, (14 м)	17 082 - 113, (31 м)	12 113 - 195, (82 м)	
Элементы в плане									
Продольный профиль		R=40150, L=272		R=596, L=579		R=18412, L=155		R=10558, L=95	

М-4 "Дон"  
 Старое направление км 332+600 - км 463+850  
 383+880-384+195

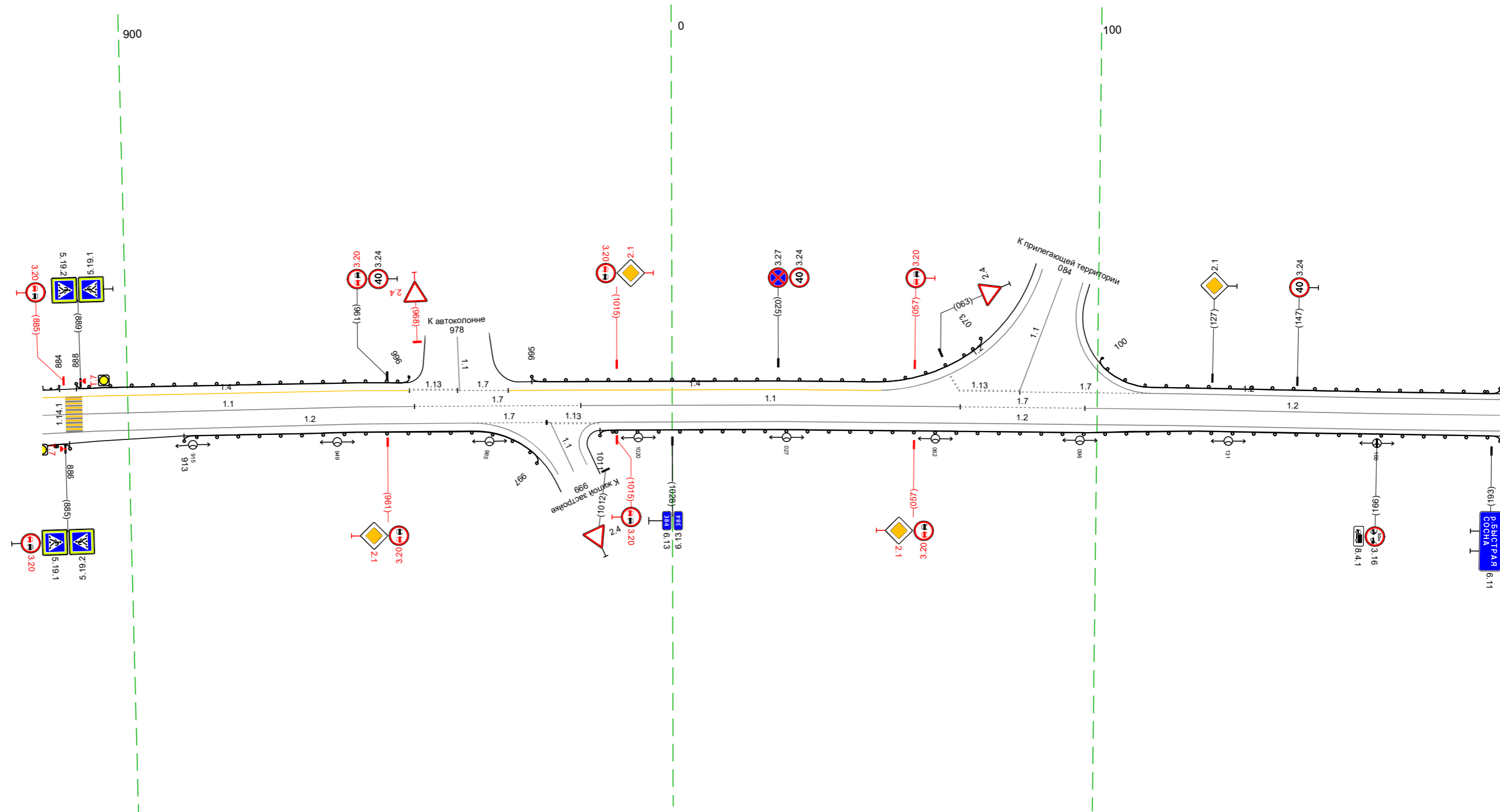

Дорожная разметка справа	Осевая линия	11 880 - 967, (88 м)	17 967 - 1006, (39 м)	11 1006 - 068, (89 м)	17 068 - 097, (29 м)	12 097 - 195, (98 м)
	1-я от осевой	12 893 - 981, (88 м)	17 981 - 998, (17 м)	113 998 - 1011, (13 м)	12 1011 - 195, (212 м)	
	2-я от осевой	12 880 - 893, (13 м)				
Дорожные ограждения и направляющие устройства справа	На разделительной					
	На обочине	до 191 884 - 886, (2 м)	до 191 913 - 997, (84 м)	до 191 1011 - 195, (212 м)		
Тротуары справа						

Тротуары слева		219 - 448, (229 м), а/в, ш 10 м		
Дорожные ограждения и направляющие устройства слева	На обочине	до (191) 185 - 218, (33 м)	УПО-Д 219 - 448, (229 м) МО (193) 218 - 448, (230 м)	до (191) 448 - 529, (81 м)
	На разделительной			
Дорожная разметка слева		12 185 - 529, (344 м)		
Элементы в плане				
Профильный профиль		R=10558, L=95	R=404, L=43	R=1663, L=90
				R=3000, L=104
				R=14578, L=206

М-4 "ДОН"  
 Старое направление км 332+600 - км 463+850  
 384+185-384+529

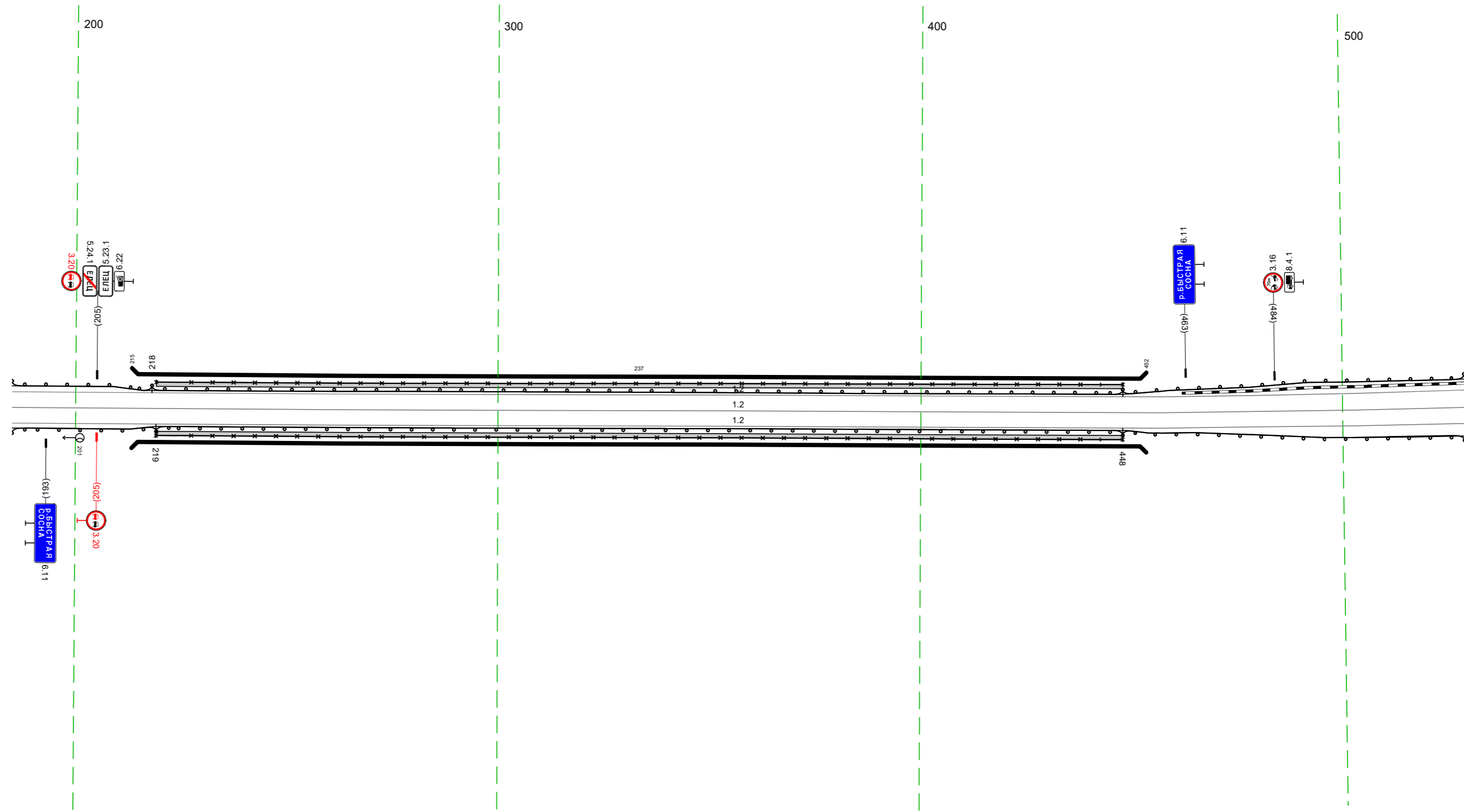

20 м

Дорожная разметка справа	Осевая линия	12 185 - 529, (344 м)		
	1-я от осевой	12 185 - 529, (344 м)		
Дорожные ограждения и направляющие устройства справа	На разделительной			
	На обочине	до (191) 185 - 219, (34 м)	МО (193) 219 - 448, (229 м) УПО-Д 219 - 448, (229 м)	до (191) 448 - 529, (81 м)
Тротуары справа		219 - 448, (229 м), а/в, ш 10 м		

Тротуары слева		
Дорожные ограждения и направляющие устройства слева	На обочине	ДО 19/1 519 - 864, (346 м)
	На разделительной	
Дорожная разметка слева	2-я от осевой	12 519 - 816, (297 м)
	1-я от осевой	12 816 - 864, (48 м)
Элементы в плане		R=154,2, L=851
Профильный профиль		R=14578, L=206 R=3807, L=78 R=18678, L=50 R=1766263, L=48 R=16970, L=156

М-4 "Дон"  
Старое направление км 332+600 - км 463+850  
384+519-384+864

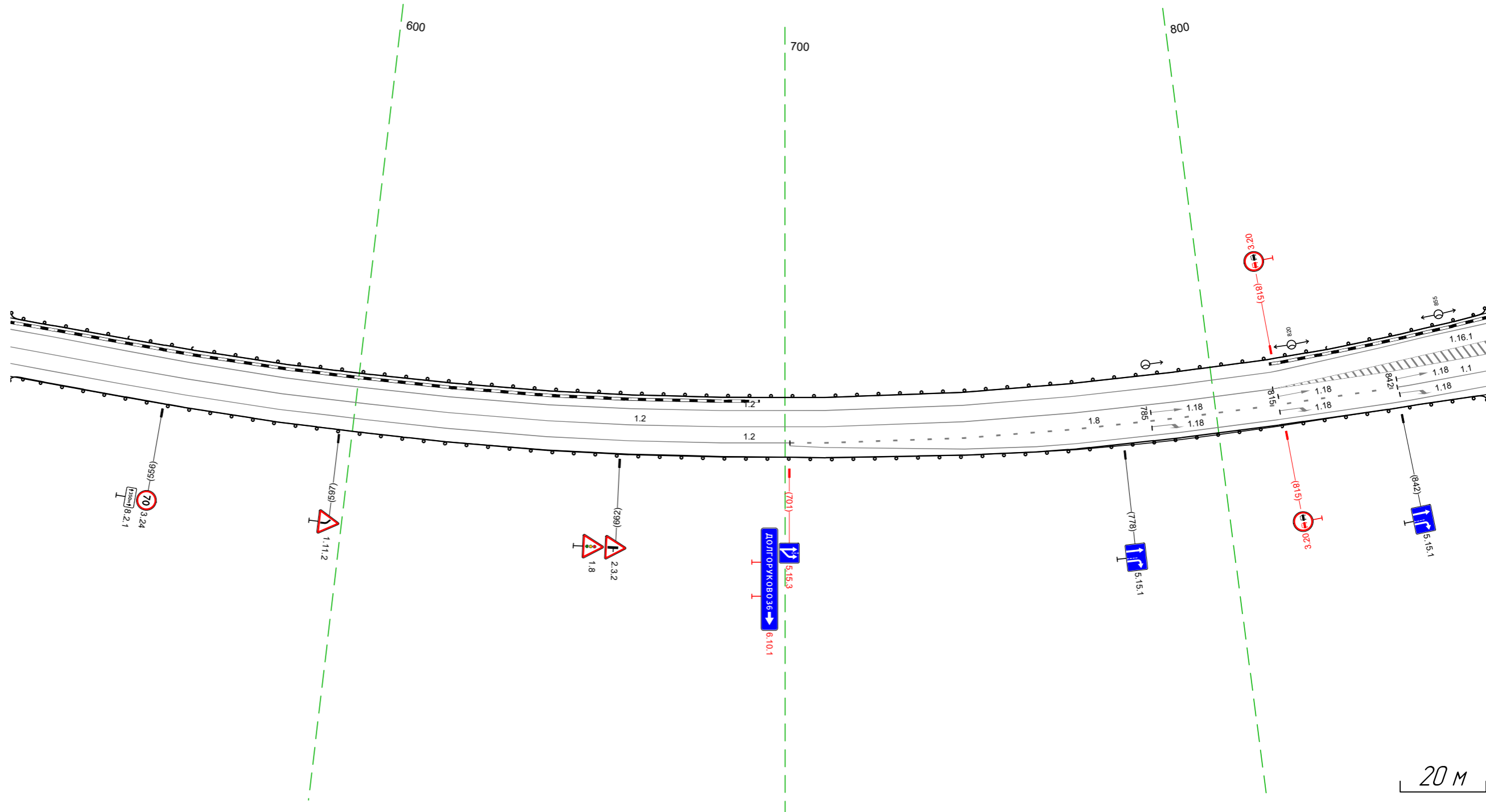

Дорожная разметка справа	Осевая линия	12 519 - 814, (295 м)		
	1-я от осевой	12 519 - 701, (182 м)	18 701 - 814, (113 м)	
	2-я от осевой		12 701 - 814, (113 м)	11 842 - 864, (22 м)
	3-я от осевой			12 814 - 864, (50 м)
Дорожные ограждения и направляющие устройства справа	На разделительной			
	На обочине	ДО 19/1 519 - 864, (346 м)		
Тротуары справа				

Тротуары слева									
Дорожные ограждения и направляющие устройства слева	На обочине	до 191 854 - 879, 125 м				до 191 882 - 223, 1318 м			
	На разделительной								
Дорожная разметка слева	2-я от осевой			12 854 - 126, 1249 м					
	1-я от осевой	17 904 915 111 м	11 915 - 012, 174 м	18 012 - 070, 158 м	12 070 - 126, 156 м	12 126 - 223, 197 м			
Элементы в плане				R=154,2 L=851					
Правильный профиль		R=16970, L=156		079		R=3482, L=195		26576	

М-4 "ДОН"  
Старое направление км 332+600 - км 463+850  
384+854-385+223

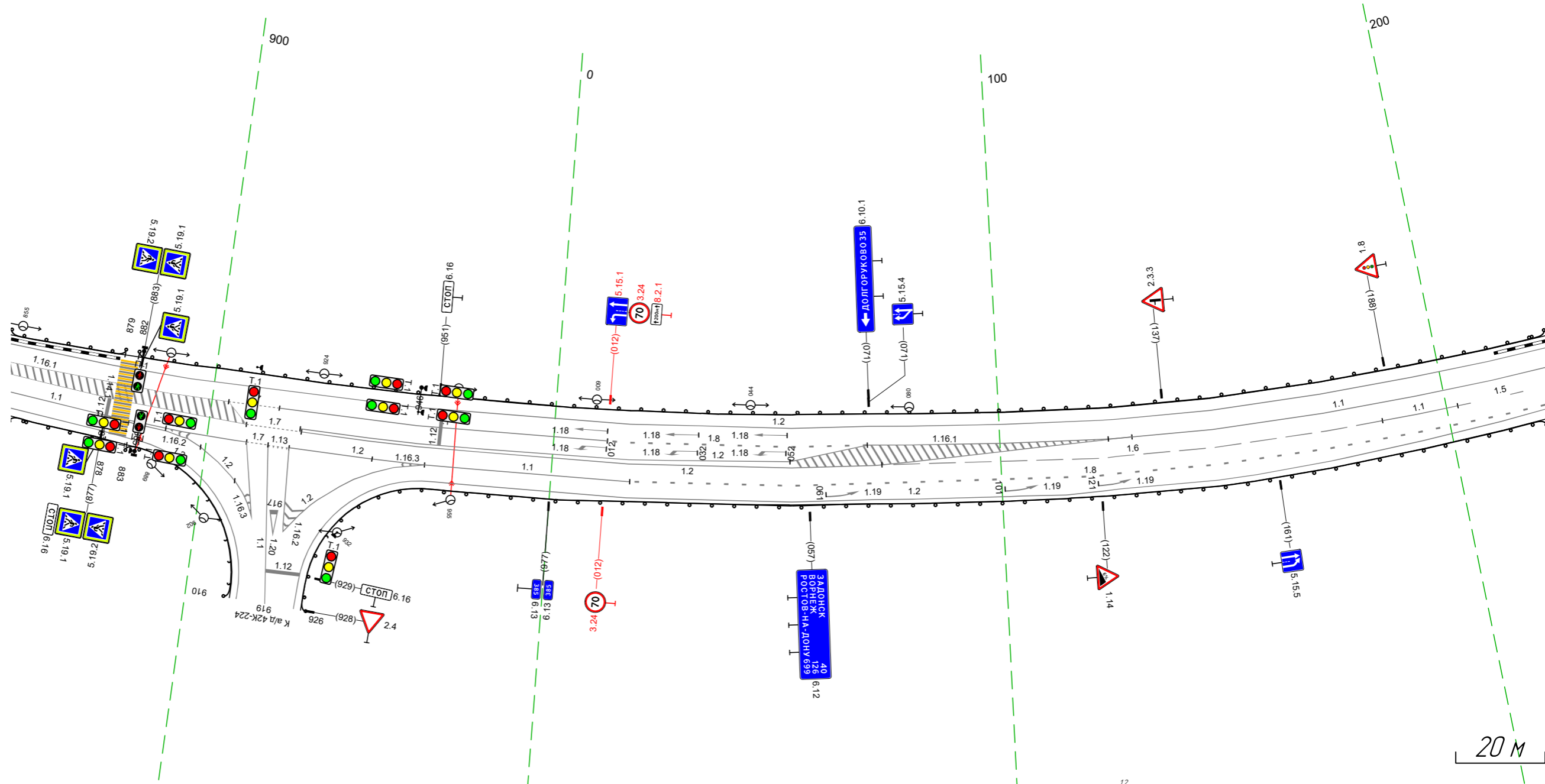

Дорожная разметка справа	Осевая линия			12 920 - 027, 183 м		12 921 - 126, 182 м		12 126 - 223, 194 м			
	1-я от осевой			17 908 - 921, 112 м	12 921 - 126, 182 м		16 126 - 185, 159 м		11 185 - 203, 117 м	15 203 - 223, 121 м	
	2-я от осевой	11 854 - 876, 121 м	11 876 - 909, 133 м	17 909 914 919 15 м	13 914 919 15 м	12 919 - 949, 130 м	11 949 - 017, 146 м	18 017 - 071, 154 м	16 073 - 126, 153 м	18 126 - 223, 197 м	
	3-я от осевой	12 854 - 876, 122 м	12 877 - 891, 115 м	12 891 896 15 м	12 896 - 909, 113 м		12 919 - 942, 124 м	12 951 - 072, 198 м		18 071 - 126, 155 м	12 126 - 223, 197 м
	4-я от осевой			12 876 886 10 м	12 886 - 906, 120 м				12 072 - 126, 154 м		
Дорожные ограждения и направляющие устройства справа	На разделительной										
	На обочине	до 191 854 - 878, 124 м		до 191 883 - 910, 127 м				до 191 926 - 223, 1274 м			
Тротуары справа											

Тротуары слева		
Дорожные ограждения и направляющие устройства слева	На обочине	10 1/11 213 - 558 (345 м)
	На разделительной	
Дорожная разметка слева		12 213 - 558 (345 м)
Элементы в плане		R=1542, L=851
Продольный профиль		R=26576, L=66    R=18136, L=73    R=3655, L=107    R=3762, L=108

М-4 "Дон"  
 Старое направление км 332+600 - км 463+850  
 385+213-385+558

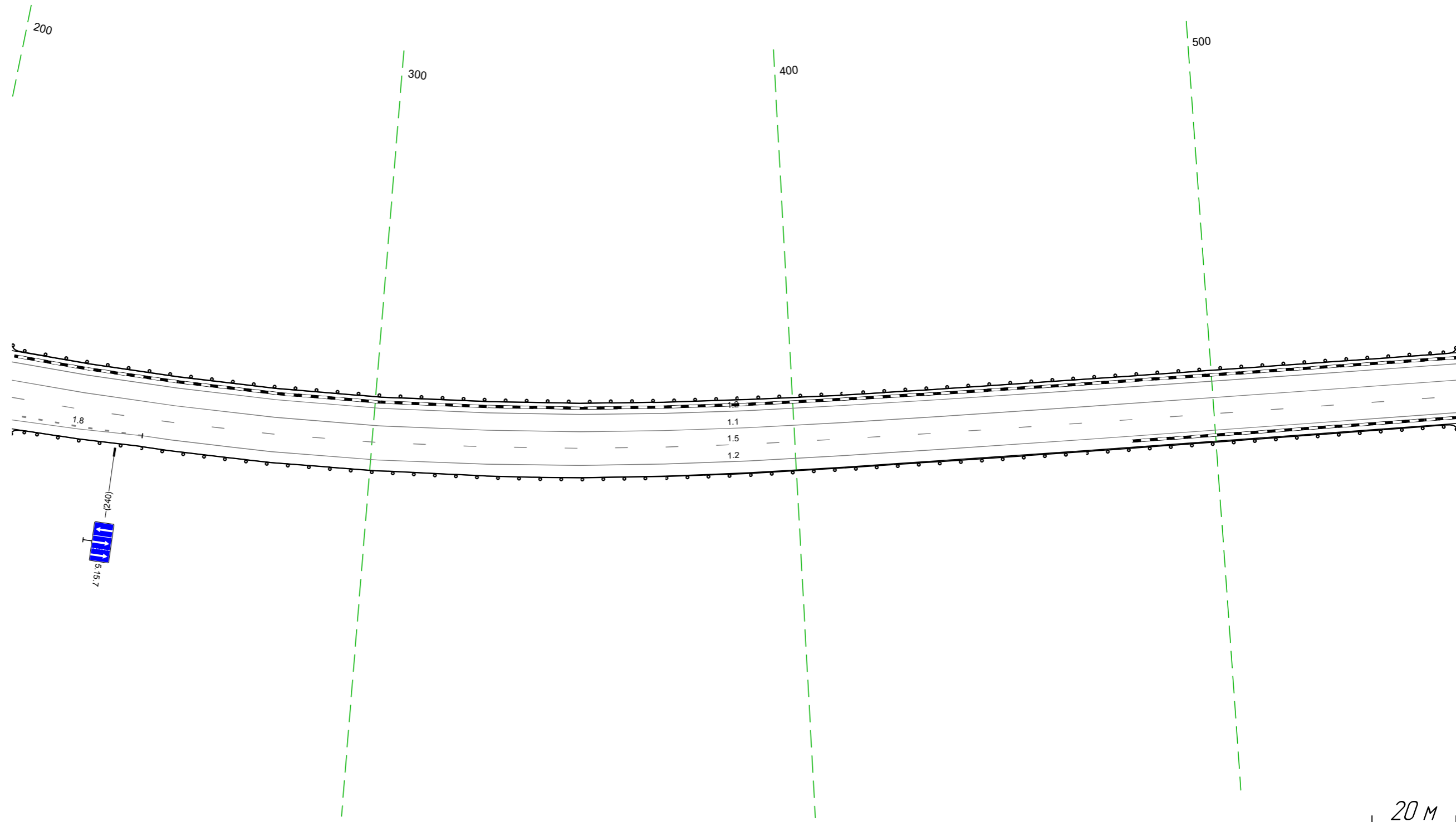

Дорожная разметка справа	Осевая линия		11 213 - 558 (345 м)
	1-я от осевой		15 213 - 558 (345 м)
	2-я от осевой	18 213 - 246 (33 м)	12 246 - 558 (312 м)
	3-я от осевой	12 213 - 246 (33 м)	
Дорожные ограждения и направляющие устройства справа	На разделительной		
	На обочине		10 1/11 213 - 558 (345 м)
Тротуары справа			

Тротуары слева		
Дорожные ограждения и направляющие устройства слева	На обочине	10 (11) 548 - 892 (344 м)
	На разделительной	
Дорожная разметка слева		12 548 - 892 (344 м)
Элементы в плане		
Продольный профиль		3762 R=27910, L=113 687 R=10096, L=133 81 R=11392, L=117

М-4 "Дон"  
 Старое направление км 332+600 - км 463+850  
 385+548-385+892

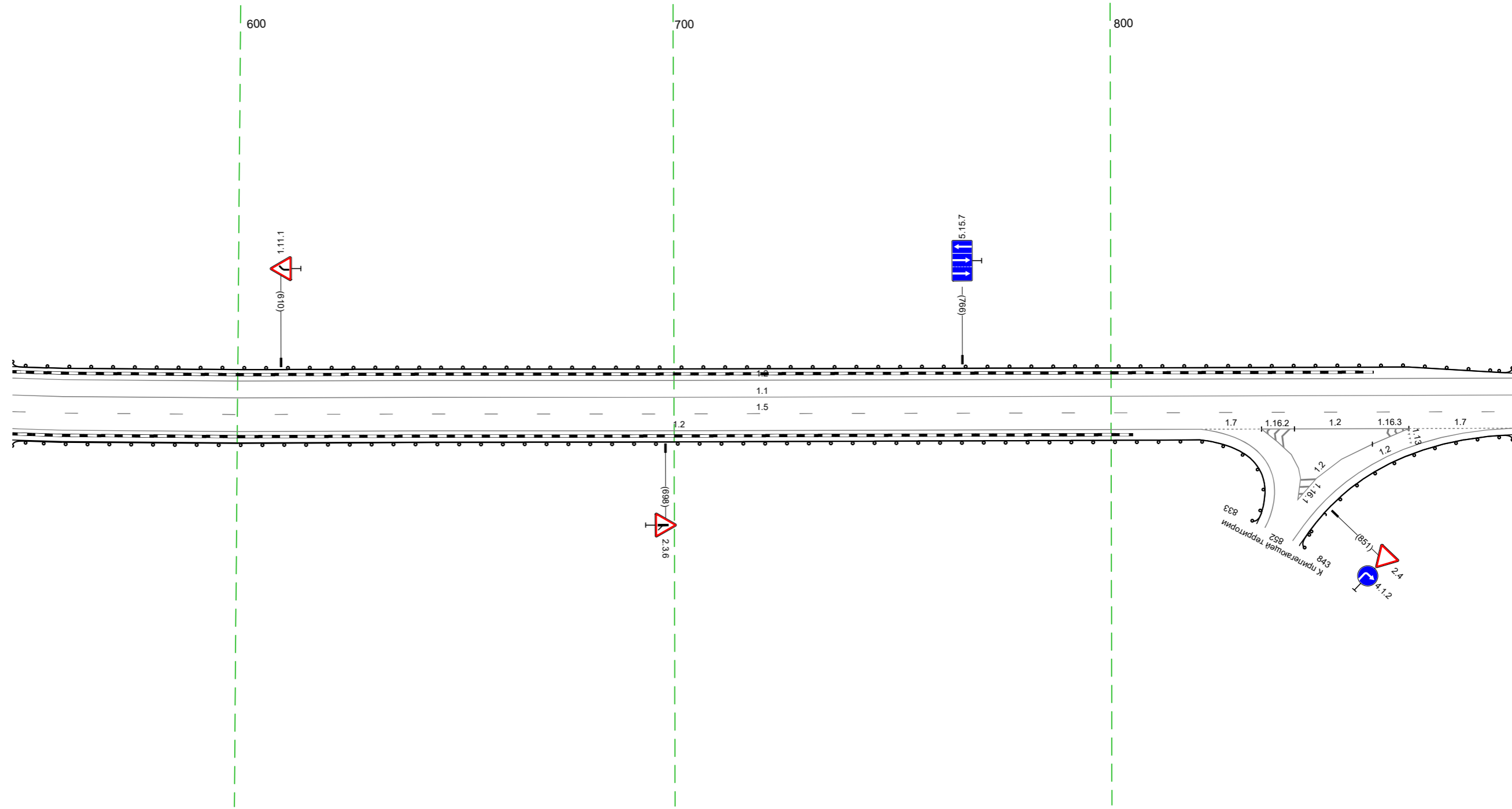

Дорожная разметка справа	Осевая линия	11 548 - 892 (344 м)		
	1-я от осевой	15 548 - 892 (344 м)		
	2-я от осевой	12 548 - 820 (272 м)	17 821 - 834 (14 м)	17 868 - 892 (24 м)
Дорожные ограждения и направляющие устройства справа	На разделительной		12 834 - 868 (34 м)	
	На обочине	10 (11) 548 - 833 (285 м)		10 (11) 843 - 892 (49 м)
Тротуары справа				

Тротуары слева		
Дорожные ограждения и направляющие устройства слева	На обочине	ДО 19/11 882 - 234, (34,3 м)
	На разделительной	
Дорожная разметка слева		12 882 - 234, (34,3 м)
Элементы в плане		
Продольный профиль		R=11392, L=117      R=3874, L=142      R=20845, L=590

М-4 "Дон"  
 Старое направление км 332+600 - км 463+850  
 385+882-386+234

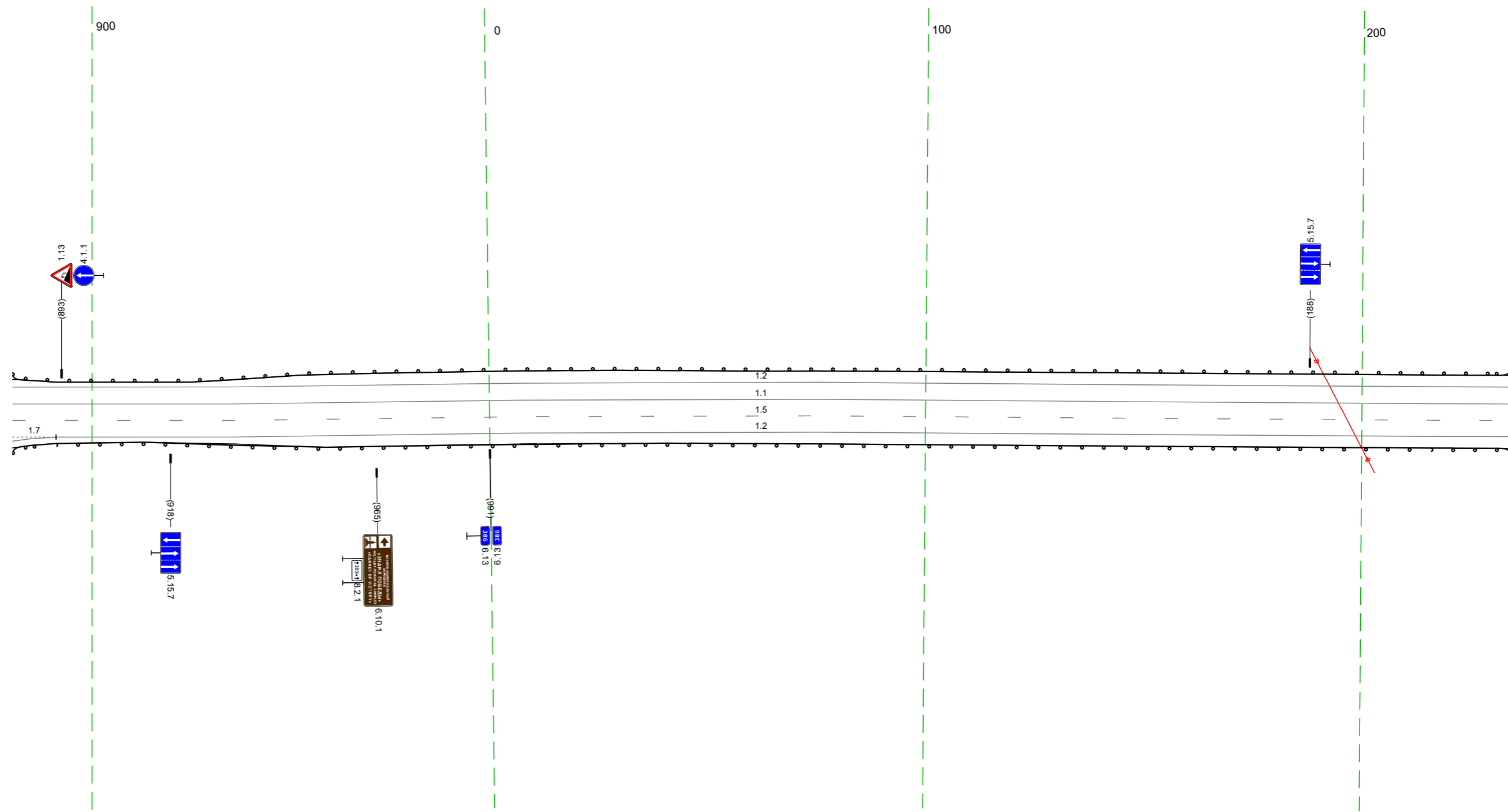

Дорожная разметка справа	Осевая линия		11 882 - 234, (34,3 м)
	1-я от осевой		15 882 - 234, (34,3 м)
	2-я от осевой	17 882 892 100 м	12 892 - 234, (33,3 м)
Дорожные ограждения и направляющие устройства справа	На разделительной		
	На обочине		ДО 19/11 882 - 234, (34,3 м)
Тротуары справа			

Тротуары слева									
Дорожные ограждения и направляющие устройства слева	На обочине	ДО 1911 224 - 255, (31 м)		ДО 1911 263 - 295, (32 м)				ДО 1911 473 - 543, (70 м)	
	На разделительной								
Дорожная разметка слева		12 224 - 242, (18 м)		17 258 - 277, (18 м)		12 277 - 567, (290 м)			
Элементы в плане									
Продольный профиль									

R=20845, L=590

М-4 "Дон"  
 Старое направление км 332+600 - км 463+850  
 386+224-386+567

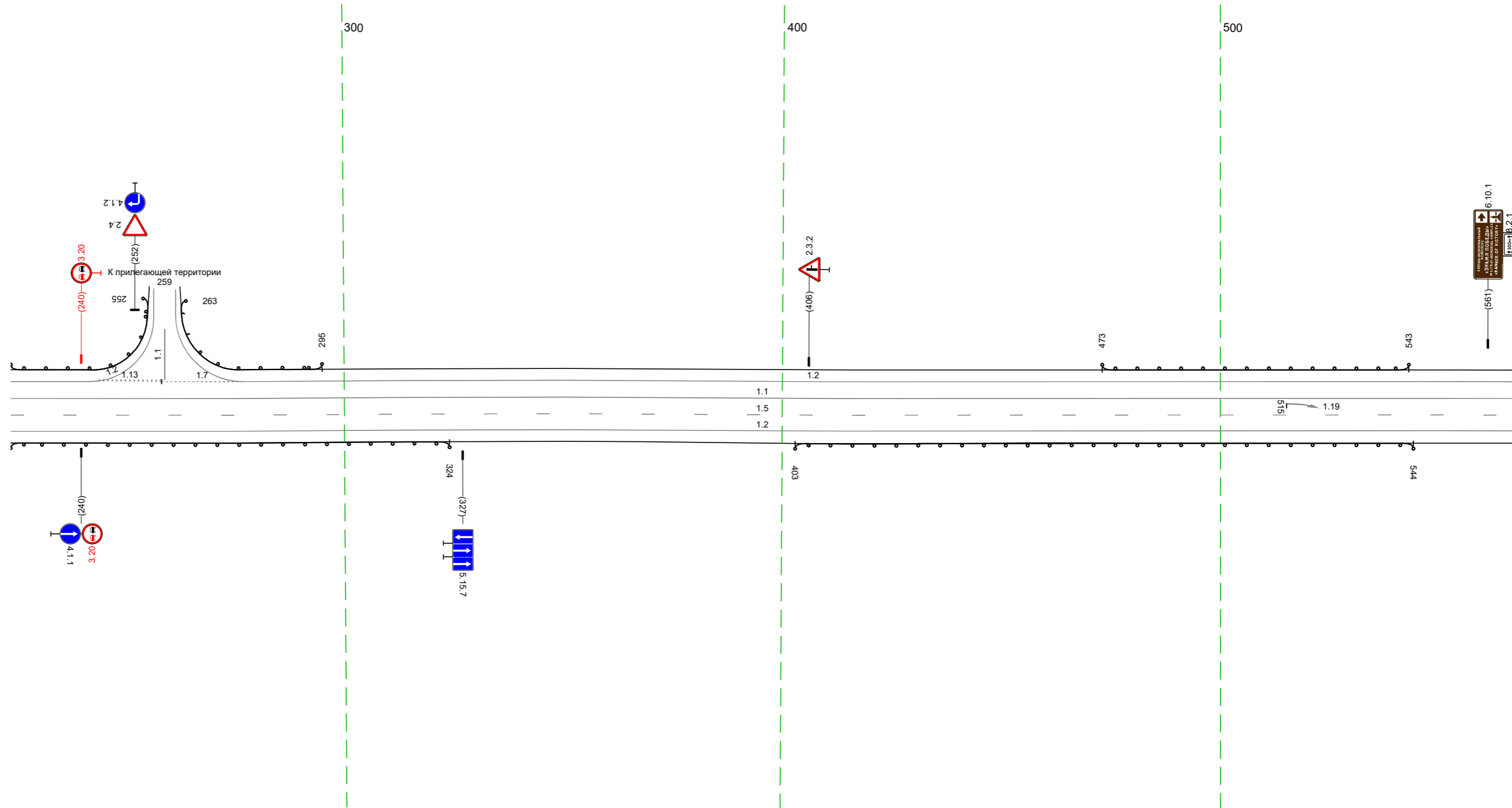

20 м

Дорожная разметка справа	Осевая линия			11 224 - 567, (343 м)	
	1-я от осевой			15 224 - 567, (343 м)	
	2-я от осевой			12 224 - 567, (343 м)	
Дорожные ограждения и направляющие устройства справа	На разделительной				
	На обочине	ДО 1911 224 - 324, (100 м)		ДО 1911 403 - 544, (141 м)	
Тротуары справа					

Тротуары слева				
Дорожные ограждения и направляющие устройства слева	На обочине			10 (19) 690 - 885, (195 м)
	На разделительной			
Дорожная разметка слева	2-я от осевой			12 756 - 900, (144 м)
	1-я от осевой			11 845 - 900, (55 м)
Элементы в плане				
Продольный профиль		R=20845, L=590	R=3120, L=130	R=4515, L=1720

М-4 "Дон"  
 Старое направление км 332+600 - км 463+850  
 386+557-386+900

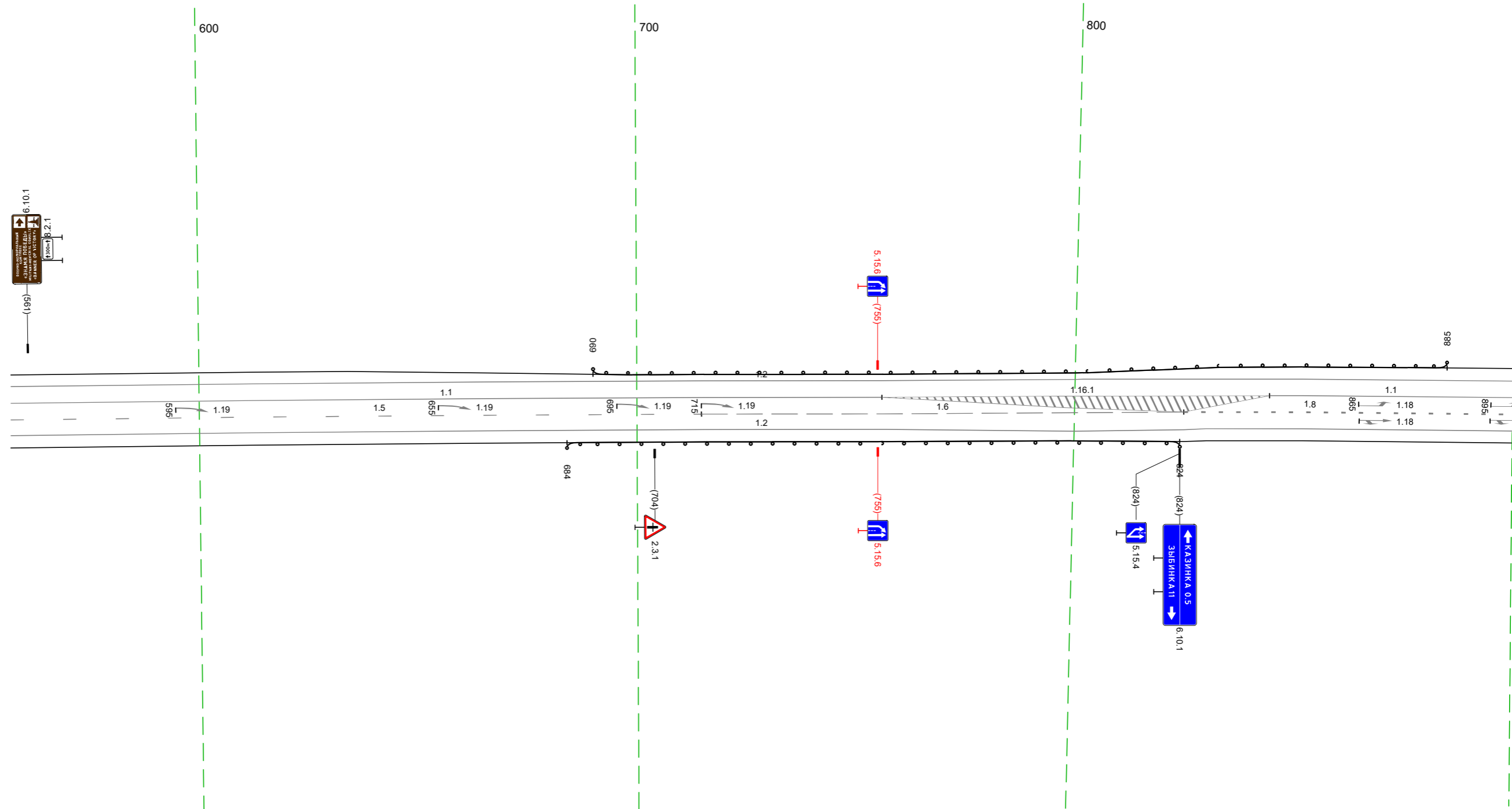

20 М

Дорожная разметка справа	Осевая линия		11 557 - 756, (199 м)		
	1-я от осевой	15 557 - 715, (158 м)		16 715 - 825, (110 м)	18 825 - 900, (75 м)
	2-я от осевой		12 557 - 757, (200 м)		12 830 - 900, (70 м)
Дорожные ограждения и направляющие устройства справа	На разделительной				12 757 - 830, (73 м)
	На обочине				10 (19) 684 - 824, (140 м)
Тротуары справа					

Тротуары слева											
Дорожные ограждения и направляющие устройства слева	На обочине										
	На разделительной										
Дорожная разметка слева	3-я от осевой										
	2-я от осевой	12 890 - 946 (56 м)	17 946 - 964 (18 м)	17 964 - 974 (10 м)	17 974 - 1000 (25 м)	12 1000 - 162 (181 м)	14 162 - 181 (19 м)	14 181 - 215 (34 м)			
	1-я от осевой	11 890 - 965 (75 м)	11 965 - 991 (26 м)	17 991 - 1000 (9 м)	11 1000 - 161 (188 м)						
Элементы в плане		R=4515, L=1720									
Продольный профиль		R=12707, L=183; R=1012817, L=138; L=110; a=19									

М-4 "ДОН"  
 Старое направление км 332+600 - км 463+850  
 386+890-387+215

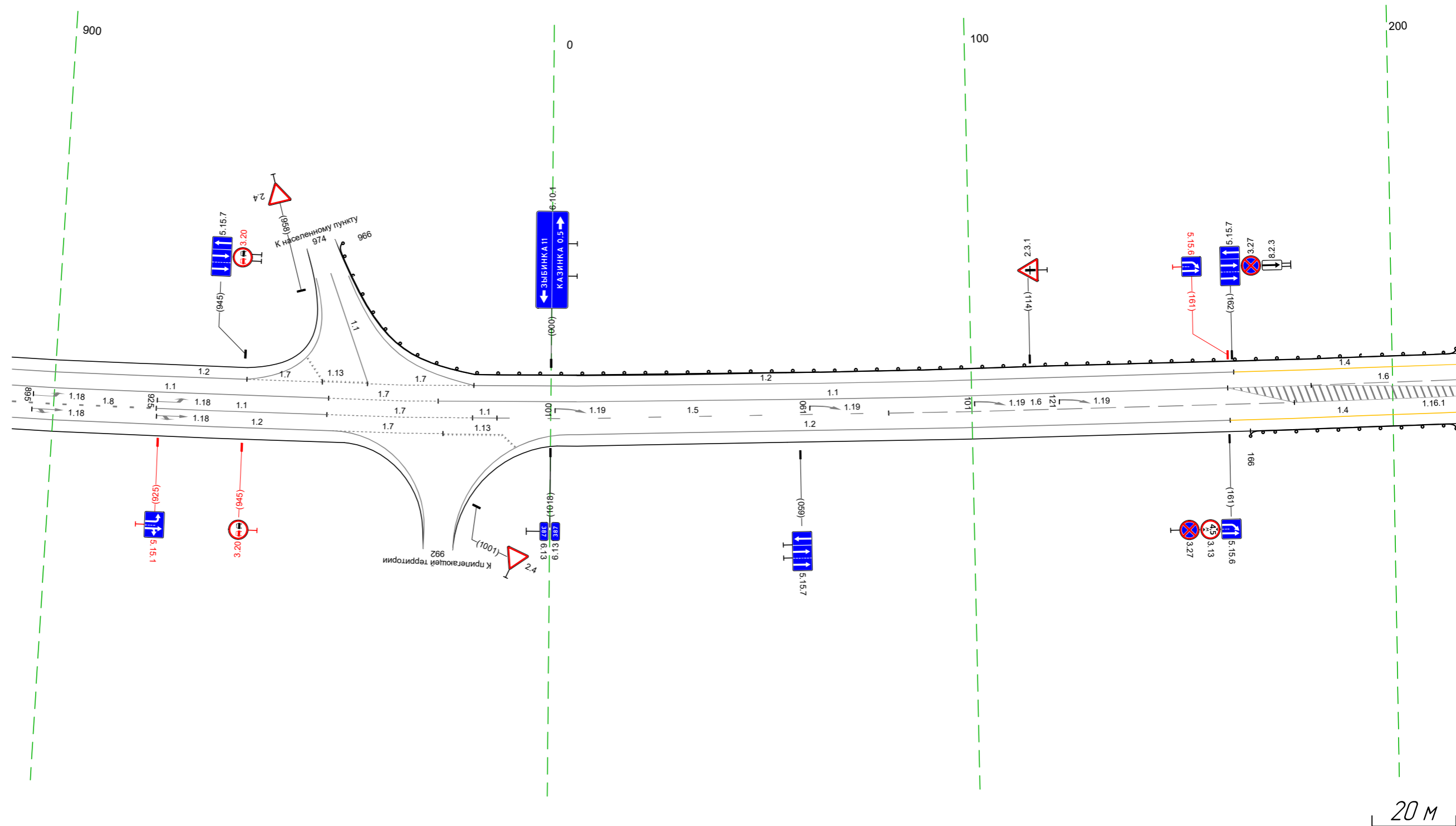

Дорожная разметка справа	Осевая линия										
	1-я от осевой	18 890 - 924 (34 м)	11 924 - 965 (41 м)	17 965 - 999 (35 м)	11 999 - 1005 (6 м)	15 1005 - 080 (193 м)	16 080 - 177 (96 м)	14 161 - 215 (54 м)			
Дорожные ограждения и направляющие устройства справа	На разделительной										
	На обочине										
Тротуары справа											

Тротуары слева			
Дорожные ограждения и направляющие устройства слева	На обочине	D0 19/1 205 - 549, (344 м)	
	На разделительной		
Дорожная разметка слева	3-я от осевой	14 205 - 261, (56 м)	
	2-я от осевой		14 261 - 549, (288 м)
	1-я от осевой	16 205 - 290, (85 м)	15 290 - 549, (258 м)
Элементы в плане		R=4515, L=1720	
Продольный профиль		R=14985, L=413	

М-4 "ДОН"  
 Старое направление км 332+600 - км 463+850  
 387+205-387+549

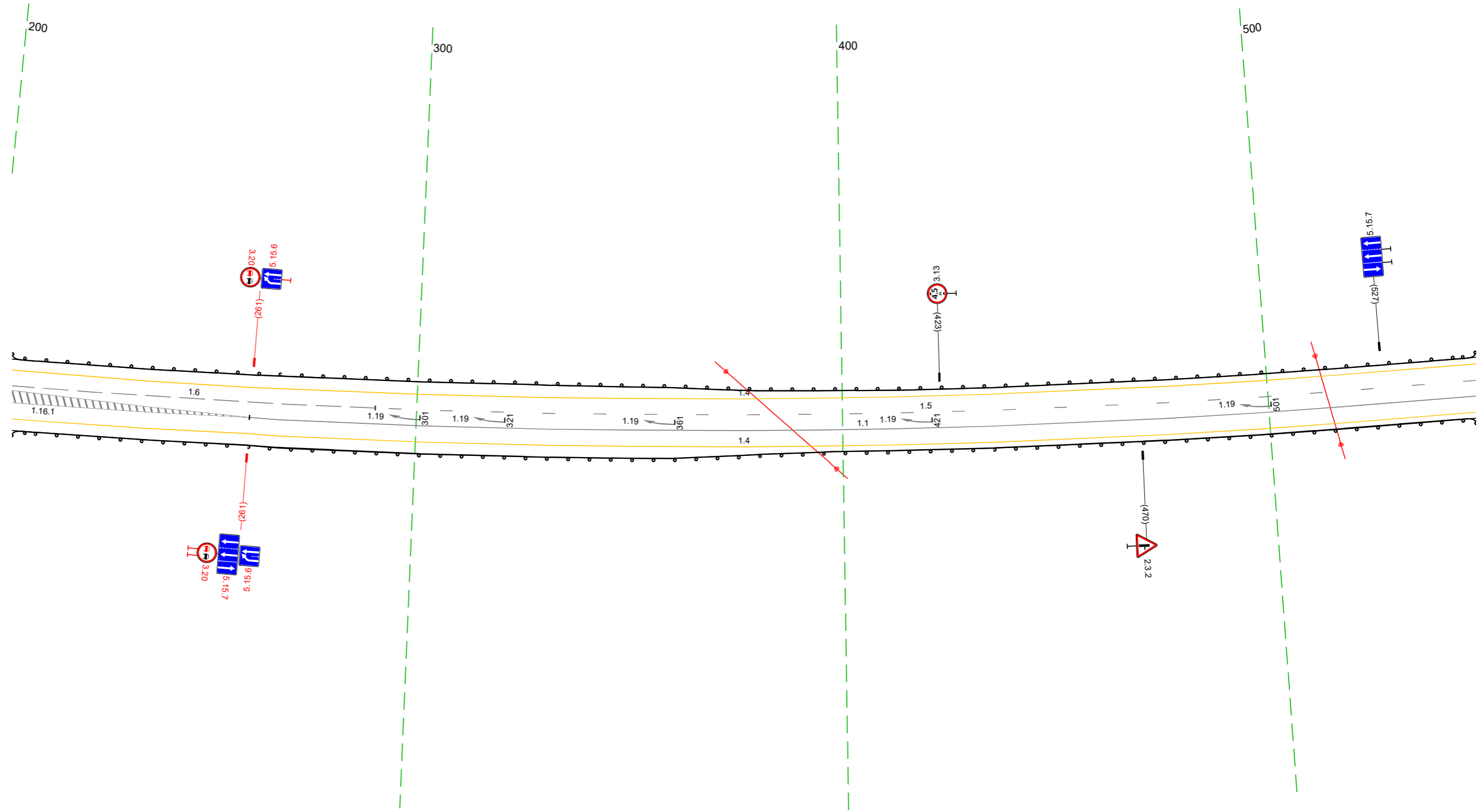

20 м

Дорожная разметка справа	Осевая линия		11 261 - 549, (288 м)
	1-я от осевой		14 261 - 549, (288 м)
Дорожные ограждения и направляющие устройства справа	На разделительной	14 205 - 261, (56 м)	
	На обочине	D0 19/1 205 - 549, (344 м)	
Тротуары справа			

Тротуары слева									
Дорожные ограждения и направляющие устройства слева	На обочине	до 14/11 539 - 769, (230 м)							
	На разделительной								
Дорожная разметка слева	2-я от осевой	14 539 - 837, (298 м)				12 837 - 882, (45 м)			
	1-я от осевой	15 539 - 611, (72 м)	17 611 - 627, (16 м)	11 627 - 667, (40 м)	18 667 - 767, (100 м)	16 767 - 882, (115 м)			
Элементы в плане		R=14985, L=413				R=4515, L=1720			
Профильный профиль		R=1052918, L=92				R=1223312, L=98			

М-4 "ДОН"  
 Старое направление км 332+600 - км 463+850  
 387+539-387+882

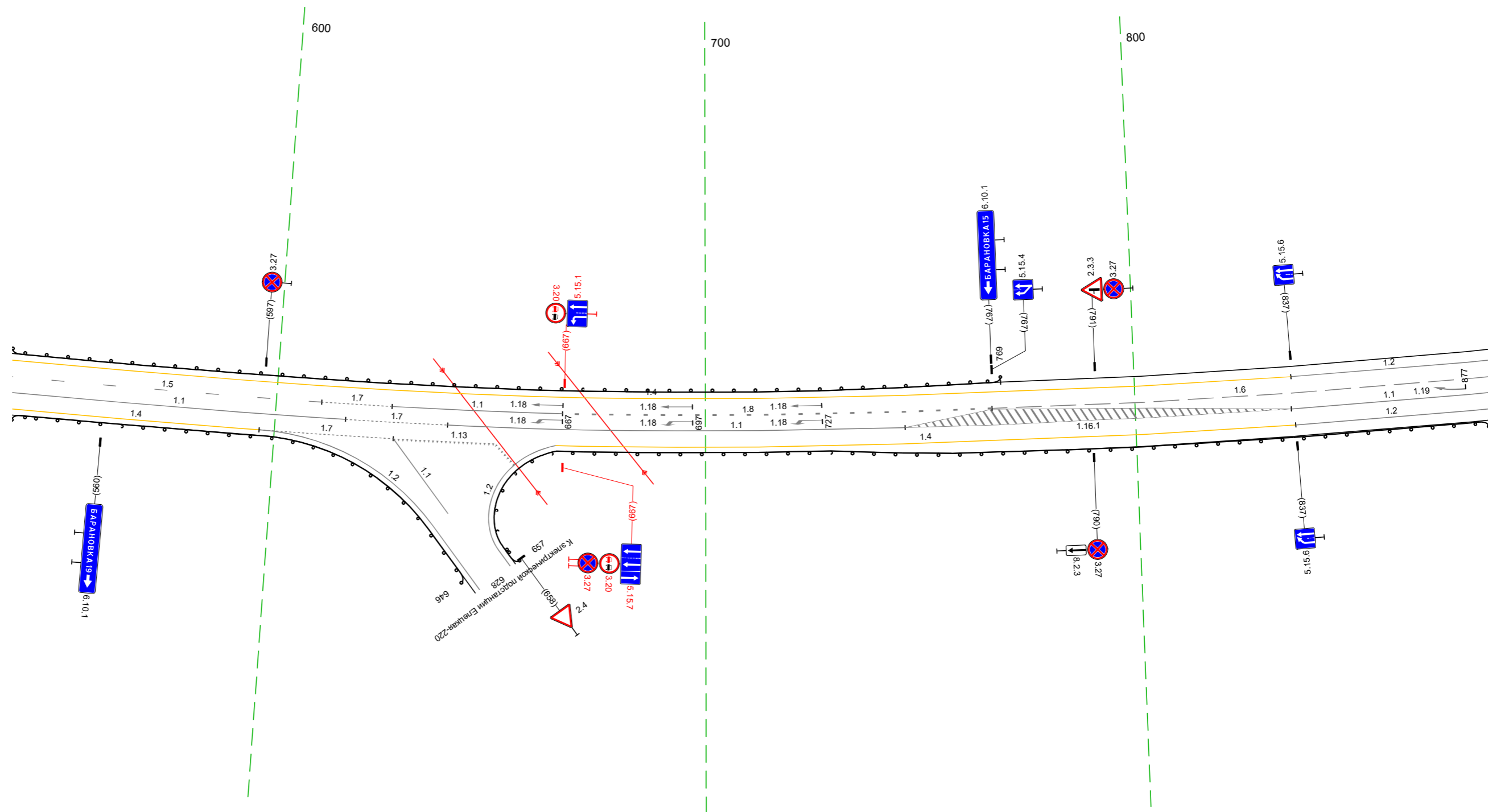

20 М

Дорожная разметка справа	Осевая линия	11 539 - 616, (78 м)		17 616 - 640, (24 м)	11 640 - 746, (106 м)		11 836 - 882, (46 м)		
	1-я от осевой	14 539 - 596, (58 м)	17 596 - 628, (31 м)	113 628 - 651, (24 м)	14 665 - 837, (172 м)		12 837 - 882, (45 м)		
Дорожные ограждения и направляющие устройства справа	На разделительной								
	На обочине	до 14/11 539 - 646, (107 м)				до 14/11 657 - 882, (225 м)			
Тротуары справа									

Тротуары слева		
Дорожные ограждения и направляющие устройства слева	На обочине	до 147 945 - 233 (271 м)
	На разделительной	
Дорожная разметка слева	2-я от осевой	12 872 - 233 (343 м)
	1-я от осевой	16 872 - 906 (34 м)      15 906 - 233 (309 м)
Элементы в плане		R=4515, L=1720
Профильный профиль		a=16      L=146      R=11200, L=387

М-4 "ДОН"  
 Старое направление км 332+600 - км 463+850  
 387+872-388+233

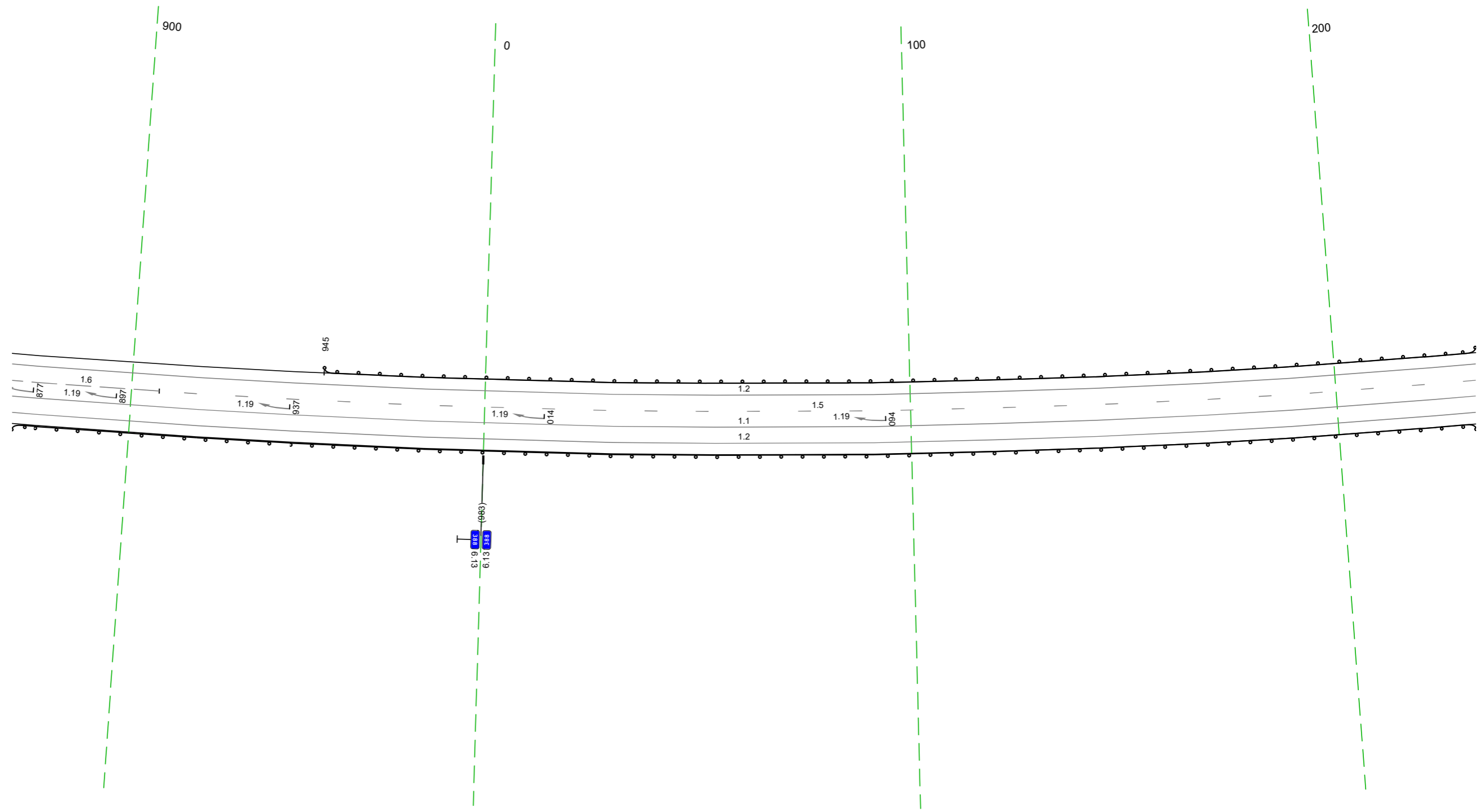

20 м

Дорожная разметка справа	Осевая линия	11 872 - 233 (343 м)
	1-я от осевой	12 872 - 233 (343 м)
Дорожные ограждения и направляющие устройства справа	На разделительной	
	На обочине	до 147 872 - 233 (343 м)
Тротуары справа		

Тротуары слева		
Дорожные ограждения и направляющие устройства слева	На обочине	до 14/11 223 - 566, (34,3 м)
	На разделительной	
Дорожная разметка слева	2-я от осевой	12 223 - 566, (34,3 м)
	1-я от осевой	15 223 - 566, (34,3 м)
Элементы в плане		R=4515, L=1720
Профильный профиль		R=11200, L=387

М-4 "ДОН"  
 Старое направление км 332+600 - км 463+850  
 388+223-388+566

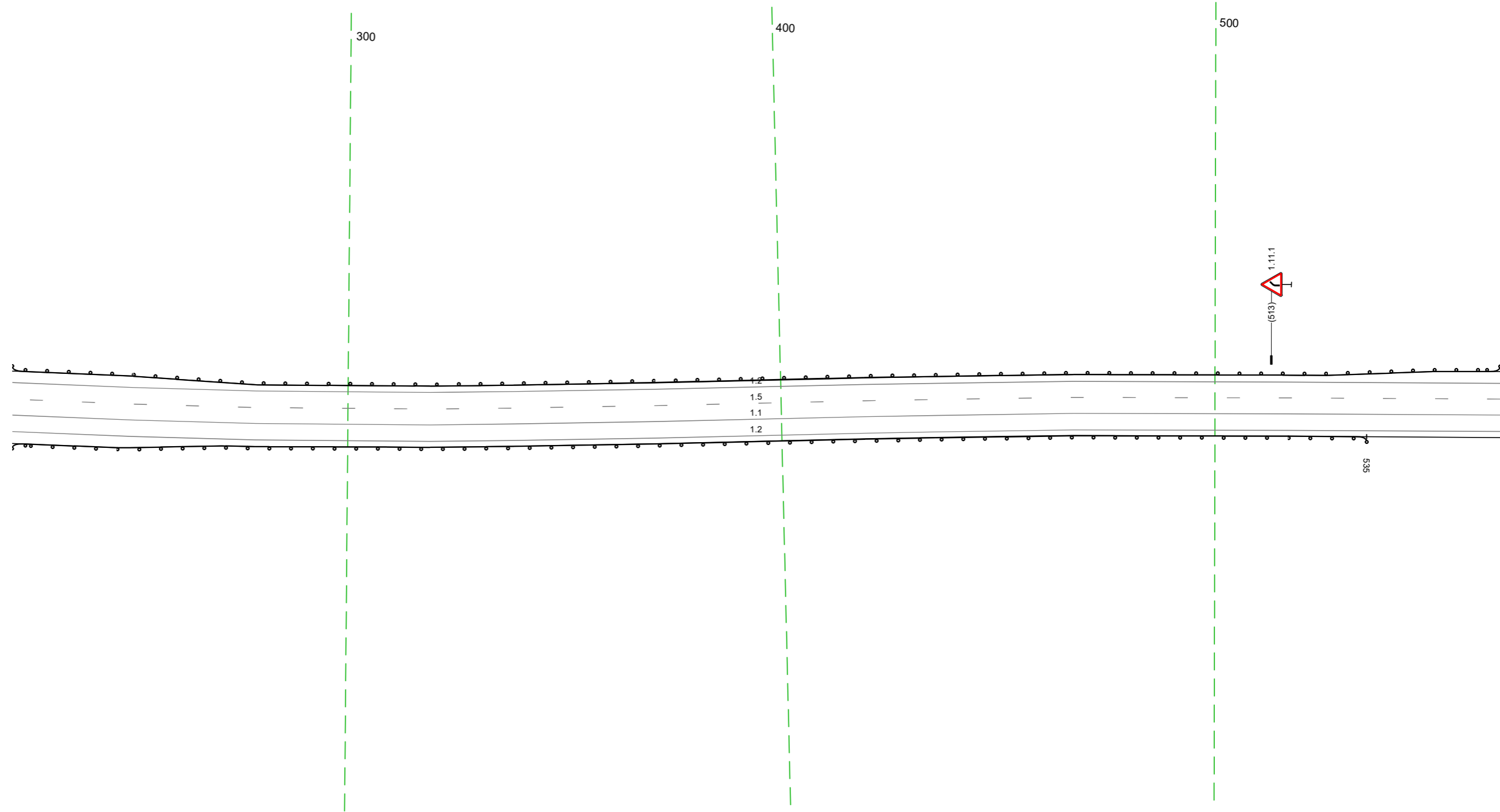

Дорожная разметка справа	Осевая линия	11 223 - 566, (34,3 м)
	1-я от осевой	12 223 - 566, (34,3 м)
Дорожные ограждения и направляющие устройства справа	На разделительной	
	На обочине	до 14/11 223 - 535, (31,2 м)
Тротуары справа		

Тротуары слева			
Дорожные ограждения и направляющие устройства слева	На обочине	ДО 14/11 556 - 899, (34,3 м)	
	На разделительной		
Дорожная разметка слева	3-я от осевой		12 690 - 873, (183 м)
	2-я от осевой	12 556 - 690, (134 м)	15 690 - 871, (181 м)
	1-я от осевой	15 556 - 690, (134 м)	12 873 - 899, (26 м)
Элементы в плане			
Продольный профиль		R=5287, L=223	R=511884, L=122

М-4 "ДОН"  
 Старое направление км 332+600 - км 463+850  
 388+556-388+899

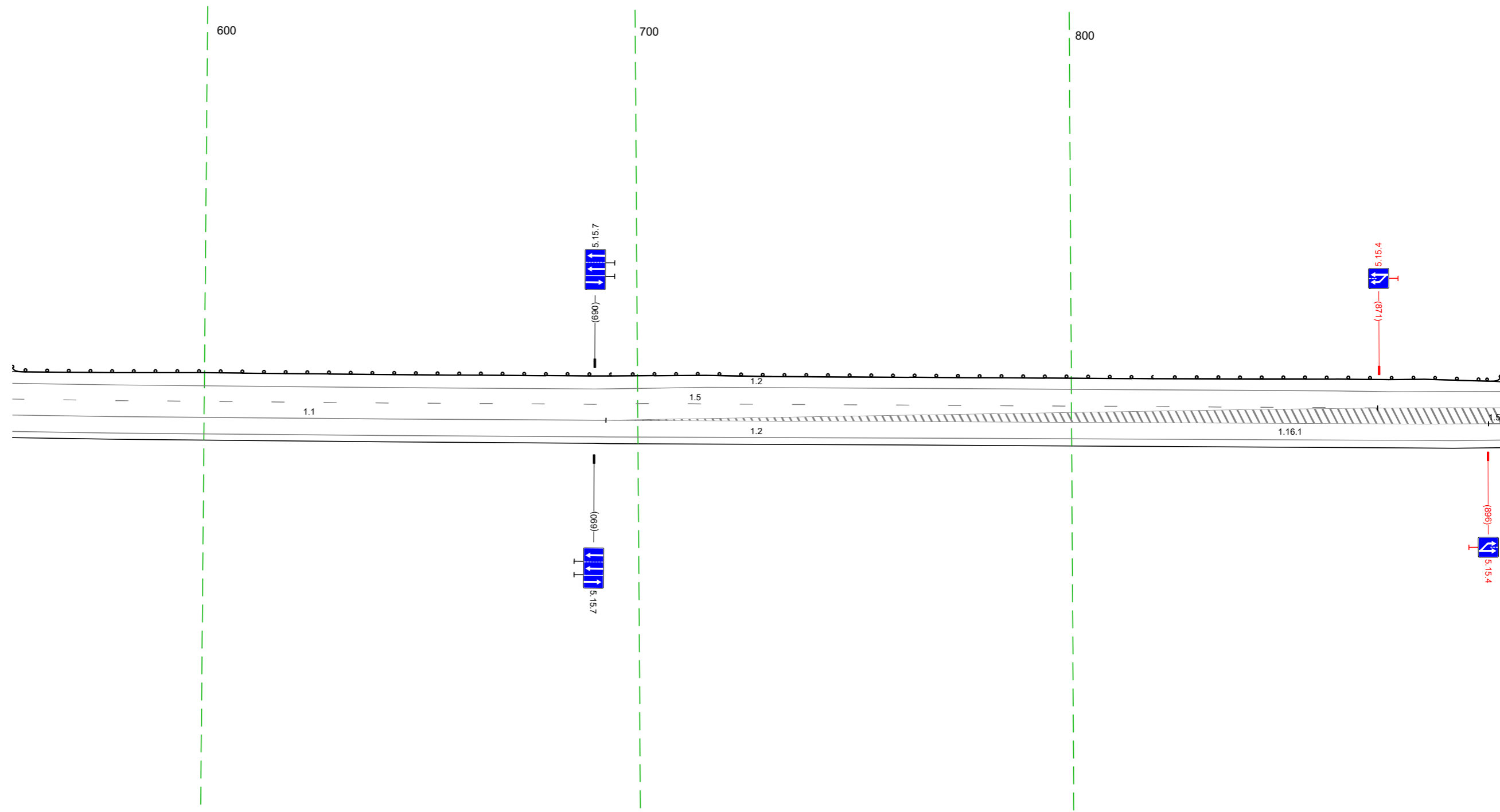

Дорожная разметка справа	Осевая линия	11 556 - 693, (137 м)	
	1-я от осевой	12 556 - 690, (134 м)	
Дорожные ограждения и направляющие устройства справа	На разделительной		12 690 - 899, (209 м)
	На обочине		
Тротуары справа			

Тротуары слева			
Дорожные ограждения и направляющие устройства слева	На обочине	ДО 15/11 889 - 242 (344 м)	
	На разделительной		
Дорожная разметка слева	2-я от осевой	12 889 - 093 (194 м)	
	1-я от осевой		12 093 - 242 (149 м)
Элементы в плане			
Продольный профиль		R=3057, L=372	R=13015, L=346

М-4 "Дон"  
 Старое направление км 332+600 - км 463+850  
 388+889-389+242

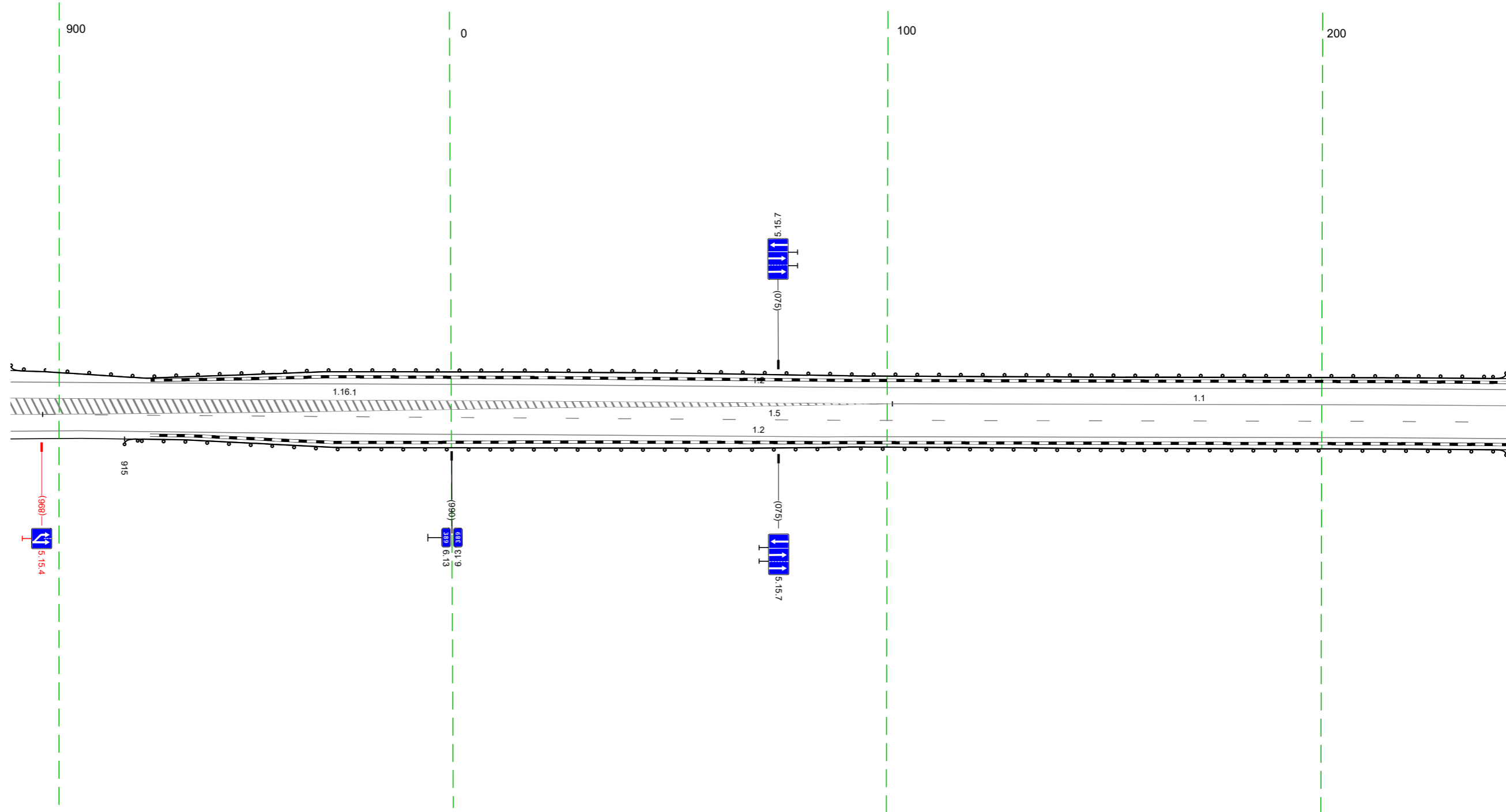

Дорожная разметка справа	Осевая линия			11 101 - 242 (141 м)
	1-я от осевой		15 896 - 242 (336 м)	
	2-я от осевой	12 889 - 905 (16 м)		12 089 - 242 (153 м)
Дорожные ограждения и направляющие устройства справа	3-я от осевой		12 905 - 089 (174 м)	
	На разделительной			
Тротуары справа	На обочине	ДО 15/11 915 - 242 (317 м)		

20 м

Тротуары слева		
Дорожные ограждения и направляющие устройства слева	На обочине	до 1911 232 - 576, (34,3 м)
	На разделительной	
Дорожная разметка слева		12 232 - 576, (34,3 м)
Элементы в плане		
Продольный профиль		R=13015, L=346 <span style="float: right;">R=12265, L=355</span>

М-4 "Дон"  
 Старое направление км 332+600 - км 463+850  
 389+232-389+576

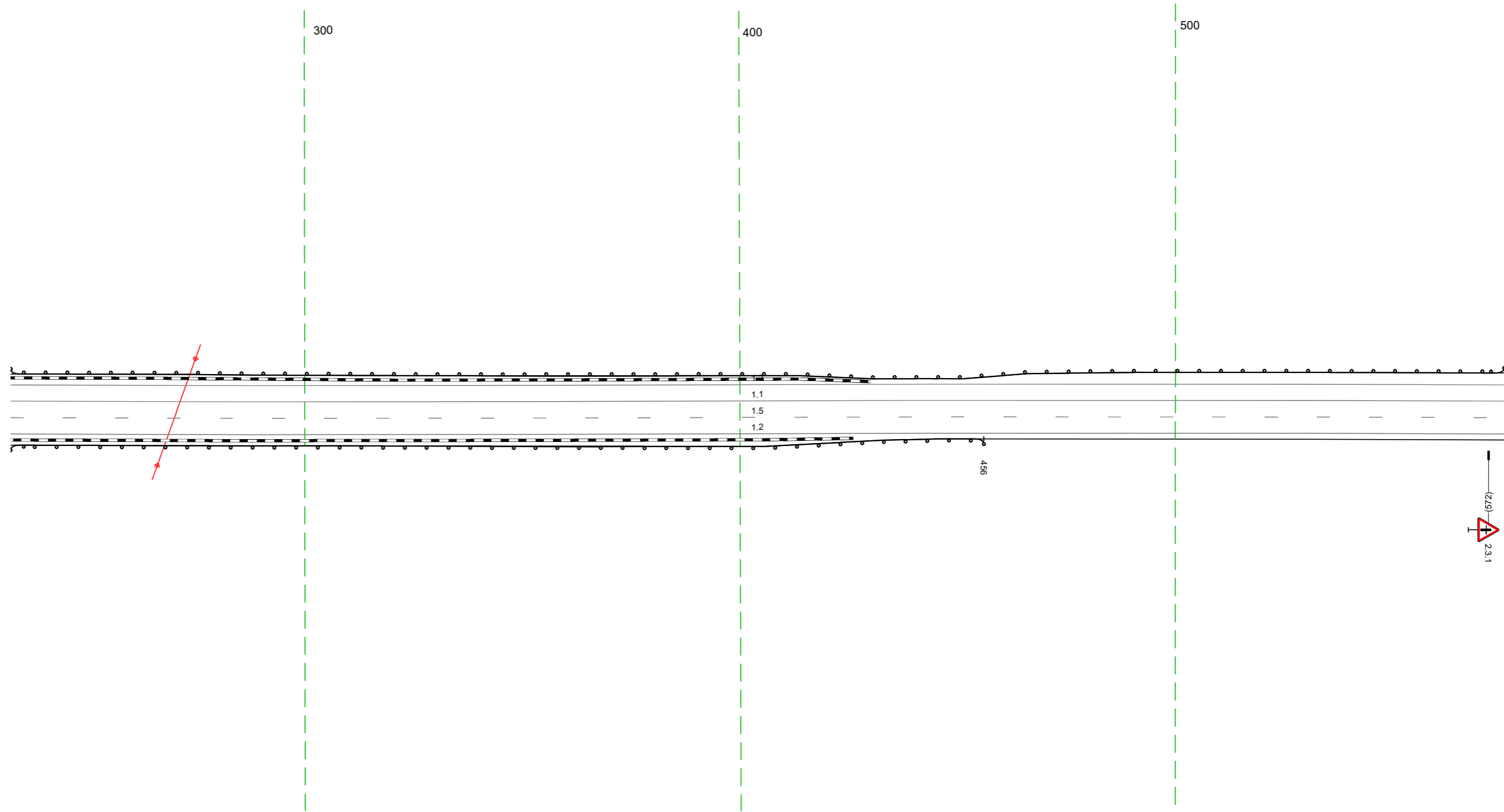

Дорожная разметка справа	Осевая линия	11 232 - 576, (34,3 м)
	1-я от осевой	15 232 - 576, (34,3 м)
	2-я от осевой	12 232 - 576, (34,3 м)
Дорожные ограждения и направляющие устройства справа	На разделительной	
	На обочине	до 1911 232 - 456, (224 м)
Тротуары справа		

Тротуары слева							
Дорожные ограждения и направляющие устройства слева	На обочине	ДО 1411 566 - 688, (123 м)				ДО 1411 696 - 908, (1212 м)	
	На разделительной						
Дорожная разметка слева		12 566 - 683, (118 м)	17 683 - 699, (15 м)	11 699 - 710, (12 м)	17 710 - 753, (43 м)	12 753 - 908, (156 м)	
Элементы в плане							
Продольный профиль		R=12265, L=355					

М-4 "Дон"  
 Старое направление км 332+600 - км 463+850  
 389+566-389+908

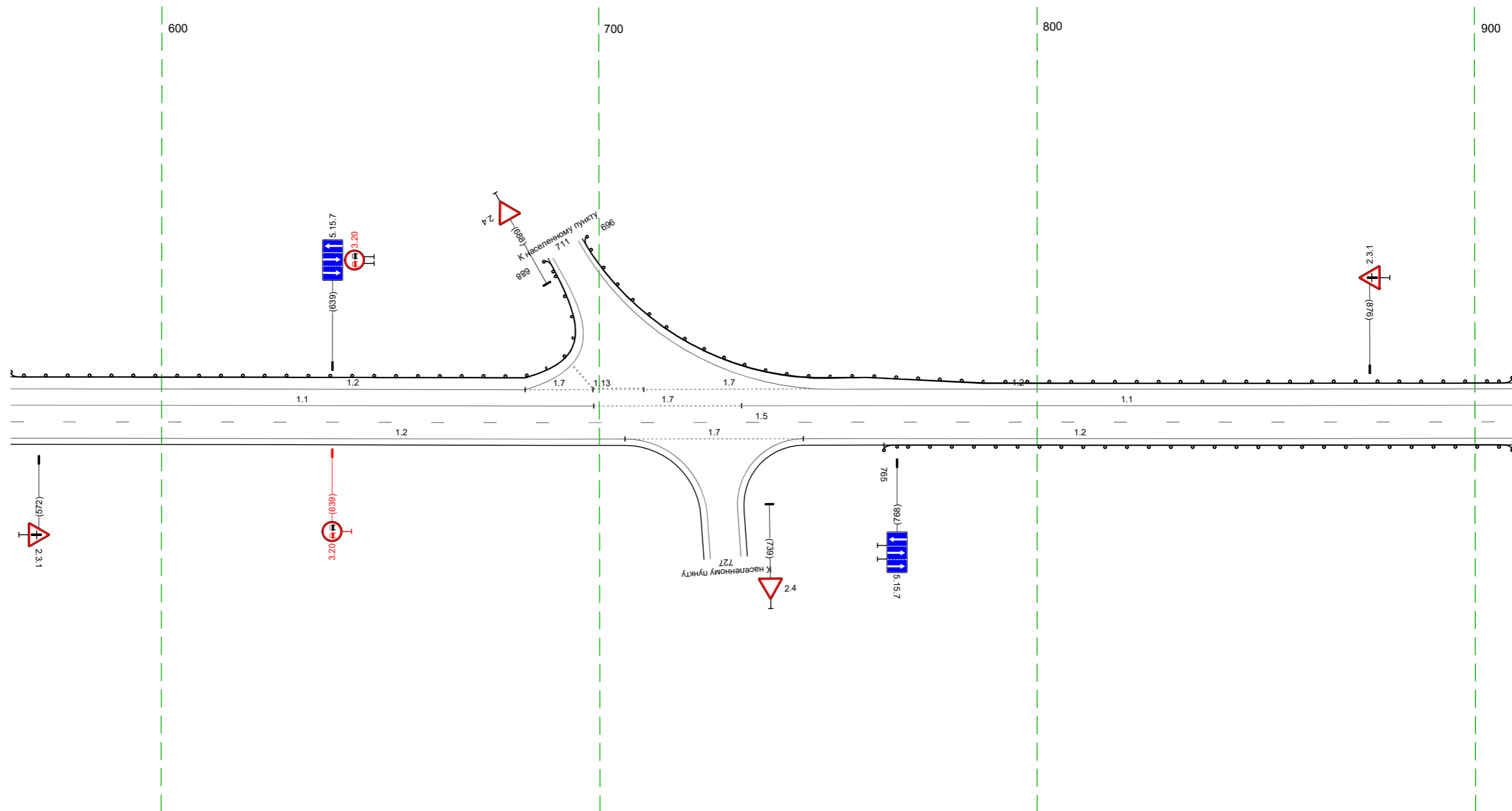

Дорожная разметка справа	Осевая линия	11 566 - 699, (133 м)	17 699 - 732, (34 м)	11 732 - 908, (176 м)
	1-я от осевой	15 566 - 908, (343 м)		
Дорожные ограждения и направляющие устройства справа	2-я от осевой	12 566 - 706, (140 м)	17 706 - 747, (41 м)	12 747 - 908, (162 м)
	На разделительной			
Тротуары справа	На обочине	ДО 1411 765 - 908, (143 м)		

Тротуары слева		
Дорожные ограждения и направляющие устройства слева	На обочине	10 (1/1) 898 - 985 (87 м)
	На разделительной	
Дорожная разметка слева		12 898 - 229 (169 м)
Элементы в плане		
Продольный профиль		R=3154 L=727

М-4 "Дон"  
 Старое направление км 332+600 - км 463+850  
 389+898-390+229

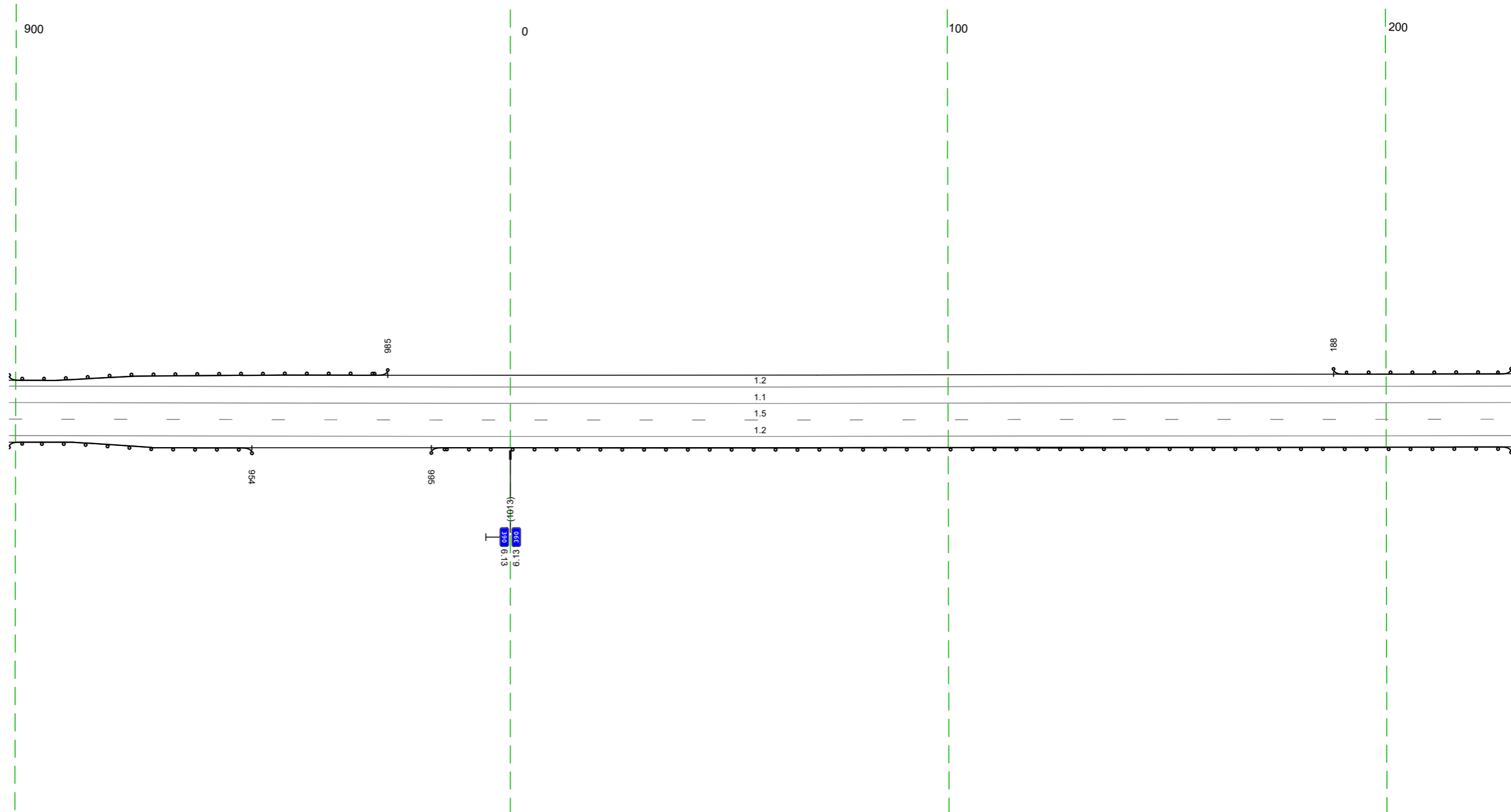

Дорожная разметка справа	Осевая линия	11 898 - 229 (169 м)
	1-я от осевой	15 898 - 229 (169 м)
	2-я от осевой	12 898 - 229 (169 м)
Дорожные ограждения и направляющие устройства справа	На разделительной	
	На обочине	10 (1/1) 898 - 954 (56 м)
Тротуары справа		10 (1/1) 995 - 229 (124 м)

Тротуары следа		
Дорожные ограждения и направляющие устройства следа	На обочине	до 191' 219 - 347, (128 м)
	На разделительной	до 191' 486 - 520, (34 м)
Дорожная разметка следа		12 219 - 562, (343 м)
Элементы в плане		
Продольный профиль		R=3154 L=727

М-4 "Дон"  
 Старое направление км 332+600 - км 463+850  
 390+219-390+562

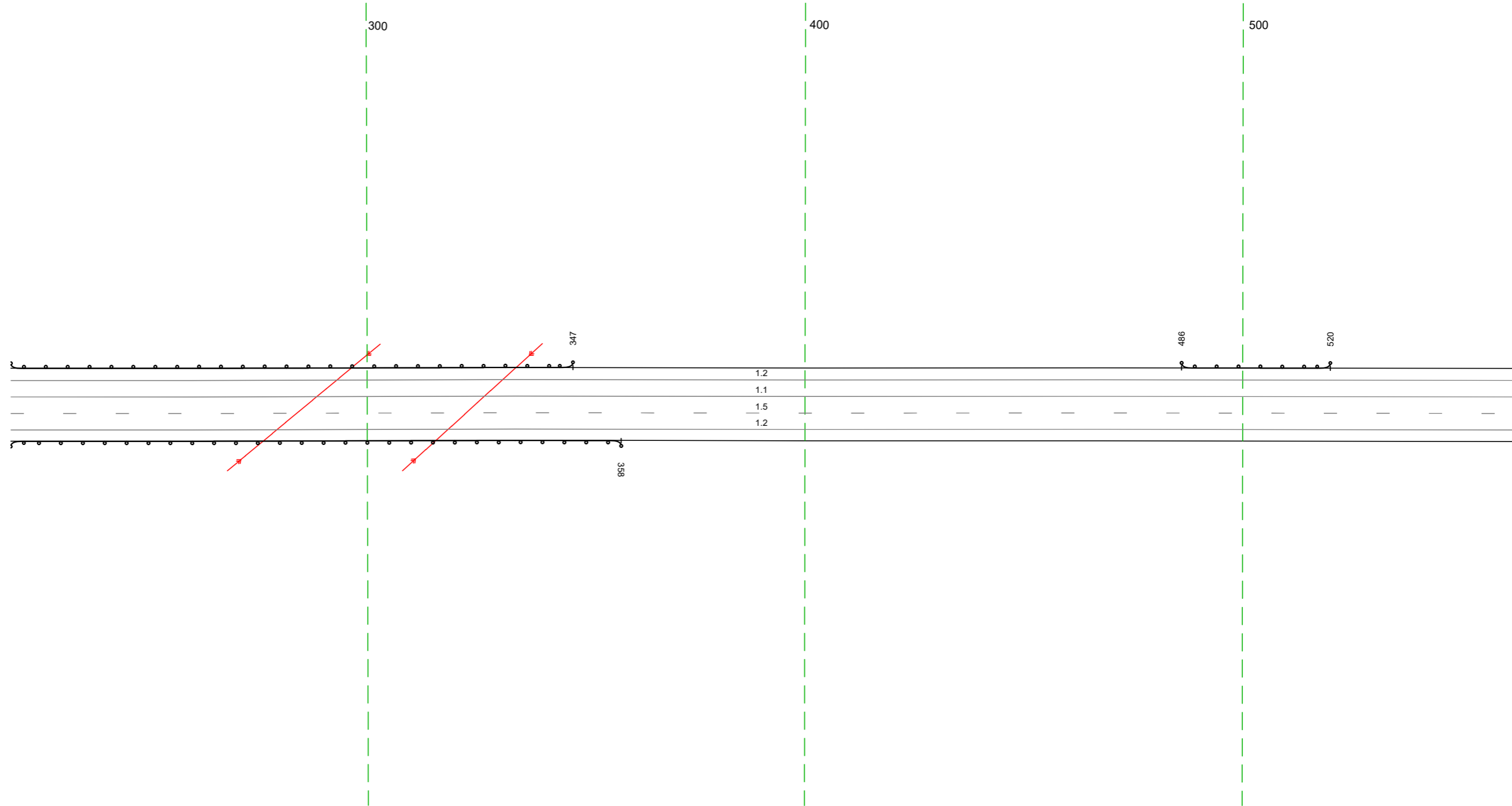

20 м

Дорожная разметка справа	Осевая линия	11 219 - 562, (343 м)
	1-я от осевой	15 219 - 562, (343 м)
	2-я от осевой	12 219 - 562, (343 м)
Дорожные ограждения и направляющие устройства справа	На разделительной	
	На обочине	до 191' 219 - 358, (139 м)
Тротуары справа		

Тротуары слева		
Дорожные ограждения и направляющие устройства слева	На обочине	ДО 1911 567 - 644, 177 м
	На разделительной	ДО 1911 863 - 895, 132 м
Дорожная разметка слева		12 552 - 895, 134,3 м
Элементы в плане		
Продольный профиль		R-20803, L-4-36

М-4 "Дон"  
 Старое направление км 332+600 - км 463+850  
 390+552-390+895

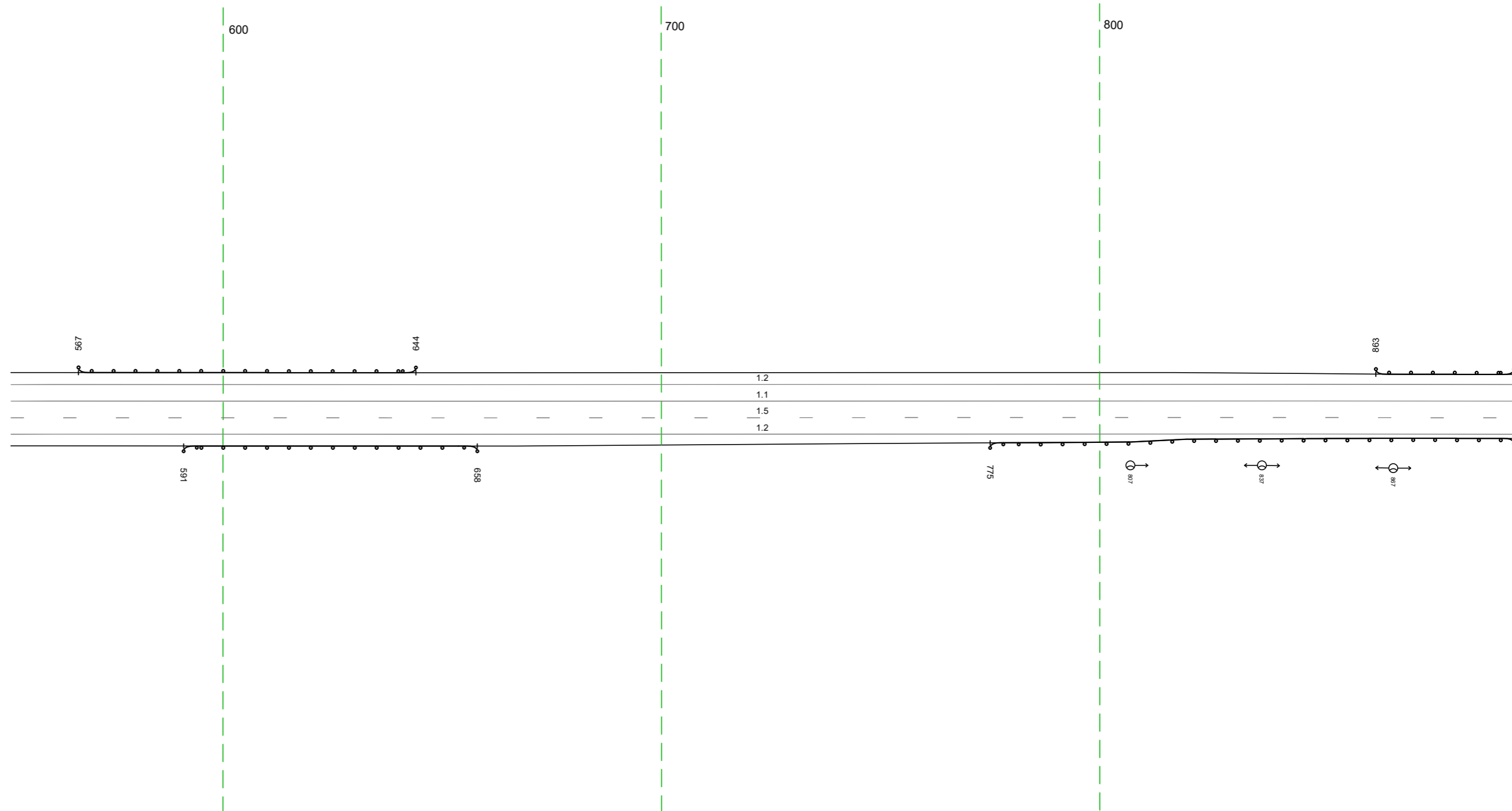

20 м

Дорожная разметка справа	Осевая линия	11 552 - 895, 134,3 м
	1-я от осевой	15 552 - 895, 134,3 м
	2-я от осевой	12 552 - 895, 134,3 м
Дорожные ограждения и направляющие устройства справа	На разделительной	
	На обочине	ДО 1911 591 - 658, 167 м
Тротуары справа		ДО 1911 775 - 895, 120 м

Тротуары слева		
Дорожные ограждения и направляющие устройства слева	На обочине	Д0 19/1 885 - 272 (344 м)
	На разделительной	
Дорожная разметка слева	2-я от осевой	12 885 - 272 (344 м)
	1-я от осевой	18 172 - 272 (100 м)
Элементы в плане		
Профильный профиль		

М-4 "ДОН"  
 Старое направление км 332+600 - км 463+850  
 390+885-391+272

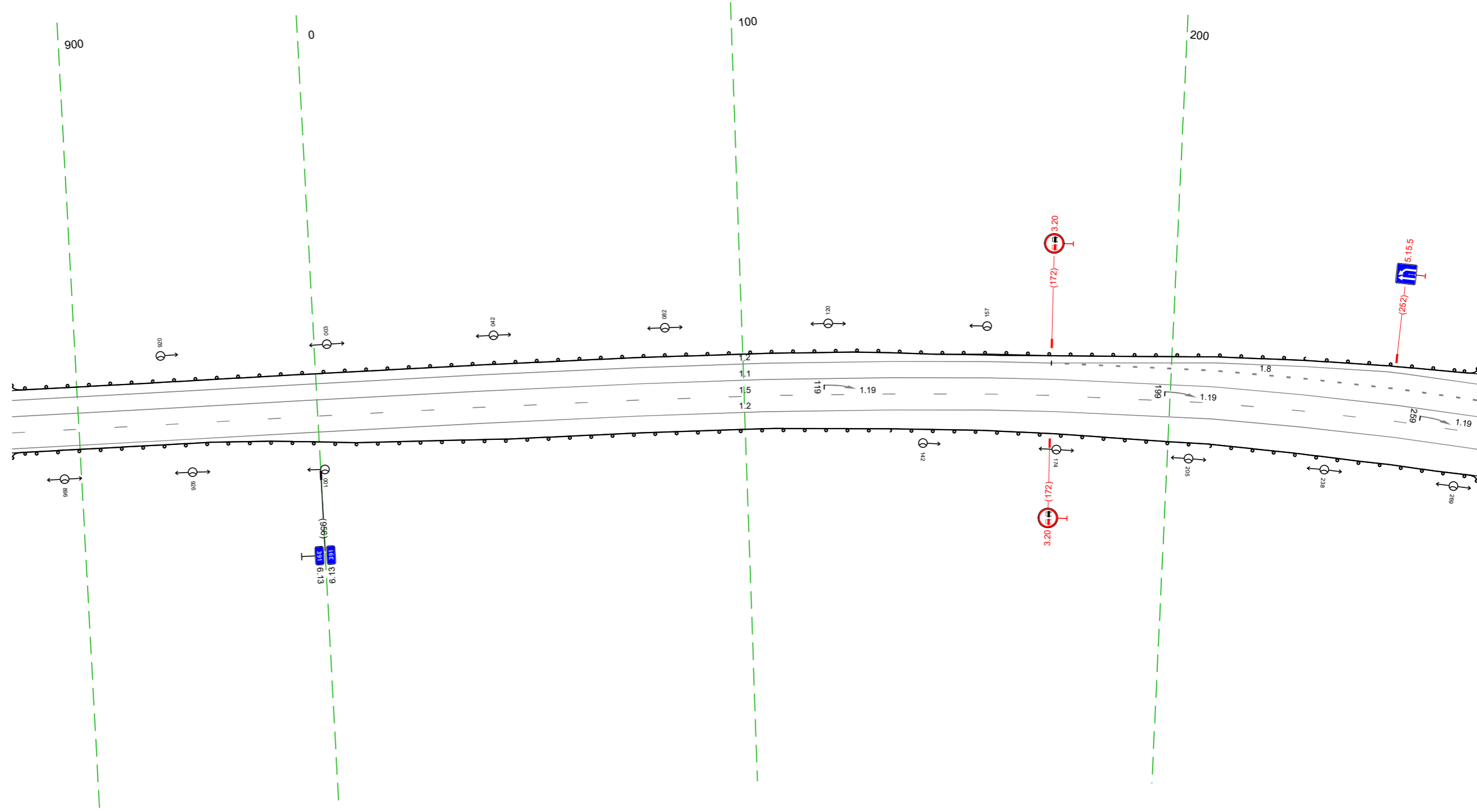

Дорожная разметка справа	Осевая линия	11 885 - 272 (344 м)
	1-я от осевой	15 885 - 272 (344 м)
Дорожные ограждения и направляющие устройства справа	2-я от осевой	12 885 - 272 (344 м)
	На разделительной	
Тротуары справа	На обочине	Д0 19/1 885 - 272 (344 м)
	На разделительной	

Тротуары слева												
Дорожные ограждения и направляющие устройства слева	На обочине	10 197 262 - 512, 1250 м										
	На разделительной											
Дорожная разметка слева	4-я от осевой	12 487 - 510, 123 м										
	3-я от осевой	12 361 - 487, 1126 м					12 492 - 522, 130 м					
	2-я от осевой	12 262 - 361, 199 м	18 361 - 471, 1111 м			11 471 - 492, 121 м			12 522 526 14 м	17 575 - 589, 14 м	12 589 598 19 м	17 598 607 19 м
	1-я от осевой	18 262 - 361, 199 м			11 451 - 573, 122 м					17 573 - 589, 16 м	11 589 - 602, 14 м	602 607 15 м
Элементы в плане		R-2165, L=1164										
Продольный профиль		L=70 a=9 332 R-3790, L=96 427 R-9070, L=30 457 R-23774, L=31 489 R-3043, L=116 605										

М-4 "ДОН"  
 Старое направление км 332+600 - км 463+850  
 391+262-391+607

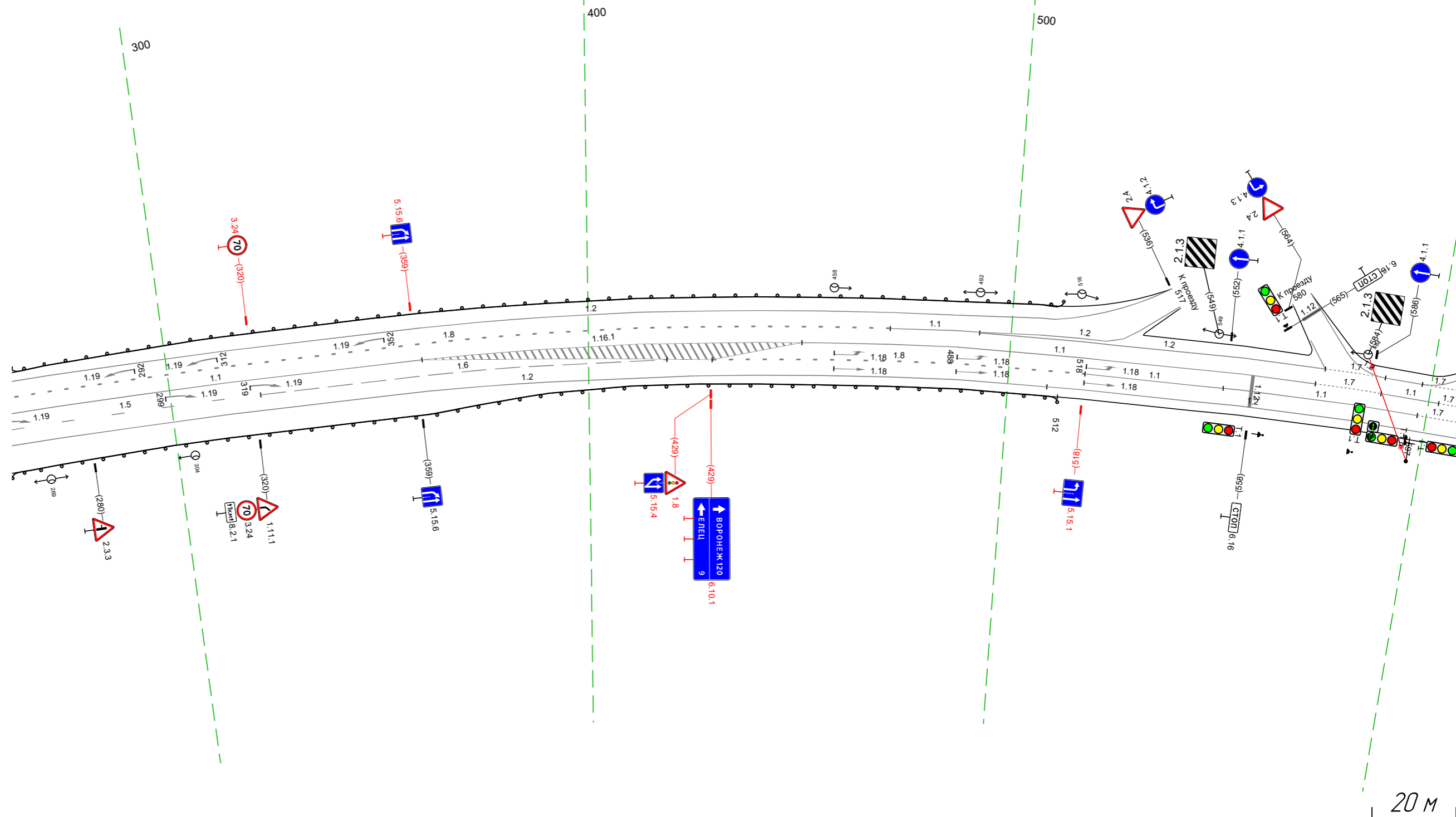

Дорожная разметка справа	Осевая линия	11 262 - 360, 198 м											
	1-я от осевой	15 262 - 321, 159 м	16 321 - 361, 140 м			18 429 - 518, 189 м			11 518 - 551, 133 м			17 598 607 19 м	
	2-я от осевой	12 262 - 361, 199 м					12 361 - 424, 163 м					12 509 - 607, 198 м	
	3-я от осевой	12 361 - 424, 163 м											
Дорожные ограждения и направляющие устройства справа	На разделительной												
	На обочине	10 197 262 - 512, 1250 м											
Тротуары справа													

Тротуары слева							
Дорожные ограждения и направляющие устройства слева	На обочине						
	На разделительной						
Дорожная разметка слева	4-я от осевой						
	3-я от осевой						
	2-я от осевой	597	17		12	615 - 941 (326 м)	12
	1-я от осевой	598	17		12		19 м
Элементы в плане						R=2165, L=1164	
Продольный профиль		304.3		R=4903, L=28	603	R=10847, L=32	605

М-4 "ДОН"  
 Старое направление км 332+600 - км 463+850  
 391+597-391+941

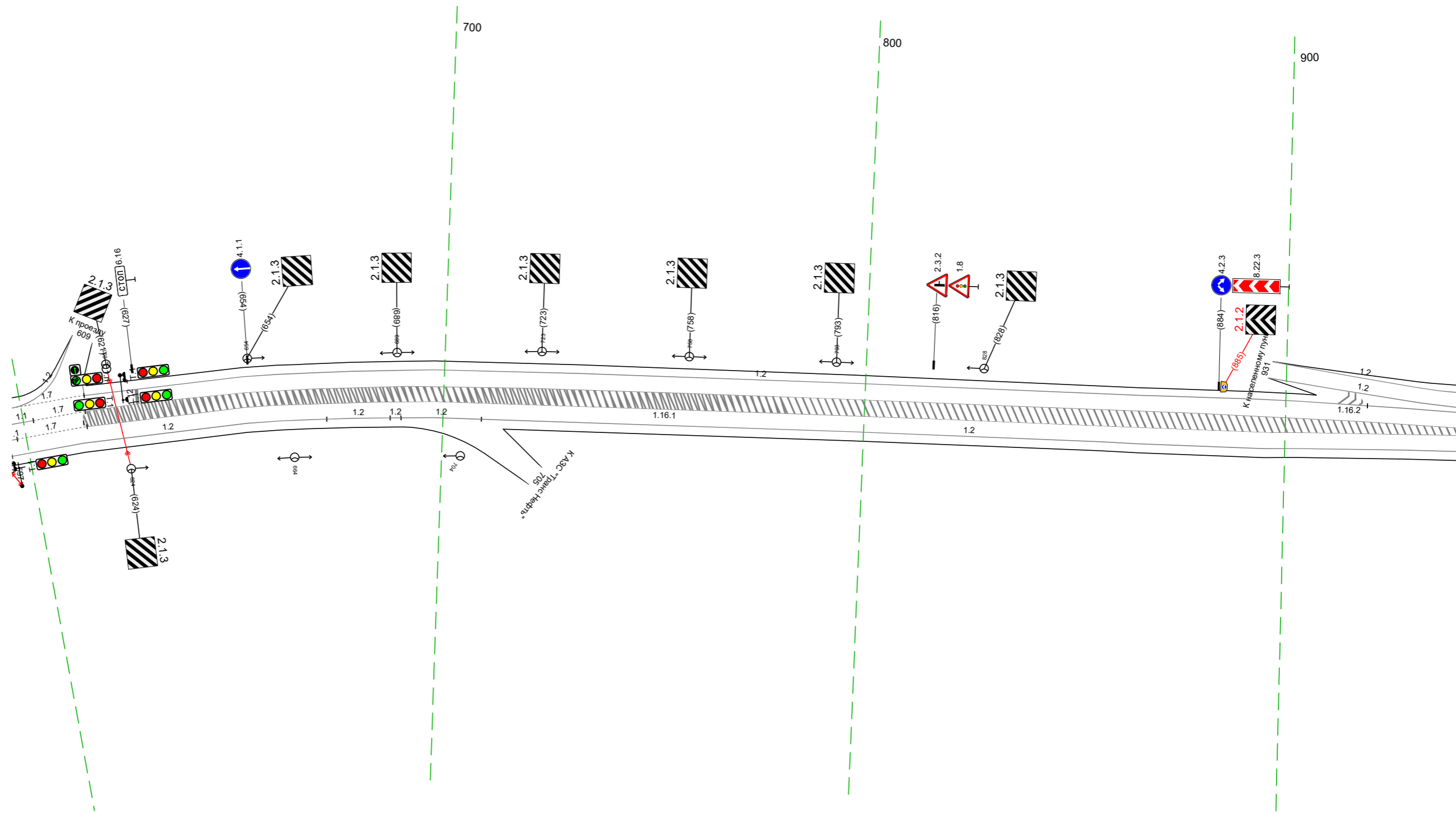

Дорожная разметка справа	Осевая линия	597	17		12		
	1-я от осевой	598	17		12	615 - 941 (326 м)	12
Дорожные ограждения и направляющие устройства справа	На разделительной						
	На обочине						
Тротуары справа							

Тротуары слева						10 1511 048 - 176, (128 м)	
Дорожные ограждения и направляющие устройства слева	На обочине						
	На разделительной						
Дорожная разметка слева	4-я от осевой	12	939 - 974, (35 м)				
	3-я от осевой	12	932 - 974, (42 м)				
	2-я от осевой	12	931 - 974, (43 м)	12	974 - 041, (165 м)		
	1-я от осевой	18	975 - 041, (165 м)			12	041 - 176, (134 м)
Элементы в плане		R=18002, L=311		R=2165, L=1164		R=5171, L=274	
Продольный профиль		R=18002, L=311		R=1488632, L=97		R=5171, L=274	

М-4 "ДОН"  
 Старое направление км 332+600 - км 463+850  
 391+931-392+176

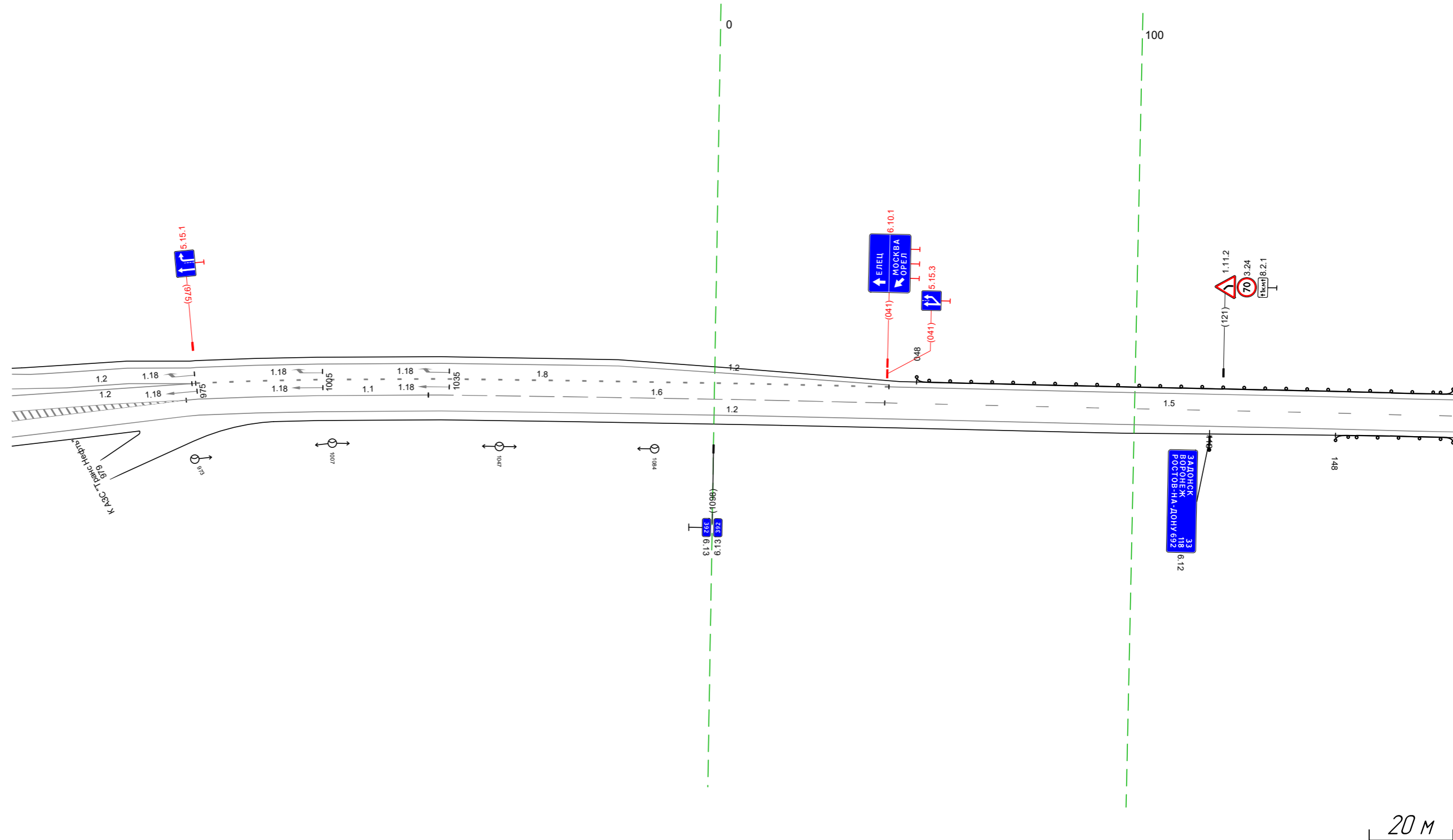

Дорожная разметка справа	Осевая линия	11	972 - 1030, (58 м)	16	1030 - 041, (109 м)	15	041 - 176, (135 м)
	1-я от осевой						
Дорожные ограждения и направляющие устройства справа	На разделительной						
	На обочине						
Тротуары справа						10 1511 148 - 176, (28 м)	

Тротуары следа							
Дорожные ограждения и направляющие устройства следа	На обочине	ДО 1911 166 - 238, (192 м)				ДО 1911 395 - 440, (45 м)	
	На разделительной						
Дорожная разметка следа		12 166 - 439, (273 м)				17 439 - 472, (33 м)	
Элементы в плане							
Продольный профиль		R=5171, L=274		R=10897, L=222		R=28835, L=513	

М-4 "ДОН"  
 Старое направление км 332+600 - км 463+850  
 392+166-392+509

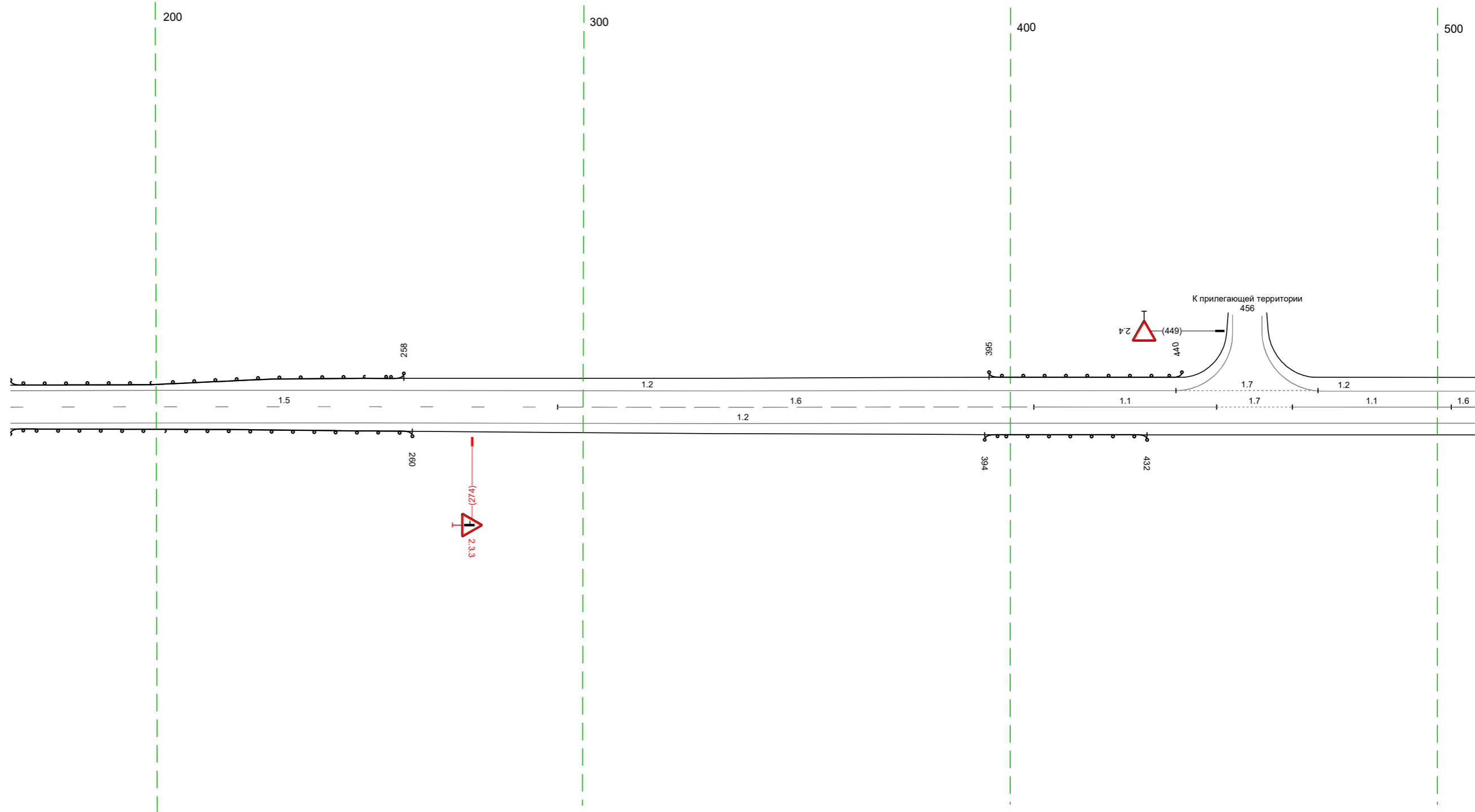

Дорожная разметка справа		15 166 - 294, (128 м)		16 294 - 406, (112 м)		11 406 - 448, (43 м)		17 448 - 466, (18 м)		11 466 - 503, (37 м)		16 503 - 509, (6 м)	
1-я от осевой													
Дорожные ограждения и направляющие устройства справа	На разделительной												
	На обочине	ДО 1911 166 - 260, (94 м)				ДО 1911 394 - 432, (38 м)							
Тротуары справа													

Тротуары слева		
Дорожные ограждения и направляющие устройства слева	На обочине	
	На разделительной	
Дорожная разметка слева		12 499 - 842 (343 м)
Элементы в плане		
Продольный профиль		R-28835, L-5B

М-4 "Дон"  
 Старое направление км 332+600 - км 463+850  
 392+499-392+842

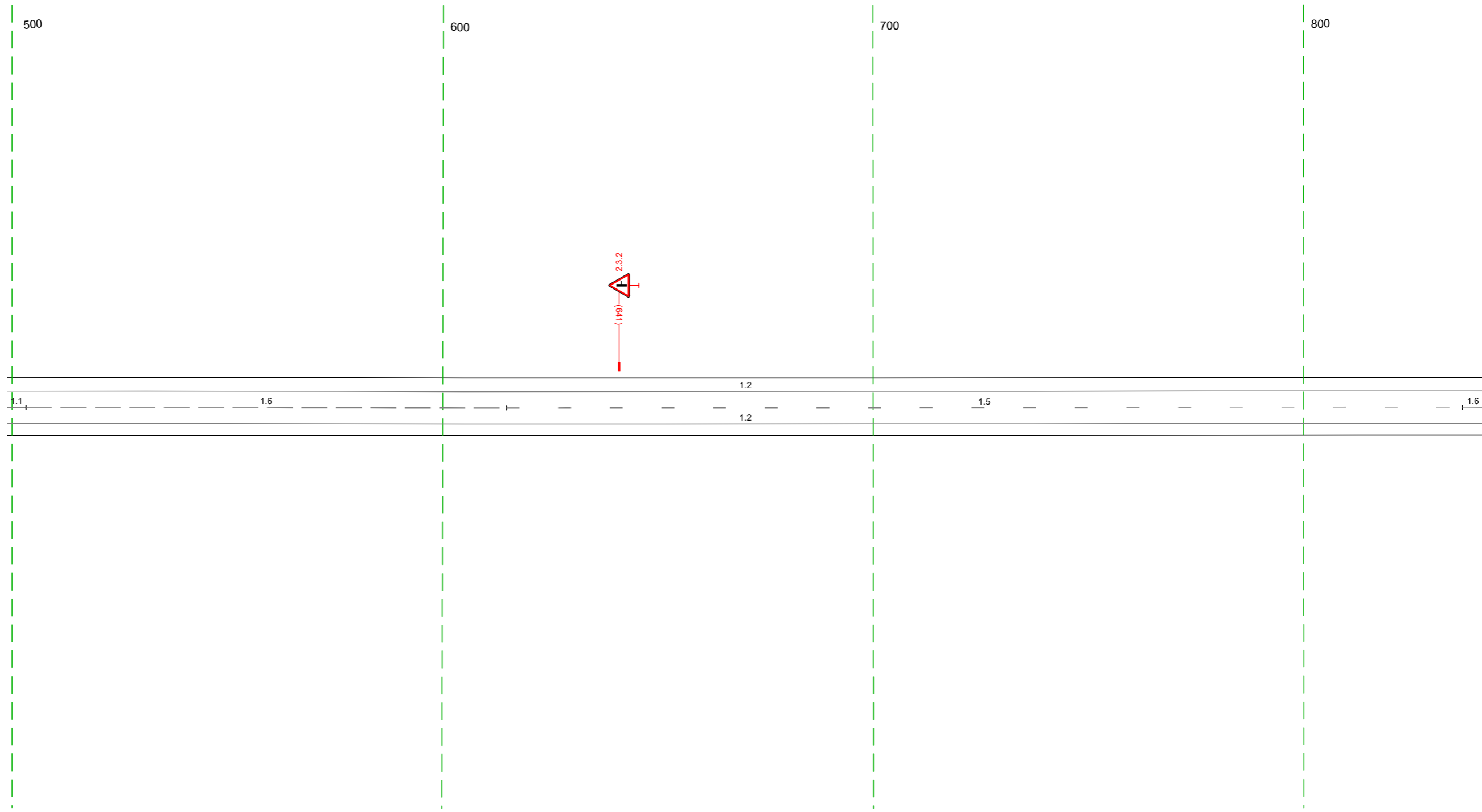

20 м

Дорожная разметка справа	Осевая линия	11 499 503 14 м	16 503 - 615 (112 м)	15 615 - 837 (222 м)	16 837 842 15 м
	1-я от осевой			12 499 - 842 (343 м)	
Дорожные ограждения и направляющие устройства справа	На разделительной				
	На обочине				
Тротуары справа					

Тротуары слева		
Дорожные ограждения и направляющие устройства слева	На обочине	
	На разделительной	
Дорожная разметка слева		12 832 - 176, (34,3 м)
Элементы в плане		
Продольный профиль		R=28835, L=513  R=18985, L=347

М-4 "Дон"  
 Старое направление км 332+600 - км 463+850  
 392+832-393+176

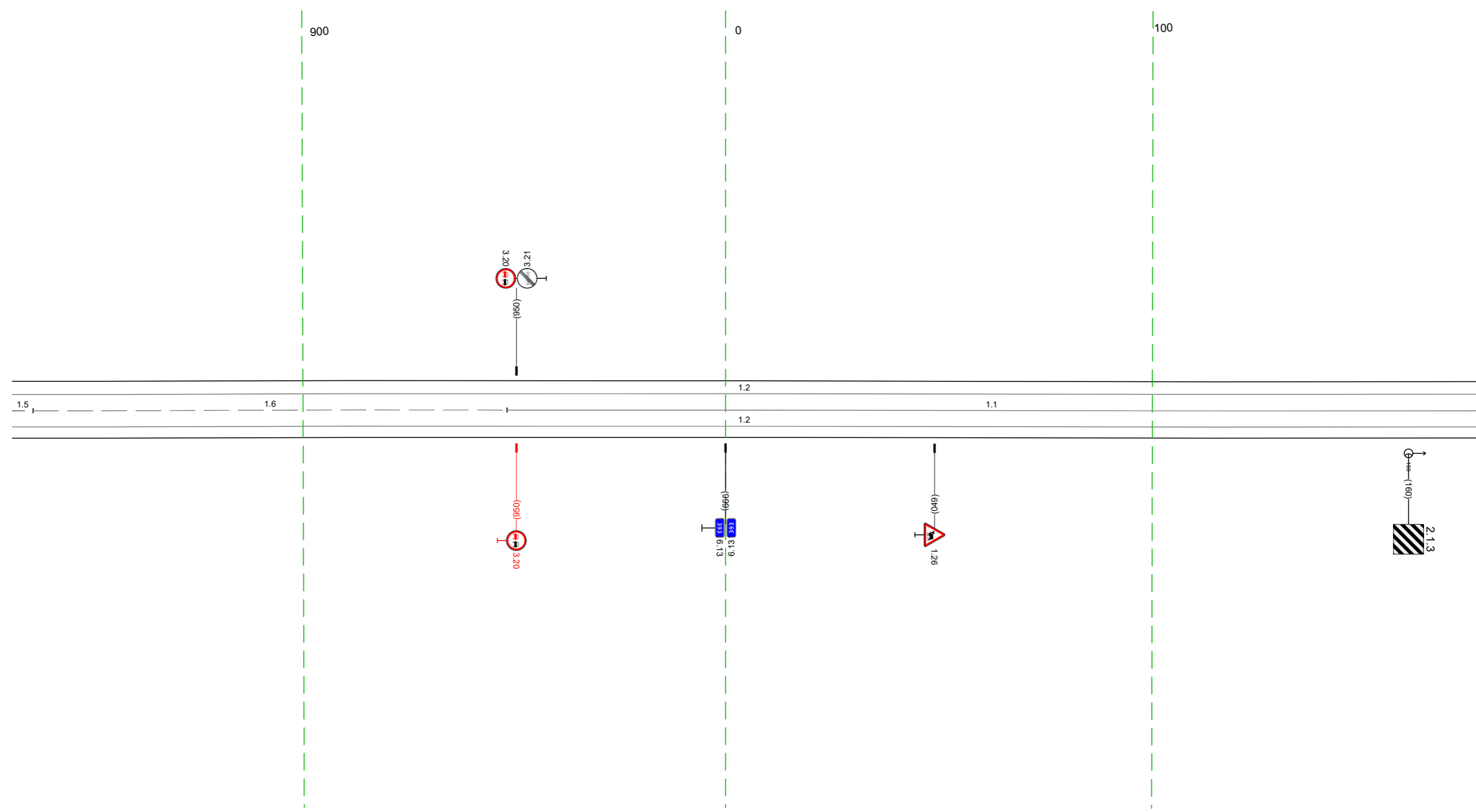

Дорожная разметка справа	Осевая линия	15 832 837 15 м	16 837 - 948, (111 м)	11 948 - 176, (227 м)
	1-я от осевой			12 832 - 176, (34,3 м)
Дорожные ограждения и направляющие устройства справа	На разделительной			
	На обочине			
Тротуары справа				

Тротуары слева					
Дорожные ограждения и направляющие устройства слева	На обочине				
	На разделительной				
Дорожная разметка слева	2-я от осевой	12	117.1	12	12
	1-я от осевой	456 - 471, (15 м)	471 - 484, (13 м)	485 - 500, (15 м)	500
Элементы в плане					
Профильный профиль		R=18985, L=347	R=4072, L=97	R=27520, L=92	19 м

М-4 "ДОН"  
Старое направление км 332+600 - км 463+850  
393+166-393+509

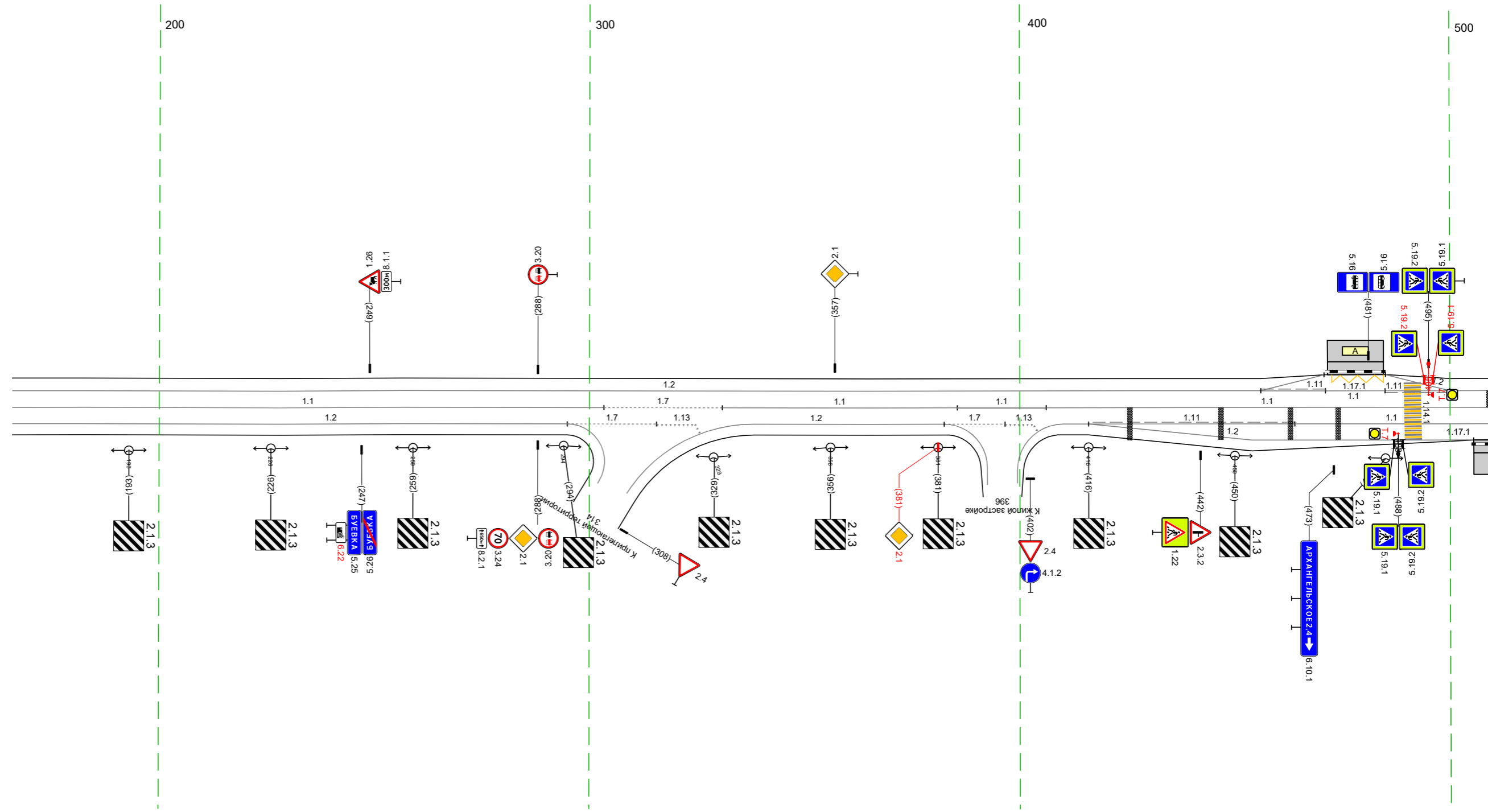

Дорожная разметка справа	Осевая линия	11	17	11	11	11	117.1
	1-я от осевой	166 - 303, (137 м)	303 - 331, (28 м)	331 - 385, (55 м)	385 - 406, (21 м)	406 - 509, (103 м)	505
Дорожные ограждения и направляющие устройства справа	На разделительной						
	На обочине						
Тротуары справа							

Тротуары слева		
Дорожные ограждения и направляющие устройства слева	На обочине	
	На разделительной	
Дорожная разметка слева	2-я от осевой	499 505
	1-я от осевой	499 505
Элементы в плане		
Продольный профиль		R=27520, L=92 52/ 65/ R=135276, L=94 65/ R=7989, L=293

М-4 "Дон"  
Старое направление км 332+600 - км 463+850  
393+499-393+842

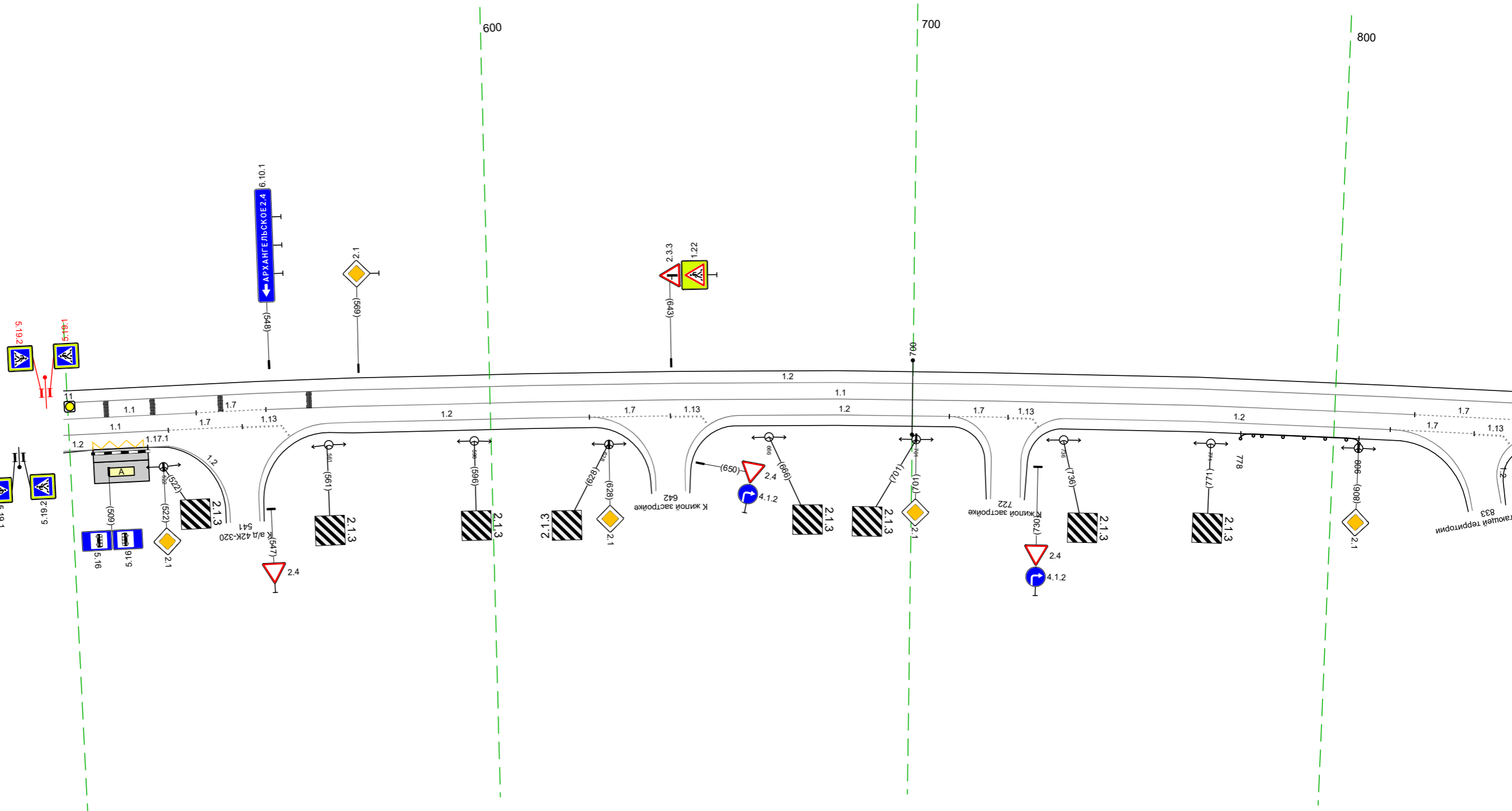

20 М

Дорожная разметка справа	Осевая линия	11 499 - 530 (31 м)	17 530 - 547 (17 м)	11 547 - 819 (272 м)						17 819 - 842 (23 м)			
	1-я от осевой	11 499 - 524 (25 м)	17 524 - 541 (18 м)	113 541 - 551 (9 м)	12 562 - 623 (62 м)	17 623 - 643 (19 м)	113 643 - 650 (8 м)	12 659 - 709 (50 м)	17 709 - 723 (14 м)	113 723 - 729 (6 м)	12 736 - 814 (78 м)	17 819 - 833 (14 м)	113 833 - 840 (7 м)
	2-я от осевой	12 499 - 505 (6 м)	1171 505 - 518 (13 м)	12 518 - 523 (5 м)									
Дорожные ограждения и направляющие устройства справа	На разделительной												
	На обочине	110 (11) 778 - 806 (28 м)											
Тротуары справа													

Тротуары слева					
Дорожные ограждения и направляющие устройства слева	На обочине				
	На разделительной				
	3-я от осевой				12 119 - 156, (37 м)
Дорожная разметка слева	2-я от осевой		12 904 - 119, (214 м)		12 119 - 172, (53 м)
	1-я от осевой	12 832 - 904, (72 м)	18 904 - 117, (212 м)		12 117 - 176, (59 м)
Элементы в плане					
Продольный профиль		R=7989, L=293	R=10766, L=200	R=737683, L=623	

М-4 "ДОН"  
Старое направление км 332+600 - км 463+850  
393+832-394+176

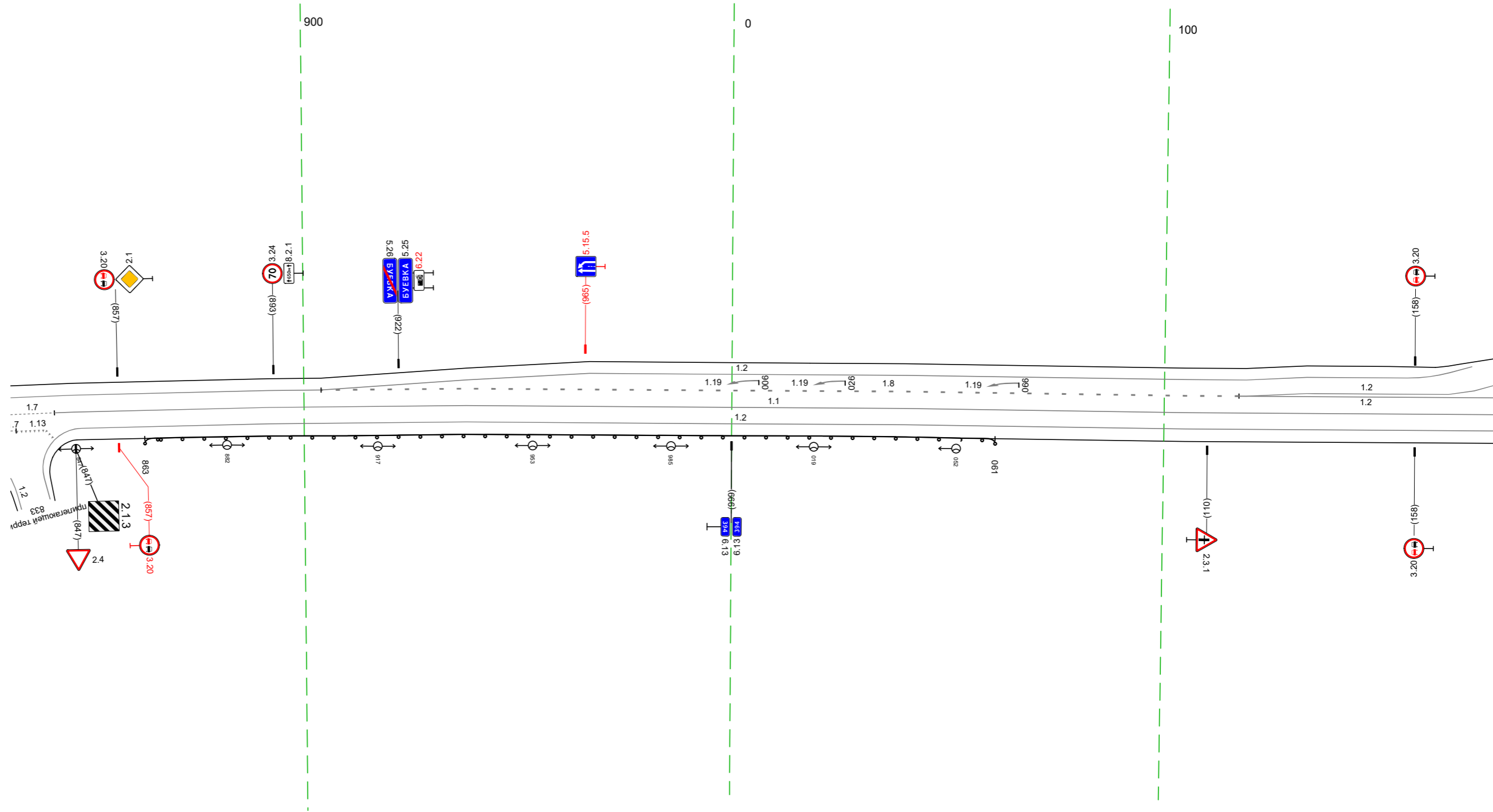

Дорожная разметка справа	Осевая линия	17 832		11 842 - 176, (333 м)
	1-я от осевой	17 832		12 848 - 176, (327 м)
Дорожные ограждения и направляющие устройства справа	На разделительной	17 832		
	На обочине	17 832	10 191 863 - 061, (197 м)	
Тротуары справа				

Тротуары слева									
Дорожные ограждения и направляющие устройства слева	На обочине	ДД (193) 187 - 253 (166 м)							
	На разделительной								
Дорожная разметка слева	3-я от осевой	12		12	1115	12	288 - 327 (139 м)		
	2-я от осевой	166 172		14 м 255	12 260	12	272 - 326 (155 м)	12	327 - 473 (146 м)
	1-я от осевой	16 м		12 166 - 255 (89 м)	14 м 255	12 260	12 272 - 326 (155 м)	18	326 - 473 (146 м)
Элементы в плане									
Продольный профиль								R=737683, L=623	

М-4 "ДОН"  
 Старое направление км 332+600 - км 463+850  
 394+166-394+509

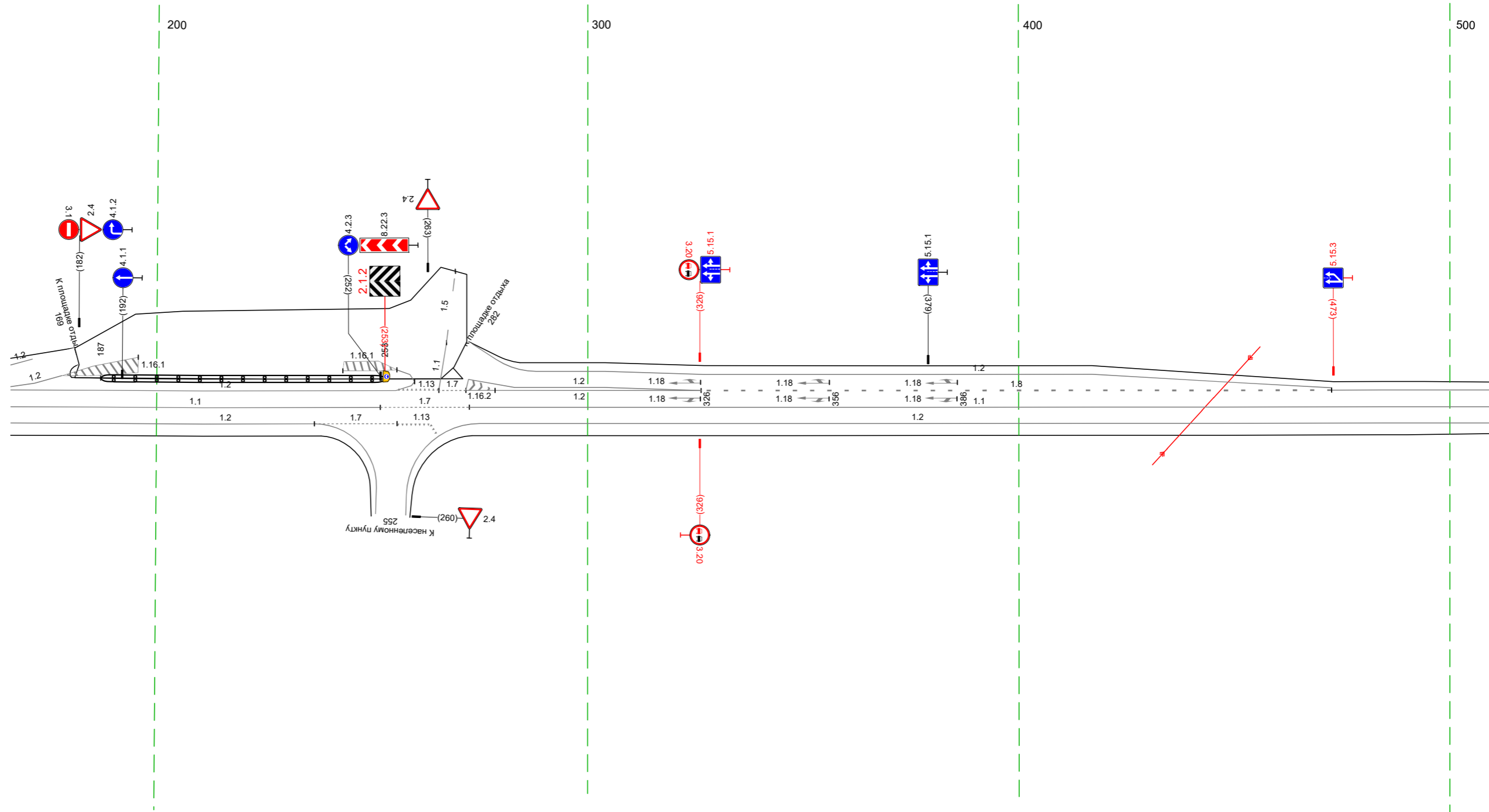

20 м

Дорожная разметка справа	Осевая линия	11	166 - 252 (186 м)	17	252 - 273 (121 м)	11	273 - 509 (237 м)
	1-я от осевой	12	166 - 237 (70 м)	17	237 - 256 (19 м)	12	275 - 509 (234 м)
Дорожные ограждения и направляющие устройства справа	На разделительной			256 264	18 м		
	На обочине						
Тротуары справа							

Тротуары слева		
Дорожные ограждения и направляющие устройства слева	На обочине	до 191 571 - 781 (210 м)
	На разделительной	
Дорожная разметка слева		12 499 - 842 (343 м)
Элементы в плане		
Продольный профиль		R=737683, L=623 <span style="float: right;">7.32</span> <span style="float: right;">a=11</span> <span style="float: right;">L=110</span>

М-4 "ДОН"  
 Старое направление км 332+600 - км 463+850  
 394+499-394+842

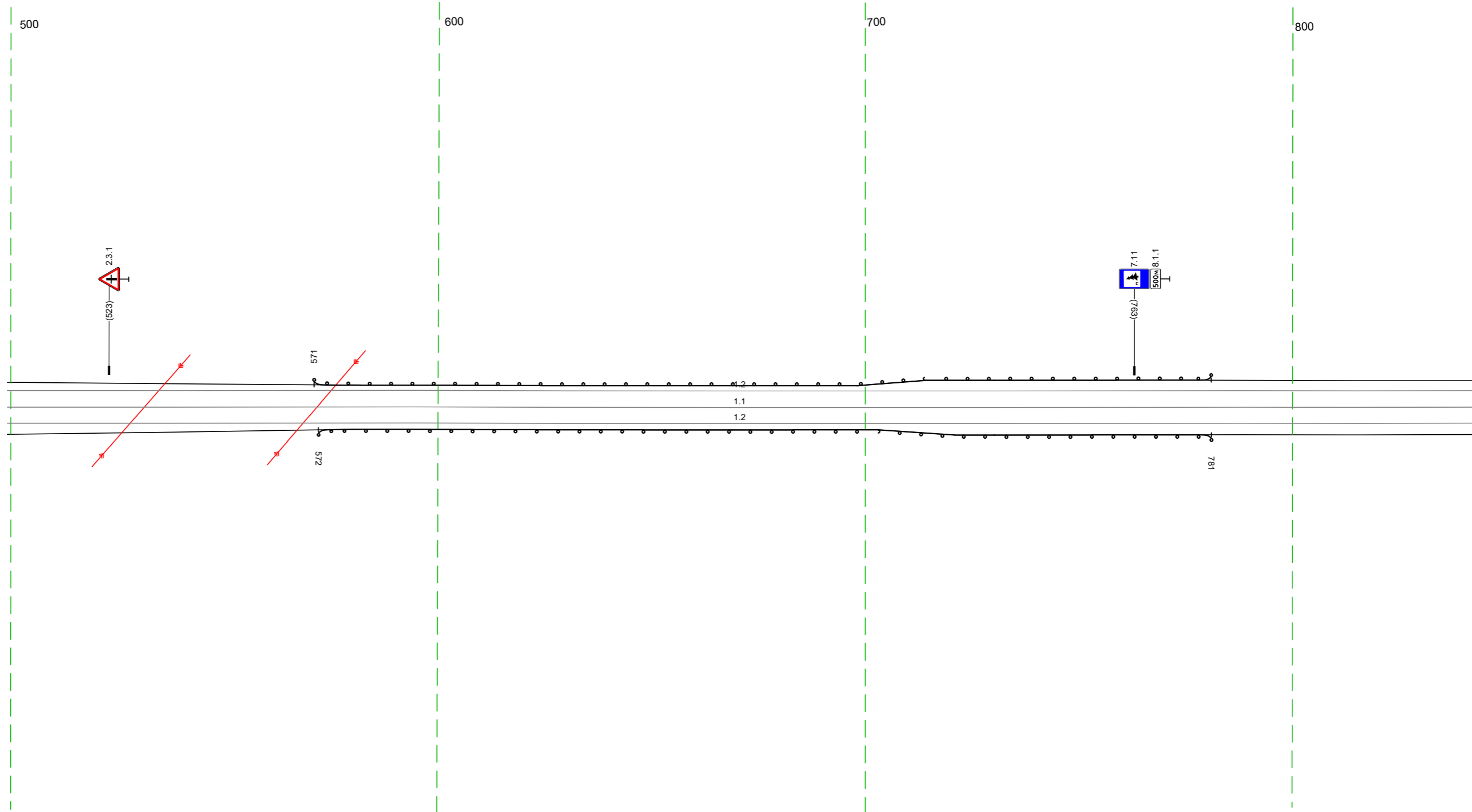

20 м

Дорожная разметка справа	Осевая линия	11 499 - 842 (343 м)
	1-я от осевой	12 499 - 842 (343 м)
Дорожные ограждения и направляющие устройства справа	На разделительной	
	На обочине	до 191 572 - 781 (209 м)
Тротуары справа		

Тротуары слева		
Дорожные ограждения и направляющие устройства слева	На обочине	
	На разделительной	
Дорожная разметка слева		12 832 - 174, (34,3 м)
Элементы в плане		
Продольный профиль		

М-4 "Дон"  
 Старое направление км 332+600 - км 463+850  
 394+832-395+174

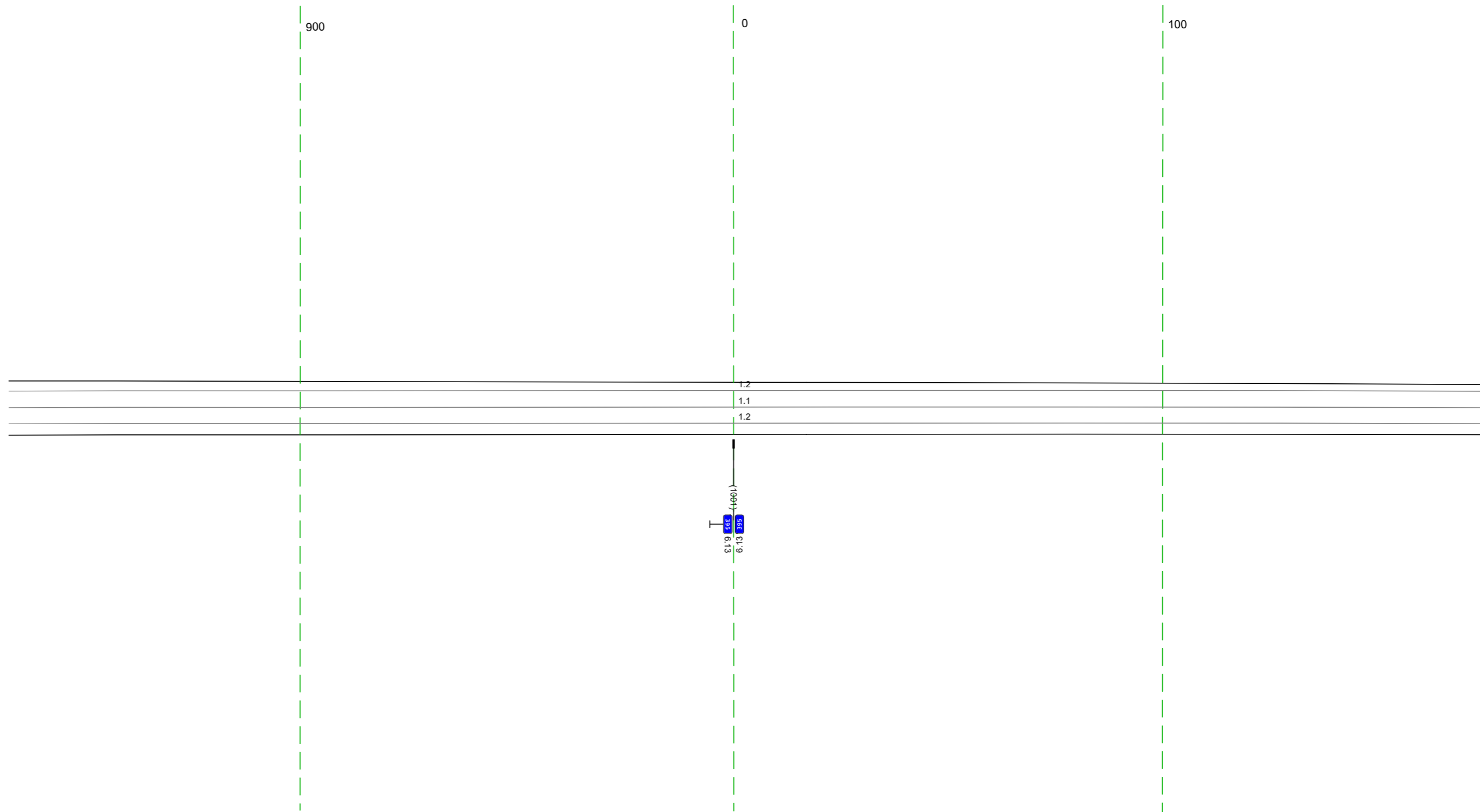

20 м

Дорожная разметка справа	Осевая линия	11 832 - 174, (34,3 м)
	1-я от осевой	12 832 - 174, (34,3 м)
Дорожные ограждения и направляющие устройства справа	На разделительной	
	На обочине	
Тротуары справа		

Тротуары следа			
Дорожные ограждения и направляющие устройства следа	На обочине		по 191) 320 - 507, (187 м)
	На разделительной		
Дорожная разметка следа		12 164 - 370, (206 м)	14 370 - 507, (137 м)
Элементы в плане			
Продольный профиль		R=44199, L=288	R=651827, L=110

М-4 "Дон"  
 Старое направление км 332+600 - км 463+850  
 395+164-395+507

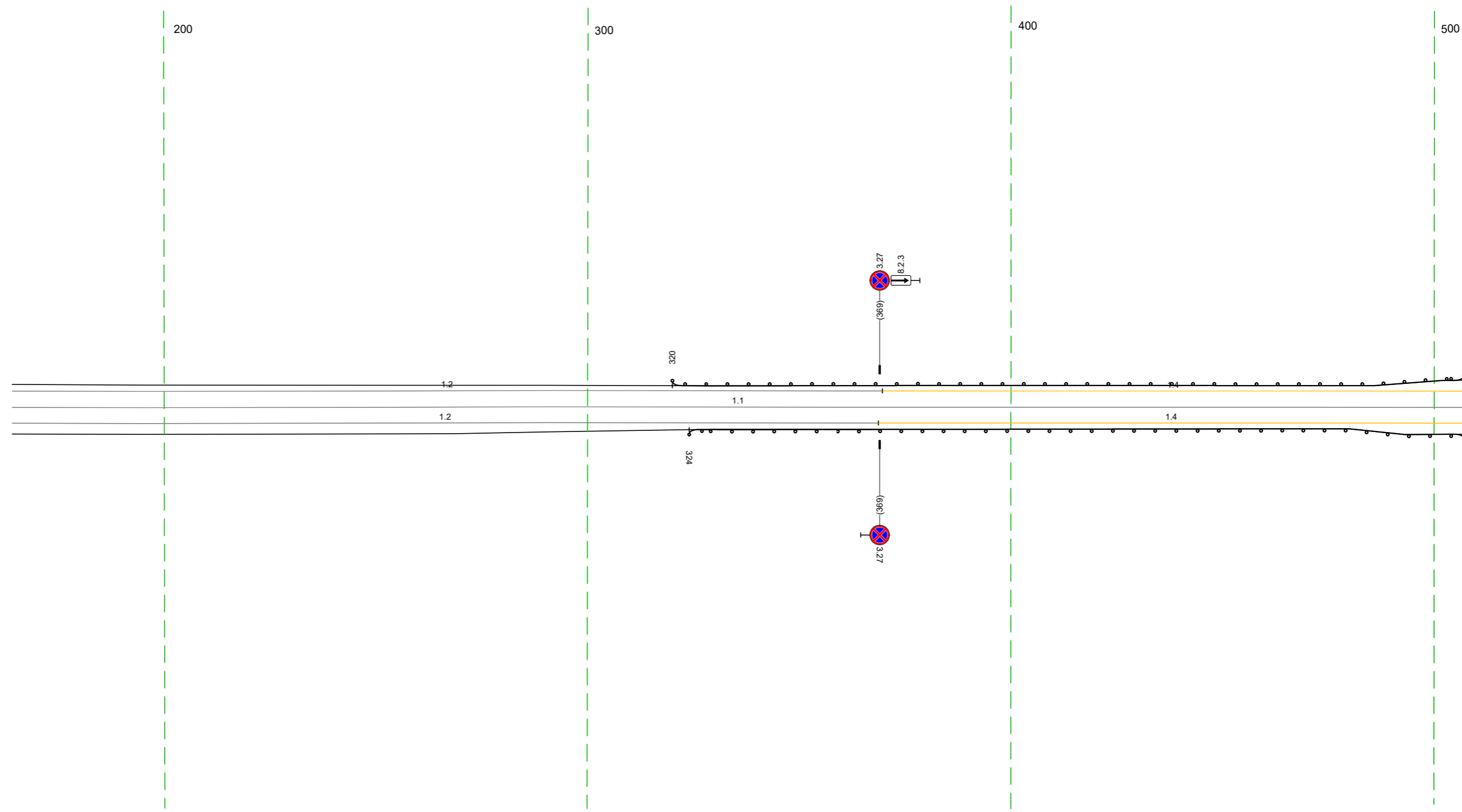

Дорожная разметка справа	Осевая линия	11 164 - 507, (343 м)	
	1-я от осевой	12 164 - 369, (205 м)	14 369 - 507, (138 м)
Дорожные ограждения и направляющие устройства справа	На разделительной		
	На обочине		по 191) 324 - 507, (183 м)
Тротуары справа			

Тротуары слева			
Дорожные ограждения и направляющие устройства слева	На обочине	до 1411 497 - 740, (243 м)	
	На разделительной		
Дорожная разметка слева		14 497 - 667, (170 м)	12 667 - 840, (173 м)
Элементы в плане			
Продольный профиль		R=651827, L=110 527	R=3681, L=142 579

М-4 "Дон"  
 Старое направление км 332+600 - км 463+850  
 395+497-395+840

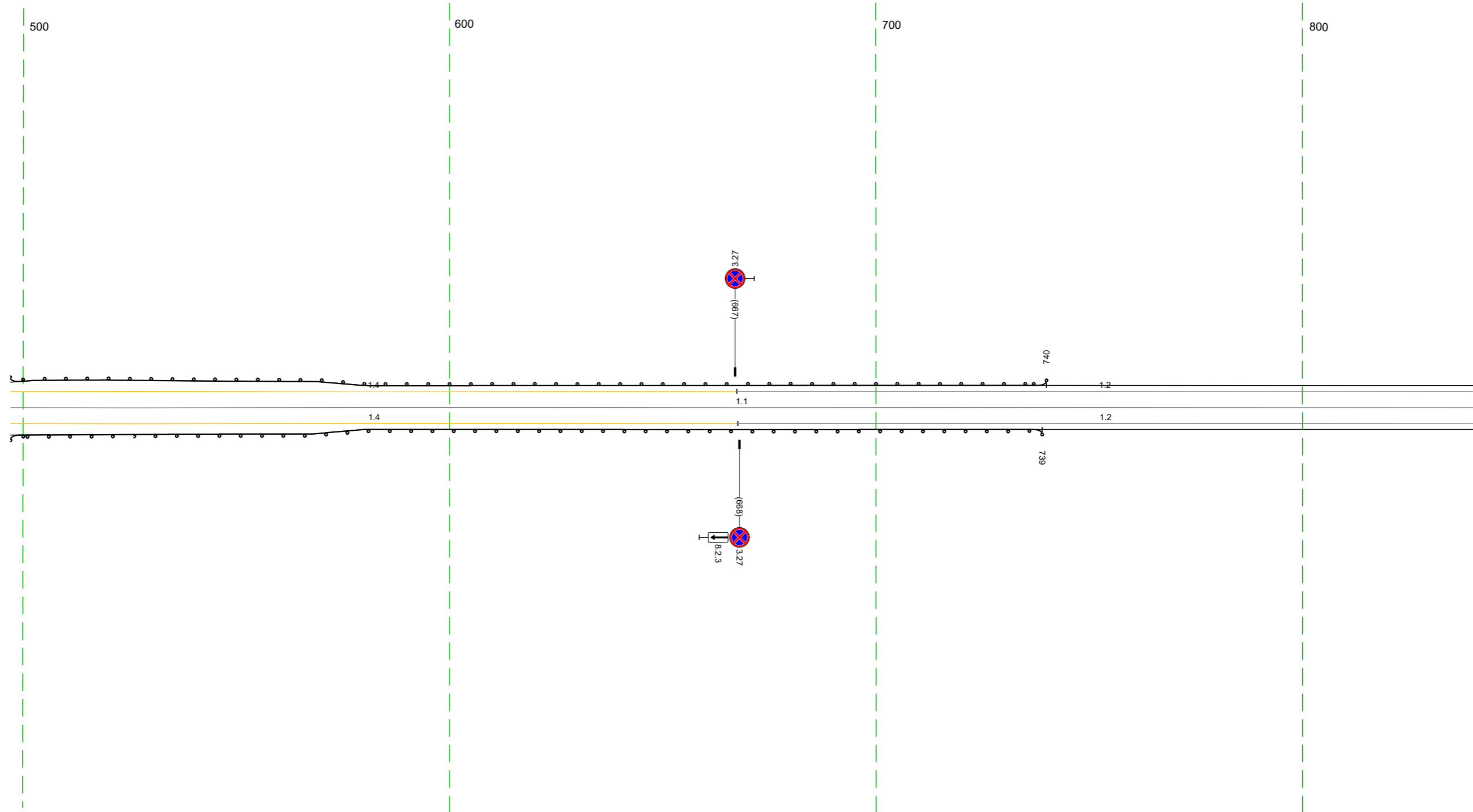

Дорожная разметка справа		Осевая линия	
Дорожные ограждения и направляющие устройства справа	1-я от осевой	14 497 - 668, (171 м)	11 497 - 840, (343 м)
	На разделительной		
		12 668 - 840, (172 м)	
Тротуары справа		до 1511 497 - 739, (242 м)	

Тротуары слева			
Дорожные ограждения и направляющие устройства слева	На обочине	ДО 1911 863 - 026, 1864 м	
	На разделительной		
Дорожная разметка слева	2-я от осевой		
	1-я от осевой	12 830 - 146, 1317 м	
Элементы в плане			
Продольный профиль		R=132345, L=954	

М-4 "ДОН"  
 Старое направление км 332+600 - км 463+850  
 395+830-396+172

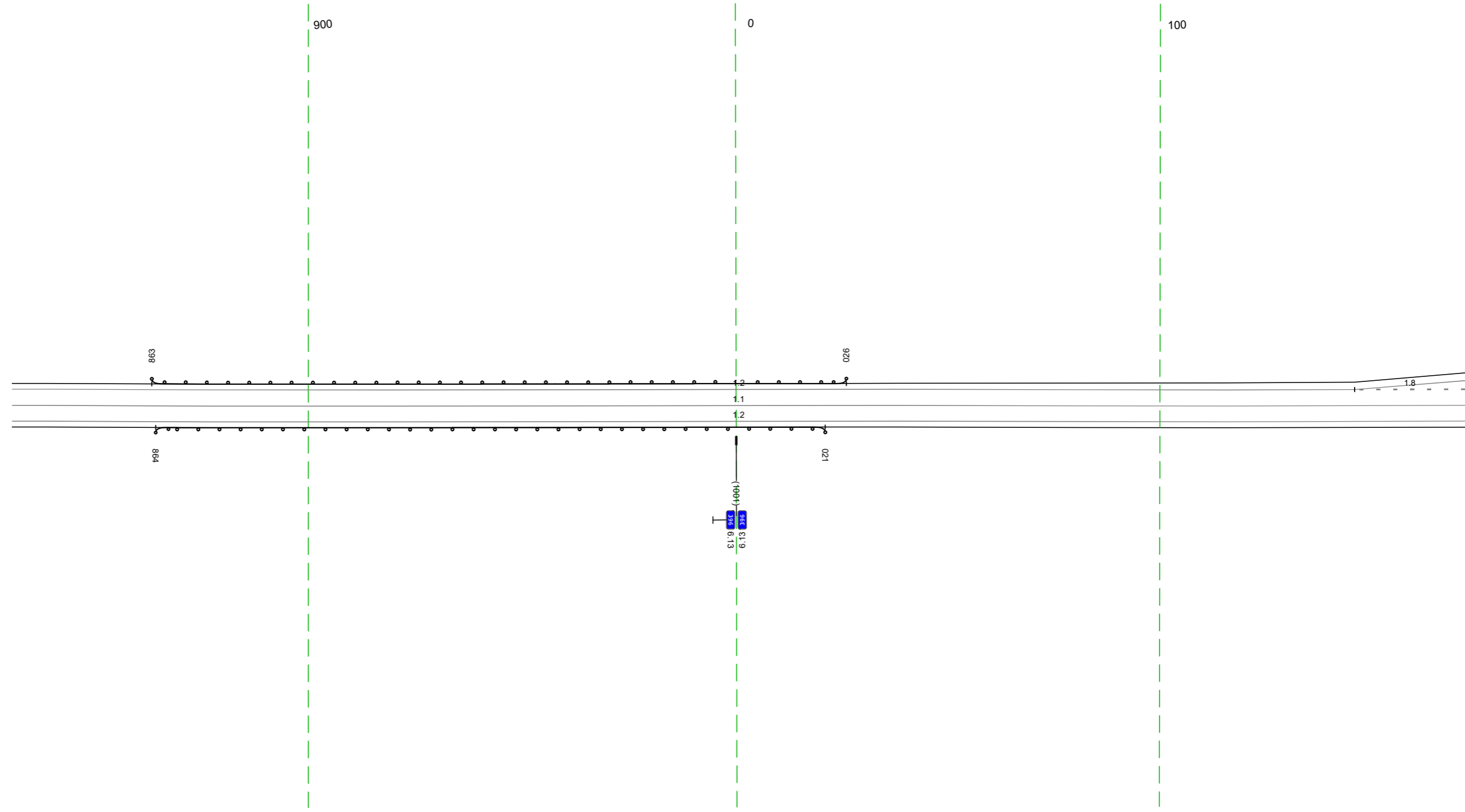

20 М

Дорожная разметка справа	Осевая линия	11 830 - 172, 1343 м	
	1-я от осевой	12 830 - 172, 1343 м	
Дорожные ограждения и направляющие устройства справа	На разделительной		
	На обочине	ДО 1911 864 - 021, 1858 м	
Тротуары справа			

Тротуары слева						0.0 (43) 417 - 505, (88 м)	
Дорожные ограждения и направляющие устройства слева	На обочине						
	На разделительной						
	3-я от осевой						
Дорожная разметка слева	2-я от осевой	12 162 - 361, (199 м)	12 361 - 387, (26 м)		12 361 - 415, (54 м)		
	1-я от осевой	18 162 - 359, (197 м)	12 359 - 505, (146 м)				
Элементы в плане		R=132345, L=954					
Продольный профиль							

М-4 "ДОН"  
 Старое направление км 332+600 - км 463+850  
 396+162-396+505

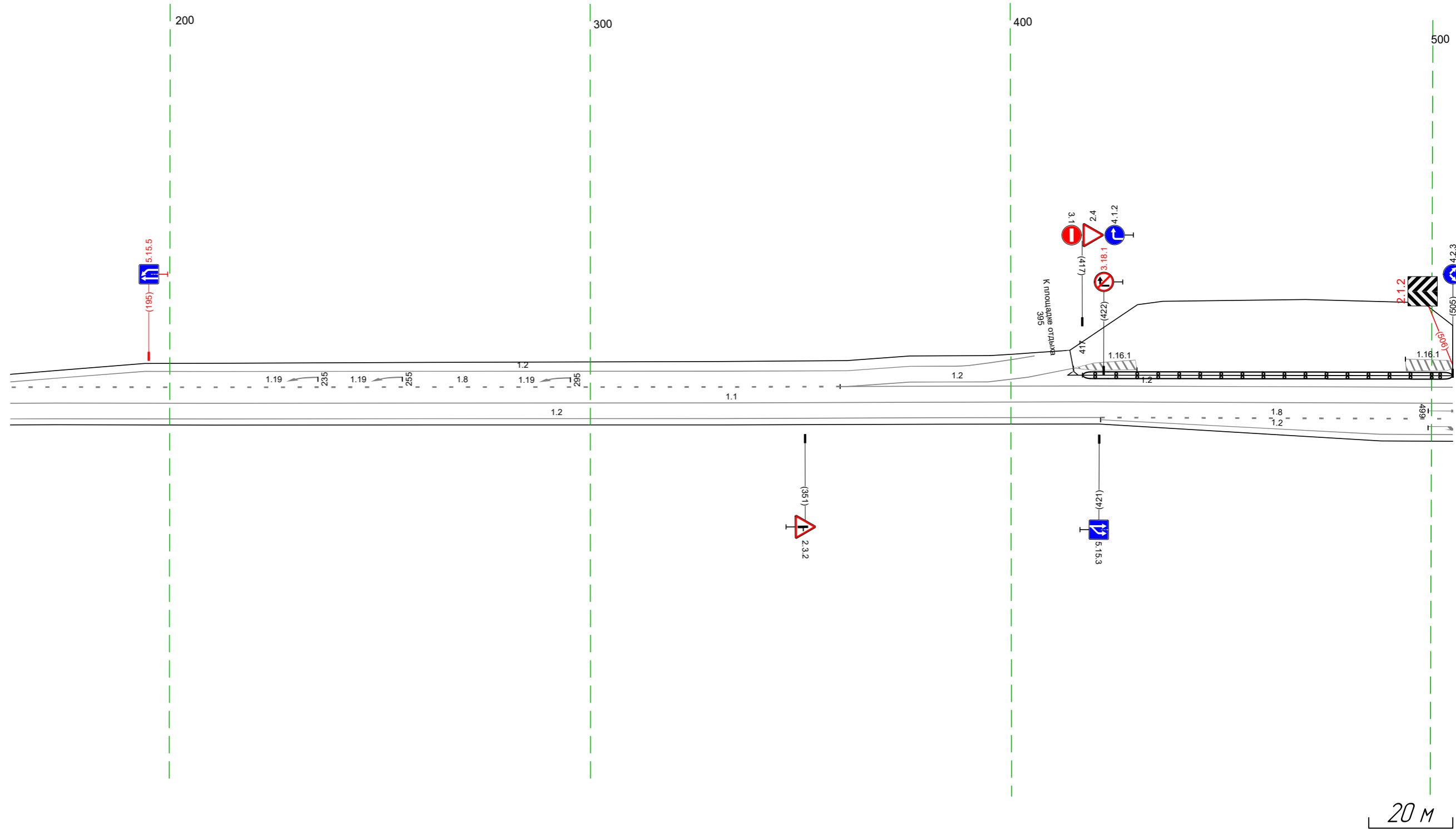

Дорожная разметка справа	Осевая линия	11 162 - 505, (343 м)			
	1-я от осевой	12 162 - 421, (259 м)		18 421 - 505, (84 м)	
	2-я от осевой			12 421 - 505, (84 м)	
Дорожные ограждения и направляющие устройства справа	На разделительной				
	На обочине				
Тротуары справа					

Тротуары слева						по 1911 701 - 838, 1137 м				
Дорожные ограждения и направляющие устройства слева	На обочине	по 1913 495 - 507, 112 м								
	На разделительной									
Дорожная разметка слева	2-я от осевой	12 551 - 651, 100 м				17 651 - 688, 137 м		12 688 - 838, 150 м		
	1-я от осевой	12 507 - 519, 11 м	12 540 - 551, 11 м	17 622 - 648, 126 м	11 648 - 706, 159 м	18 706 - 776, 169 м				
Элементы в плане										
Продольный профиль		R=132345, L=954				R=289817, L=1588				

М-4 "Дон"  
 Старое направление км 332+600 - км 463+850  
 396+495-396+838

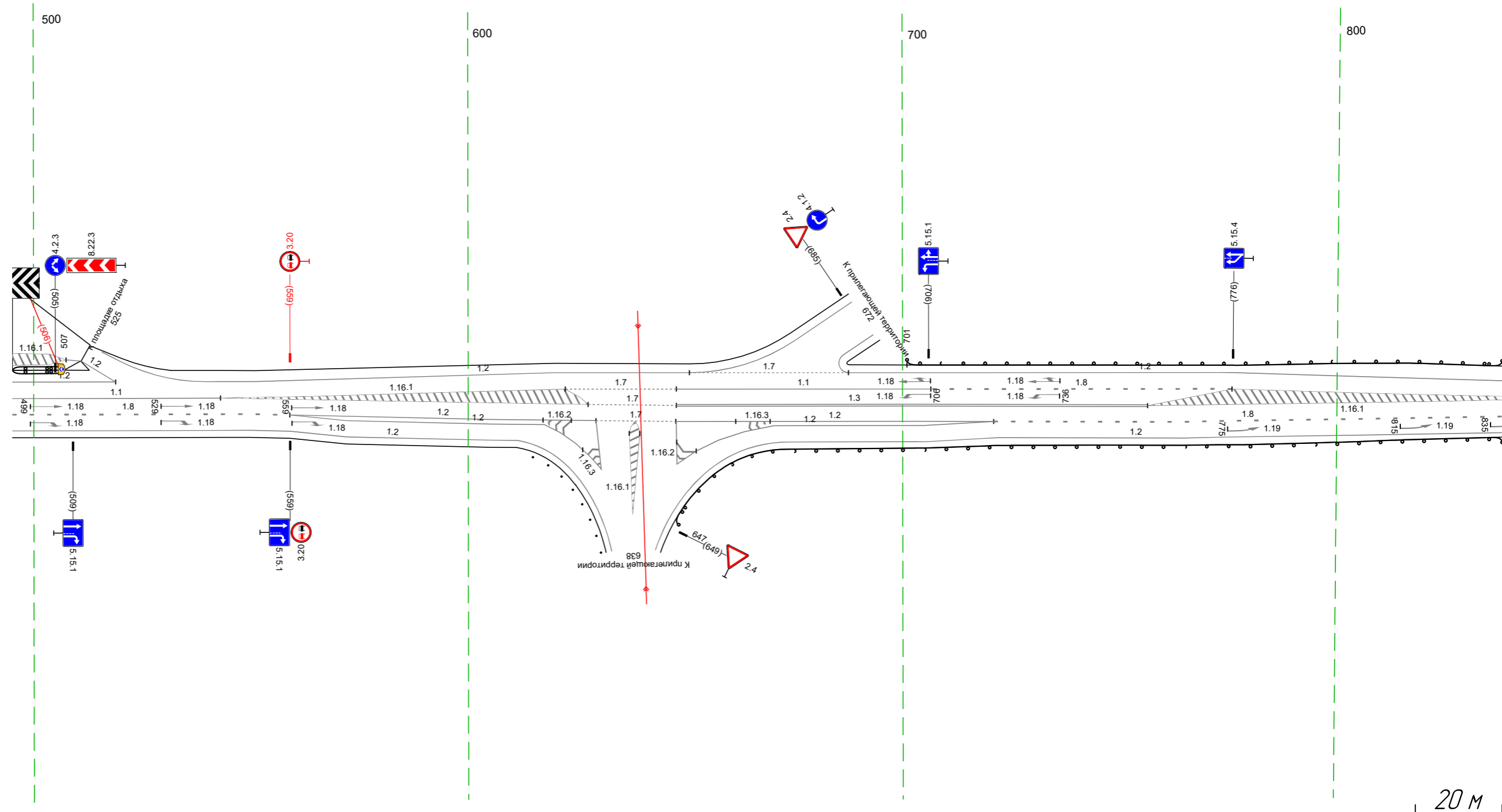

Дорожная разметка справа	Осевая линия	11 495 - 543, 48 м							
	1-я от осевой	18 495 - 550, 155 м	18 550 - 569, 19 м	17 628 - 648, 120 м	13 648 - 756, 108 м				
	2-я от осевой	12 495 - 550, 155 м	12 559 - 629, 171 м	17 629 - 648, 118 м	12 648 - 721, 173 м			18 721 - 838, 117 м	
	3-я от осевой	12 559 - 610, 159 м	12 610 - 621, 14 м	12 621 - 629, 8 м	12 664 - 721, 157 м			12 722 - 838, 116 м	
4-я от осевой	12 559 - 611, 152 м	12 611 - 628, 17 м	12 628 - 648, 120 м	12 648 - 664, 16 м	12 674 - 722, 148 м				
Дорожные ограждения и направляющие устройства справа	На разделительной								
	На обочине					по 1911 647 - 838, 191 м			
Тротуары справа									

Тротуары слева			
Дорожные ограждения и направляющие устройства слева	На обочине	12 828 - 855 (27 м)	
	На разделительной		
Дорожная разметка слева	2-я от осевой	12 828 - 855 (27 м)	
	1-я от осевой	12 855 - 172 (316 м)	
Элементы в плане			
Продольный профиль		R=209017, L=1588	

М-4 "Дон"  
 Старое направление км 332+600 - км 463+850  
 396+828-397+172

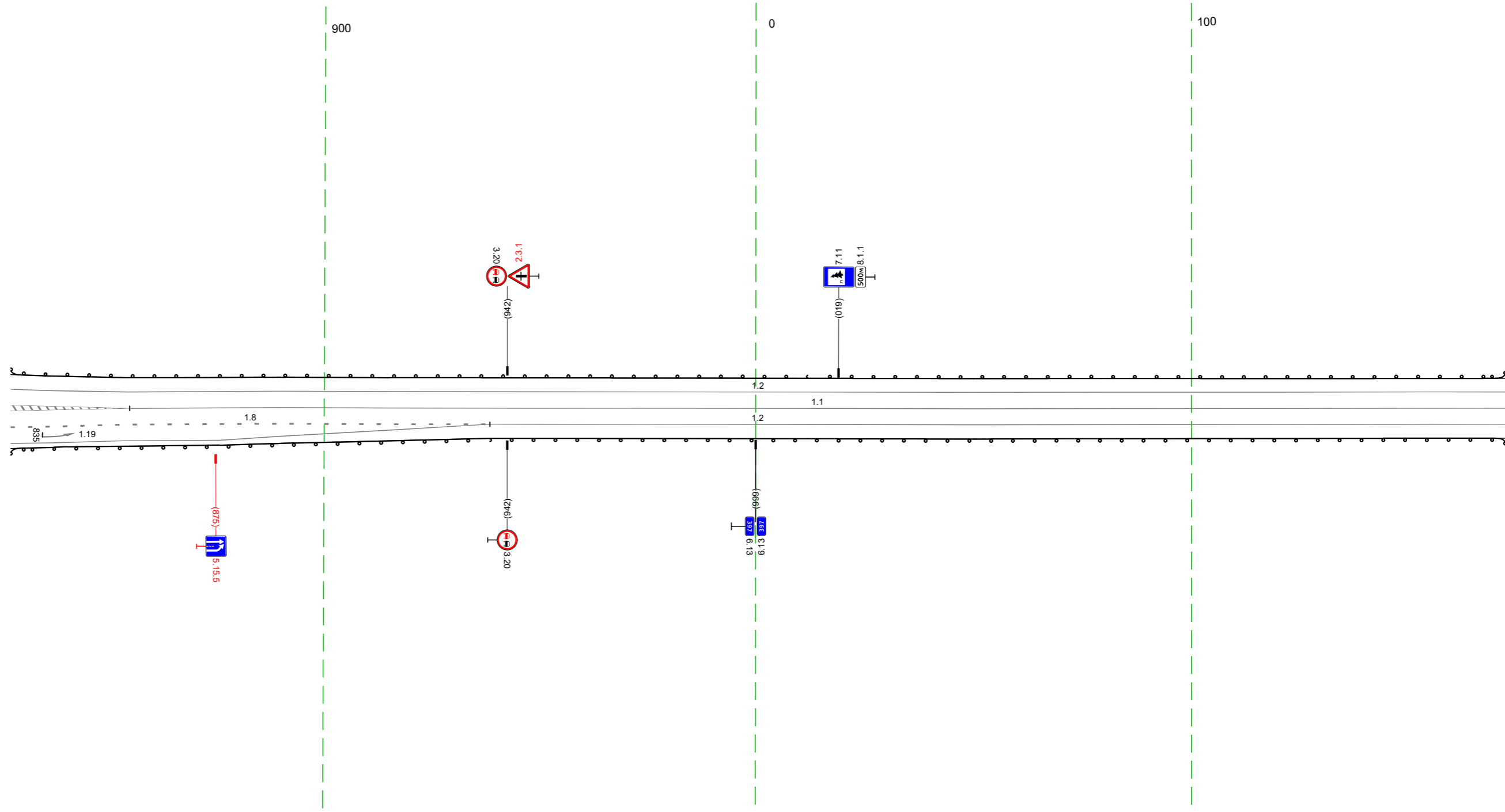

20 м

Дорожная разметка справа	Осевая линия	11 855 - 172 (316 м)	
	1-я от осевой	18 854 - 938 (84 м)	12 938 - 172 (233 м)
	2-я от осевой	18 828 - 854 (26 м)	12 854 - 938 (84 м)
Дорожные ограждения и направляющие устройства справа	На разделительной		
	На обочине	12 828 - 854 (26 м)	
Тротуары справа			

Тротуары слева		277 - 334, 157 м, а/з ш 10 м		
Дорожные ограждения и направляющие устройства слева	На обочине	ДО 191) 162 - 272, (110 м)	УГО-Л 277 - 334, 157 м МО 193) 272 - 339, 167 м	ДО 191) 339 - 505, (166 м)
	На разделительной			
Дорожная разметка слева		12 162 - 505, (343 м)		
Элементы в плане				
Продольный профиль		R=209817, L=1588		

М-4 "Дон"  
 Старое направление км 332+600 - км 463+850  
 397+162-397+505

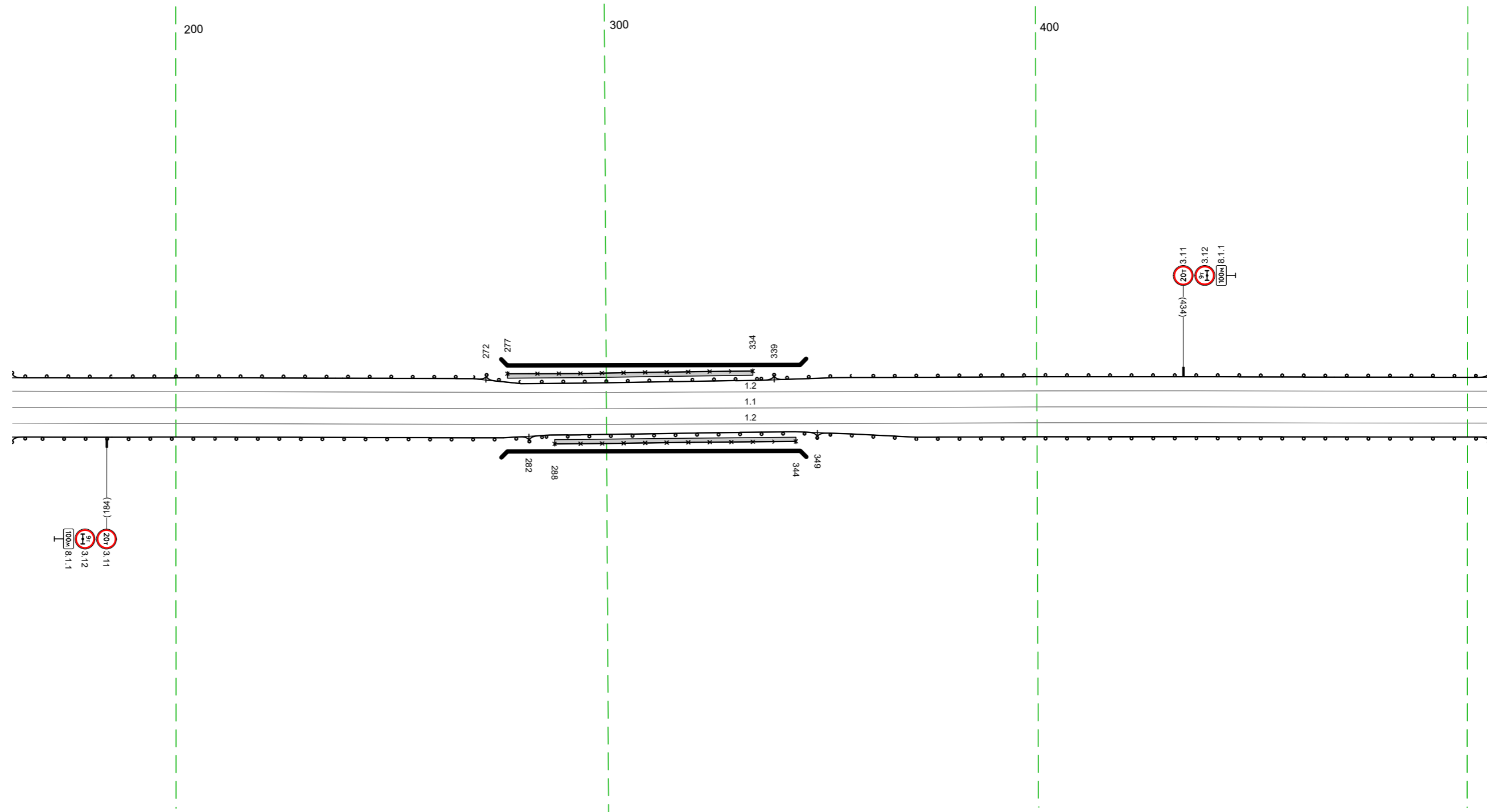

Дорожная разметка справа	Осевая линия	11 162 - 505, (343 м)		
	1-я от осевой	12 162 - 505, (343 м)		
Дорожные ограждения и направляющие устройства справа	На разделительной			
	На обочине	ДО 191) 162 - 282, (120 м)	УГО-Л 288 - 344, (56 м) МО 193) 282 - 349, 167 м	ДО 191) 349 - 505, (156 м)
Тротуары справа		288 - 344, (56 м), а/з ш 10 м		

Тротуары слева			
Дорожные ограждения и направляющие устройства слева	На обочине	ДО 19/1 495 - 838 (343 м)	
	На разделительной		
Дорожная разметка слева	3-я от осевой	12 643 - 838 (195 м)	
	2-я от осевой	18 643 - 838 (195 м)	
	1-я от осевой	12 495 - 641 (146 м)	13 764 - 838 (74 м)
Элементы в плане			
Продольный профиль		R=289817, L=1588	

М-4 "ДОН"  
 Старое направление км 332+600 - км 463+850  
 397+495-397+838

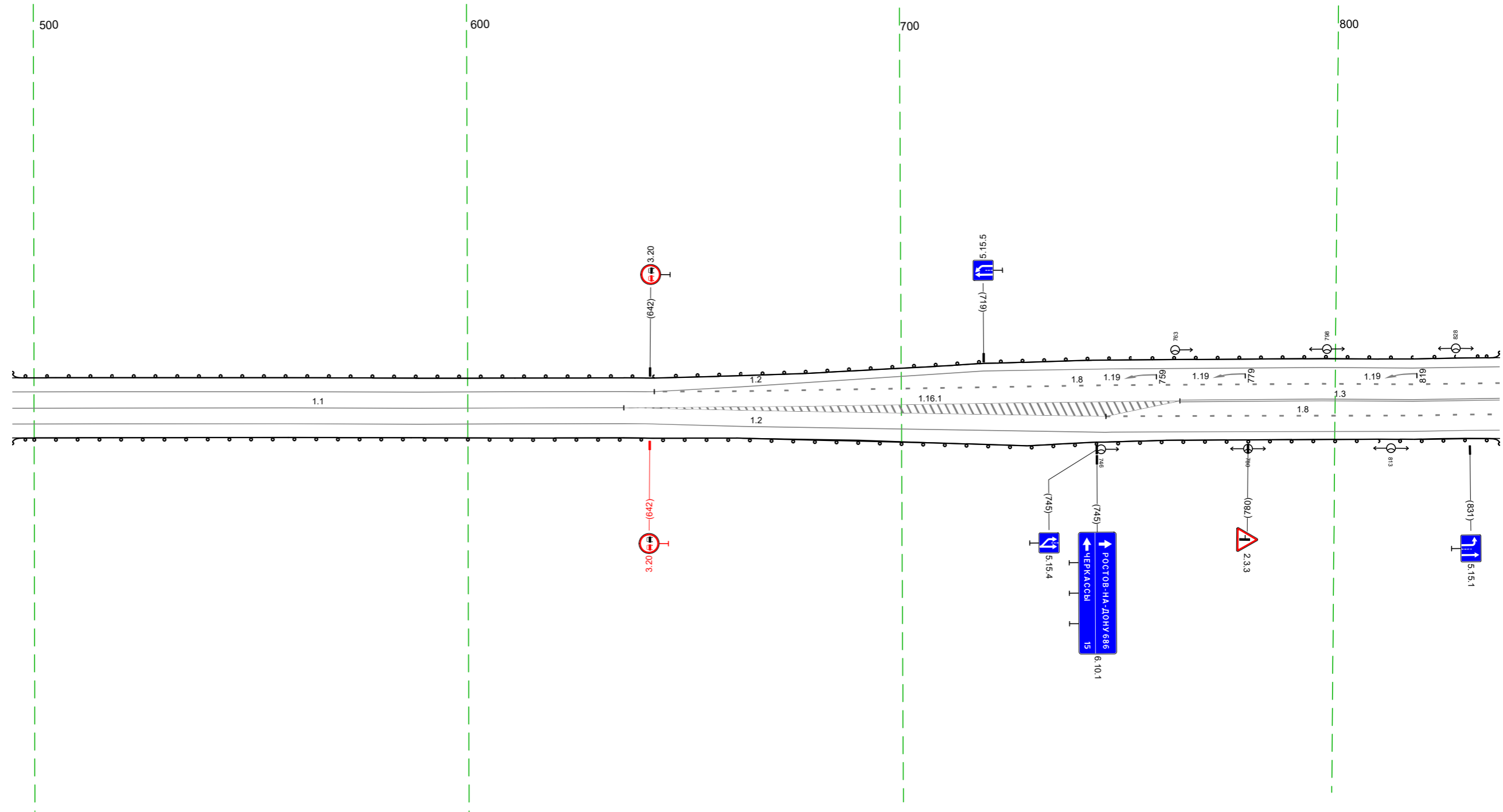

20 м

Дорожная разметка справа	Осевая линия	11 495 - 636 (141 м)	
	1-я от осевой	12 495 - 641 (146 м)	18 747 - 838 (191 м)
Дорожные ограждения и направляющие устройства справа	На разделительной	12 641 - 838 (197 м)	
	На обочине	ДО 19/1 495 - 838 (343 м)	
Тротуары справа			

Тротуары слева						ДО 1511 084 - 171 (87 м)	
Дорожные ограждения и направляющие устройства слева	На обочине	ДО 1511 828 - 896 (68 м)					
	На разделительной						
Дорожная разметка слева	4-я от осевой	12 863 - 897 (34 м)		17 910 18 м		12 967 - 996 (29 м)	
	3-я от осевой	12 828 - 863 (35 м)		12 863 - 903 (40 м)		12 929 - 996 (67 м)	
	2-я от осевой	18 828 - 863 (35 м)		12 863 - 903 (40 м)		12 929 - 996 (67 м)	
	1-я от осевой	13 828 - 906 (78 м)		17 918 19 м		17 926 17 м	
Элементы в плане							
Продольный профиль						R=289817, L=1588	

М-4 "ДОН"  
 Старое направление км 332+600 - км 463+850  
 397+828-398+171

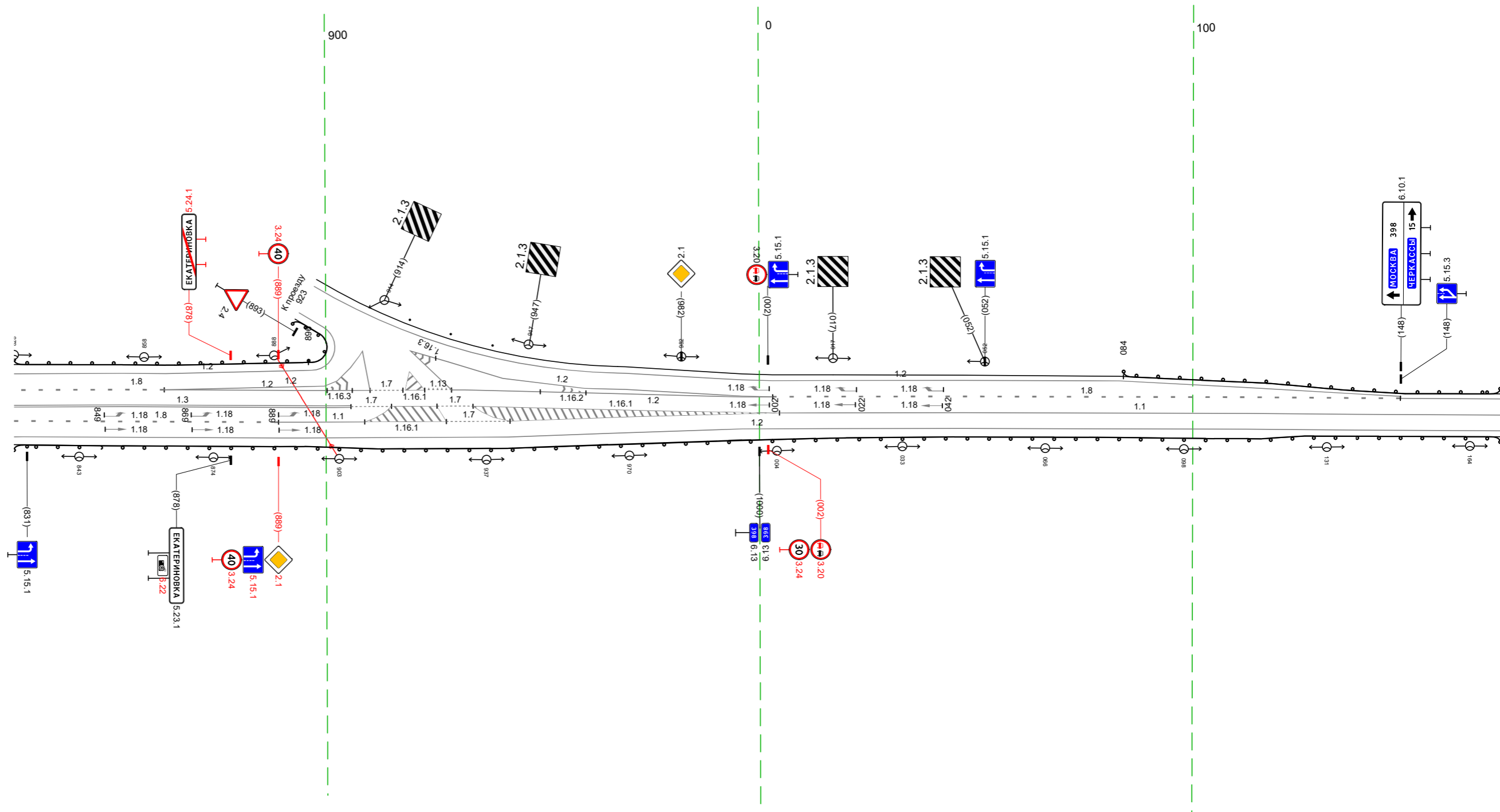

Дорожная разметка справа	Осевая линия					11 005 - 171 (166 м)	
	1-я от осевой	18 828 - 889 (61 м)		17 889 - 909 (20 м)		12 928 - 942 (15 м)	
	2-я от осевой	12 828 - 996 (168 м)					
Дорожные ограждения и направляющие устройства справа	На разделительной						
	На обочине	ДО 1511 828 - 171 (343 м)					
Тротуары справа							

Тротуары слева																	
Дорожные ограждения и направляющие устройства слева	На обочине	Д0 19/0 161 - 274, (113 м)															
	На разделительной																
Дорожная разметка слева	2-я от осевой	113 278 - 289, (112 м)				17 289 - 305, (16 м)		12 305 - 359, (54 м)		12 359 - 372, (13 м)		117,1 372 - 385, (13 м)		12 384 - 403, (19 м)		12 447 - 504, (57 м)	
	1-я от осевой	12 161 - 274, (113 м)												12 403 - 447, (44 м)		18 447 - 504, (57 м)	
Элементы в плане																	
Продольный профиль		R=289817, L=1588		R=16062, L=154		R=16062, L=154		R=16062, L=154		R=16062, L=154		R=29723, L=519		R=29723, L=519		R=29723, L=519	

М-4 "ДОН"  
 Старое направление км 332+600 - км 463+850  
 398+161-398+504

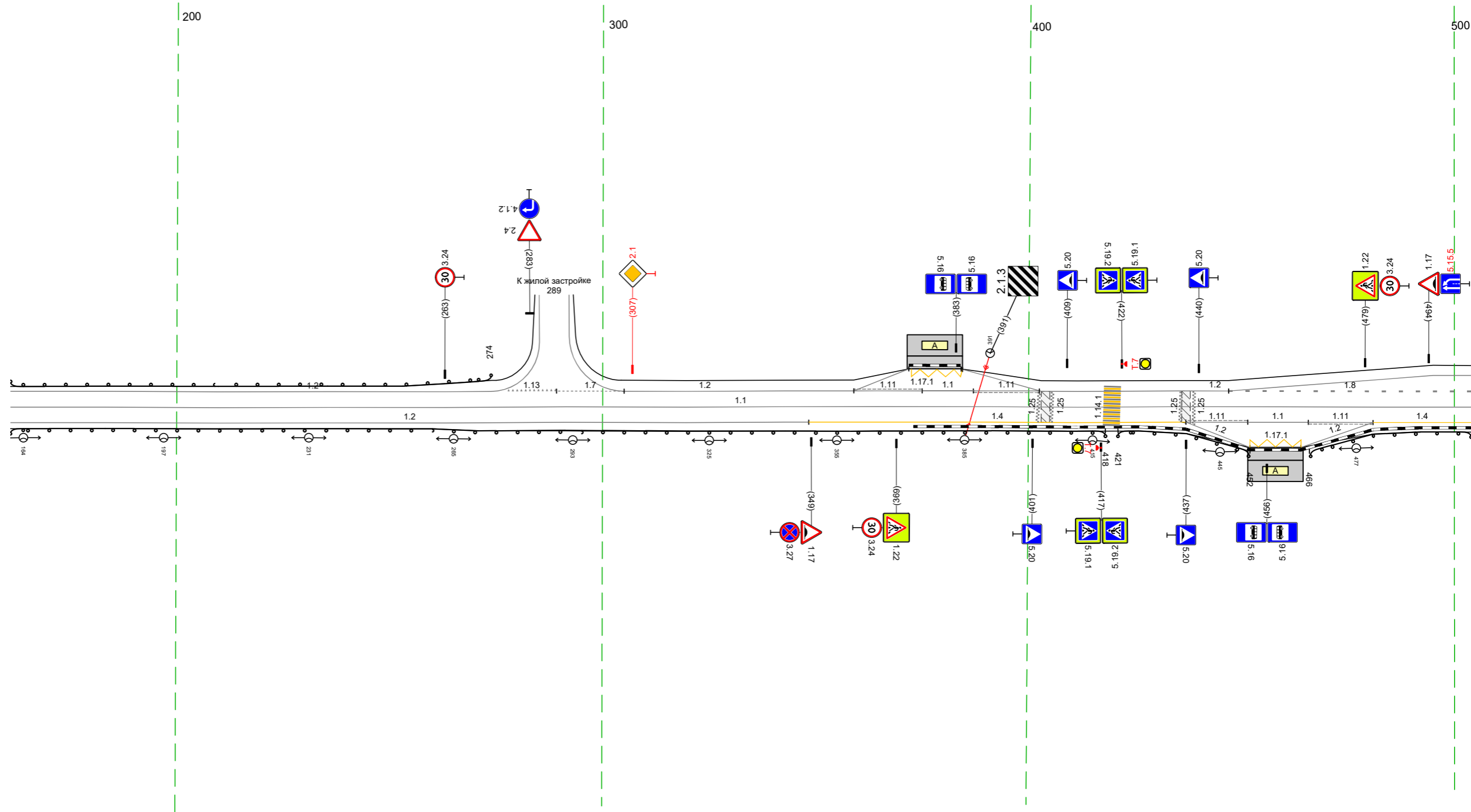

20 м

Дорожная разметка справа	Осевая линия	11 161 - 504, (343 м)												
	1-я от осевой	12 161 - 348, (187 м)				14 348 - 437, (89 м)		111 437 - 451, (14 м)		11 451 - 464, (13 м)		111 466 - 481, (15 м)		14 481 - 504, (23 м)
Дорожные ограждения и направляющие устройства справа	На разделительной													
	На обочине	Д0 19/0 161 - 418, (257 м)												
Тротуары справа														

Тротуары слева						до 1911 624 - 661, (36 м)		до 1911 684 - 837, (153 м)	
Дорожные ограждения и направляющие устройства слева	На обочине								
	На разделительной								
Дорожная разметка слева	3-я от осевой	12 546 - 579, (33 м)		12 592 - 616, (24 м)		12 626 - 660, (34 м)		17 660 - 684, (24 м)	
	2-я от осевой	12 494 - 546, (52 м)		12 546 - 592, (46 м)		12 616 - 684, (68 м)		12 685 - 808, (123 м)	
	1-я от осевой	18 494 - 546, (52 м)		12 546 - 683, (138 м)				18 684 - 808, (124 м)	
Элементы в плане									
Продольный профиль		R=29723, L=519							

М-4 "ДОН"  
 Старое направление км 332+600 - км 463+850  
 398+494-398+837

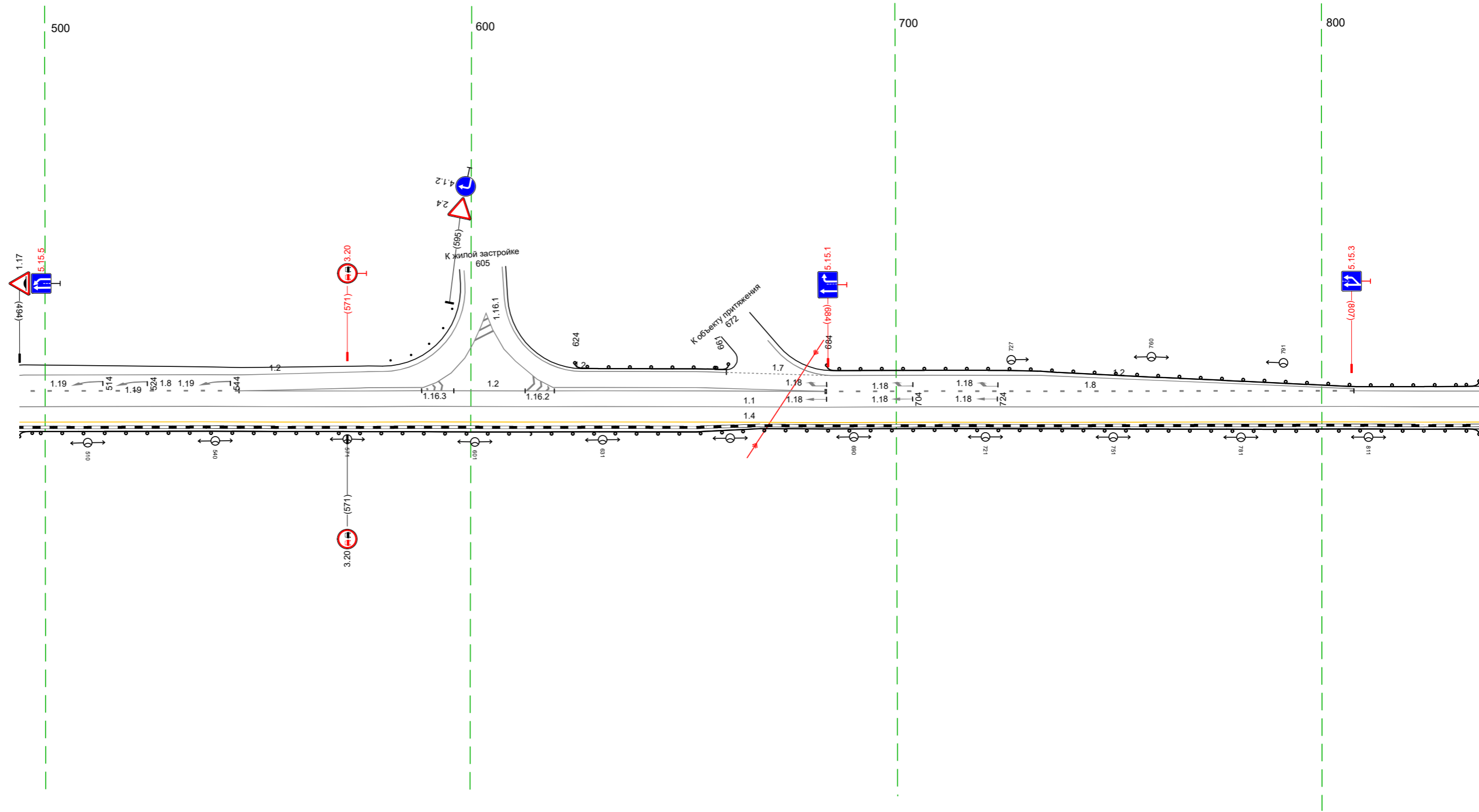

Дорожная разметка справа	Осевая линия	11 494 - 837, (343 м)	
	1-я от осевой	14 494 - 837, (343 м)	
Дорожные ограждения и направляющие устройства справа	На разделительной		
	На обочине	до 1911 494 - 837, (343 м)	
Тротуары справа			

Тротуары слева										
Дорожные ограждения и направляющие устройства слева	На обочине	до 1911 827 - 941 (114 м)				до 1911 074 - 180 (106 м)				
	На разделительной									
Дорожная разметка слева	3-я от осевой					12	117,1	12		
	2-я от осевой					029 - 045 (16 м)	046 - 059 (13 м)	059 - 073 (14 м)		
	1-я от осевой	12	17	11		11	11	12		
		827 - 865 (38 м)	933 - 959 (25 м)	959 - 978 (20 м)	18 978 - 093 (104 м)			12 073 - 155 (82 м)		
Элементы в плане										
Продольный профиль		R=29723 L=519				R=10793 L=467				

М-4 "Дон"  
 Старое направление км 332+600 - км 463+850  
 398+827-399+180

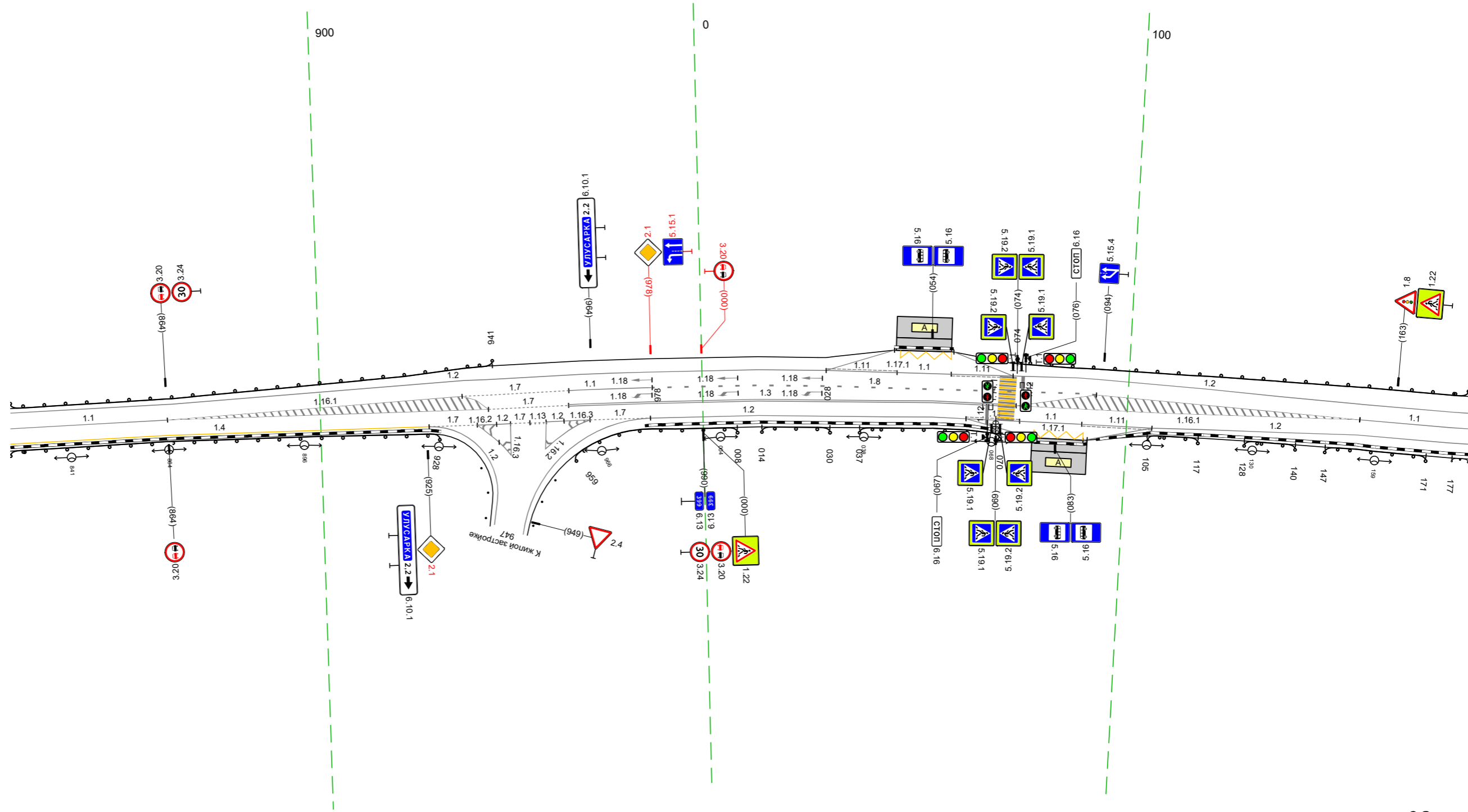

Дорожная разметка справа	Осевая линия	11					13					11	
	1-я от осевой	827 - 864 (37 м)	14	17	17	17	12	13	12	11	11	11	
	2-я от осевой	827 - 925 (99 м)	937	945	949	953	963 - 978 (14 м)	978 - 054 (66 м)	054 - 074 (20 м)	075 - 089 (15 м)	089 - 106 (17 м)	106 - 154 (48 м)	
Дорожные ограждения и направляющие устройства справа	На разделительной												
	На обочине	до 1911 827 - 928 (101 м)	до 1911 959 - 008 (39 м)	до 1911 014 - 030 (16 м)	до 1911 037 - 070 (33 м)	до 1911 105 - 117 (12 м)	до 1911 128 - 140 (12 м)	до 1911 147 - 171 (24 м)	до 1911 177 - 180 (3 м)				
Тротуары справа													



Тротуары слева			
Дорожные ограждения и направляющие устройства слева	На обочине	до 1911 503 - 603 (100 м)	до 1911 764 - 846 (82 м)
	На разделительной		
Дорожная разметка слева		12 503 - 846 (343 м)	
Элементы в плане			
Продольный профиль		R=11638, L=381	

М-4 "Дон"  
 Старое направление км 332+600 - км 463+850  
 399+503-399+846

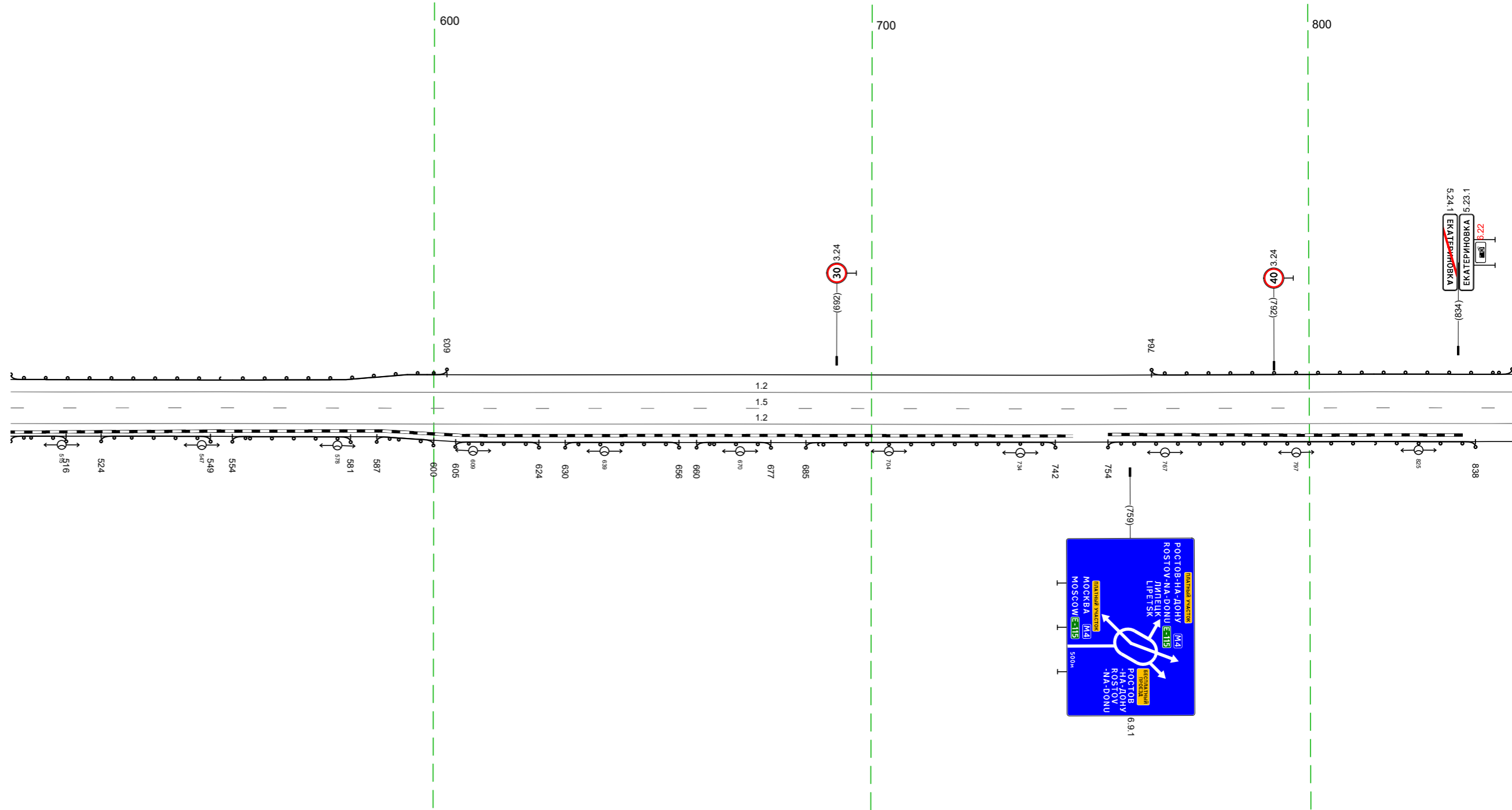

Дорожная разметка справа	Осевая линия	15 503 - 846 (343 м)	
	1-я от осевой	12 503 - 846 (343 м)	
Дорожные ограждения и направляющие устройства справа	На разделительной		
	На обочине	до 1911 503 - 516 (13 м)	до 1911 524 - 549 (25 м)
Тротуары справа		до 1911 554 - 581 (27 м)	до 1911 587 - 600 (13 м)
		до 1911 605 - 624 (19 м)	до 1911 630 - 656 (26 м)
		до 1911 660 - 677 (17 м)	до 1911 685 - 742 (57 м)
		до 1911 754 - 838 (84 м)	

Тротуары слева			
Дорожные ограждения и направляющие устройства слева	На обочине	до 1411 836 - 872, 136 м	
	На разделительной		
Дорожная разметка слева		12 836 - 134, 1279 м	
Элементы в плане			
Продольный профиль		R=17118, L=373	

М-4 "Дон"  
 Старое направление км 332+600 - км 463+850  
 399+836-400+134

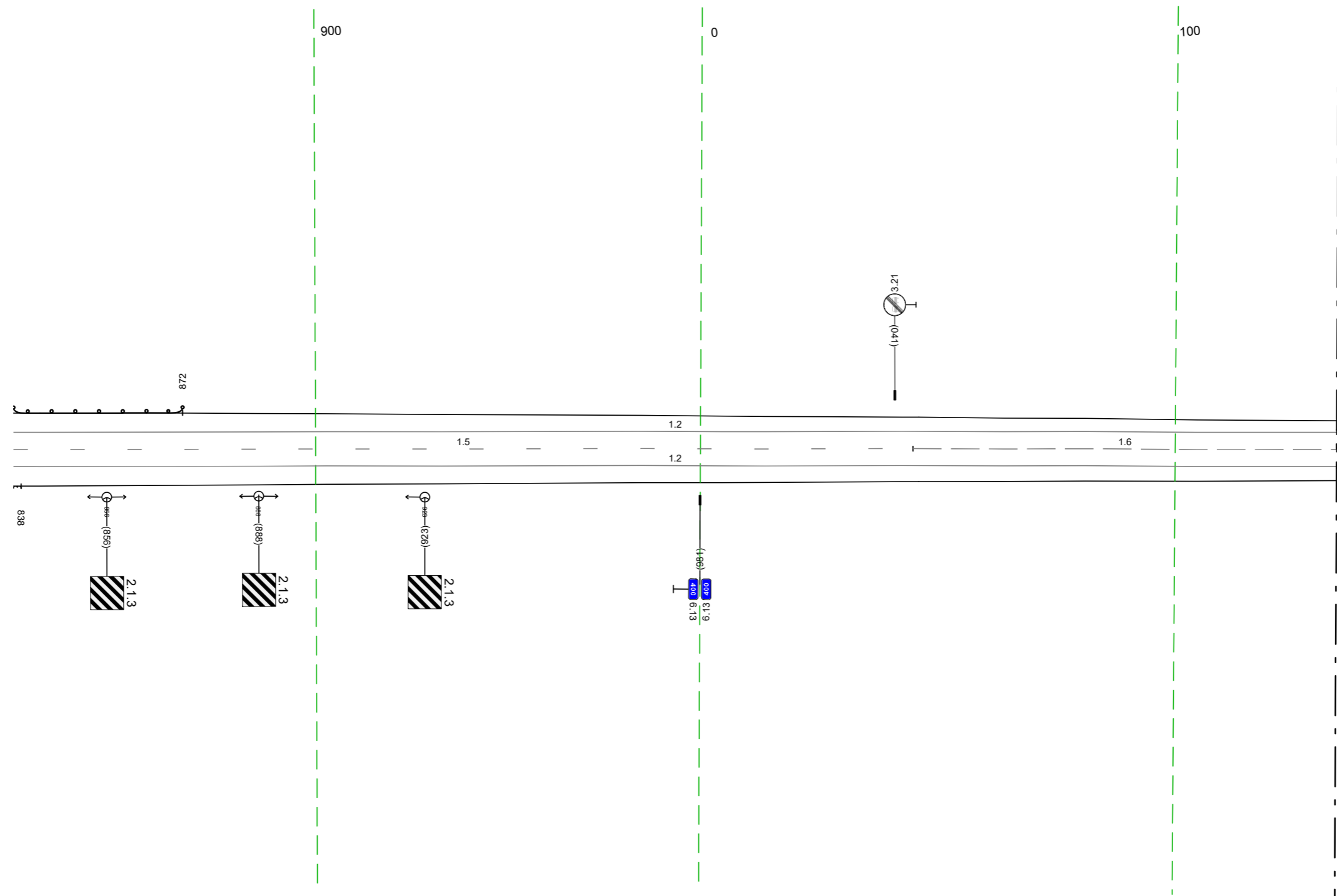

Дорожная разметка справа	Осевая линия	15 836 - 045, 1189 м	16 045 - 134, 189 м
	1-я от осевой		12 836 - 134, 1279 м
Дорожные ограждения и направляющие устройства справа	На разделительной		
	На обочине	до 1411 836 - 872, 136 м	
Тротуары справа			

Тротуары слева						
Дорожные ограждения и направляющие устройства слева	На обочине				ДО 193 988 - 348 (360 м)	
	На разделительной					
Дорожная разметка слева	2-я от осевой				12 132 - 348 (126 м)	
	1-я от осевой				18 124 - 330 (106 м)	12 330 338 (9 м)
Элементы в плане					R=1029, L=770	
Продольный профиль					L=360	a=0

М-4 "ДОН"  
Старое направление км 332+600 - км 463+850  
400+988-401+348

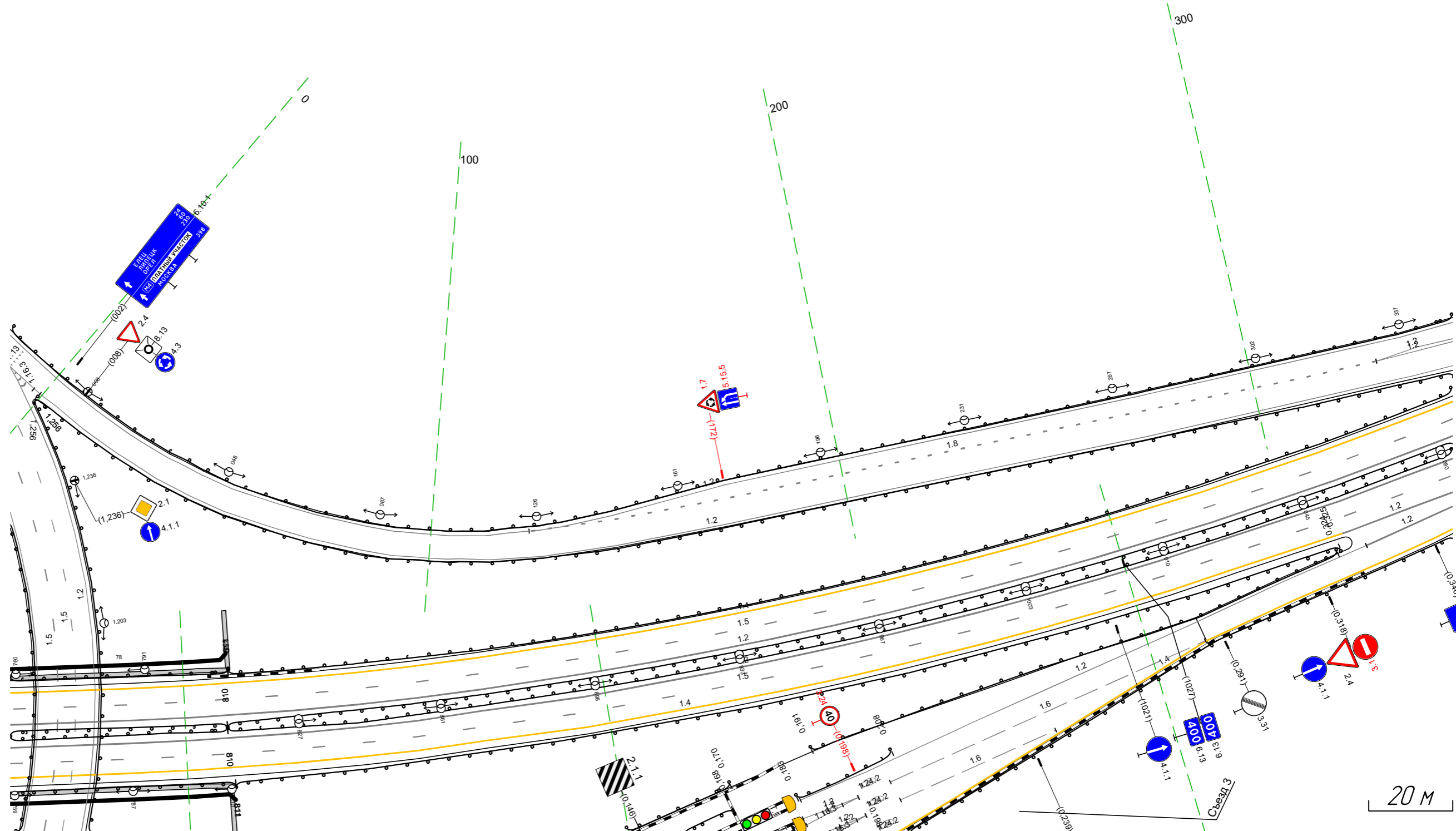

Дорожная разметка справа						
Дорожные ограждения и направляющие устройства справа	На разделительной					
	На обочине				ДО 193 999 - 348 (349 м)	
Тротуары справа						

Тротуары слева			
Дорожные ограждения и направляющие устройства слева	На обочине	ДО 193) 338 - 687, (349 м)	
	На разделительной		
Дорожная разметка слева	2-я от осевой	12 338 - 383, (45 м)	
	1-я от осевой		12 383 - 687, (304 м)
Элементы в плане		R=1029, L=420	
Профильный профиль		L=349	n=0

М-4 "ДОН"  
Старое направление км 332+600 - км 463+850  
401+338-401+687

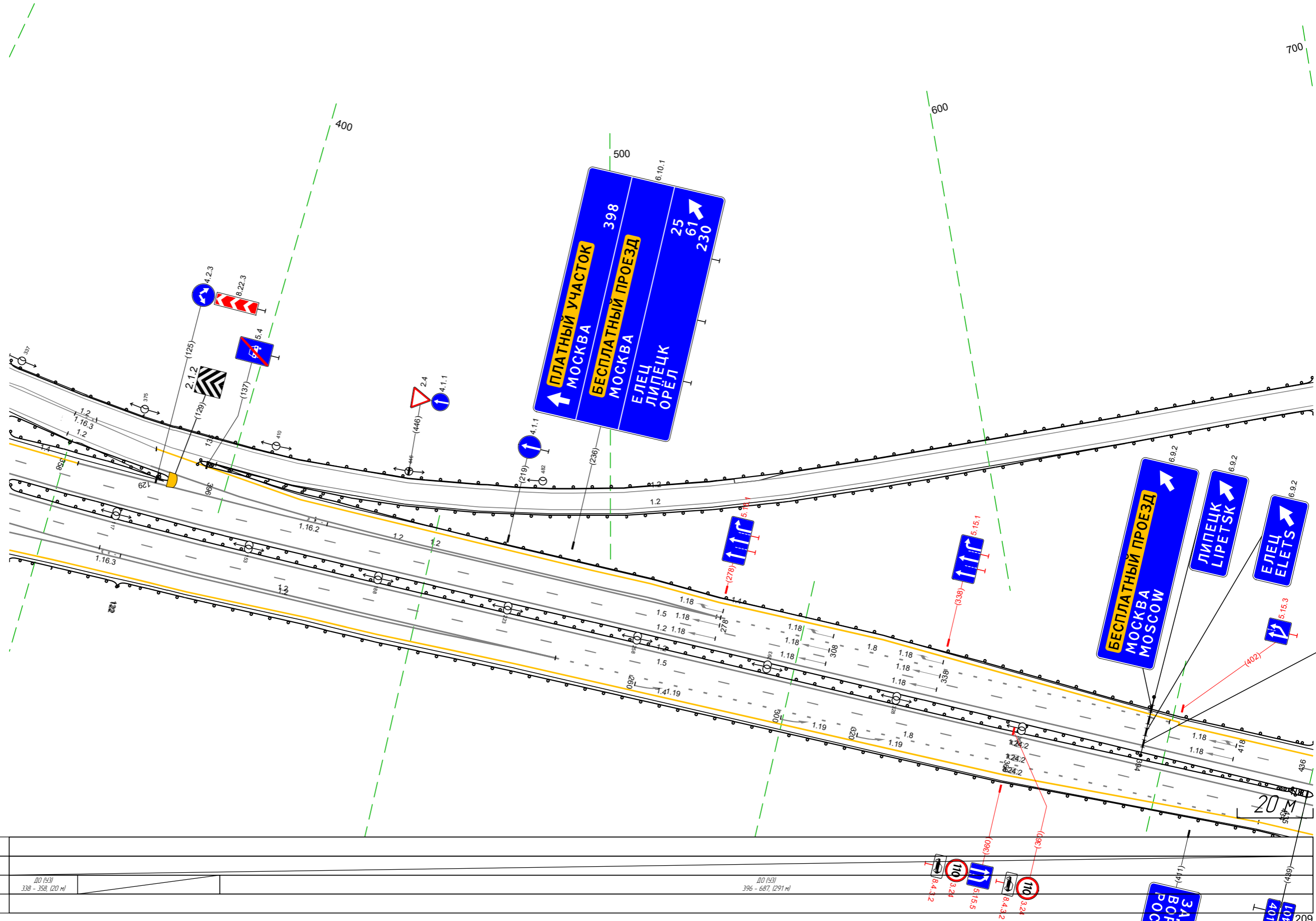

Дорожная разметка справа			
Дорожные ограждения и направляющие устройства справа	На разделительной	ДО 193) 338 - 358, (20 м)	
	На обочине	ДО 193) 396 - 687, (291 м)	
Тротуары справа			

Тротуары слева			
Дорожные ограждения и направляющие устройства слева	На обочине	ЛО (43) 677 - 94,5 (268 м)	Стандарты (Шир. шаг 10,0м) 959 - 979
	На разделительной		
Дорожная разметка слева		12 677 - 024 (34,7 м)	
Элементы в плане		R=1029 L=81	
Продольный профиль		L=34,7	a=0

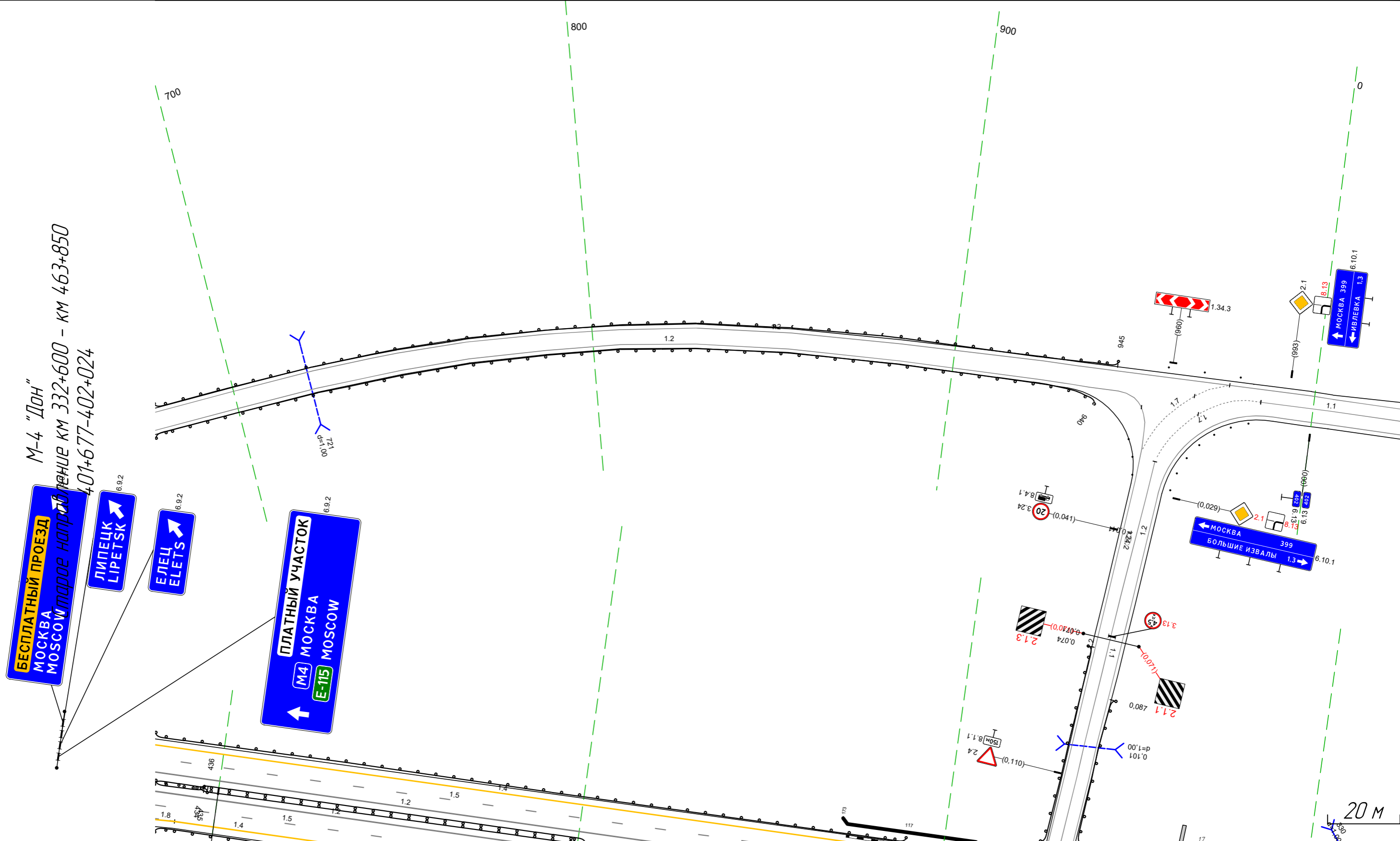

Дорожная разметка справа	Осевая линия		
	1-я от осевой		
Дорожные ограждения и направляющие устройства справа	На разделительной		
	На обочине	ЛО (43) 677 - 94,0 (263 м)	11 985 - 024 (39 м) 12 989 - 024 (35 м)
Тротуары справа			

Тротуары слева		240 - 357, (117 м), а в ш 2,0 м			
Дорожные ограждения и направляющие устройства слева	На обочине				
	На разделительной				
Дорожная разметка слева	4-я от осевой				
	3-я от осевой				
	2-я от осевой				
	1-я от осевой				
Элементы в плане					
Продольный профиль					

М-4 "Дон"  
 Старое направление км 332+600 - км 463+850  
 402+014-402+357

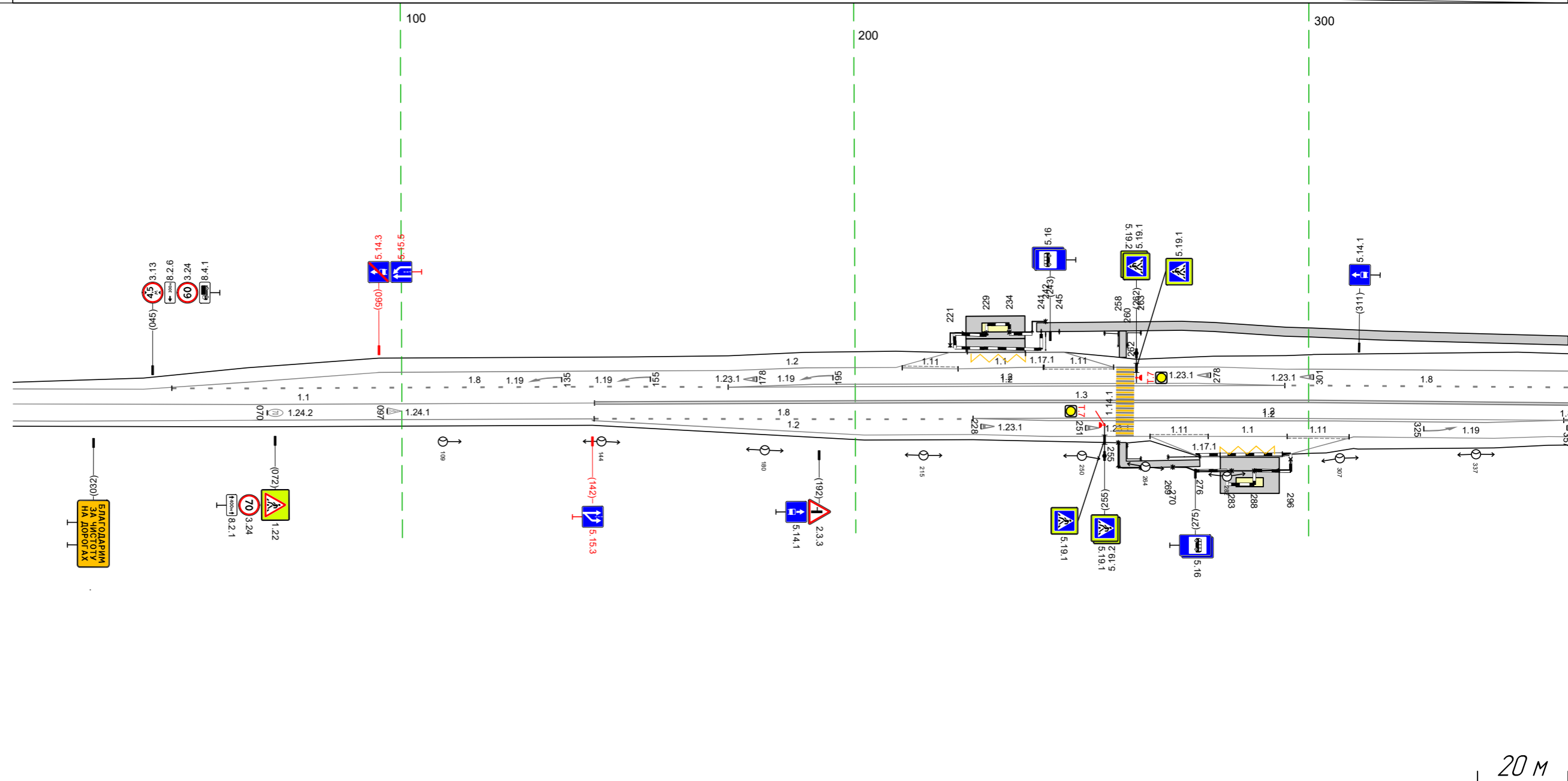

20 м

Дорожная разметка справа	Осевая линия	11 014 - 143, (128 м)		13 143 - 357, (215 м)	
	1-я от осевой	12 014 - 142, (128 м)		12 226 - 356, (130 м)	
	2-я от осевой	12 142 - 226, (84 м)		12 226 - 356, (130 м)	
	3-я от осевой	12 142 - 226, (84 м)		12 226 - 356, (130 м)	
	4-я от осевой	12 226 - 265, (39 м)		12 226 - 356, (130 м)	
Дорожные ограждения и направляющие устройства справа	На разделительной				
	На обочине				
Тротуары справа					

Тротуары слева		347 - 458 (110 м, а 8, ш 2,0 м)				Ст 161 492 - 506	
Дорожные ограждения и направляющие устройства слева	На обочине						
	На разделительной						
	3-я от осевой	12 400 - 423 (23 м)	17 443,7 444,7 449	12 465 - 478 (13 м)	12 491 - 527 (36 м)		
Дорожная разметка слева	2-я от осевой	12 347 - 400 (53 м)	12 397 - 444 (48 м)	12 478 - 527 (49 м)	12 527 - 626 (99 м)		
	1-я от осевой	18 347 - 395 (47 м)	12 396 - 447 (51 м)	12 458 - 527 (69 м)	18 527 - 624 (97 м)	12 626 - 691 (65 м)	
Элементы в плане							
Продольный профиль		L=34,3					

М-4 "Дон"  
 Старое направление км 332+600 - км 463+850  
 402+347-402+691

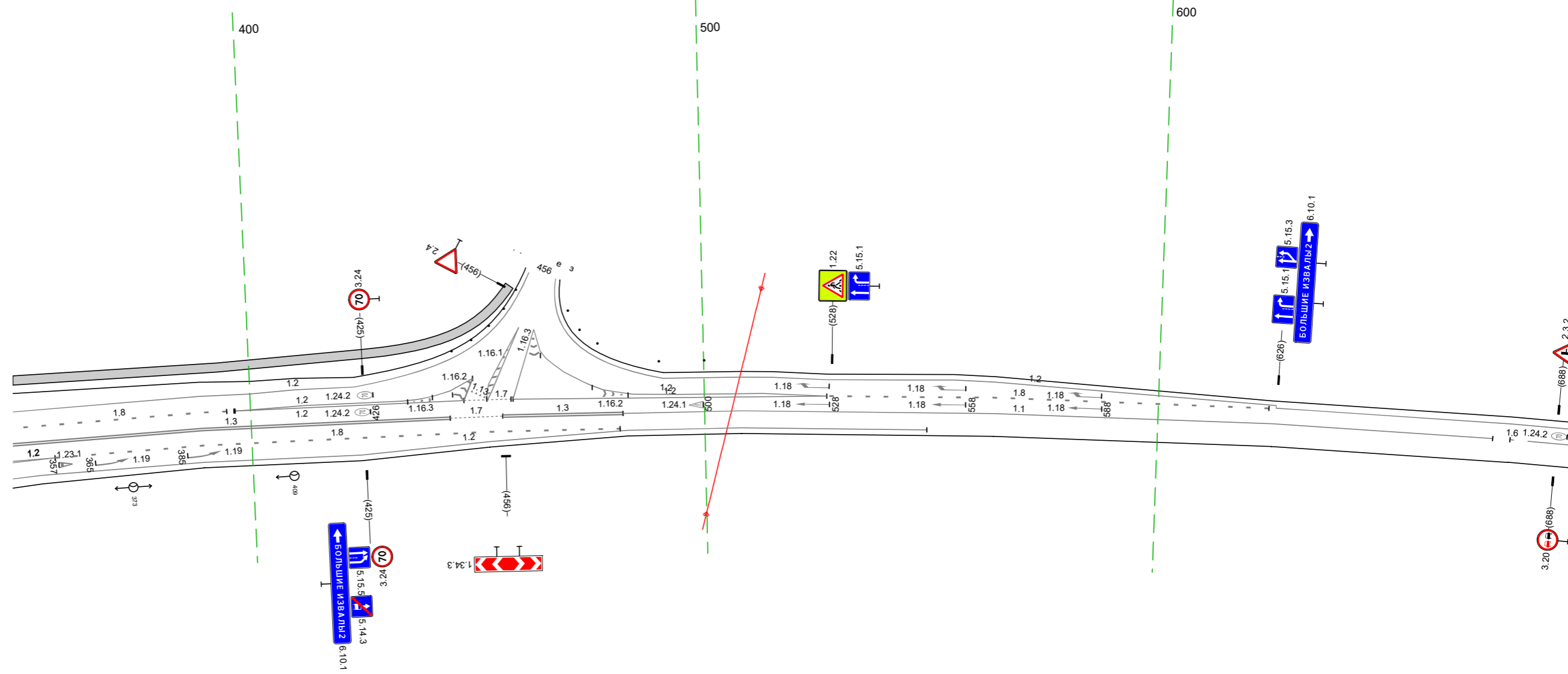

20 м

Дорожная разметка справа	Осевая линия	12	13 347 - 444 (97 м)	17 444 455	13 455 - 482 (27 м)	11 482 - 674 (192 м)	16 678 - 691 (13 м)
	1-я от осевой	347 356 19 м	18 356 - 481 (125 м)	12 112 м	12 483 - 549 (66 м)		
	2-я от осевой	12 347 19 м	12 353 - 483 (130 м)				
	3-я от осевой	347 353 16 м					
Дорожные ограждения и направляющие устройства справа	На разделительной						
	На обочине						
Тротуары справа							

Тротуары слева			
Дорожные ограждения и направляющие устройства слева	На обочине	ДО 1531 816 - 860, (44 м)	
	На разделительной		
Дорожная разметка слева		12 681 - 1024, (34,3 м)	
Элементы в плане			
Продольный профиль		L=34,3	

М-4 "Дон"  
 Старое направление км 332+600 - км 463+850  
 402+681-402+1024

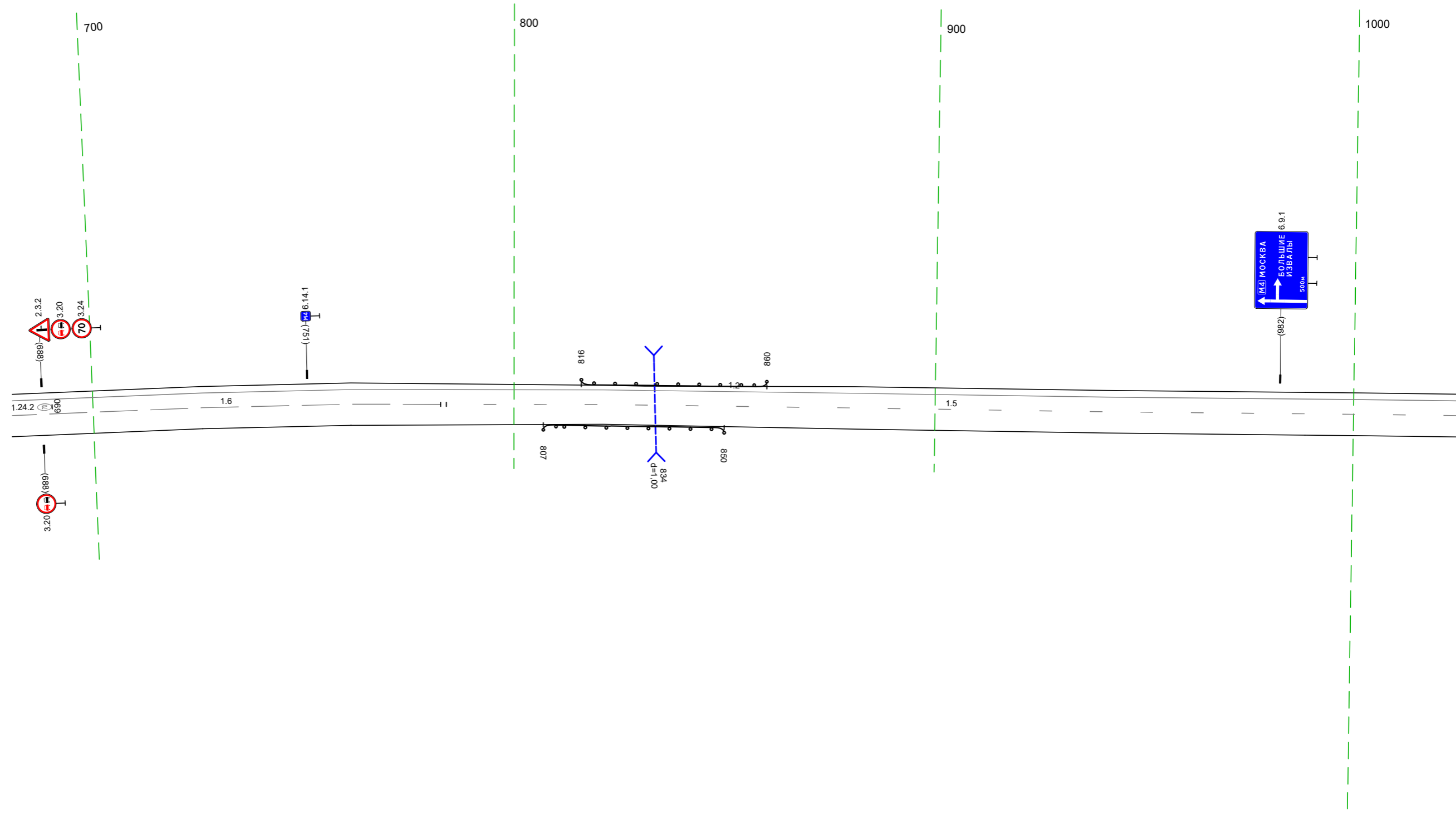

20 м

Дорожная разметка справа		16 681 - 783, (102 м)		15 784 - 1024, (240 м)	
Дорожные ограждения и направляющие устройства справа	На разделительной				
	На обочине	ДО 1531 807 - 850, (43 м)			
Тротуары справа					

Тротуары следа		
Дорожные ограждения и направляющие устройства следа	На обочине	
	На разделительной	
Дорожная разметка следа		12 10% - 14,5 (24,3 м)
Элементы в плане		
Продольный профиль		L=34,3 <span style="float: right;">a=0</span>

М-4 "Дон"  
 Старое направление км 332+600 - км 463+850  
 402+1014-403+145

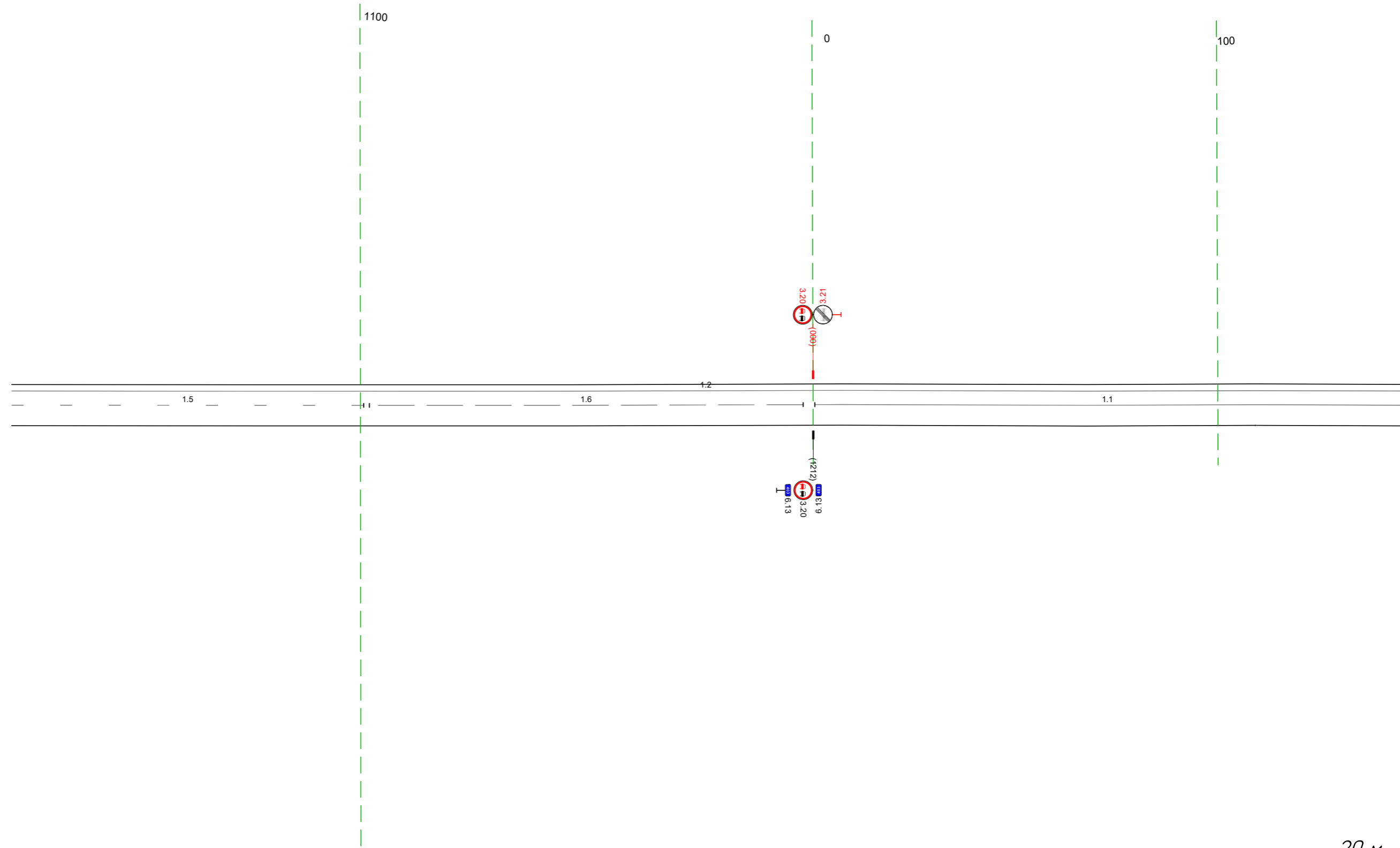

20 м

Дорожная разметка справа		15 10% - 110,1 (87 м)	16 10% - 121,0 (107 м)	11 0% - 14,5 (14,5 м)
Дорожные ограждения и направляющие устройства справа	На разделительной			
	На обочине			
Тротуары справа				

Тротуары слева		
Дорожные ограждения и направляющие устройства слева	На обочине	
	На разделительной	
Дорожная разметка слева		12 135 - 478, (34,3 м)
Элементы в плане		
Продольный профиль		1=34,3 <span style="float: right;">a=0</span>

М-4 "Дон"  
 Старое направление км 332+600 - км 463+850  
 403+135-403+478

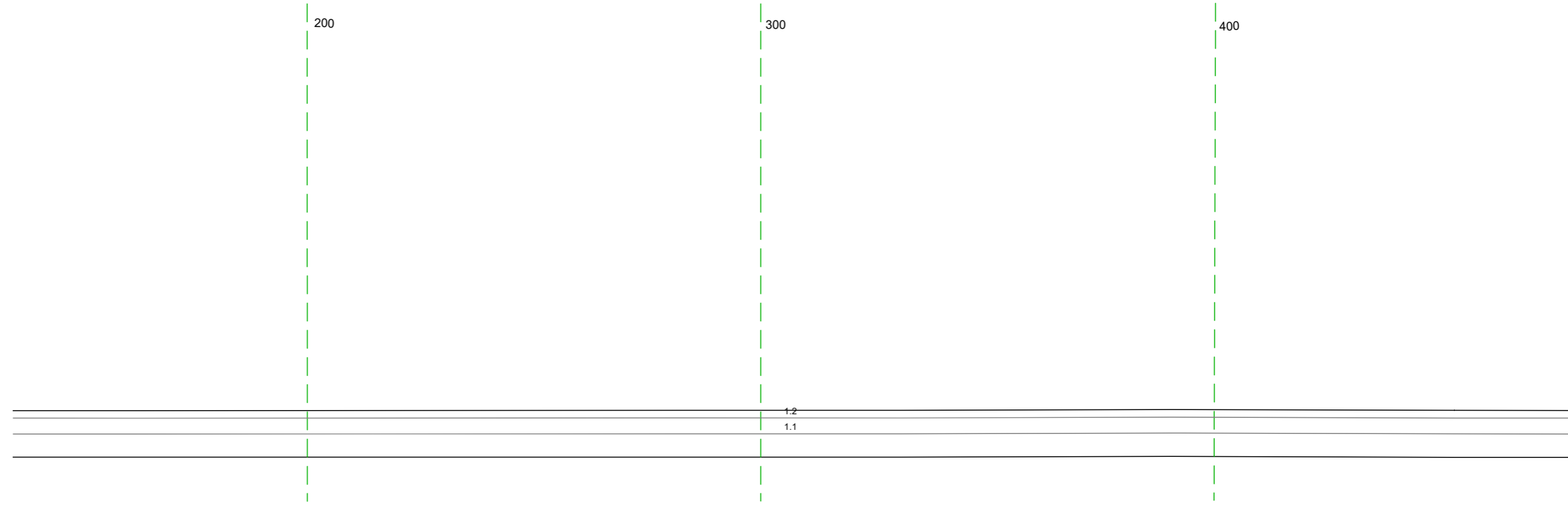

Дорожная разметка справа		11 135 - 478, (34,3 м)
Дорожные ограждения и направляющие устройства справа	На разделительной	
	На обочине	
Тротуары справа		

Тротуары слева		
Дорожные ограждения и направляющие устройства слева	На обочине	
	На разделительной	
Дорожная разметка слева		12 468 - 811 (343 м)
Элементы в плане		
Продольный профиль		1=343 <span style="float: right;">a=0</span>

М-4 "Дон"  
 Старое направление км 332+600 - км 463+850  
 403+468-403+811

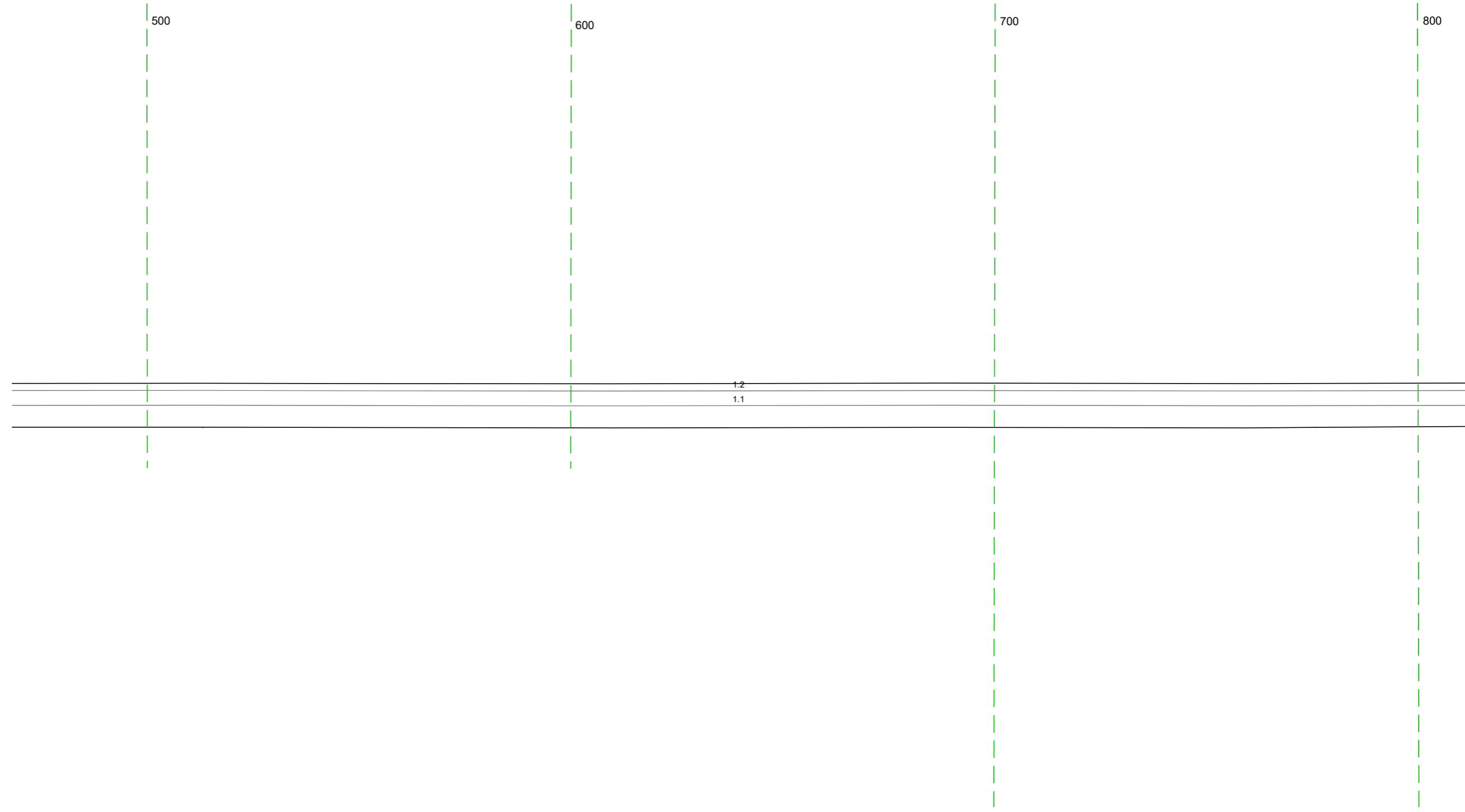

Дорожная разметка справа		11 468 - 811 (343 м)
Дорожные ограждения и направляющие устройства справа	На разделительной	
	На обочине	
Тротуары справа		

20 м

Тротуары следа		
Дорожные ограждения и направляющие устройства следа	На обочине	
	На разделительной	
Дорожная разметка следа		12 801 - 150, (34,3 м)
Элементы в плане		
Продольный профиль		L=34,3

М-4 "Дон"  
 Старое направление км 332+600 - км 463+850  
 403+801-404+150

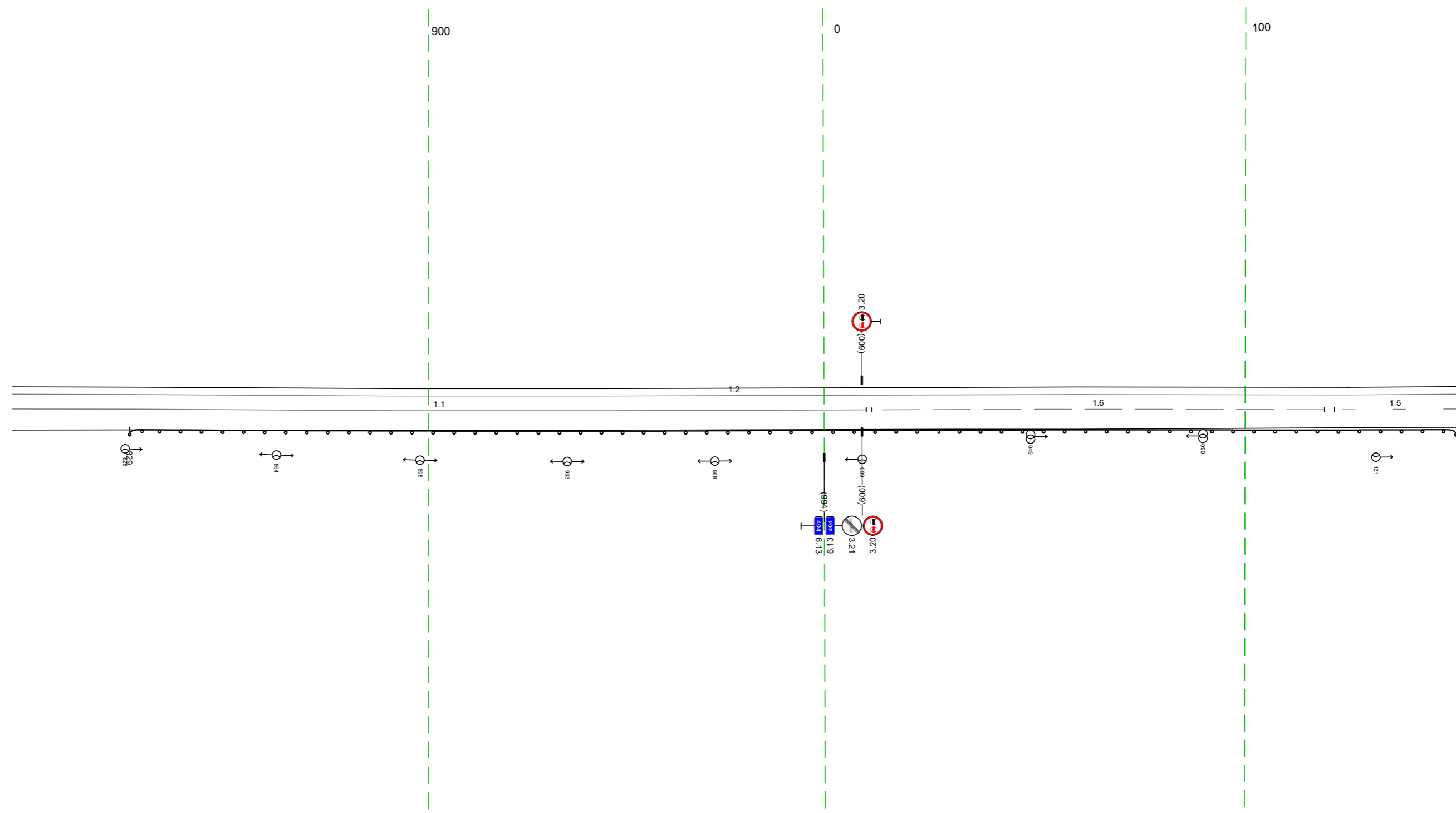

Дорожная разметка справа		11 801 - 010, (203 м)	16 011 - 119, (108 м)	15 121 - 150, (129 м)
Дорожные ограждения и направляющие устройства справа	На разделительной			
	На обочине			
Тротуары справа		10 (43) 829 - 150, (115 м)		



Тротуары слева			
Дорожные ограждения и направляющие устройства слева	На обочине		Д0 (53) 670 - 714 (44 м)
	На разделительной		
Дорожная разметка слева		12 473 - 820 (347 м)	
Элементы в плане		R=2063 L=1000	a=0
Продольный профиль		L=347	

М-4 "Дон"  
 Старое направление км 332+600 - км 463+850  
 404+473-404+820

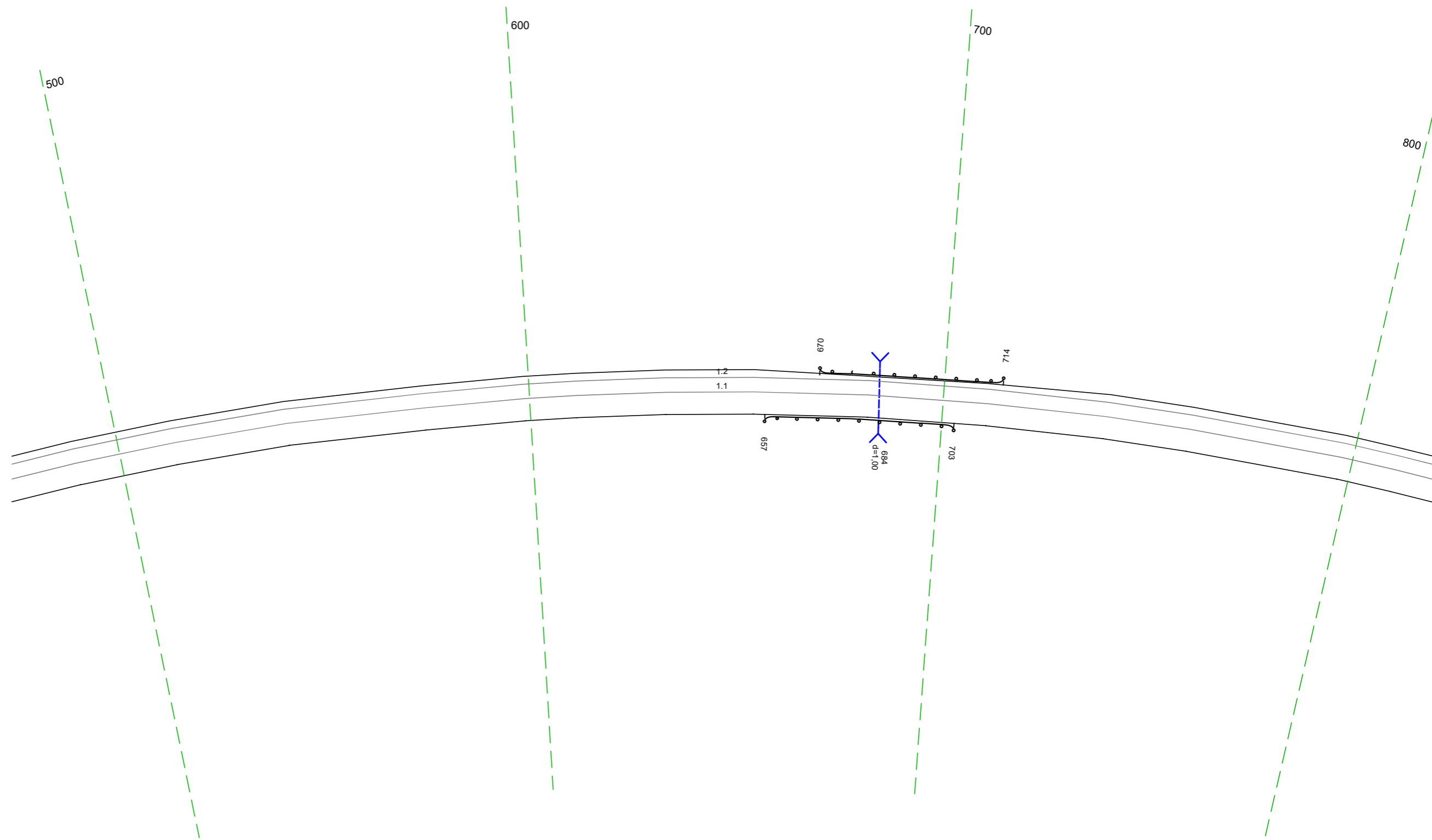

Дорожная разметка справа		11 473 - 820 (347 м)	
Дорожные ограждения и направляющие устройства справа	На разделительной		
	На обочине		Д0 (53) 657 - 703 (46 м)
Тротуары справа			

Тротуары следа		
Дорожные ограждения и направляющие устройства следа	На обочине	
	На разделительной	
Дорожная разметка следа		12 810 - 14,7 (34,3 м)
Элементы в плане		R=206,3 L=1000
Продольный профиль		L=34,3

М-4 "Дон"  
 Старое направление км 332+600 - км 463+850  
 404+810-405+14,7

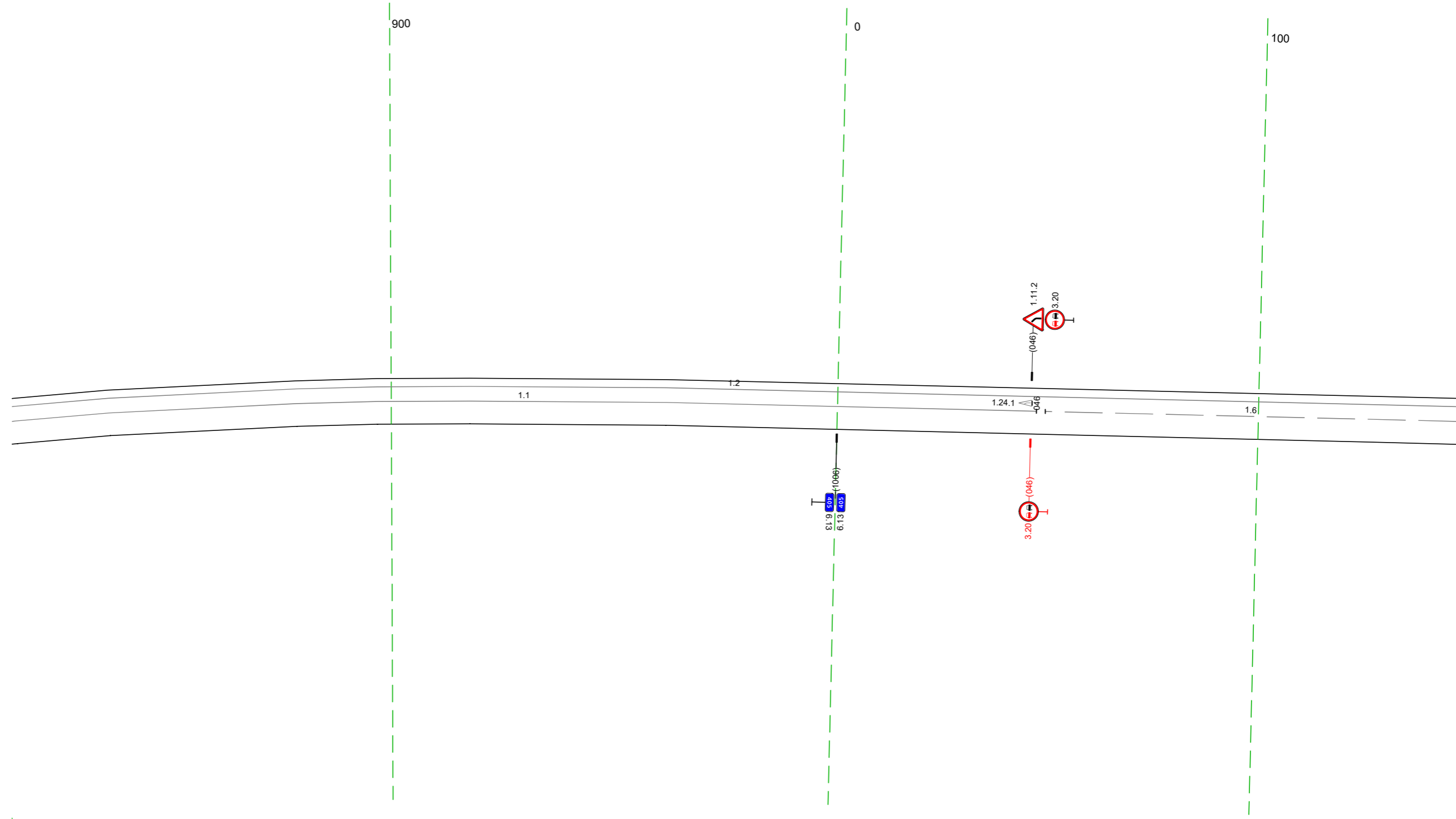

Дорожная разметка справа		11 810 - 04,7 (24,4 м)	16 04,9 - 14,7 (9,8 м)
Дорожные ограждения и направляющие устройства справа	На разделительной		
	На обочине		
Тротуары справа			

Тротуары слева			
Дорожные ограждения и направляющие устройства слева	На обочине		ДО 193) 362 - 404 (42 м)
	На разделительной		
Дорожная разметка слева		12 137 - 480 (343 м)	
Элементы в плане			a=0
Продольный профиль		L=343	

М-4 "ДОН"  
 Старое направление км 332+600 - км 463+850  
 405+137-405+480

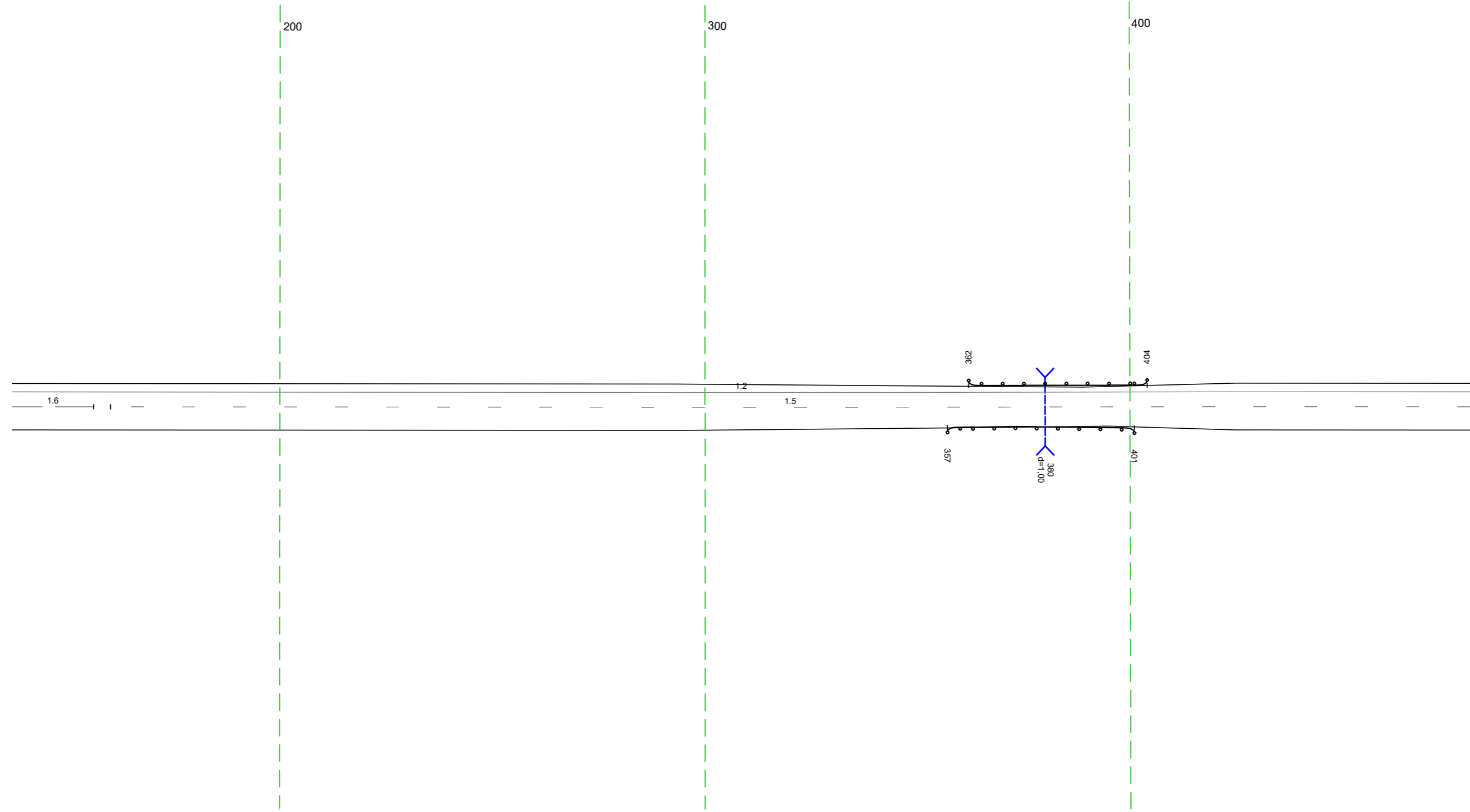

Дорожная разметка справа		16 137 - 156 (19 м)	15 160 - 480 (320 м)
Дорожные ограждения и направляющие устройства справа	На разделительной		
	На обочине		ДО 193) 357 - 401 (44 м)
Тротуары справа			

Тротуары слева		
Дорожные ограждения и направляющие устройства слева	На обочине	
	На разделительной	
Дорожная разметка слева		12 470 - 813 (343 м)
Элементы в плане		
Продольный профиль		1=343 <span style="float: right;">a=0</span>

М-4 "Дон"  
 Старое направление км 332+600 - км 463+850  
 405+470-405+813

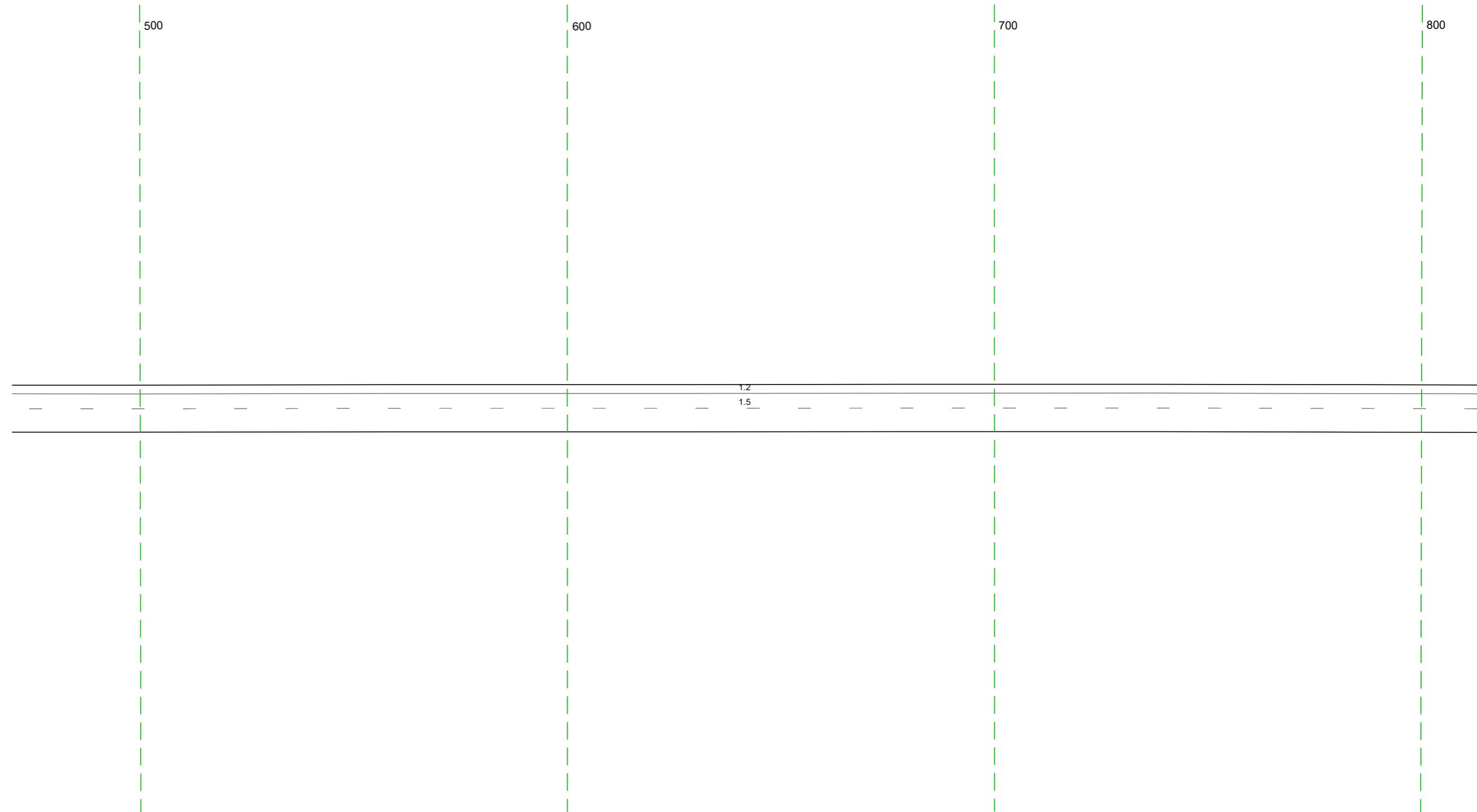

Дорожная разметка справа		15 470 - 813 (343 м)
Дорожные ограждения и направляющие устройства справа	На разделительной	
	На обочине	
Тротуары справа		

20 м

Тротуары слева					
Дорожные ограждения и направляющие устройства слева	На обочине				
	На разделительной				
Дорожная разметка слева	2-я от осевой	12 803 - 051 (24,8 м)		12 051 - 081 (30 м)	12 081 - 146 (65 м)
	1-я от осевой	18 088 - 146 (58 м)			
Элементы в плане					
Профильный профиль		L=168	a=0	L=175	a=0

М-4 "Дон"  
 Старое направление км 332+600 - км 463+850  
 405+803-406+146

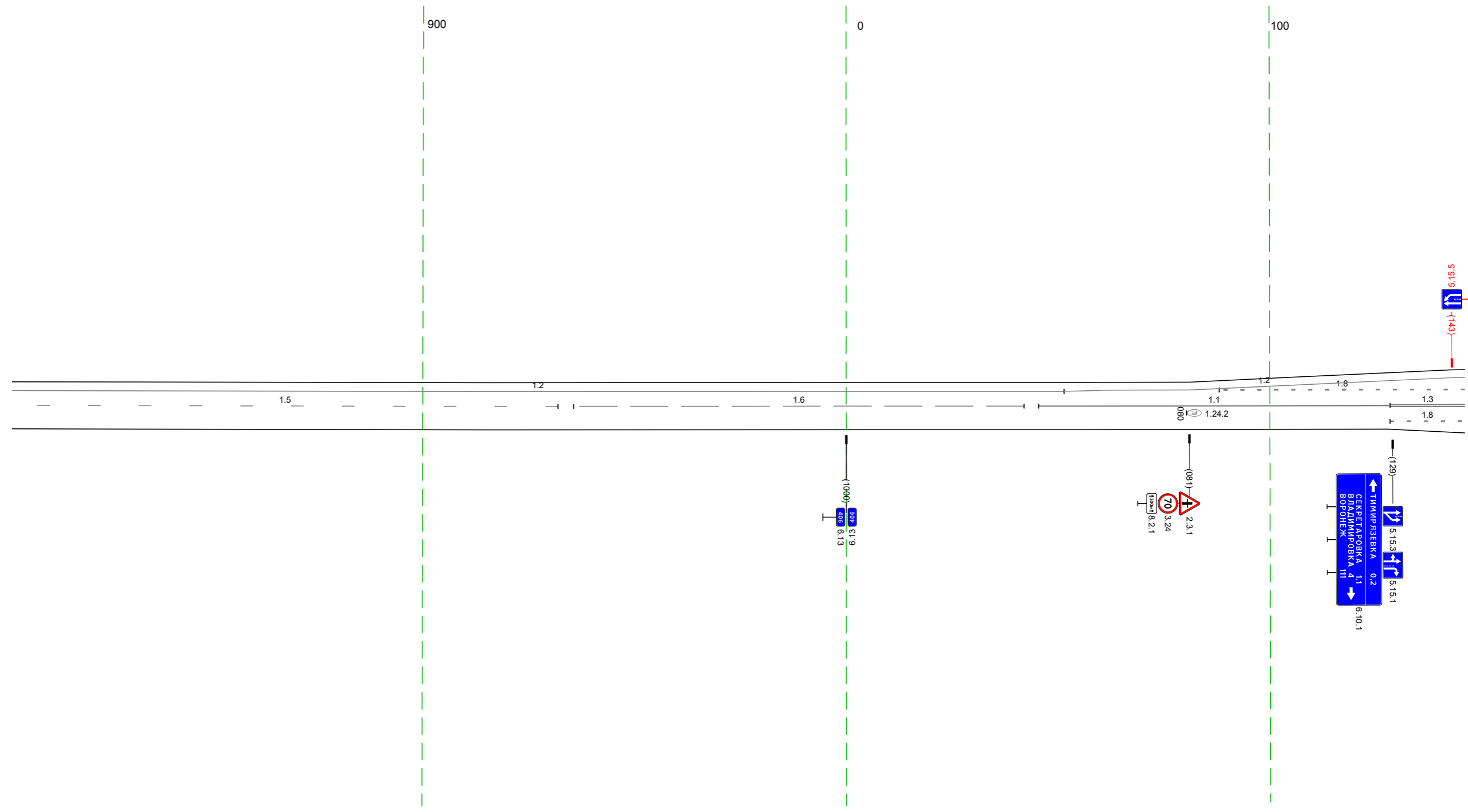

Дорожная разметка справа	Осевая линия	15 803 - 932 (129 м)	16 936 - 042 (106 м)	11 045 - 128 (83 м)	13 128 - 146 (18 м)
	1-я от осевой	18 128 - 146 (18 м)			
Дорожные ограждения и направляющие устройства справа	На разделительной				
	На обочине				
Тротуары справа					

Тротуары слева								318 - 479, 1161 м, а в, ш 2,0 м	
Дорожные ограждения и направляющие устройства слева	На обочине							ЛО 153 356 - 479, 1123 м	
	На разделительной								
Дорожная разметка слева	3-я от осевой	12 233 - 282, 149 м		12 303 113 309 110 м		12 316 326 110 м		12 338 - 371, 133 м	
	2-я от осевой	12 136 - 233, 197 м		12 233 - 296, 163 м		12 304 308 110 м		12 326 - 371, 145 м	
	1-я от осевой	18 136 - 233, 197 м		12 233 - 303, 170 м		14 м 17 303 313 110 м		12 313 - 372, 158 м	
Элементы в плане									
Продольный профиль		L=34,3						a=0	

М-4 "ДОН"  
 Старое направление км 332+600 - км 463+850  
 406+136-406+479

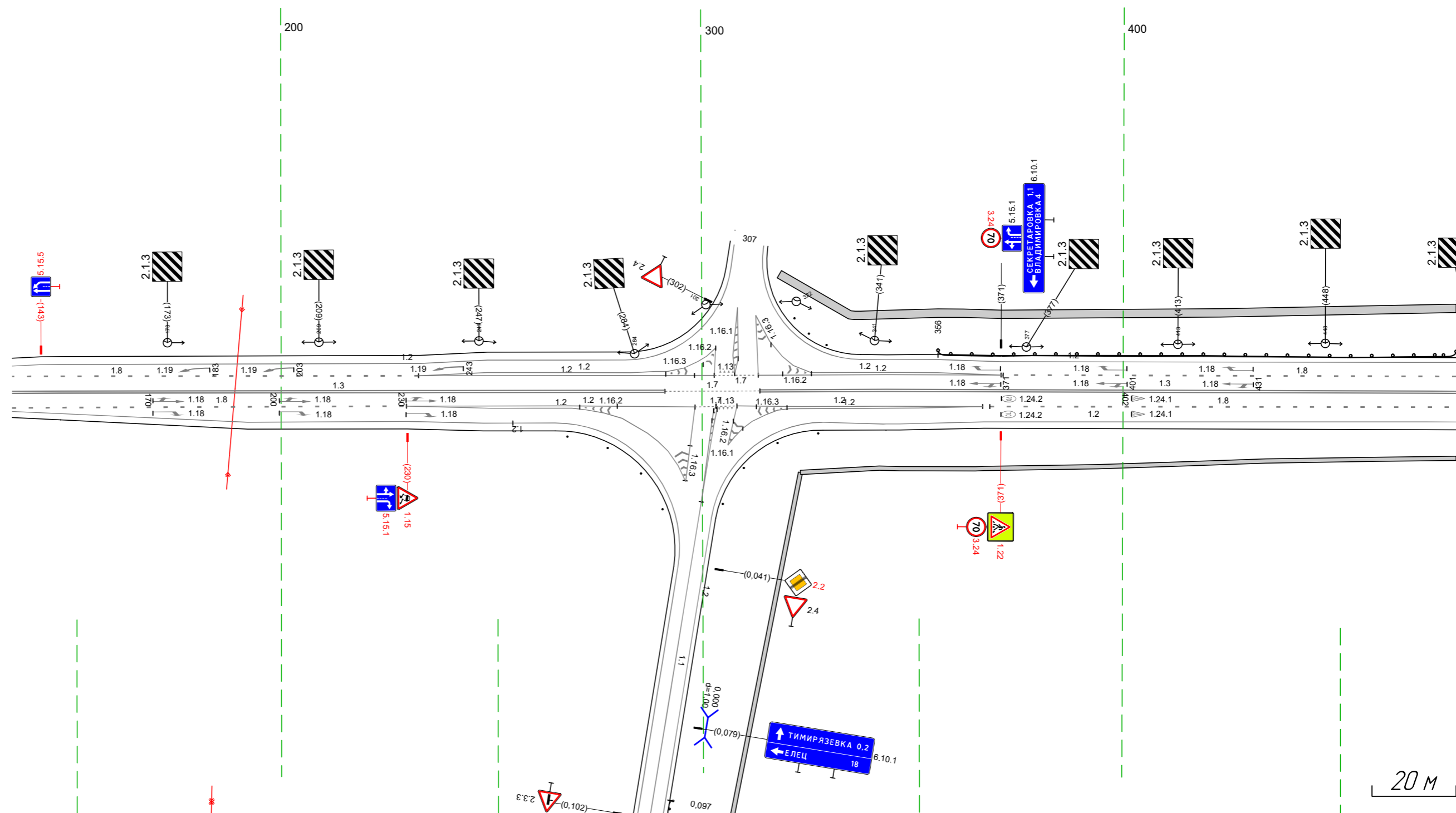

Дорожная разметка справа	Осевая линия	13 136 - 291, 155 м		17 291 - 314, 123 м		13 314 - 479, 165 м			
	1-я от осевой	18 136 - 230, 194 м		12 230 - 298, 169 м		18 368 - 479, 111 м			
	2-я от осевой	12 230 - 269, 139 м		12 269 277 18 м		12 308 - 367, 158 м			
	3-я от осевой			12 277 - 290, 13 м		12 315 - 367, 152 м			
Дорожные ограждения и направляющие устройства справа	На разделительной	12 277 - 290, 13 м						12 329 - 367, 138 м	
	На обочине								
Тротуары справа								323 - 479, 156 м, а в, ш 1,0 м	

Тротуары слева		562 - 578 (16 м), а. д. ш. 10 м			581 - 812 (231 м), а. д. ш. 20 м		
Дорожные ограждения и направляющие устройства слева		469 - 581 (112 м), а. д. ш. 20 м			581 - 812 (231 м), а. д. ш. 20 м		
Дорожная разметка слева		117,1 547 - 560 (13 м)			117,1 581 - 812 (231 м)		
4-я от осевой		12 531 - 577 (46 м)			12 581 - 812 (231 м)		
3-я от осевой		111 533 - 547 (14 м)			111 581 - 812 (231 м)		
2-я от осевой		12 494 - 531 (37 м)			12 581 - 812 (231 м)		
1-я от осевой		18 469 - 494 (25 м)			18 581 - 812 (231 м)		
Элементы в плане		L=34,3			a=0		
Продольный профиль		L=34,3			a=0		

М-4 "ДОН"  
 Старое направление км 332+600 - км 463+850  
 406+469-406+812

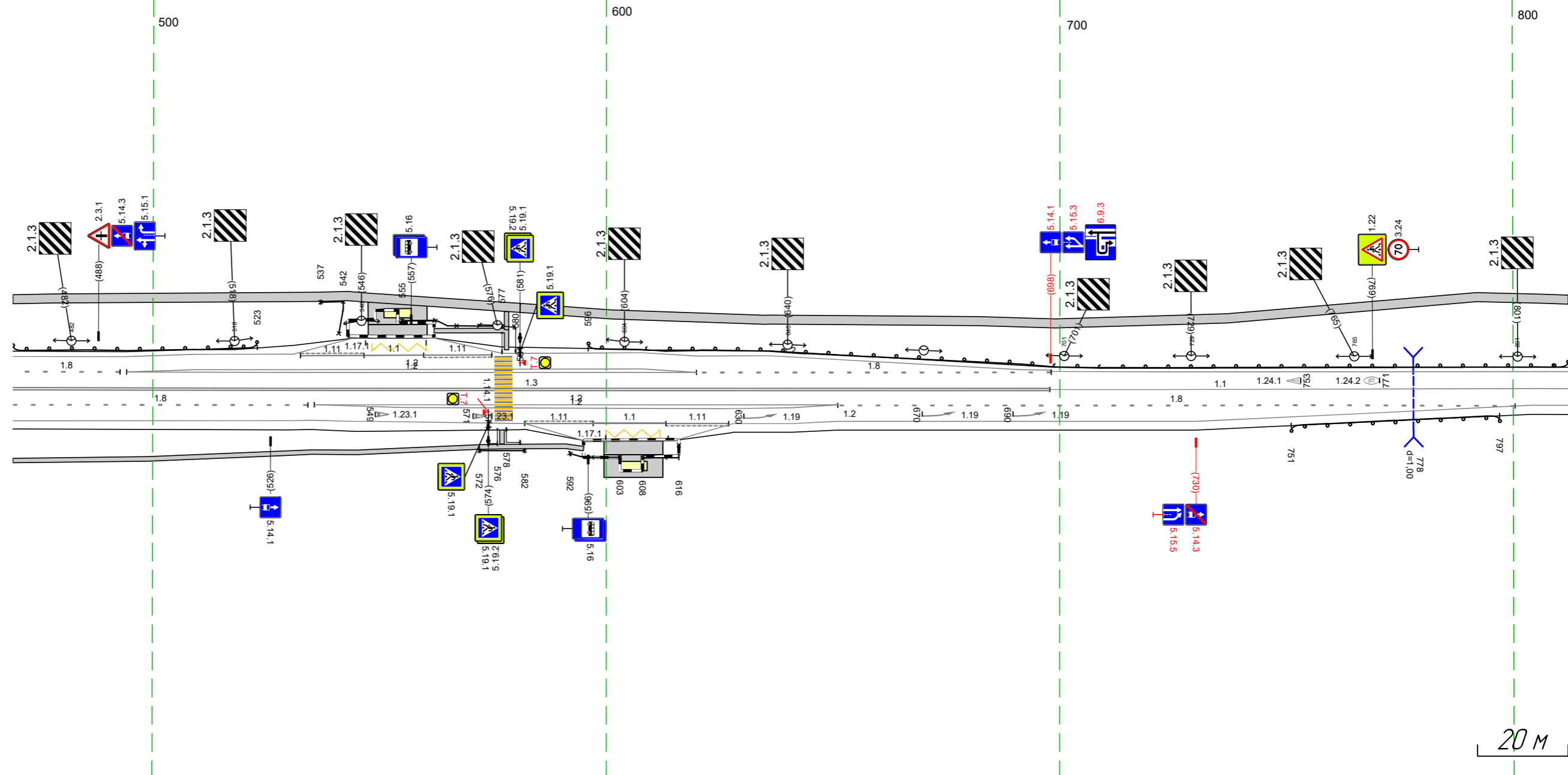

Дорожная разметка справа		13 469 - 698 (229 м)			11 698 - 812 (114 м)		
1-я от осевой		18 469 - 534 (65 м)			18 651 - 800 (149 м)		
2-я от осевой		12 469 - 535 (66 м)			12 651 - 804 (153 м)		
3-я от осевой		12 535 - 582 (47 м)			12 651 - 804 (153 м)		
4-я от осевой		111 582 - 597 (15 м)			111 651 - 804 (153 м)		
Дорожные ограждения и направляющие устройства справа		117,1 600 - 614 (14 м)			117,1 751 - 797 (46 м)		
Тротуары справа		572 - 595 (23 м), а. д. ш. 10 м			572 - 595 (23 м), а. д. ш. 10 м		

Тротуары слева		802 - 854 (151 м), а в ш 2,0 м						ДО 193)	
Дорожные ограждения и направляющие устройства слева	На обочине	ДО 193) 802 - 841 (139 м)		См (3) 844 - 854			ДО 193) 879 - 021 (142 м)		ДО 193) 028 - 145 (117 м)
	На разделительной								
Дорожная разметка слева		12 802 - 851 (149 м)		17 859 867 (18 м)	12 869 - 005 (137 м)		112 010 - 024 (14 м)	12 043 - 145 (102 м)	
Элементы в плане									
Продольный профиль				L=34,3				a=0	

М-4 "Дон"  
 Старое направление км 332+600 - км 463+850  
 406+802-407+145

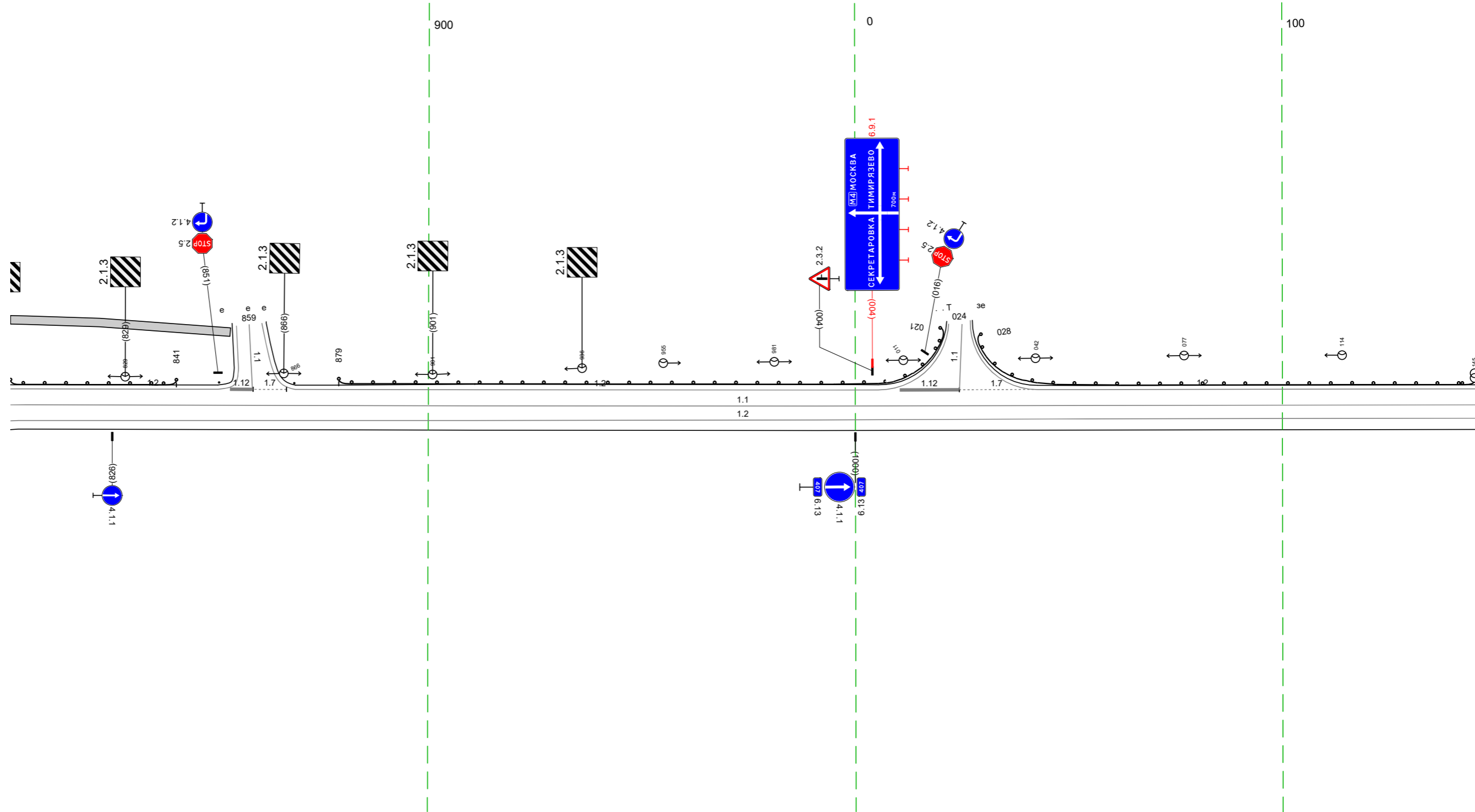

Дорожная разметка справа	Осевая линия	11 802 - 145 (343 м)	
	1-я от осевой	12 804 - 145 (141 м)	
Дорожные ограждения и направляющие устройства справа	На разделительной		
	На обочине		
Тротуары справа			

20 м

Тротуары следа		
Дорожные ограждения и направляющие устройства следа	На обочине	ДО 1931 135 - 379 (244 м)
	На разделительной	
Дорожная разметка следа		12 135 - 478 (343 м)
Элементы в плане		R=2083, L=830
Продольный профиль		L=343

М-4 "ДОН"  
 Старое направление км 332+600 - км 463+850  
 407+135-407+478

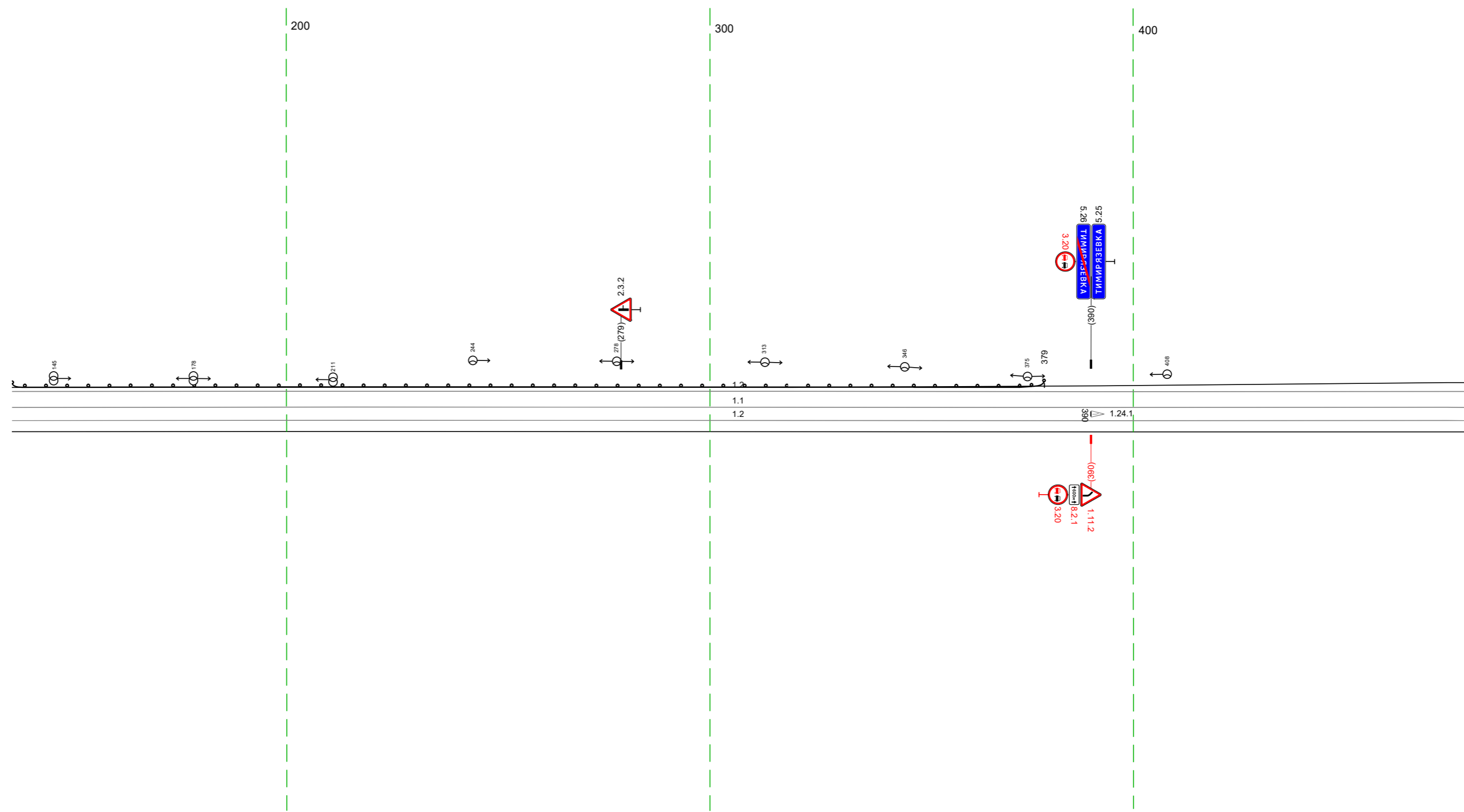

Дорожная разметка справа	Осевая линия	11 135 - 478 (343 м)
	1-я от осевой	12 135 - 478 (343 м)
Дорожные ограждения и направляющие устройства справа	На разделительной	
	На обочине	
Тротуары справа		

Тротуары слева		
Дорожные ограждения и направляющие устройства слева	На обочине	
	На разделительной	
Дорожная разметка слева		12 468 - 813 (344 м)
Элементы в плане		R=2883; L=830
Продольный профиль		L=344 <span style="float: right;">a=0</span>

М-4 "Дон"  
 Старое направление км 332+600 - км 463+850  
 407+468-407+813

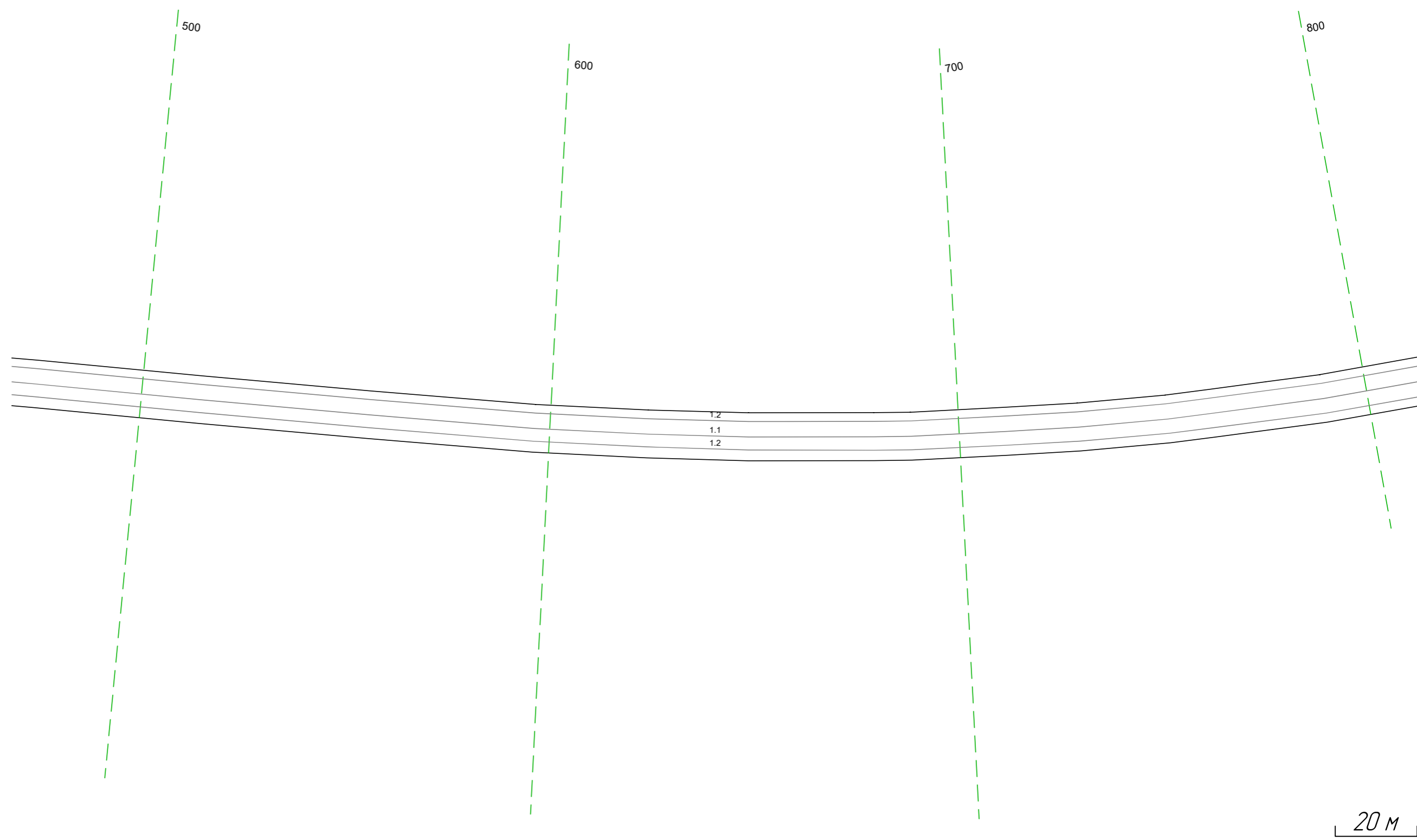

Дорожная разметка справа	Осевая линия	11 468 - 813 (344 м)
	1-я от осевой	12 468 - 813 (344 м)
Дорожные ограждения и направляющие устройства справа	На разделительной	
	На обочине	
Тротуары справа		

Тротуары слева			
Дорожные ограждения и направляющие устройства слева	На обочине	ДО 153 893 - 924, (4,1 м)	
	На разделительной		
Дорожная разметка слева			12 803 - 148, (34,3 м)
Элементы в плане			R=2883, L=830
Продольный профиль		L=34,3	a=0

М-4 "ДОН"  
 Старое направление км 332+600 - км 463+850  
 407+803-408+148

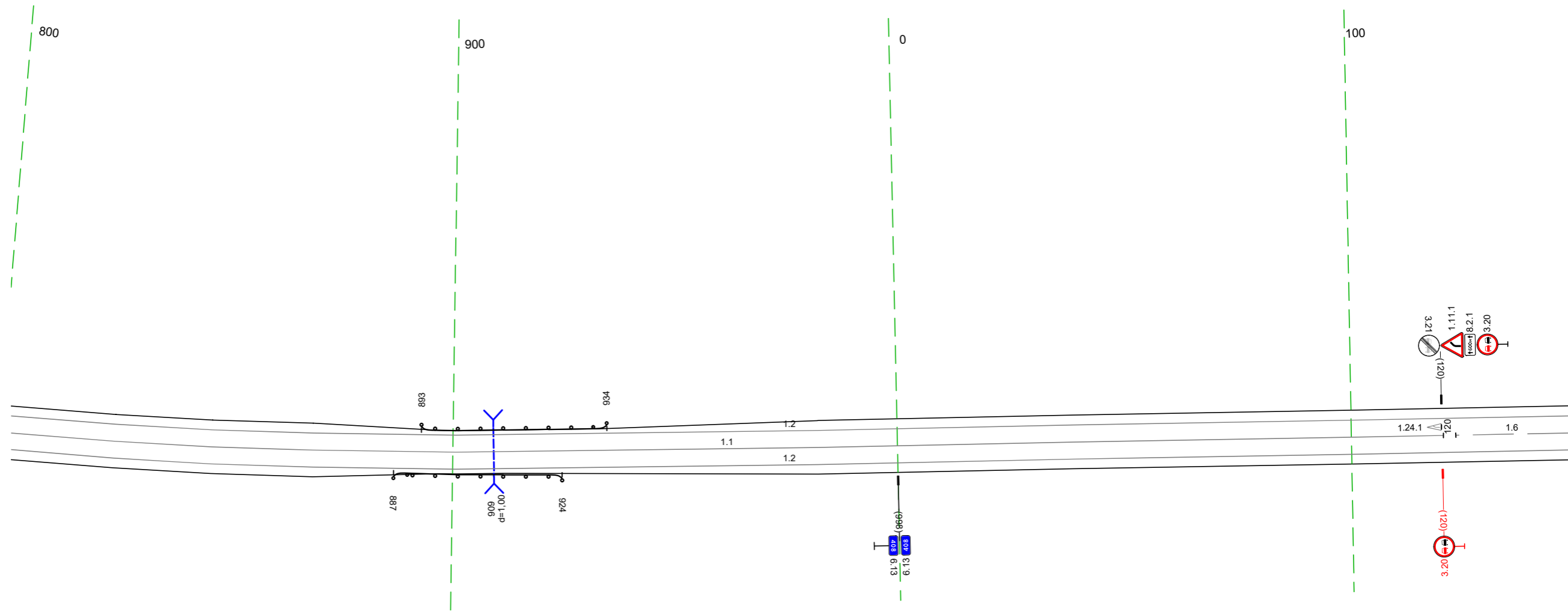

Дорожная разметка справа	Осевая линия	11 803 - 120, (376 м)	16 123 - 148, (25 м)
	1-я от осевой		12 803 - 148, (34,3 м)
Дорожные ограждения и направляющие устройства справа	На разделительной		
	На обочине	ДО 153 887 - 924, (37 м)	
Тротуары справа			

Тротуары следа		
Дорожные ограждения и направляющие устройства следа	На обочине	
	На разделительной	
Дорожная разметка следа		<div style="display: flex; justify-content: space-between;"> <span>12 138 - 277, (139 м)</span> <span>14 277 - 481 (204 м)</span> </div>
Элементы в плане		R=288,3 L=830
Продольный профиль		L=34,3 <span style="float: right;">a=0</span>

М-4 "Дон"  
 Старое направление км 332+600 - км 463+850  
 408+138-408+481

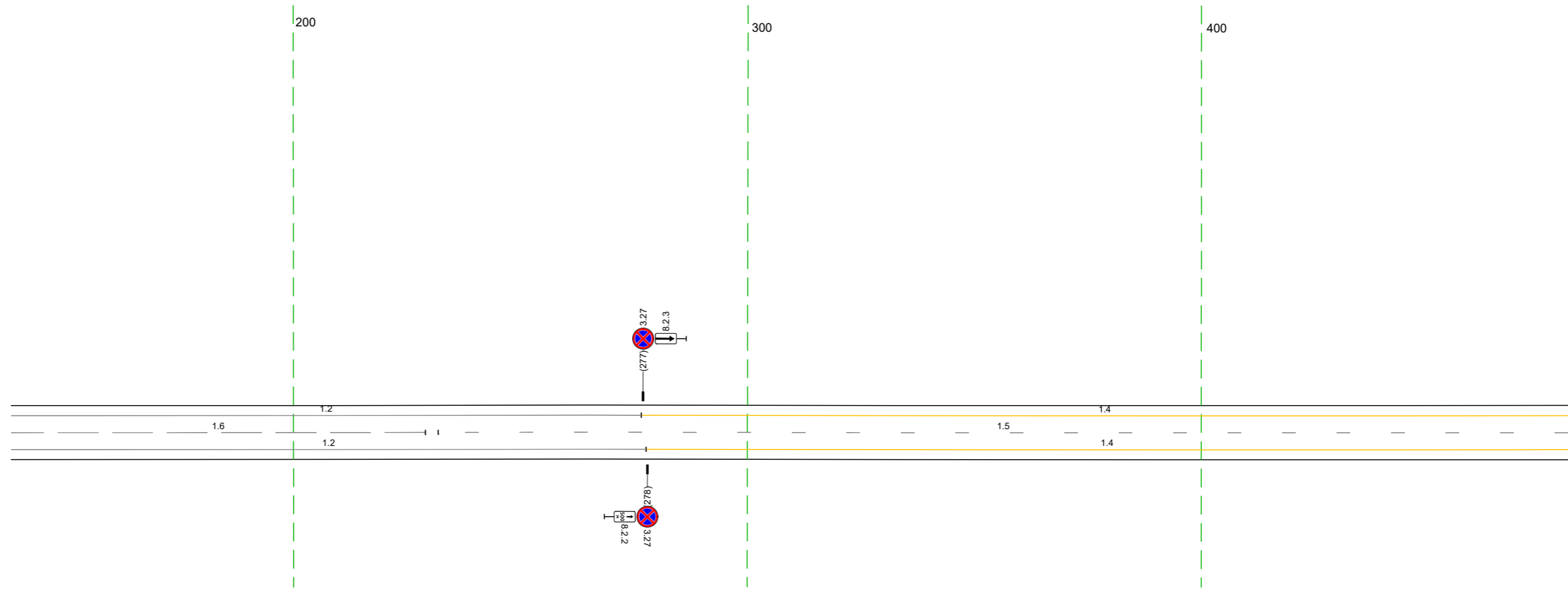

20 м

Дорожная разметка справа		<div style="display: flex; justify-content: space-between;"> <span>16 138 - 229 (91 м)</span> <span>15 232 - 481 (249 м)</span> </div>
1-я от осевой		<div style="display: flex; justify-content: space-between;"> <span>12 138 - 278 (140 м)</span> <span>14 278 - 481 (203 м)</span> </div>
Дорожные ограждения и направляющие устройства справа	На разделительной	
	На обочине	
Тротуары справа		

Тротуары слева		
Дорожные ограждения и направляющие устройства слева	На обочине	
	На разделительной	
Дорожная разметка слева		14 471 - 792 (321 м)
Элементы в плане		12 792 - 814 (22 м)
Продольный профиль		1=34.3 0=0

М-4 "Дон"  
 Старое направление км 332+600 - км 463+850  
 408+471-408+814

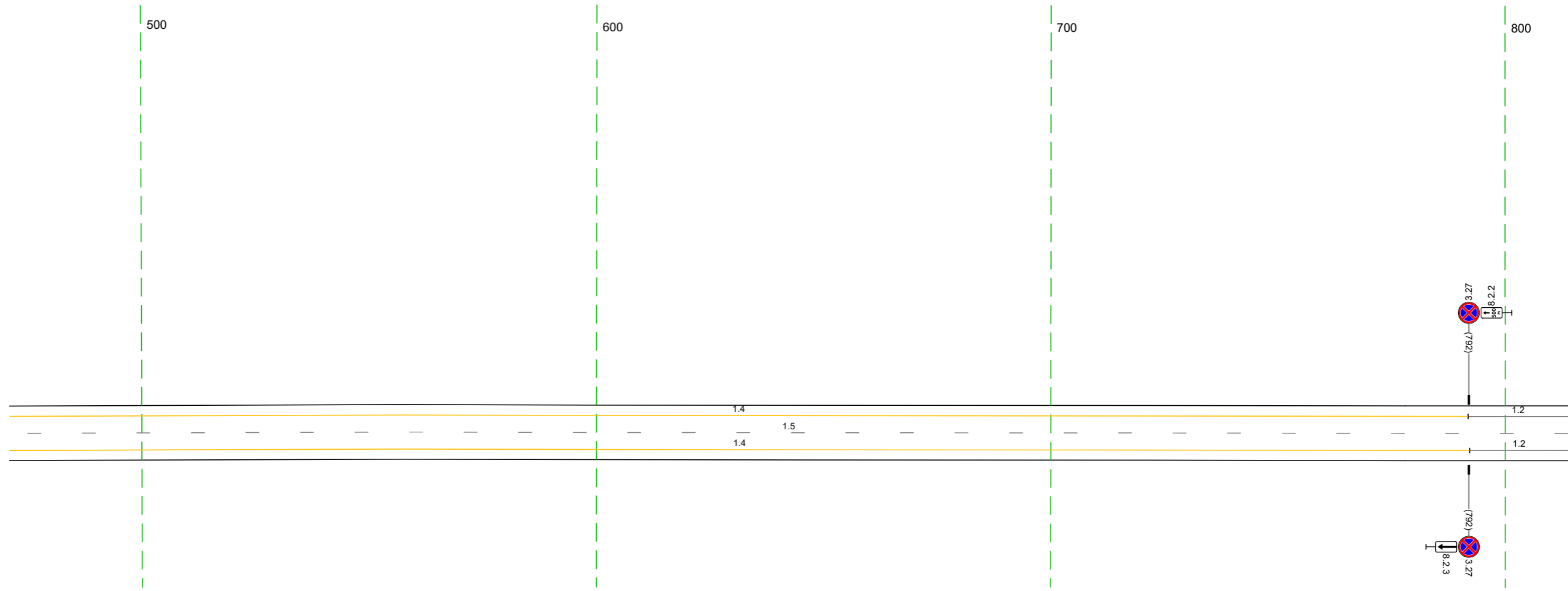

20 м

Дорожная разметка справа	Осевая линия	15 471 - 814 (343 м)
	1-я от осевой	14 471 - 792 (321 м)
Дорожные ограждения и направляющие устройства справа	На разделительной	
	На обочине	
Тротуары справа		12 792 - 814 (22 м)

Тротуары слева		
Дорожные ограждения и направляющие устройства слева	На обочине	
	На разделительной	
Дорожная разметка слева		12 80% - 135, (34,3 м)
Элементы в плане		
Продольный профиль		1=34,3 <span style="float: right;">а-0</span>

М-4 "ДОН"  
 Старое направление км 332+600 - км 463+850  
 408+804-409+135

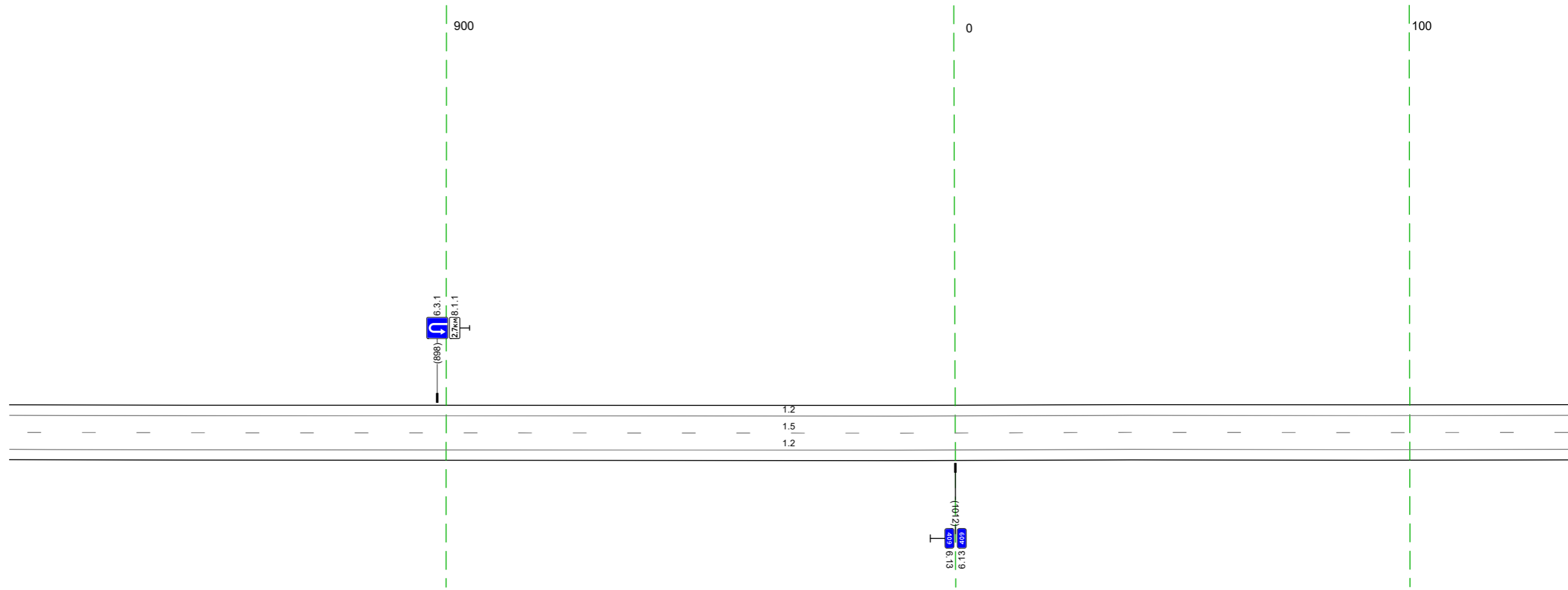

20 м

Дорожная разметка справа	Осевая линия	15 80% - 135, (34,3 м)
	1-я от осевой	12 80% - 135, (34,3 м)
Дорожные ограждения и направляющие устройства справа	На разделительной	
	На обочине	
Тротуары справа		

Тротуары слева		
Дорожные ограждения и направляющие устройства слева	На обочине	10 (33) 268 - 309 (41 м)
	На разделительной	
Дорожная разметка слева		12 125 - 468 (343 м)
Элементы в плане		
Продольный профиль		1=343 <span style="float: right;">0=0</span>

М-4 "Дон"  
 Старое направление км 332+600 - км 463+850  
 409+125-409+468

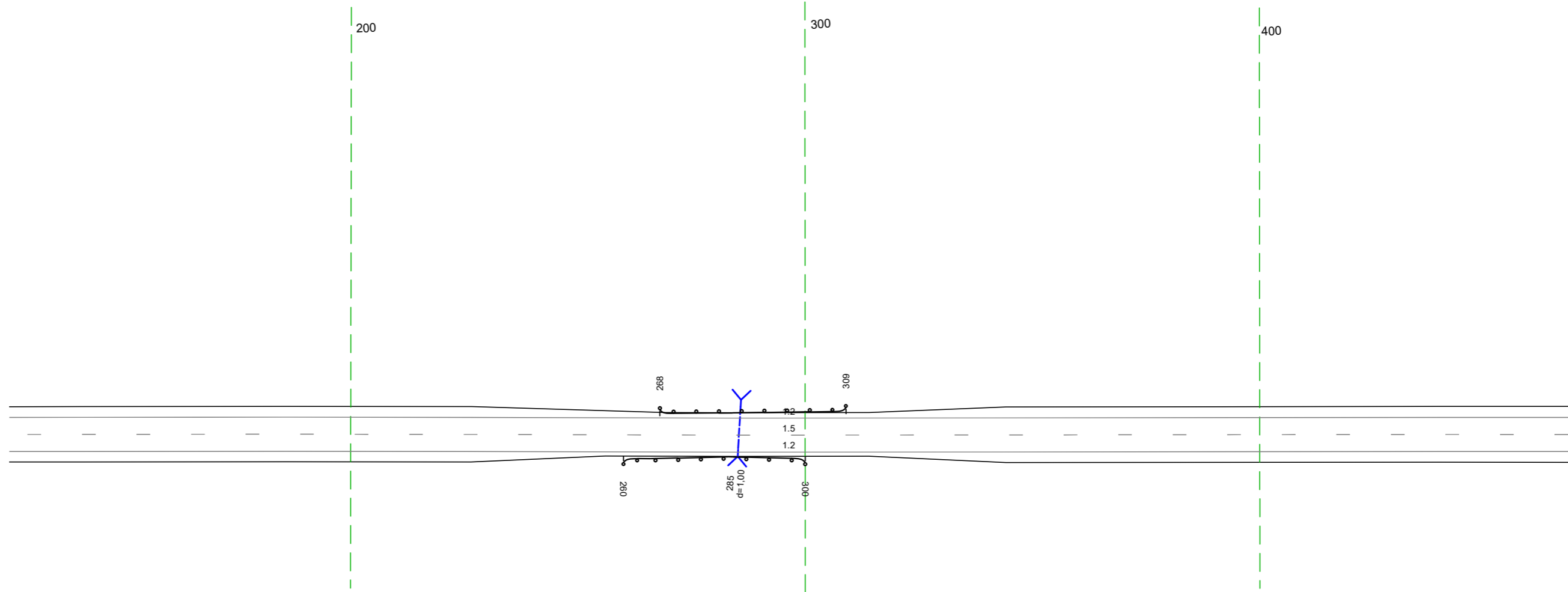

20 м

Дорожная разметка справа	Осевая линия	15 125 - 468 (343 м)
	1-я от осевой	12 125 - 468 (343 м)
Дорожные ограждения и направляющие устройства справа	На разделительной	
	На обочине	10 (33) 260 - 300 (40 м)
Тротуары справа		

Тротуары слева		
Дорожные ограждения и направляющие устройства слева	На обочине	
	На разделительной	
Дорожная разметка слева		12 458 - 801 (34.3 м)
Элементы в плане		
Продольный профиль		1=34.3 <span style="float: right;">0-0</span>

М-4 "Дон"  
 Старое направление км 332+600 - км 463+850  
 409+458-409+801

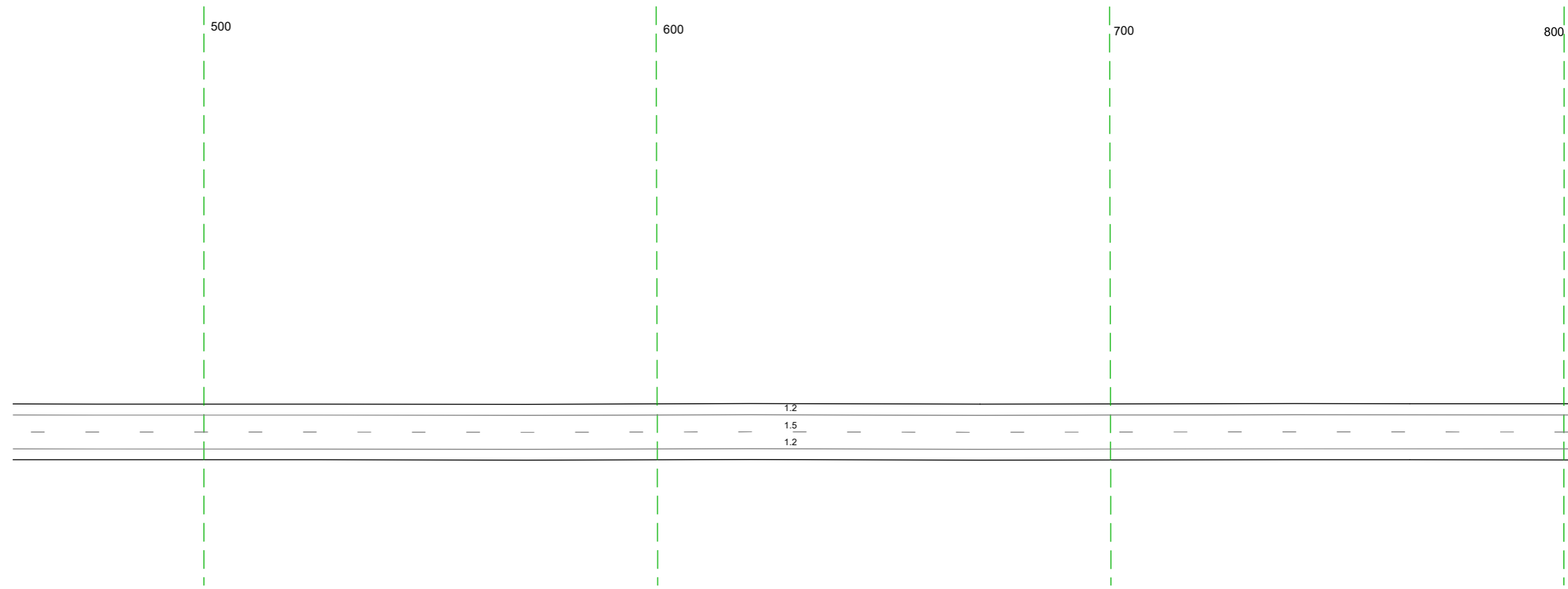

Дорожная разметка справа	Осевая линия	15 458 - 801 (34.3 м)
	1-я от осевой	12 458 - 801 (34.3 м)
Дорожные ограждения и направляющие устройства справа	На разделительной	
	На обочине	
Тротуары справа		

Тротуары слева		
Дорожные ограждения и направляющие устройства слева	На обочине	
	На разделительной	
Дорожная разметка слева		12 791 - 146, (34,3 м)
Элементы в плане		
Продольный профиль		1=34,3 <span style="float: right;">а-0</span>

М-4 "ДОН"  
 Старое направление км 332+600 - км 463+850  
 409+791-410+146

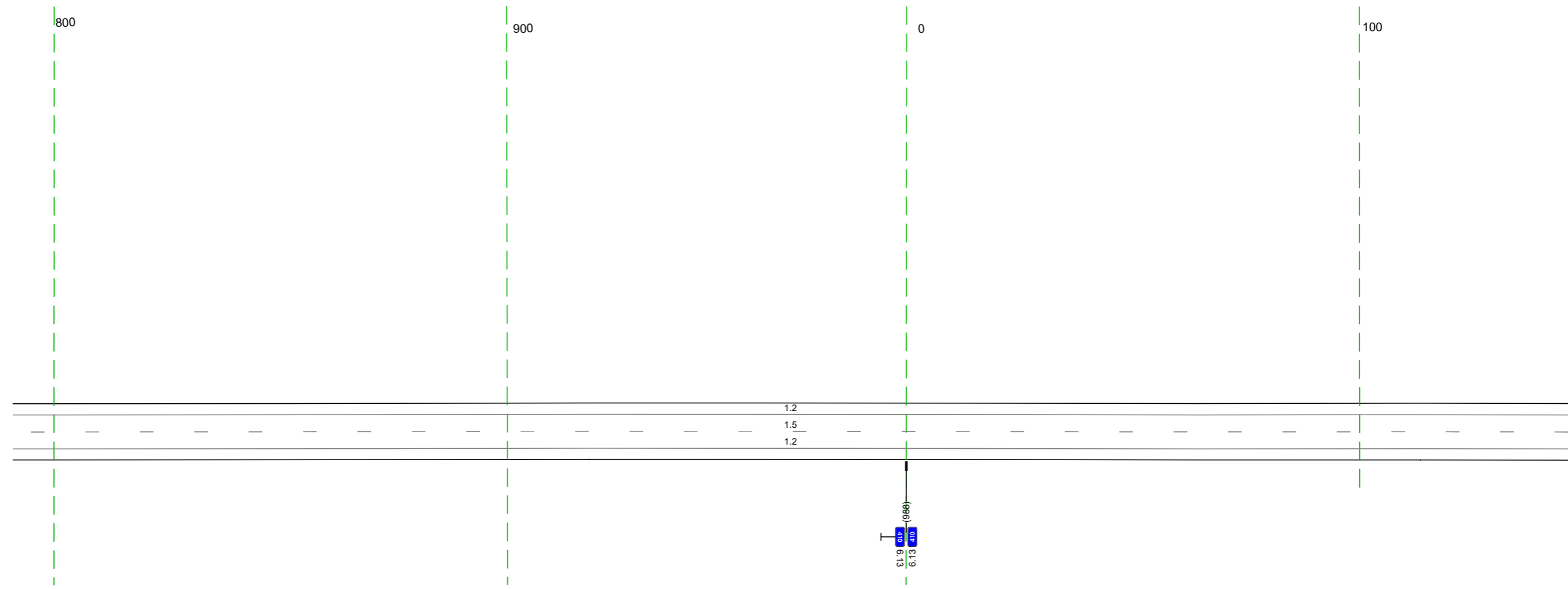

Дорожная разметка справа	Осевая линия	15 791 - 146, (34,3 м)
	1-я от осевой	12 791 - 146, (34,3 м)
Дорожные ограждения и направляющие устройства справа	На разделительной	
	На обочине	
Тротуары справа		

Тротуары слева		
Дорожные ограждения и направляющие устройства слева	На обочине	
	На разделительной	
Дорожная разметка слева		12 136 - 479, (34,3 м)
Элементы в плане		
Продольный профиль		1=34,3 <span style="float: right;">0-0</span>

М-4 "ДОН"  
 Старое направление км 332+600 - км 463+850  
 410+136-410+479

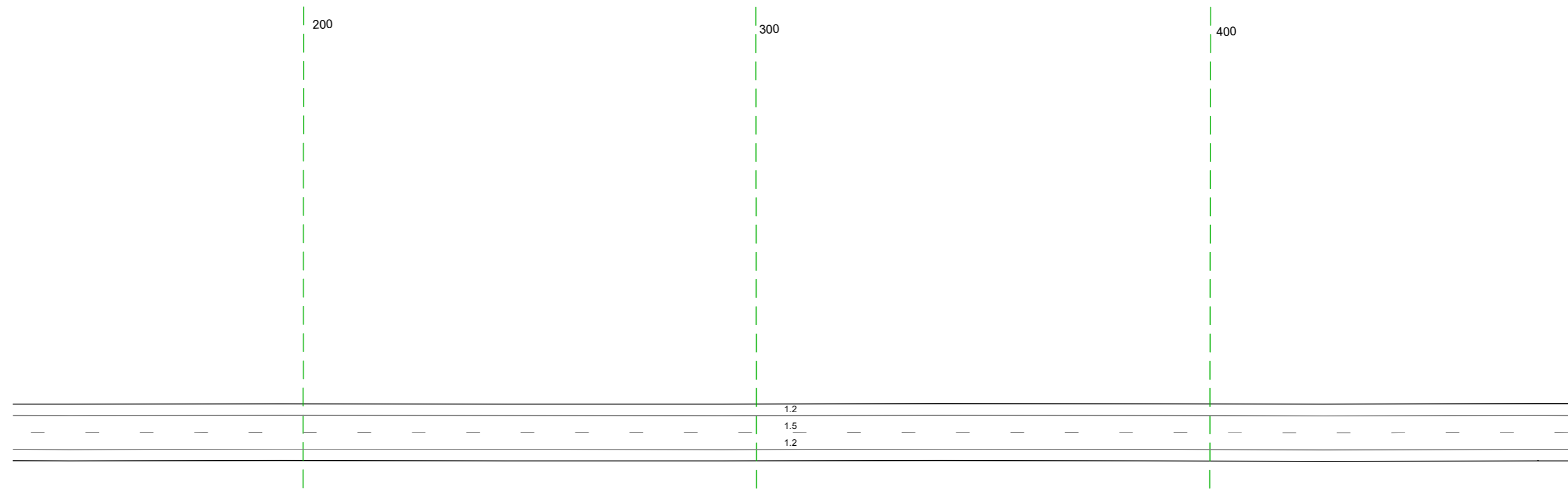

20 м

Дорожная разметка справа	Осевая линия	15 136 - 479, (34,3 м)
	1-я от осевой	12 136 - 479, (34,3 м)
Дорожные ограждения и направляющие устройства справа	На разделительной	
	На обочине	
Тротуары справа		

Тротуары слева		
Дорожные ограждения и направляющие устройства слева	На обочине	
	На разделительной	
Дорожная разметка слева		12 469 - 812, (34,3 м)
Элементы в плане		
Продольный профиль		1=34,3 <span style="float: right;">а-0</span>

М-4 "Дон"  
 Старое направление км 332+600 - км 463+850  
 410+469-410+812

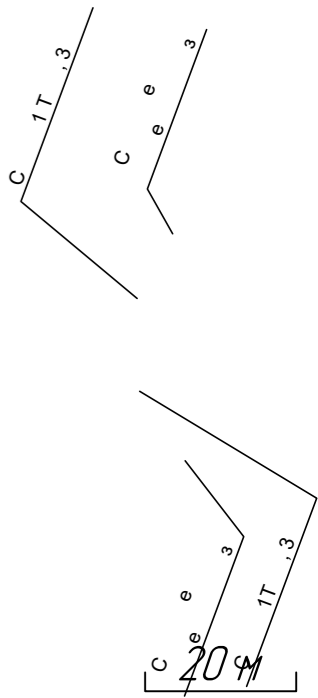
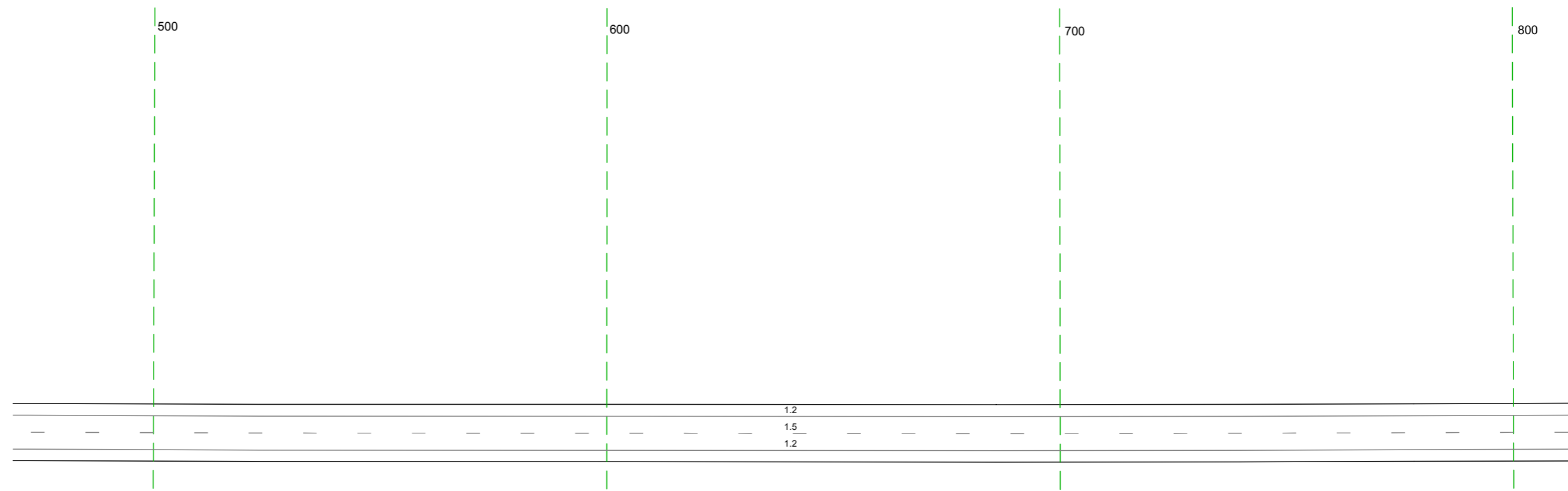

Дорожная разметка справа	Осевая линия	15 469 - 812, (34,3 м)
	1-я от осевой	12 469 - 812, (34,3 м)
Дорожные ограждения и направляющие устройства справа	На разделительной	
	На обочине	
Тротуары справа		

Тротуары слева		
Дорожные ограждения и направляющие устройства слева	На обочине	
	На разделительной	
Дорожная разметка слева	2-я от осевой	12 802 - 004, (200 м)
	1-я от осевой	12 004 - 14,7, (14,3 м)
Элементы в плане		18 010 - 14,7, (13,7 м)
Профильный профиль		L=34,3

М-4 "ДОН"  
 Старое направление км 332+600 - км 463+850  
 410+802-411+147

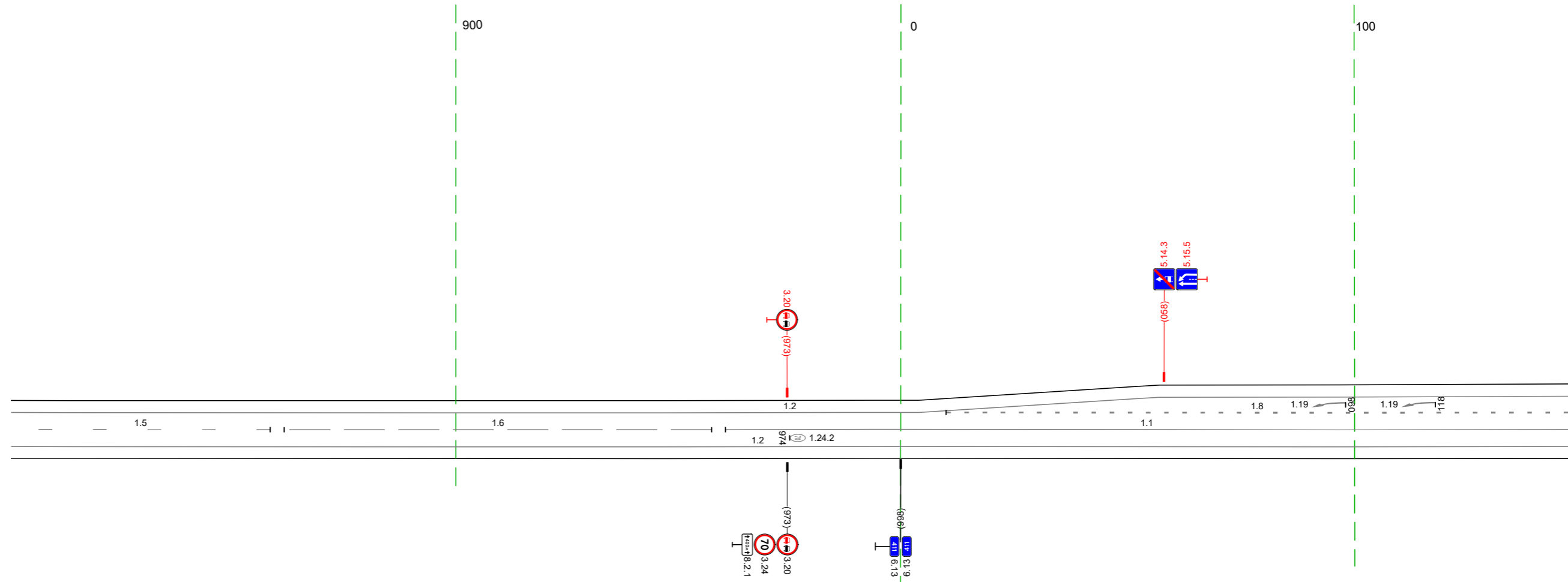

20 м

Дорожная разметка справа	Осевая линия	15 802 - 859, (57 м)	16 862 - 956, (94 м)	11 959 - 14,7, (186 м)
	1-я от осевой			12 802 - 14,7, (34,3 м)
Дорожные ограждения и направляющие устройства справа	На разделительной			
	На обочине			
Тротуары справа				

Тротуары слева																																																											
Дорожные ограждения и направляющие устройства слева	На обочине	<table border="1"> <tr> <td>225 - 230 (5 м)</td> <td>070-Д</td> <td colspan="8"></td> <td>См(4)</td> <td>467 - 475</td> </tr> <tr> <td>22 - 229 (6 м)</td> <td>070-Д</td> <td colspan="8"></td> <td>См(4)</td> <td>431 - 435</td> </tr> </table>										225 - 230 (5 м)	070-Д									См(4)	467 - 475	22 - 229 (6 м)	070-Д									См(4)	431 - 435																								
	225 - 230 (5 м)	070-Д									См(4)	467 - 475																																															
22 - 229 (6 м)	070-Д									См(4)	431 - 435																																																
Дорожная разметка слева	4-я от осевой	<table border="1"> <tr> <td colspan="2">1171</td> <td colspan="8"></td> <td>12</td> <td>442</td> </tr> <tr> <td colspan="2">210 - 224 (14 м)</td> <td colspan="8"></td> <td>12</td> <td>458</td> </tr> <tr> <td colspan="2">12</td> <td colspan="8"></td> <td>12</td> <td>464</td> </tr> <tr> <td colspan="2">194 - 238 (44 м)</td> <td colspan="8"></td> <td>12</td> <td>444</td> </tr> </table>										1171										12	442	210 - 224 (14 м)										12	458	12										12	464	194 - 238 (44 м)										12	444
	1171										12	442																																															
	210 - 224 (14 м)										12	458																																															
	12										12	464																																															
194 - 238 (44 м)										12	444																																																
3-я от осевой	<table border="1"> <tr> <td>12</td> <td>111</td> <td>11</td> <td>111</td> <td>12</td> <td colspan="6"></td> <td>12</td> </tr> <tr> <td>154 - 194 (40 м)</td> <td>195 - 209 (14 м)</td> <td>209 - 225 (17 м)</td> <td>225 - 238 (13 м)</td> <td>238 - 275 (37 м)</td> <td colspan="6"></td> <td>397 - 432 (35 м)</td> </tr> </table>										12	111	11	111	12							12	154 - 194 (40 м)	195 - 209 (14 м)	209 - 225 (17 м)	225 - 238 (13 м)	238 - 275 (37 м)							397 - 432 (35 м)																									
12	111	11	111	12							12																																																
154 - 194 (40 м)	195 - 209 (14 м)	209 - 225 (17 м)	225 - 238 (13 м)	238 - 275 (37 м)							397 - 432 (35 м)																																																
2-я от осевой	<table border="1"> <tr> <td>12</td> <td colspan="8"></td> <td>12</td> <td>12</td> </tr> <tr> <td>137 - 154 (17 м)</td> <td colspan="8"></td> <td>154 - 275 (121 м)</td> <td>275 - 397 (122 м)</td> <td>397 - 441 (44 м)</td> <td>464 - 480 (16 м)</td> </tr> </table>										12									12	12	137 - 154 (17 м)									154 - 275 (121 м)	275 - 397 (122 м)	397 - 441 (44 м)	464 - 480 (16 м)																									
12									12	12																																																	
137 - 154 (17 м)									154 - 275 (121 м)	275 - 397 (122 м)	397 - 441 (44 м)	464 - 480 (16 м)																																															
1-я от осевой	<table border="1"> <tr> <td>18</td> <td colspan="8"></td> <td>18</td> <td>12</td> </tr> <tr> <td>137 - 152 (15 м)</td> <td colspan="8"></td> <td>153 - 275 (122 м)</td> <td>279 - 397 (118 м)</td> <td>397 - 442 (45 м)</td> <td>464 - 480 (16 м)</td> </tr> </table>										18									18	12	137 - 152 (15 м)									153 - 275 (122 м)	279 - 397 (118 м)	397 - 442 (45 м)	464 - 480 (16 м)																									
18									18	12																																																	
137 - 152 (15 м)									153 - 275 (122 м)	279 - 397 (118 м)	397 - 442 (45 м)	464 - 480 (16 м)																																															
Элементы в плане																																																											
Продольный профиль		L=343 a=0																																																									

М-4 "ДОН"  
 Старое направление км 332+600 - км 463+850  
 411+137-411+480

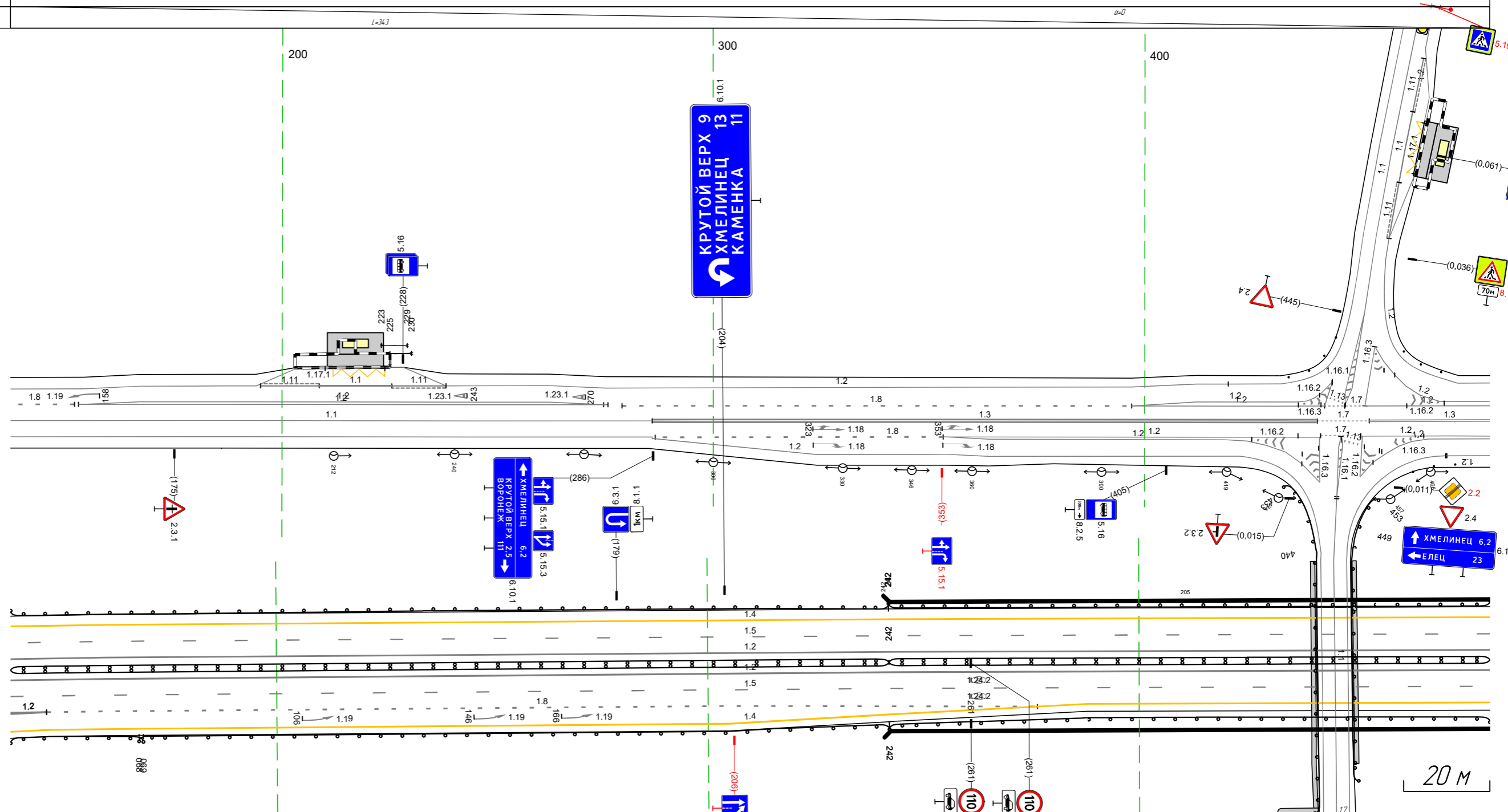

Дорожная разметка справа	Осевая линия	<table border="1"> <tr> <td>11</td> <td colspan="8"></td> <td>13</td> <td>440</td> </tr> <tr> <td>137 - 286 (149 м)</td> <td colspan="8"></td> <td>452</td> <td>452 - 480 (28 м)</td> </tr> </table>										11									13	440	137 - 286 (149 м)									452	452 - 480 (28 м)																									
	11									13	440																																															
	137 - 286 (149 м)									452	452 - 480 (28 м)																																															
	1-я от осевой	<table border="1"> <tr> <td>12</td> <td colspan="8"></td> <td>12</td> <td>441</td> </tr> <tr> <td>137 - 286 (149 м)</td> <td colspan="8"></td> <td>18</td> <td>450</td> </tr> <tr> <td colspan="2"></td> <td colspan="8"></td> <td>12</td> <td>450</td> </tr> <tr> <td colspan="2"></td> <td colspan="8"></td> <td>353 - 441 (87 м)</td> <td>450 - 480 (30 м)</td> </tr> </table>										12									12	441	137 - 286 (149 м)									18	450											12	450											353 - 441 (87 м)	450 - 480 (30 м)	
12									12	441																																																
137 - 286 (149 м)									18	450																																																
										12	450																																															
										353 - 441 (87 м)	450 - 480 (30 м)																																															
2-я от осевой	<table border="1"> <tr> <td colspan="2"></td> <td colspan="8"></td> <td>12</td> <td>446</td> </tr> <tr> <td colspan="2"></td> <td colspan="8"></td> <td>12</td> <td>450</td> </tr> <tr> <td colspan="2"></td> <td colspan="8"></td> <td>12</td> <td>450</td> </tr> <tr> <td colspan="2"></td> <td colspan="8"></td> <td>354 - 428 (74 м)</td> <td>459 - 480 (21 м)</td> </tr> </table>																				12	446											12	450											12	450											354 - 428 (74 м)	459 - 480 (21 м)
										12	446																																															
										12	450																																															
										12	450																																															
										354 - 428 (74 м)	459 - 480 (21 м)																																															
3-я от осевой	<table border="1"> <tr> <td colspan="2"></td> <td colspan="8"></td> <td>12</td> <td>428</td> </tr> <tr> <td colspan="2"></td> <td colspan="8"></td> <td>12</td> <td>436</td> </tr> <tr> <td colspan="2"></td> <td colspan="8"></td> <td>12</td> <td>436</td> </tr> <tr> <td colspan="2"></td> <td colspan="8"></td> <td>354 - 422 (68 м)</td> <td>459</td> </tr> </table>																				12	428											12	436											12	436											354 - 422 (68 м)	459
										12	428																																															
										12	436																																															
										12	436																																															
										354 - 422 (68 м)	459																																															
Дорожные ограждения и направляющие устройства справа	На разделительной																																																									
	На обочине	См(7) 472 - 476																																																								
Тротуары справа																																																										

Тротуары слева										
Дорожные ограждения и направляющие устройства слева	На обочине					070-Д 651 - 656, (6 м)				
	На разделительной					070-Д 651 - 658, (7 м)				
Дорожная разметка слева	3-я от осевой	12 473 - 508, (35 м)								
	2-я от осевой	12 470 - 508, (38 м)	12 508 - 609, (101 м)							
	1-я от осевой	349 349 11 м	18 511 - 609, (98 м)					12 609 - 813, (204 м)		
Элементы в плане										
Продольный профиль		L=34,3						a=0		

М-4 "Дон"  
 Старое направление км 332+600 - км 463+850  
 4 11+4 70-4 11+813

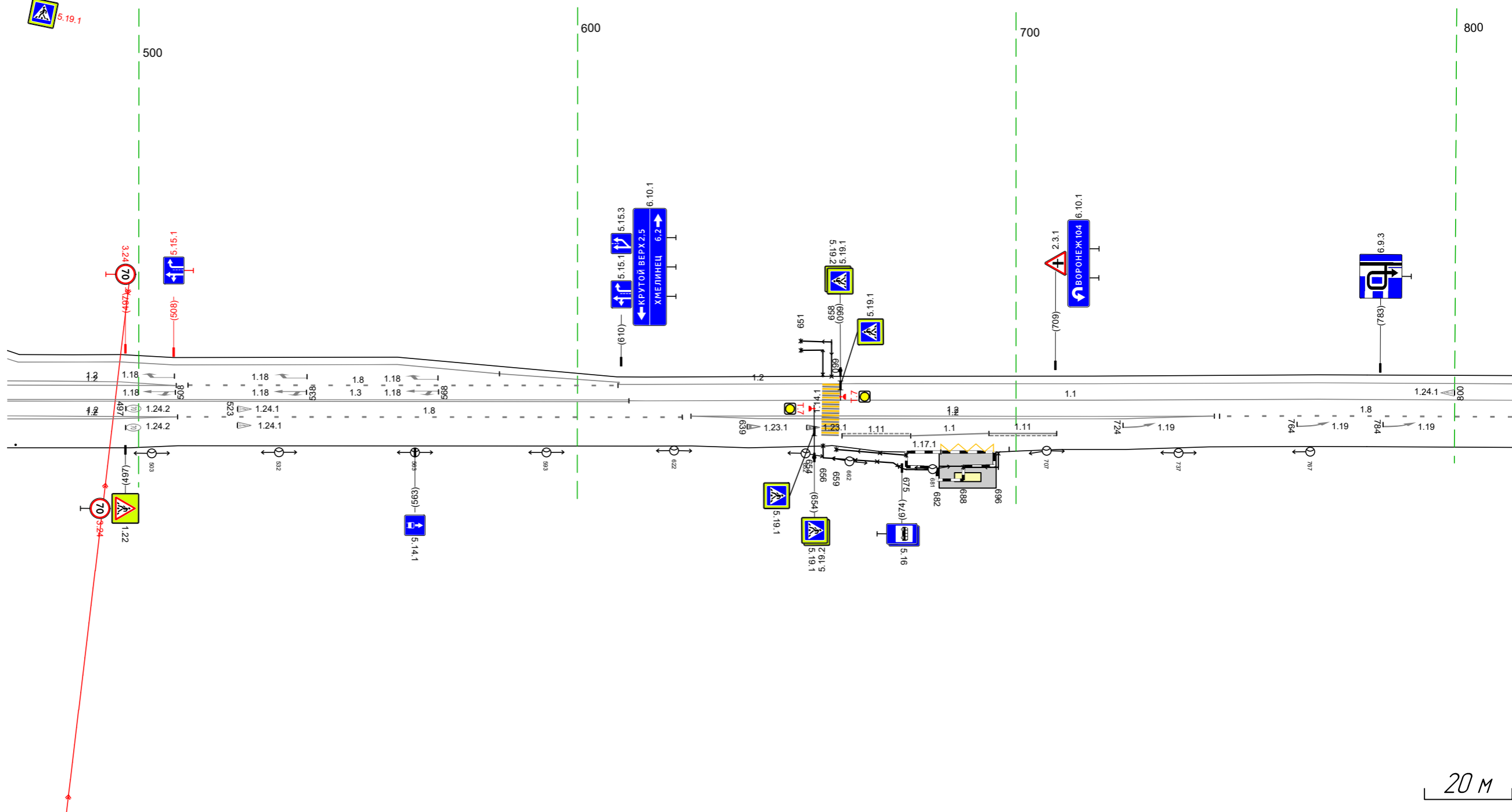

Дорожная разметка справа	Осевая линия	13 470 - 612, (142 м)					11 612 - 813, (201 м)				
	1-я от осевой	12 470 - 509, (39 м)	18 509 - 624, (115 м)					12 626 - 745, (119 м)	18 746 - 813, (67 м)		
	2-я от осевой	12 470 - 509, (38 м)					12 626 - 744, (118 м)				
	3-я от осевой					111 660 - 676, (16 м)	11 676 - 694, (18 м)	111 694 - 709, (15 м)			
4-я от осевой							1171 683 - 698, (16 м)				
Дорожные ограждения и направляющие устройства справа	На разделительной										
	На обочине	Км 7 472 - 476					070-Д 659 - 676, (16 м)	070-Д 683 - 696, (16 м)			
Тротуары справа											



Тротуары слева		
Дорожные ограждения и направляющие устройства слева	На обочине	Столбы (выт. шаг 50,0м) 136 - 479
	На разделительной	
Дорожная разметка слева		12 136 - 479, (34,3 м)
Элементы в плане		
Продольный профиль		1=34,3 <span style="float: right;">a=0</span>

М-4 "Дон"  
 Старое направление км 332+600 - км 463+850  
 4.12+136-4.12+479

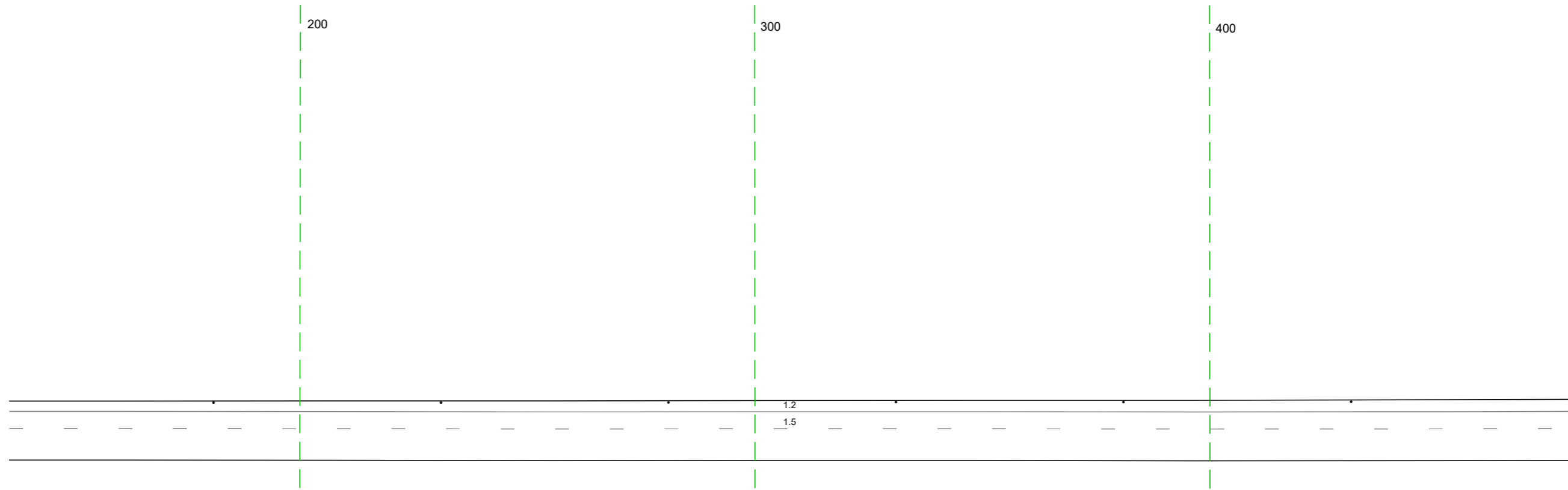

20 м

Дорожная разметка справа		15 136 - 479, (34,3 м)
Дорожные ограждения и направляющие устройства справа	На разделительной	
	На обочине	
Тротуары справа		

Тротуары слева		
Дорожные ограждения и направляющие устройства слева	На обочине	Столбики (выт. шаг 50,0м) 469 - 812
	На разделительной	
Дорожная разметка слева		12 469 - 812, (34,3 м)
Элементы в плане		R=1800; L=1085
Продольный профиль		L=34,3      a=0

М-4 "Дон"  
 Старое направление км 332+600 - км 463+850  
 412+469-412+812

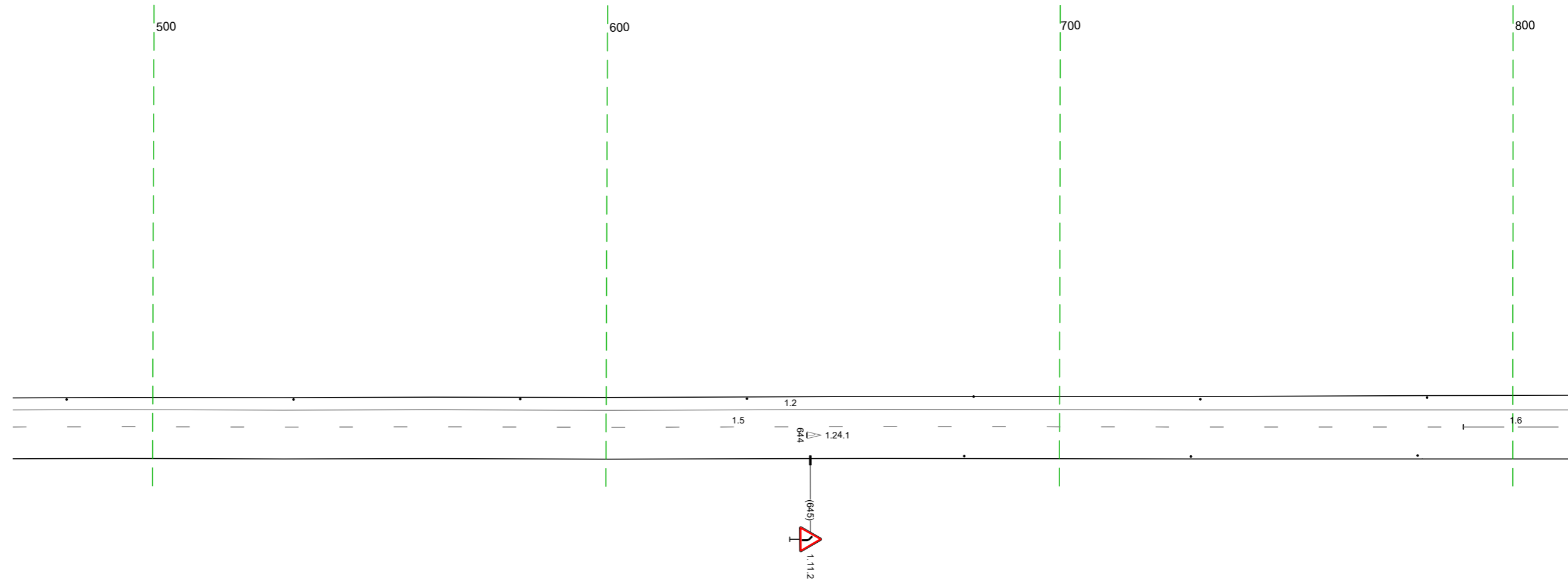

20 М

Дорожная разметка справа		15 469 - 789, (320 м)	16 789 - 812, (23 м)
Дорожные ограждения и направляющие устройства справа	На разделительной		Столбики (выт. шаг 50,0м) 679 - 812
	На обочине		
Тротуары справа			

Тротуары слева			
Дорожные ограждения и направляющие устройства слева	На обочине	Столбы (выт. шаг 50,0м) 802 - 010	
	На разделительной		
Дорожная разметка слева		12 802 - 125, (344 м)	
Элементы в плане		R=1800, L=1085	
Продольный профиль		L=344 <span style="float: right;">a=0</span>	

М-4 "ДОН"  
 Старое направление км 332+600 - км 463+850  
 412+802-413+125

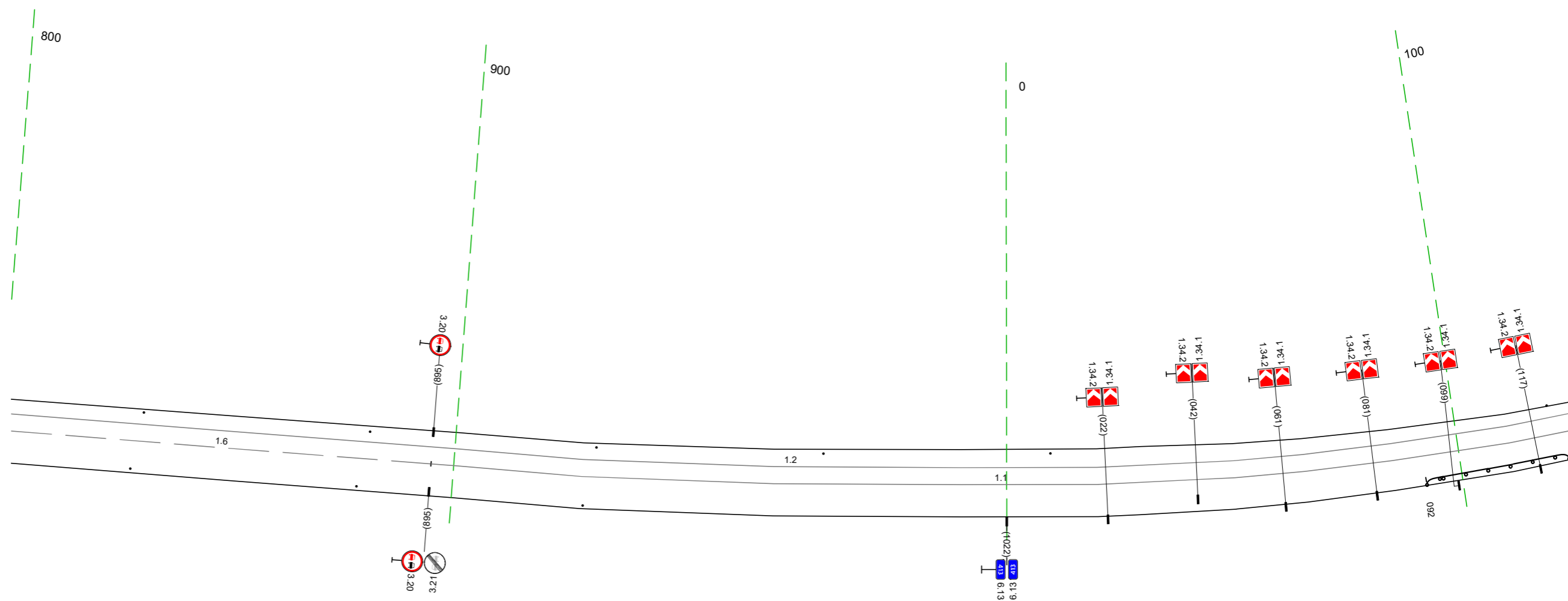

Дорожная разметка справа		16 802 - 895, (193 м)		11 895 - 125, (1252 м)	
Дорожные ограждения и направляющие устройства справа	На разделительной				
	На обочине	Столбы (выт. шаг 50,0м) 802 - 929		10 (13) 092 - 125, (133 м)	
Тротуары справа					

Тротуары слева						Столбыки (Sum, шаг 10,0м) 260 - 462	
Дорожные ограждения и направляющие устройства слева	На обочине	Столбыки (Sum, шаг 10,0м) 121 - 141		В0 (ВЗ) 153 - 197, (44 м)		Ст (З) 229 - 239	
	На разделительной						
Дорожная разметка слева		12 115 - 462 (348 м)					
Элементы в плане		R=18008, L=1085					
Продольный профиль		L=348				a=0	

М-4 "ДОН"  
Старое направление км 332+600 - км 463+850  
4 13+115-4 13+462

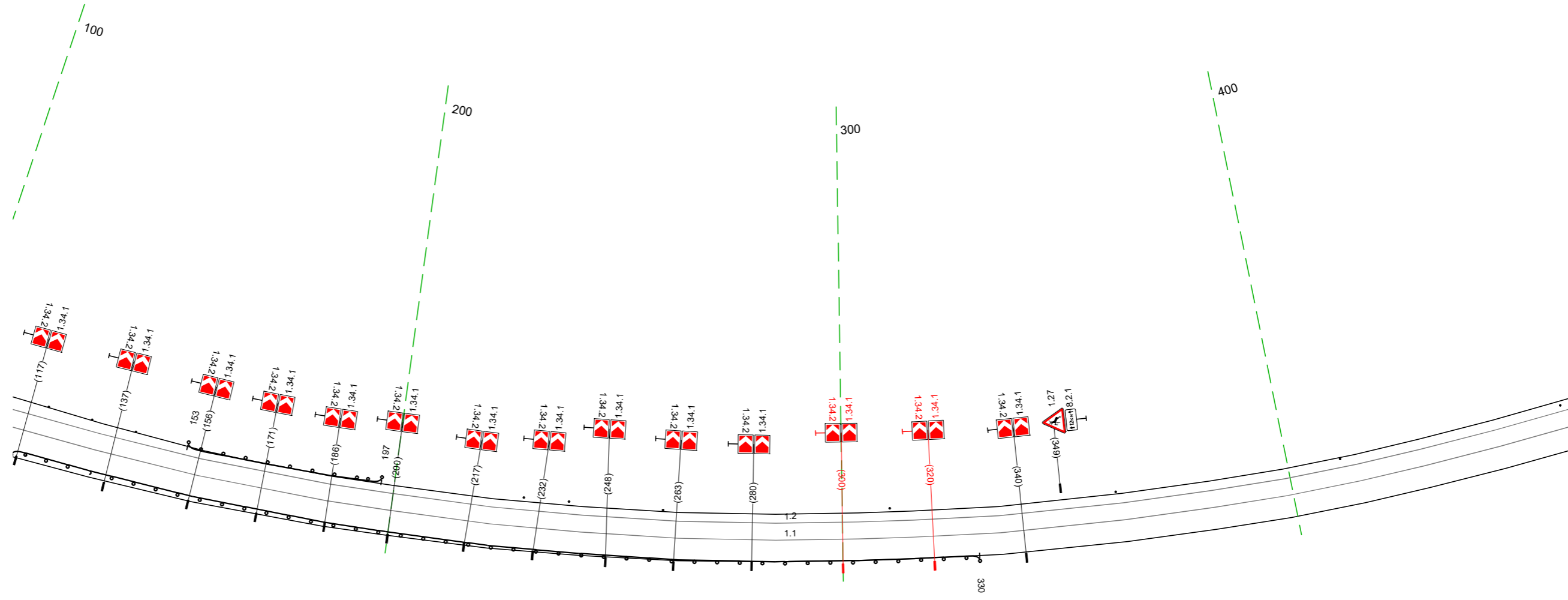

20 м

Дорожная разметка справа						11 115 - 462 (348 м)	
Дорожные ограждения и направляющие устройства справа	На разделительной						
	На обочине	В0 (ВЗ) 115 - 330, (215 м)					
Тротуары справа							

Тротуары слева		
Дорожные ограждения и направляющие устройства слева	На обочине	Стандарты (в шир. шаг 50,0 м) 452 - 712
	На разделительной	
Дорожная разметка слева		12 452 - 795 (343 м)
Элементы в плане		R=1008 L=1085
Правильный профиль		L=343 <span style="float: right;">a=0</span>

М-4 "ДОН"  
 Старое направление км 332+600 - км 463+850  
 413+452-413+795

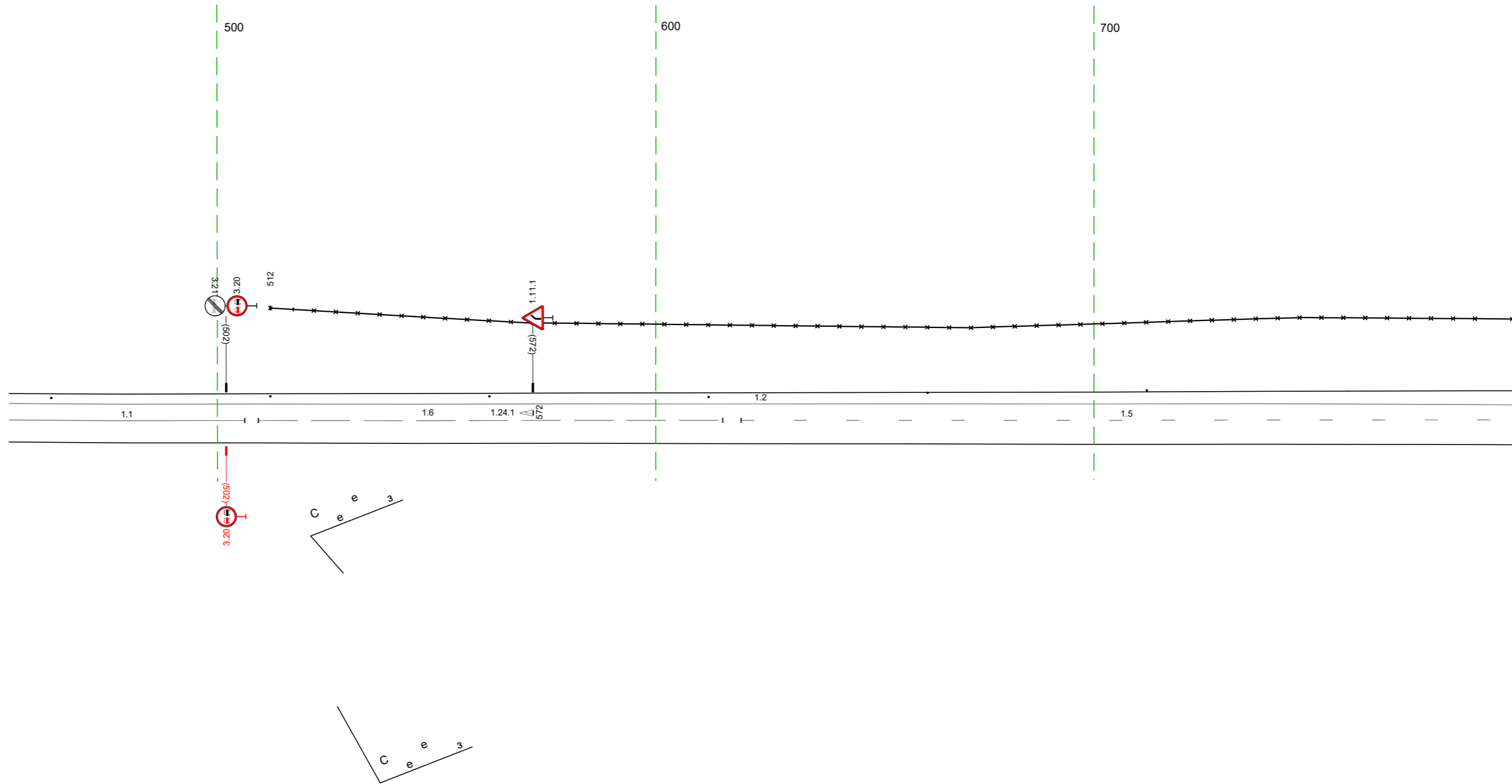

20 м

Дорожная разметка справа		11 452 - 508 (54 м)	16 509 - 615 (106 м)	15 619 - 795 (176 м)
Дорожные ограждения и направляющие устройства справа	На разделительной			
	На обочине			
Тротуары справа				

Тротуары слева									
Дорожные ограждения и направляющие устройства слева	На обочине	0 785 - 884, (99 м)		Ступеньки (шир. шаг 10,0м) 023 - 043		В0 (ВЗ) 057 - 099, (42 м)		Ступеньки (шир. шаг 10,0м) 121 - 141	
	На разделительной								
Дорожная разметка слева				12 785 - 189, (104 м)					
Элементы в плане		R=1808, L=1085							
Продольный профиль				L=34,3				a=0	

М-4 "ДОН"  
 Старое направление км 332+600 - км 463+850  
 413+785-414+189

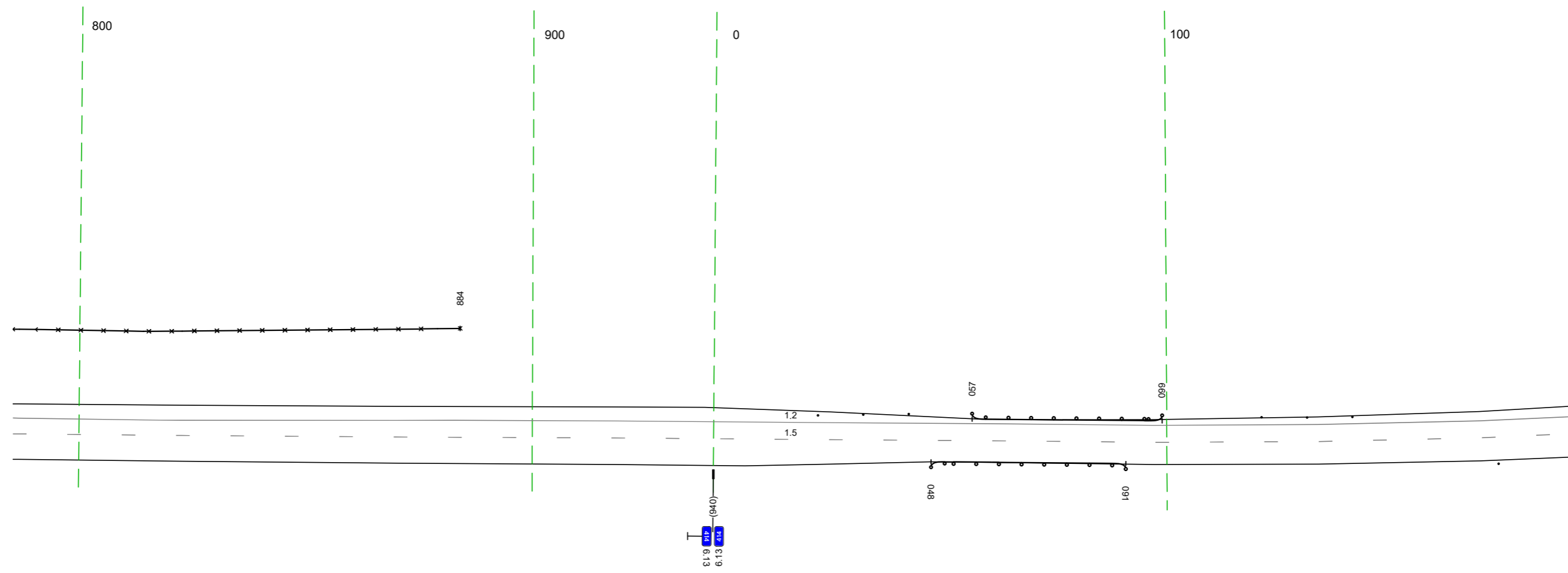

Дорожная разметка справа				15 785 - 189, (104 м)					
Дорожные ограждения и направляющие устройства справа	На разделительной								
	На обочине					В0 (ВЗ) 048 - 091, (43 м)		Ступеньки (шир. шаг) 173 - 189	
Тротуары справа									

Тротуары слева		
Дорожные ограждения и направляющие устройства слева	На обочине	Столбы (Выт. шаг 50,0м) 190 - 522
	На разделительной	
Дорожная разметка слева		12 179 - 522, (34,3 м)
Элементы в плане		
Продольный профиль		<i>L=34,3</i> <span style="float: right;"><i>a=0</i></span>

М-4 "ДОН"  
 Старое направление км 332+600 - км 463+850  
 4.14+179-4.14+522

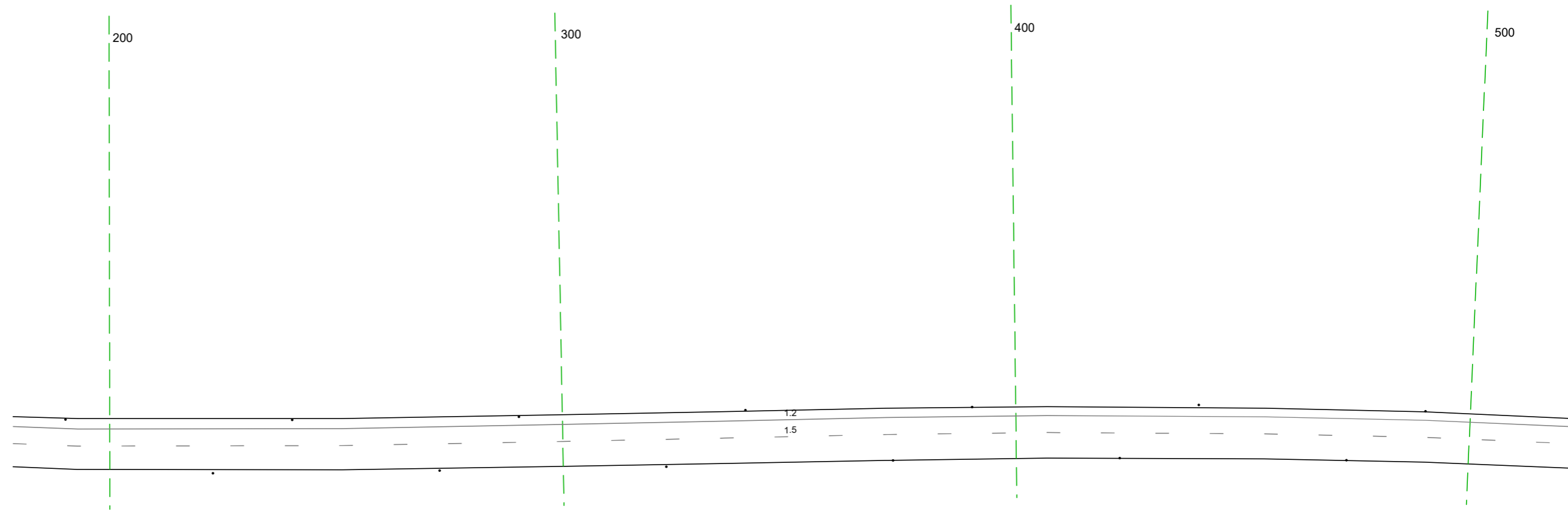

20 м

Дорожная разметка справа		15 179 - 522, (34,3 м)
Дорожные ограждения и направляющие устройства справа	На разделительной	Столбы (Выт. шаг 50,0м) 179 - 522
	На обочине	
Тротуары справа		

Тротуары следа			
Дорожные ограждения и направляющие устройства следа	На обочине	Стандарты (4шт., шаг 50,0м) 512 - 690	10 (193) 726 - 832 (106 м)
	На разделительной		Стандарты (1шт.) 837 - 855
Дорожная разметка следа		12 512 - 855 (343 м)	
Элементы в плане			
Продольный профиль		L=343	

М-4 "ДОН"  
 Старое направление км 332+600 - км 463+850  
 4 14+512-4 14+855

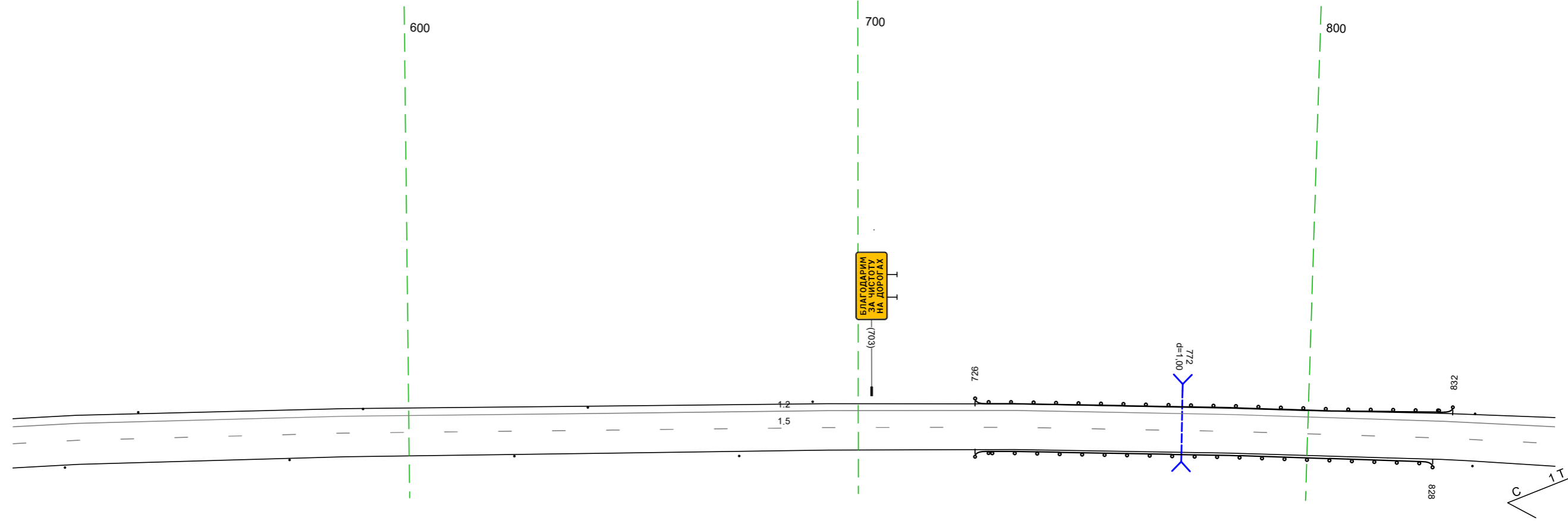

Дорожная разметка справа		15 512 - 855 (343 м)	
Дорожные ограждения и направляющие устройства справа	На разделительной		
	На обочине	Стандарты (4шт., шаг 50,0м) 512 - 673	10 (193) 726 - 828 (102 м)
Тротуары справа			

Тротуары слева		
Дорожные ограждения и направляющие устройства слева	На обочине	Столбы (Лит. шаг 50,0м) 845 - 173
	На разделительной	
Дорожная разметка слева		12 845 - 173, (34,3 м)
Элементы в плане		
Продольный профиль		L=34,3

М-4 "Дон"  
 Старое направление км 332+600 - км 463+850  
 414+845-415+173

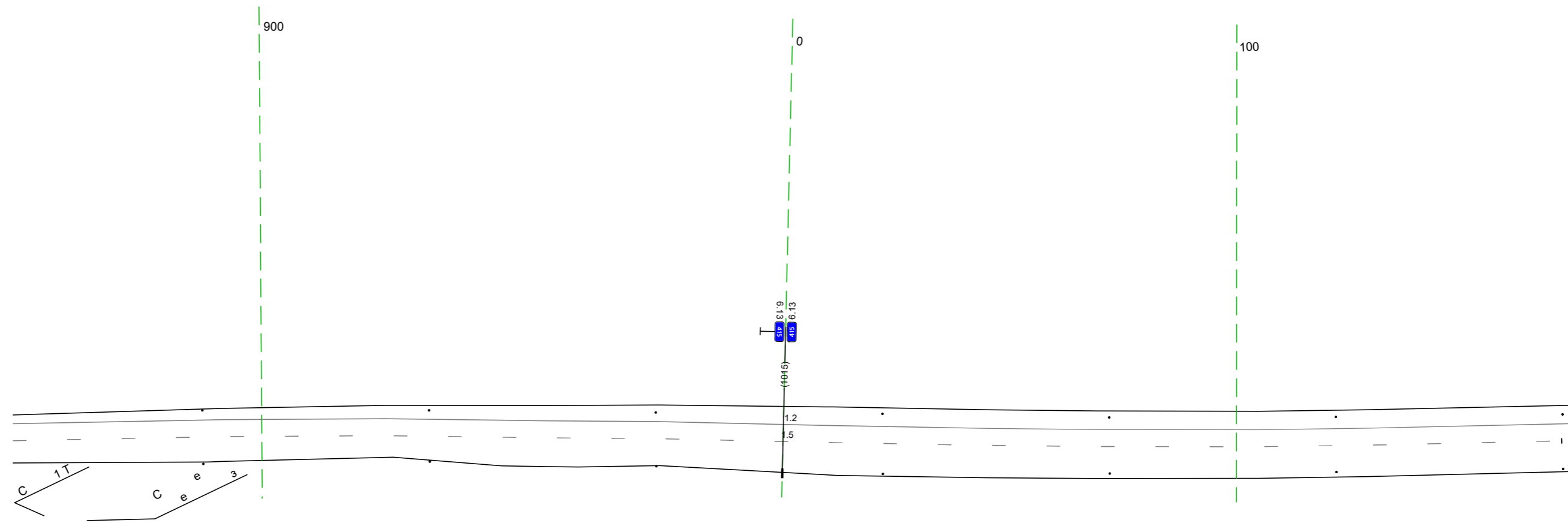

20 м

Дорожная разметка справа		15 845 - 172 (34,2 м)
Дорожные ограждения и направляющие устройства справа	На разделительной	
	На обочине	Столбы (Лит. шаг 50,0м) 845 - 173
Тротуары справа		

Тротуары слева											
Дорожные ограждения и направляющие устройства слева	На обочине	Столбы (выт. шаг 50,0м) 163 - 272		Ст 161 307 - 321		Ст 131 44 - 354		Столбы (выт. шаг 50,0м) 371 - 471			
	На разделительной										
Дорожная разметка слева		12 163 - 318 (155 м)		113 327 - 333 (6 м)				12 345 - 506 (161 м)			
Элементы в плане											
Продольный профиль		L=34,3						a=0			

М-4 "ДОН"  
 Старое направление км 332+600 - км 463+850  
 4 15+163-4 15+506

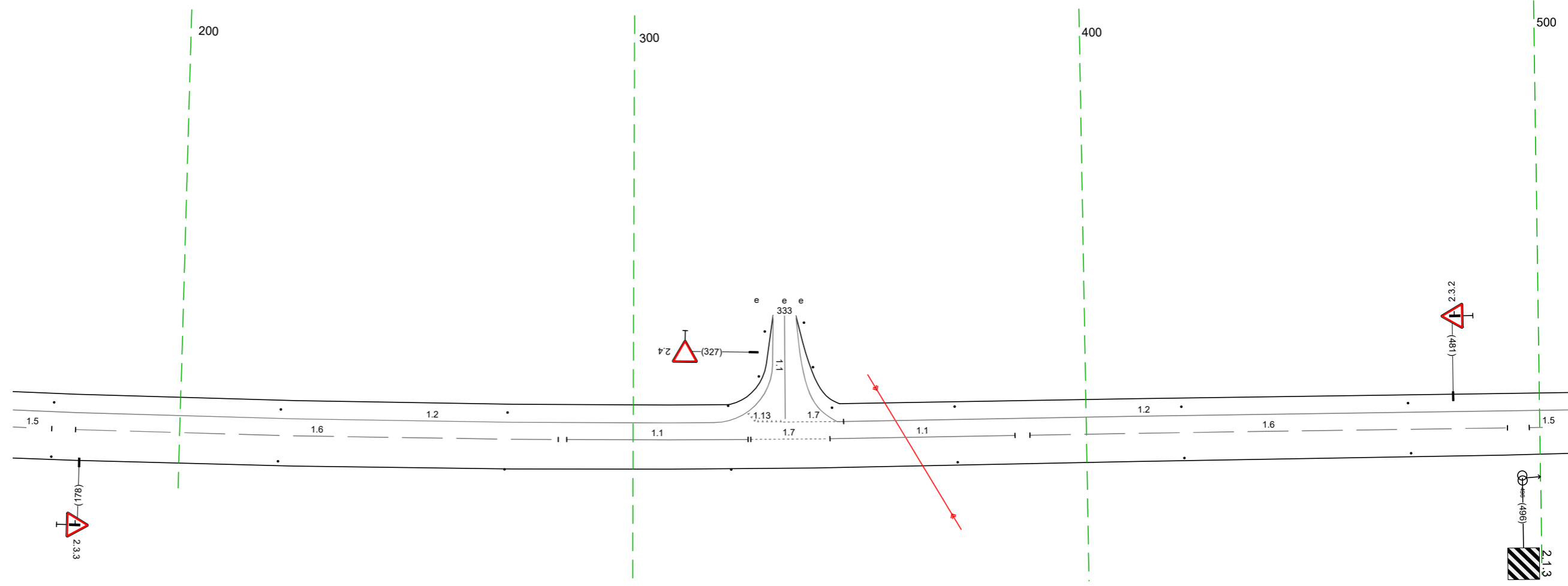

20 М

Дорожная разметка справа		15 163 172 (9 м)		16 177 - 284 (106 м)		11 285 - 325 (40 м)		17 326 - 343 (17 м)		11 343 - 384 (41 м)		16 388 - 493 (105 м)		15 498 506 (9 м)	
Дорожные ограждения и направляющие устройства справа	На разделительной														
	На обочине														
Тротуары справа															

Тротуары слева		
Дорожные ограждения и направляющие устройства слева	На обочине	ДО 1531 808 - 839, (31 м)
	На разделительной	
Дорожная разметка слева		12 496 - 839, (343 м)
Элементы в плане		
Продольный профиль		L=343

М-4 "Дон"  
 Старое направление км 332+600 - км 463+850  
 415+496-415+839

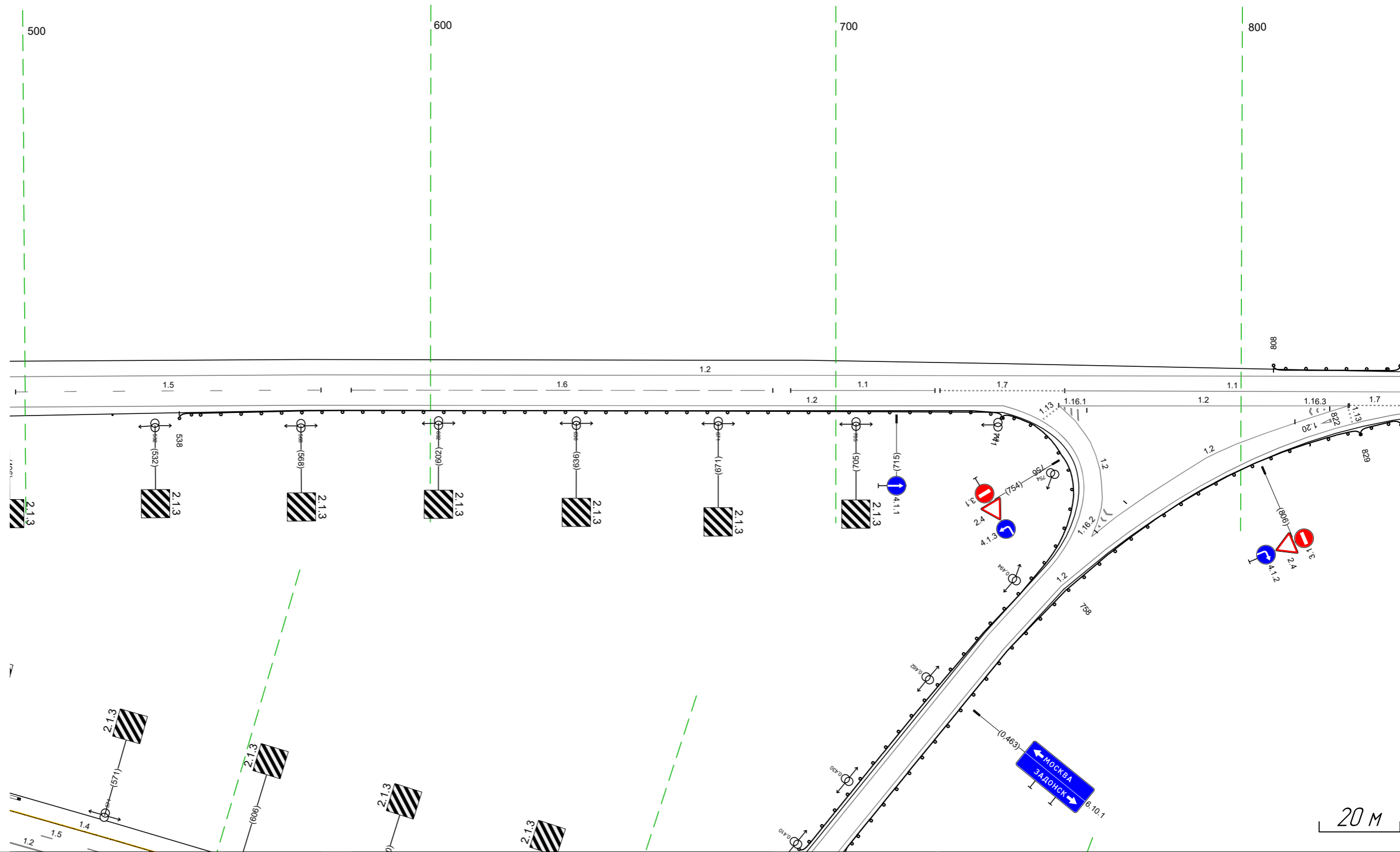

Дорожная разметка справа	Осевая линия	15 498 - 573, (75 м)	16 580 - 684, (104 м)	11 689 - 724, (36 м)	17 726 - 756, (31 м)	11 756 - 839, (83 м)	12 817 - 826, (9 м)	17 827 - 839, (13 м)
	1-я от осевой						7 755 - 759, (4 м)	12 755 - 826, (71 м)
Дорожные ограждения и направляющие устройства справа	На разделительной							
	На обочине	Станджы (шт.) 496 - 522	ДО 1531 538 - 741, (203 м)					ДО 1531 829 - 839, (10 м)
Тротуары справа								

Тротуары слева			
Дорожные ограждения и направляющие устройства слева	На обочине	10 (153) 829 - 000, (169 м)	
	На разделительной		
Дорожная разметка слева		12 829 - 998, (168 м)	
Элементы в плане			
Продольный профиль		L=169 a=0 000	

М-4 "Дон"  
 Старое направление км 332+600 - км 463+850  
 415+829-416+000

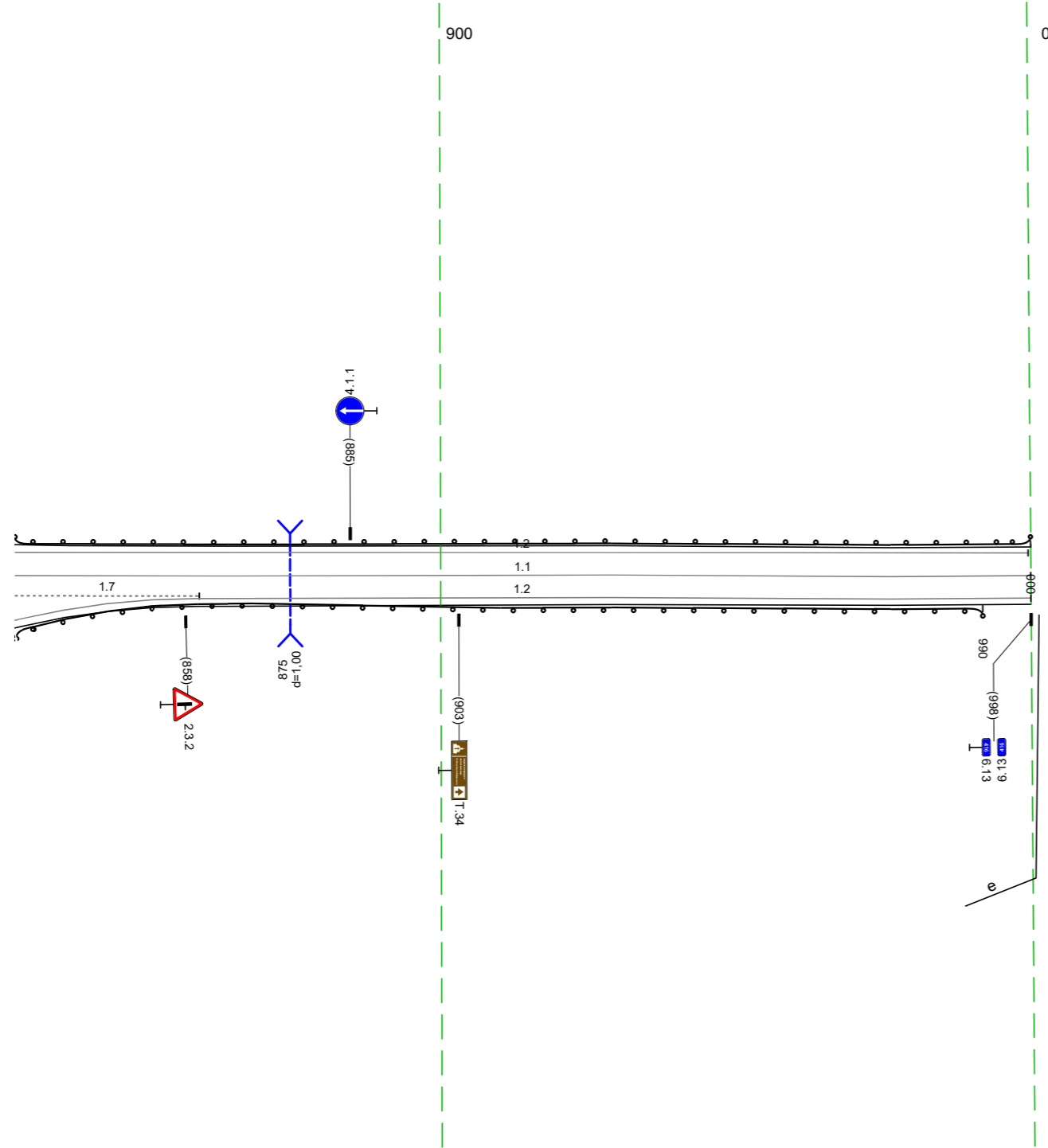

20 м

Дорожная разметка справа	Осевая линия	11 829 - 000, (169 м)	
	1-я от осевой	17 829 - 860, (31 м)	
Дорожные ограждения и направляющие устройства справа	На разделительной		
	На обочине	10 (153) 829 - 990, (161 м)	
Тротуары справа			