



УТВЕРЖДАЮ  
Заместитель директора департамента  
эксплуатации и БДД ГК «Автодор»  
\_\_\_\_\_ А. Н. Умеренков  
Дата: \_\_\_\_\_

**ПРОЕКТ ОРГАНИЗАЦИИ ДОРОЖНОГО ДВИЖЕНИЯ**  
**ТОМ 2.1 (АЛЬТЕРНАТИВНОЕ НАПРАВЛЕНИЕ)**  
**СХЕМЫ СУЩЕСТВУЮЩЕЙ ДИСЛОКАЦИИ ТСОДД**  
**НА УЧАСТОК АВТОМОБИЛЬНОЙ ДОРОГИ М-4 «ДОН» МОСКВА – ВОРОНЕЖ –**  
**РОСТОВ-НА-ДОНУ – КРАСНОДАР – НОВОРОССИЙСК**  
**КМ 635+407– КМ 713+160**  
**(ВОРОНЕЖСКАЯ ОБЛАСТЬ, ПРОЕЗД ПО С. ЛОСЕВО И Г. ПАВЛОВСК, ПРОЕЗД ПО С. ВЕРХНИЙ МАМОН)**

Исполнитель: Общество с ограниченной ответственностью «Научно-исследовательский и проектный институт территориального развития и транспортной инфраструктуры»

Генеральный директор  
ООО «НИПИ ТРТИ»  
\_\_\_\_\_ С.В. Цибро  
Дата: \_\_\_\_\_

Органы согласующие и утверждающие:

- 1) Департамент эксплуатации и БДД ГК «Автодор»
- 2) Воронежский филиал ГК «Автодор»

# УСЛОВНЫЕ ОБОЗНАЧЕНИЯ

Технические средства организации дорожного движения			
Существующие	Проектируемые	Описание элемента	
		Дорожный знак	
		Светофор	
		Пешеходные ограждения	
		Барьерное ограждение одностороннее	
		Барьерное ограждение двухстороннее	
		Парапетное ограждение	
		Троссовое ограждение	
		Бортовой камень	
		Сигнальные столбики	
		Коммуникации, ЛЭП	
		Делинаторы с пластинами	
		Подпорная стенка	
		Шумовая полоса	
		Линия освещения (одно- и двухрожковая)	
		Элементы АСУДД	
		Рекламная конструкция	
		Знак над ПЧ; ЗПИ; ТПИ	
		Набор ТСОДД на пунктах оплаты	
		Буфер дорожный	
Дорожная разметка			
Линейная разметка 1.1	Разметка на парковках (состоит из линий разметки 1.1) 1.55.1		 118 124.4

Конструктивные элементы дороги и ситуация	
Участок тротуара	
Водопропускные трубы	
Мосты; путепроводы	
Надземный пешеходный переход	
Подземный пешеходный переход	
Остановка общественного транспорта	

М-4 "Дон"

Старое направление км 635+407 - км 713+160

Ситуационный план км 637 - км 676

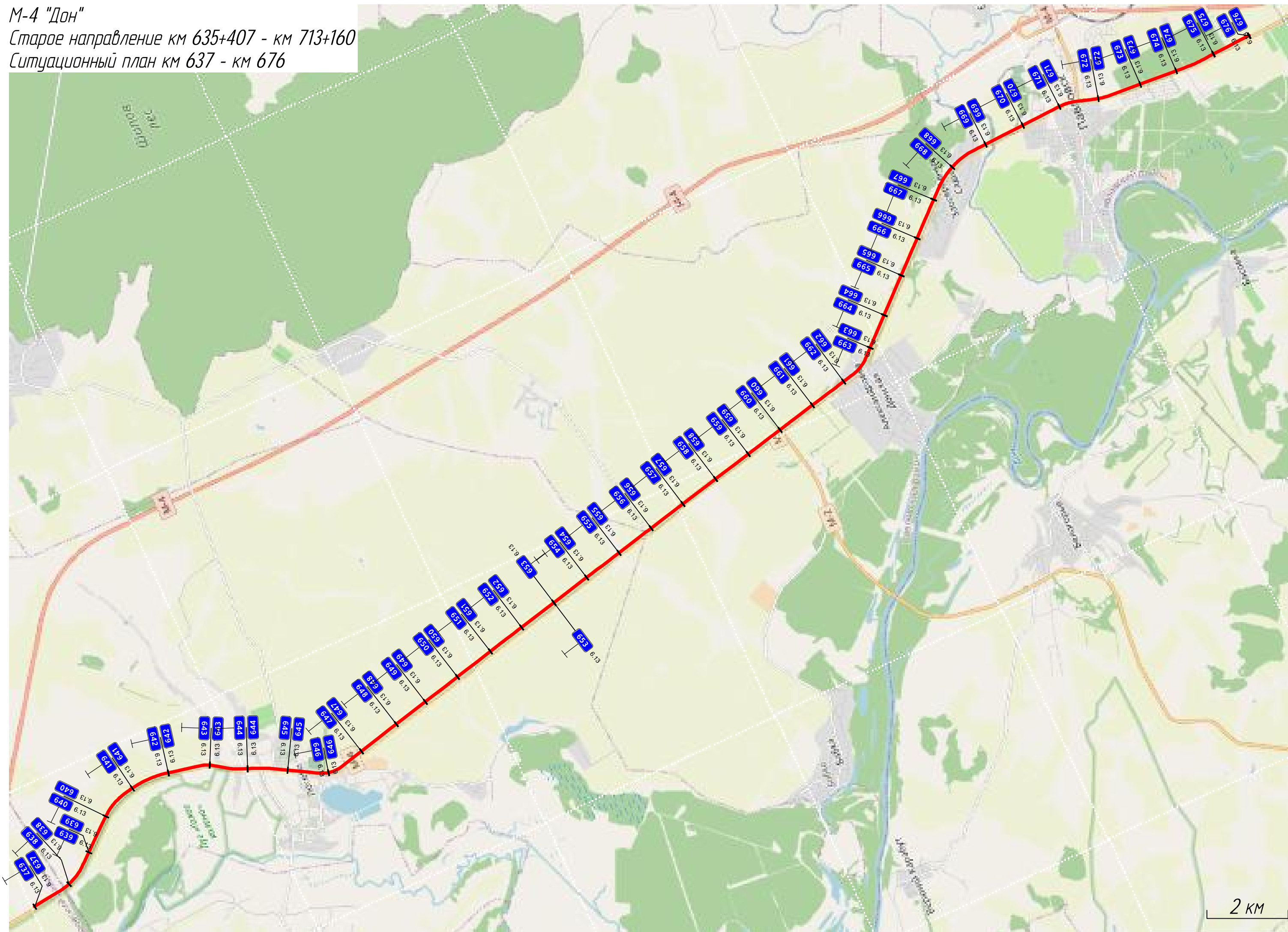

2 KM

М-4 "Дон"

Старое направление км 635+407 - км 713+160

Ситуационный план км 676 - км 694

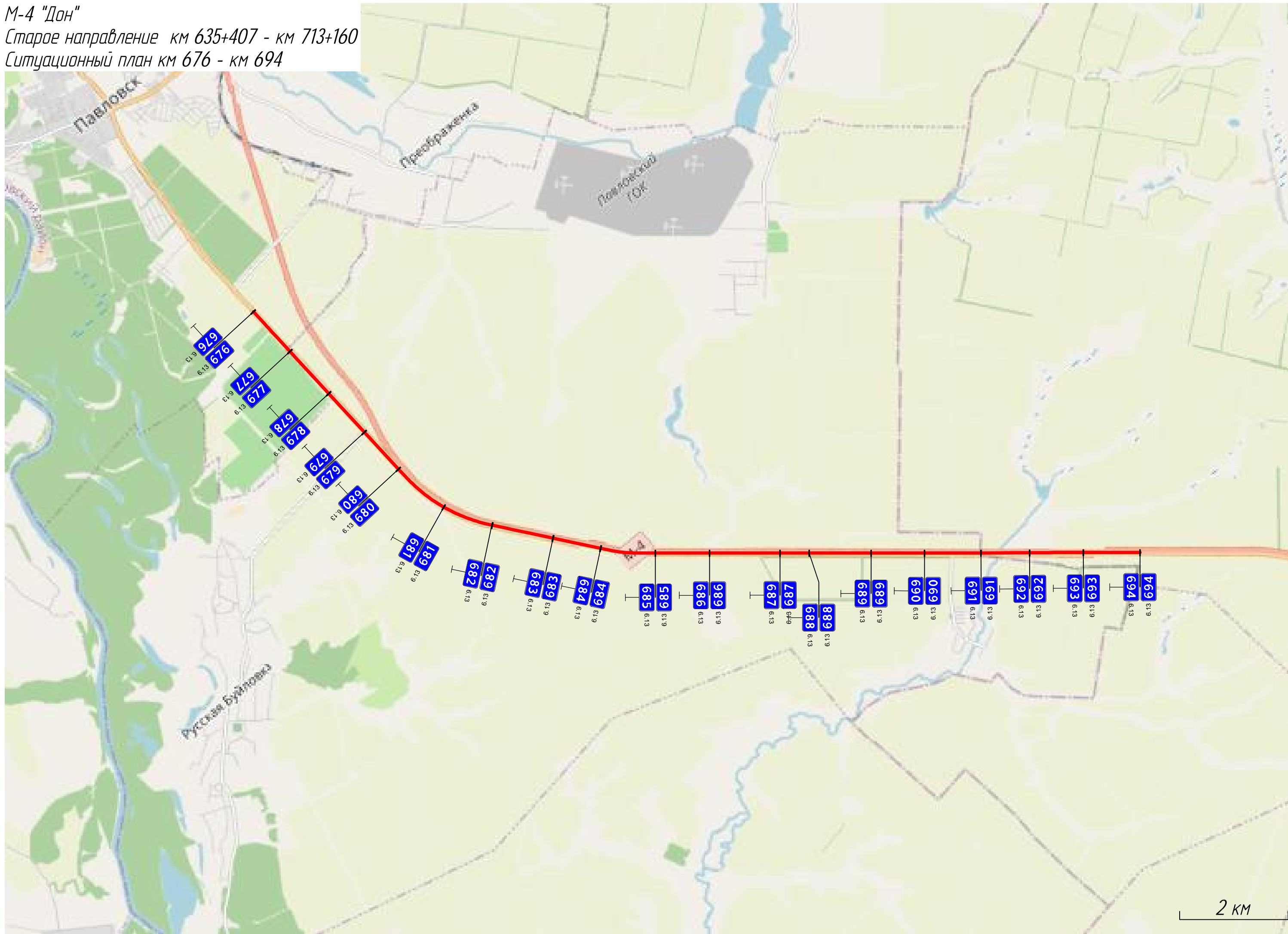

2 KM

М-4 "Дон"

Старое направление км 635+407 - км 713+160

Ситуационный план км 694 - км 712

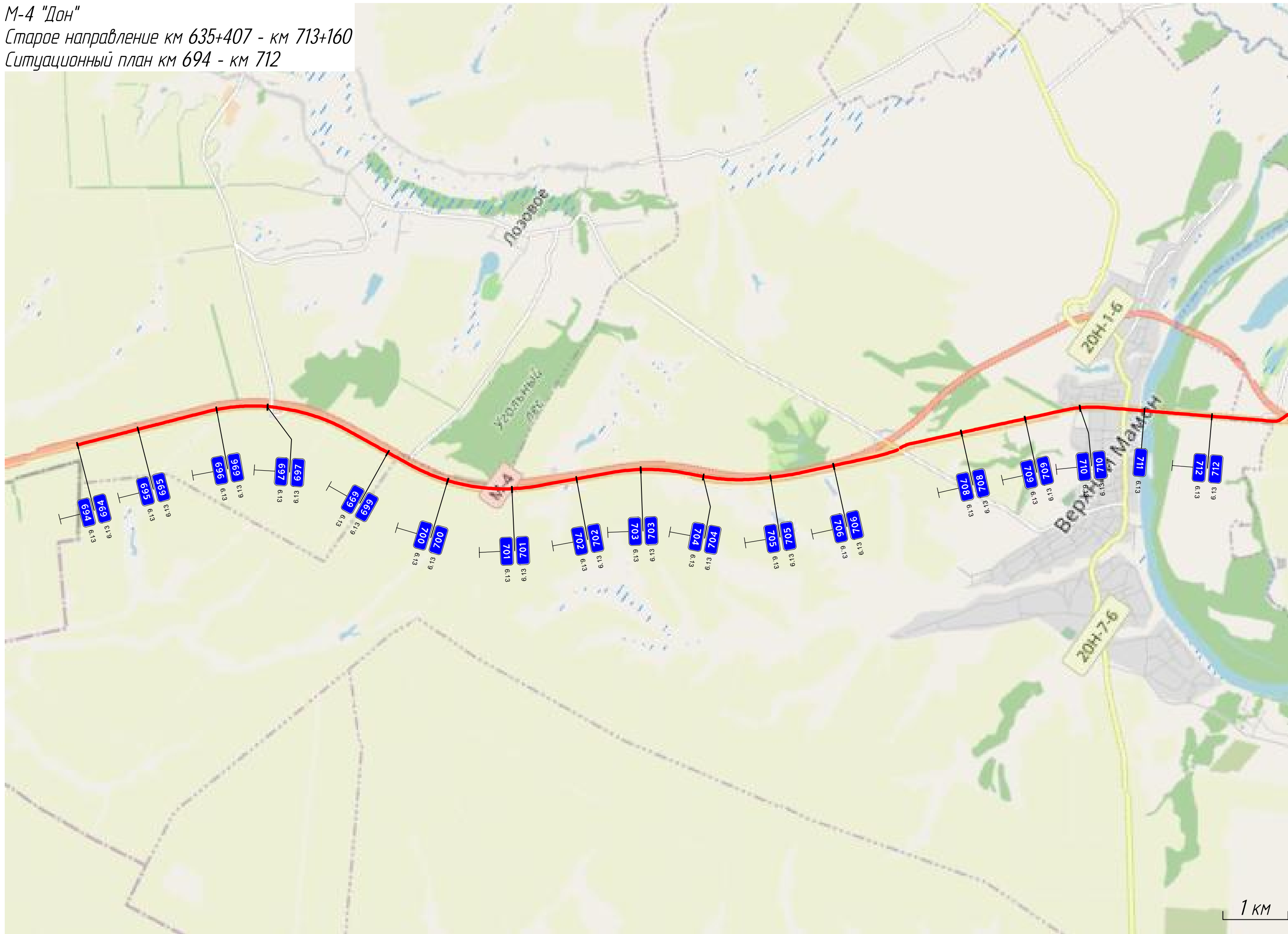

Тротуары слева								Станджик (Дит, шаг 50,0м) 462 - 608	
Дорожные ограждения и направляющие устройства слева	На обочине								
	На разделительной								
Дорожная разметка слева	2-я от осевой	14 265 - 412 (14,7 м)							
	1-я от осевой	18 296 - 328 (31 м)	11 332 - 372 (39 м)	18 372 - 412 (40 м)	14 412 - 418 (6 м)	113 428 - 434 (6 м)	17 434 - 455 (21 м)	14 455 - 608 (153 м)	
Элементы в плане		а-2							
Профильный профиль								L-343	

М-4 "Дон"  
Старое направление км 635+407 - км 713+160  
635+265-635+608

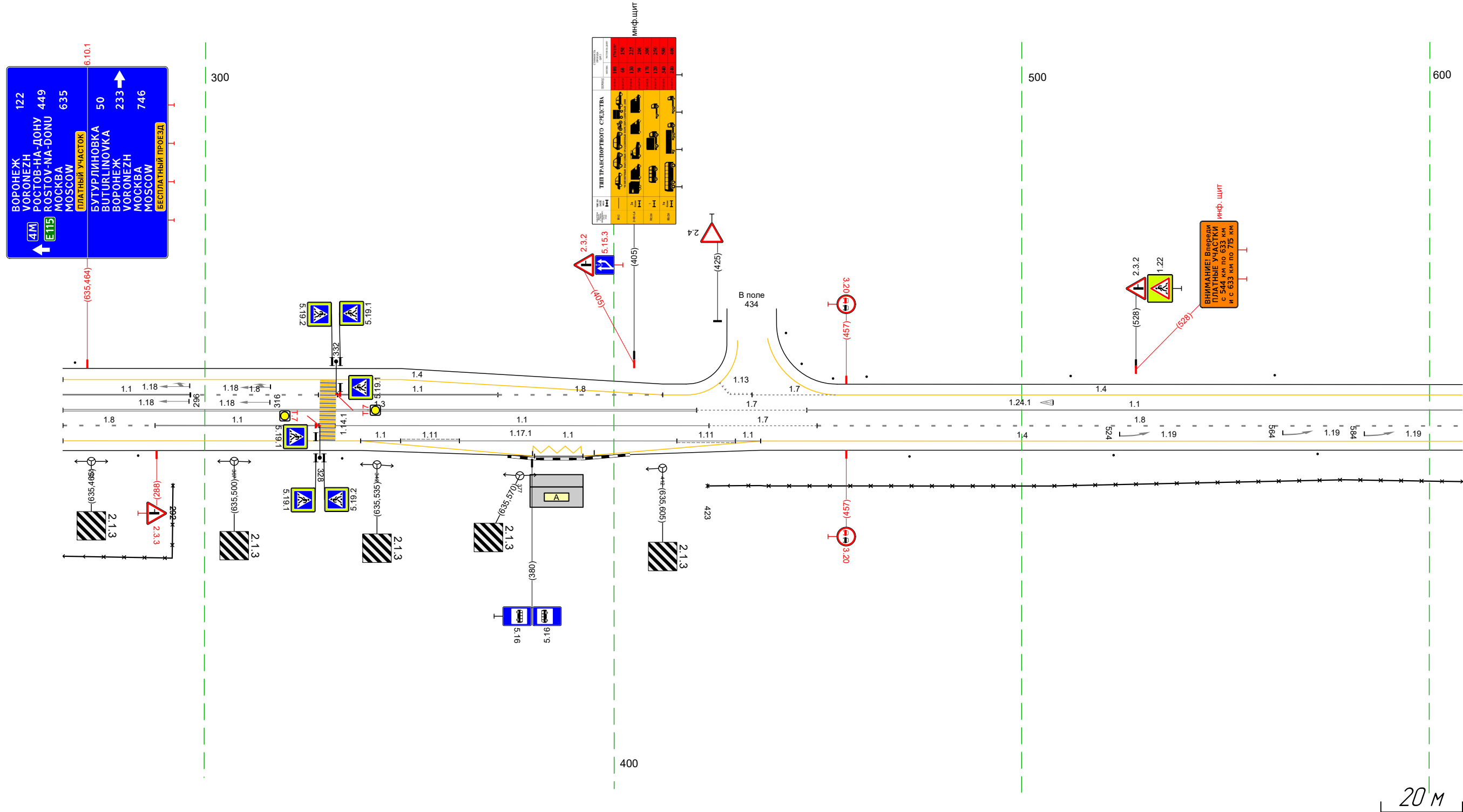

Дорожная разметка справа	Осевая линия	13 265 - 420 (155 м)				17 420 - 447 (27 м)		11 447 - 608 (161 м)	
	1-я от осевой	18 265 - 288 (23 м)	11 288 - 328 (40 м)	11 332 - 423 (92 м)	17 423 - 450 (26 м)	18 450 - 608 (158 м)			
	2-я от осевой	14 265 - 338 (73 м)		338 348 - 362 (14 м)	111 362 - 415 (53 м)	111 415 - 430 (14 м)	430 436 - 450 (14 м)	14 436 - 608 (172 м)	
Дорожные ограждения и направляющие устройства справа	На разделительной	14 338 - 381 (43 м)		1171 380 - 395 (15 м)	14 392 - 436 (44 м)				
	На обочине	Станджик (Дит, шаг 50,0м) 285 - 335				Станджик (Дит, шаг 50,0м) 472 - 573			
Тротуары справа								30 423 - 608 (185 м)	

Тротуары слева					
Дорожные ограждения и направляющие устройства слева	На обочине	Столбыки (шт)	ДО 1431 598 - 612	ДО 1431 627 - 662 (35 м)	Столбыки (шт, шаг 50,0м) 668 - 941
	На разделительной				
Дорожная разметка слева		14 598 - 941 (34,3 м)			
Элементы в плане					
Продольный профиль		а-2 L=343			

М-4 "Дон"  
Старое направление км 635+407 - км 713+160  
635+598-635+941

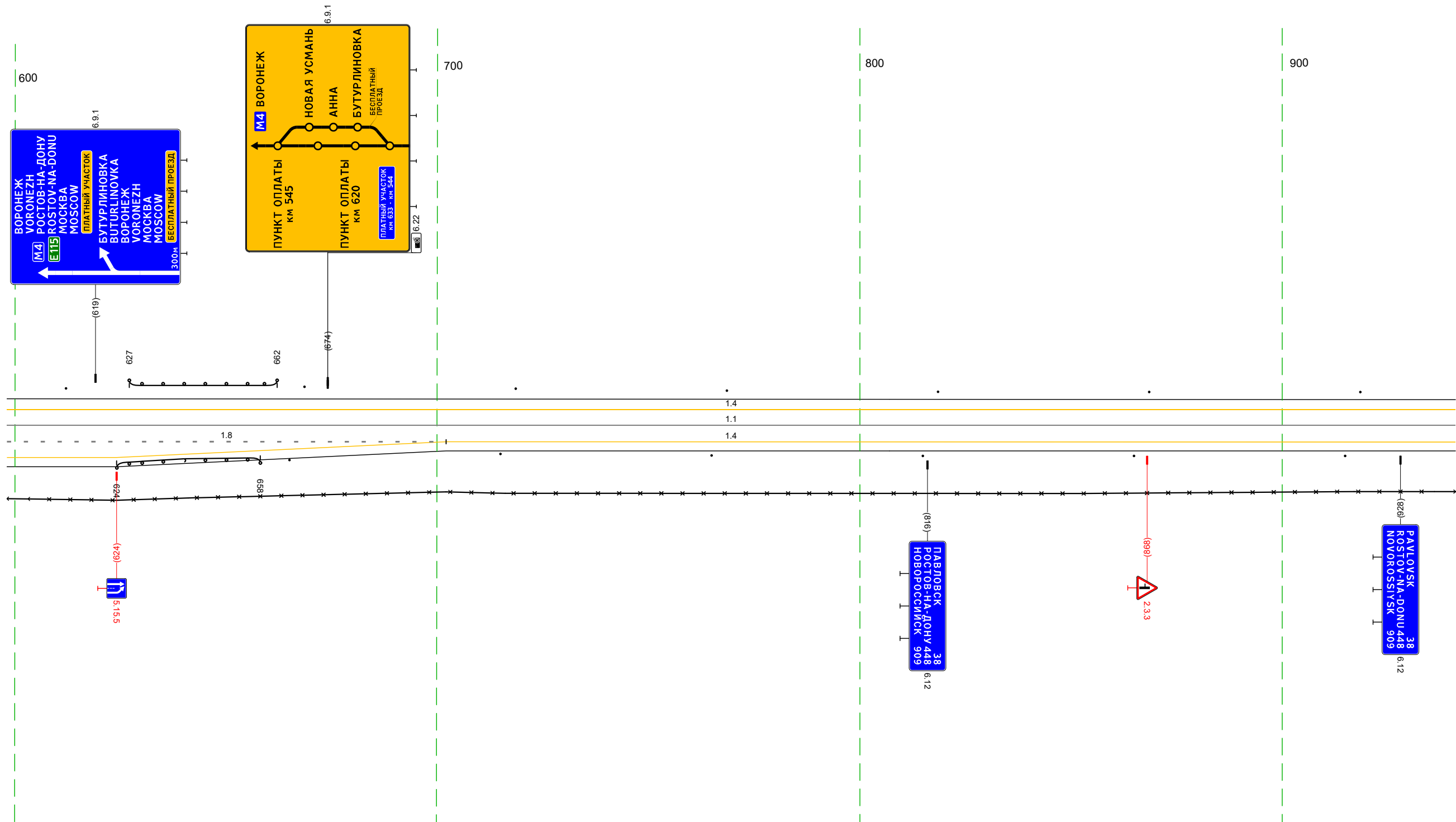

Дорожная разметка справа	Осевая линия			11 598 - 941 (34,3 м)	
	1-я от осевой	18 598 - 702 (104 м)			
	2-я от осевой	14 598 - 702 (104 м)	14 702 - 941 (239 м)		
Дорожные ограждения и направляющие устройства справа	На разделительной				
	На обочине	ДО 1431 624 - 658 (34 м)	Столбыки (шт, шаг 50,0м) 672 - 941		
Тротуары справа		30 598 - 941 (34,3 м)			

Тротуары слева							
Дорожные ограждения и направляющие устройства следа	На обочине	Столбы (3шт, шаг 50,0м) 931 - 069		Столбы (4шт, шаг 9,1м) 137 - 160		Столбы (3шт, шаг 50,0м) 171 - 274	
	На разделительной						
Дорожная разметка следа		14 931 - 075 (144 м)		13 090 - 124 (33 м)		17 124 - 150 (26 м)	
Элементы в плане							
Продольный профиль		a-2					
		L=343					

М-4 "Дон"  
 Старое направление км 635+407 - км 713+160  
 635+931-636+274

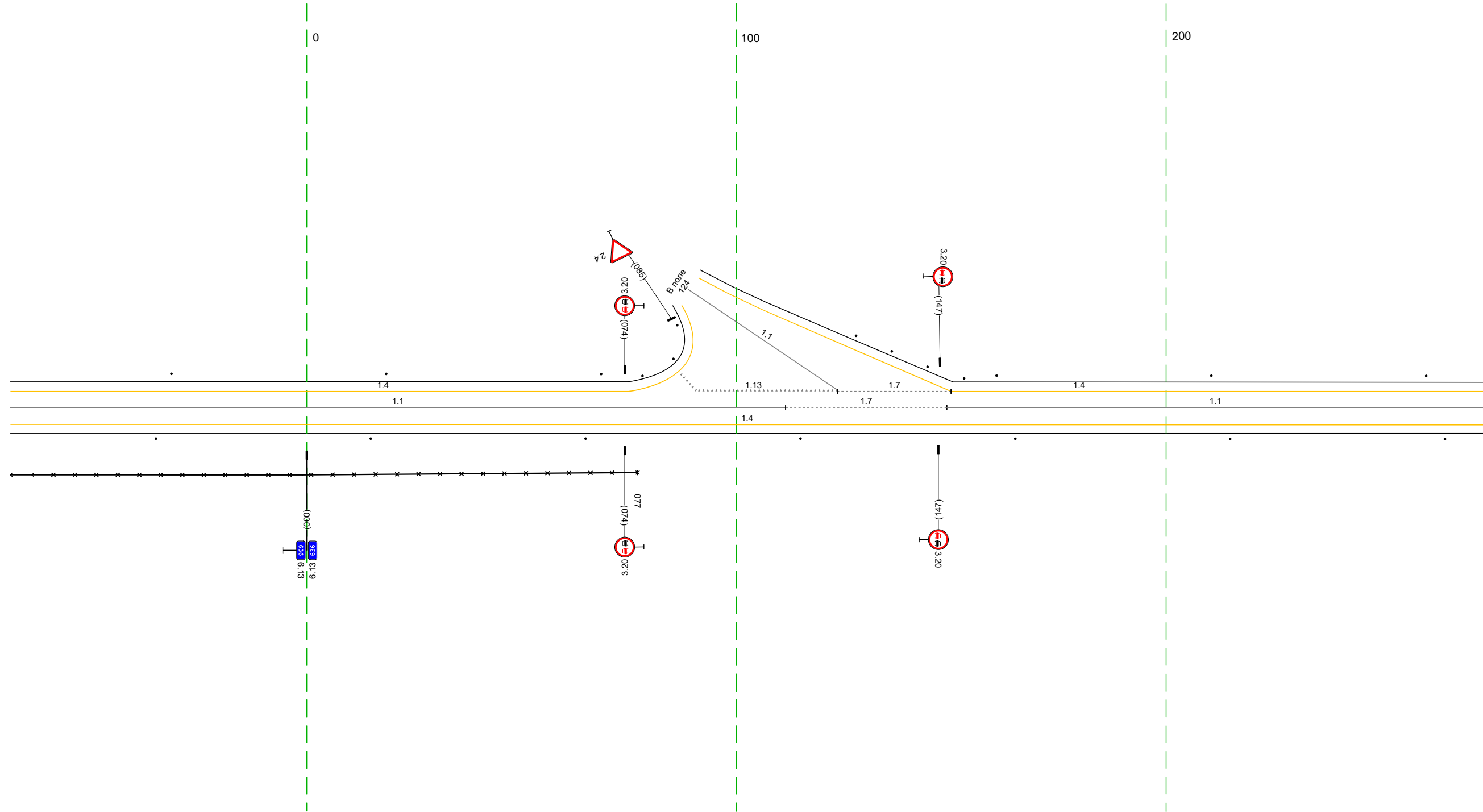

20 м

Дорожная разметка справа		Осевая линия 11 931 - 111 (180 м)		17 111 - 149 (38 м)		11 149 - 274 (125 м)	
		14 931 - 274 (343 м)					
Дорожные ограждения и направляющие устройства справа	На разделительной						
	На обочине	30 931 - 077 (146 м)		Столбы (1шт, шаг 50,0м) 931 - 274			
Тротуары справа							

Тротуары слева					
Дорожные ограждения и направляющие устройства слева	На обочине	Стандарты (4шт, шаг 50,0м) 264 - 410			
	На разделительной				
Дорожная разметка слева		14 264 - 417, (153 м)	17 428 436 (8 м)	17 436 - 456, (20 м)	14 456 - 607, (151 м)
Элементы в плане					
Продольный профиль		a-2			

М-4 "Дон"  
 Старое направление км 635+407 - км 713+160  
 636+264-636+607

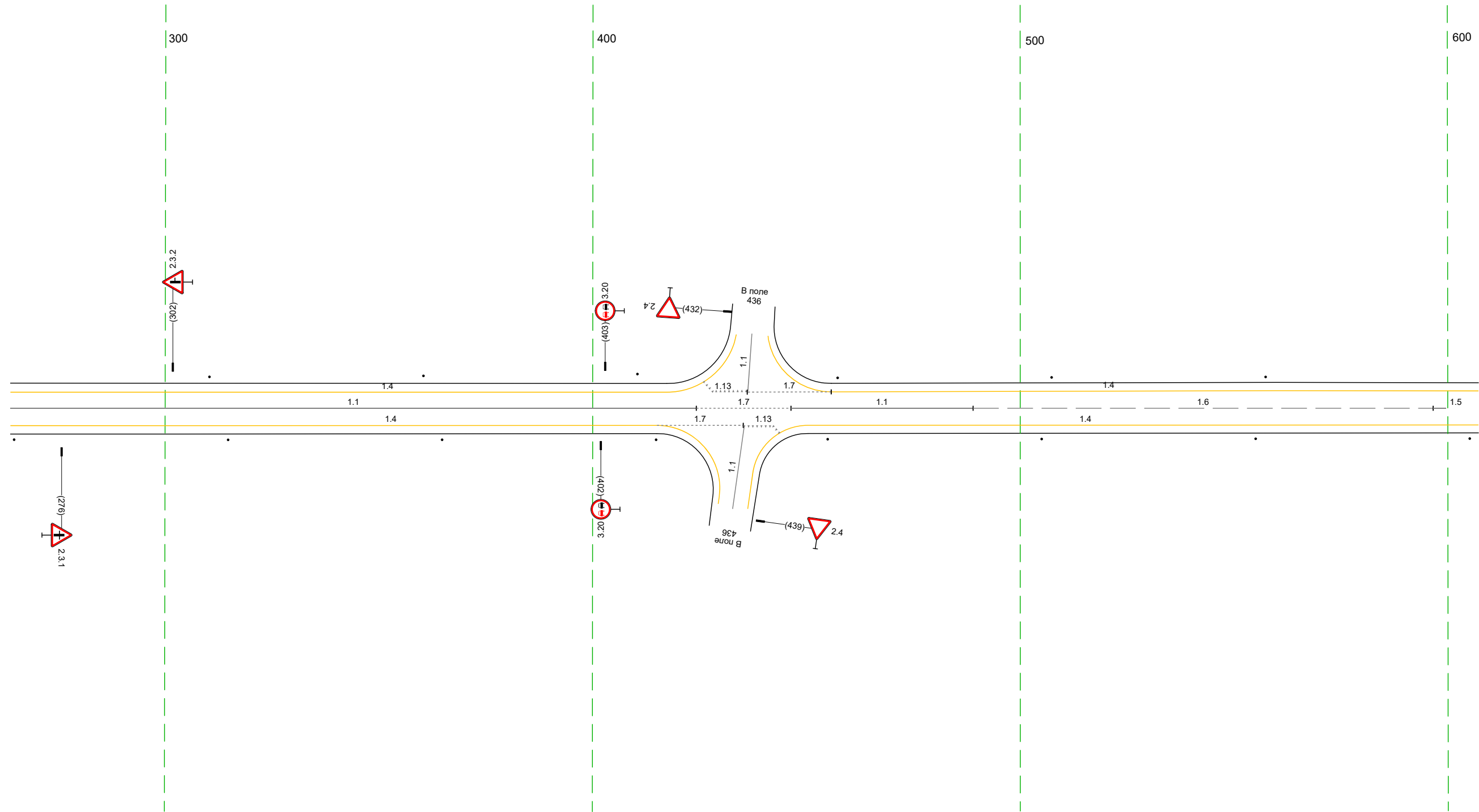

Дорожная разметка справа	Осевая линия	11 264 - 424, (160 м)	17 424 - 446, (22 м)	11 446 - 489, (43 м)	16 489 - 596, (108 м)	15 596 - 607, (11 м)
	1-я от осевой	14 264 - 415, (151 м)	17 415 - 435, (20 м)	17 435 - 442, (7 м)	14 450 - 607, (157 м)	
Дорожные ограждения и направляющие устройства справа	На разделительной	Стандарты (4шт, шаг 50,0м) 264 - 412				
	На обочине	Стандарты (4шт, шаг 50,0м) 455 - 607				
Тротуары справа						

Тротуары слева		
Дорожные ограждения и направляющие устройства слева	На обочине	Стоянки (шт, шаг 10,5м) 63 - 634
	На разделительной	
Дорожная разметка слева		14 597 - 860 (263 м)
Элементы в плане		
Продольный профиль		a=2 L=263

М-4 "Дон"  
 Старое направление км 635+407 - км 713+160  
 636+597-636+860

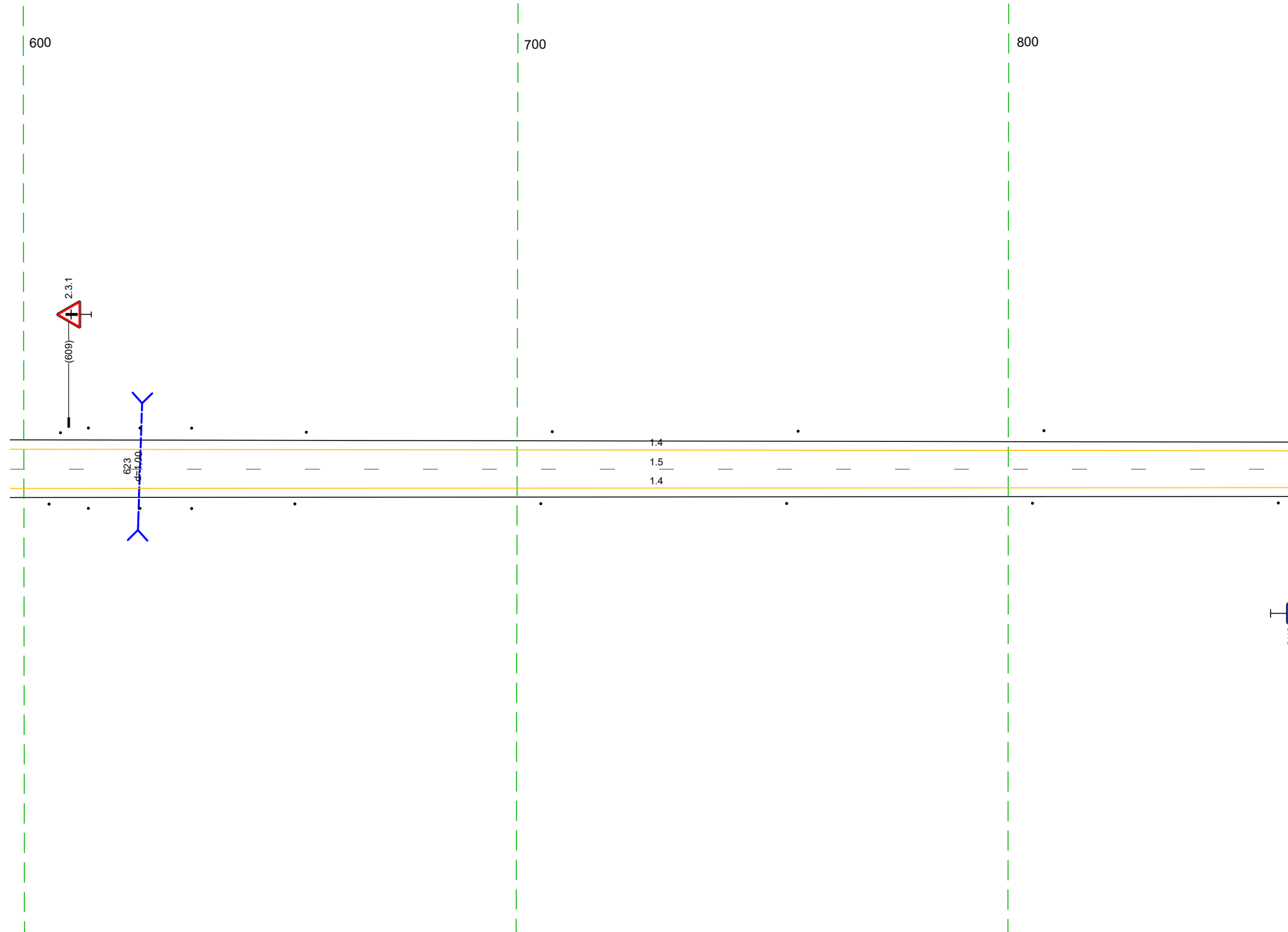

20 M

Дорожная разметка справа	Осевая линия	15 597 - 860 (263 м)
	1-я от осевой	14 597 - 860 (263 м)
Дорожные ограждения и направляющие устройства справа	На разделительной	
	На обочине	Стоянки (шт, шаг 50,0м) 597 - 855
Тротуары справа		

Тротуары слева		
Дорожные ограждения и направляющие устройства слева	На обочине	Стоянки (Лит. шаг 50,0м) 001 - 343
	На разделительной	
Дорожная разметка слева		14 000 - 343 (34,3 м)
Элементы в плане		
Продольный профиль		1=34,3 <span style="float: right;">a-1</span>

М-4 "ДОН"  
 Старое направление км 635+407 - км 713+160  
 637+000-637+343

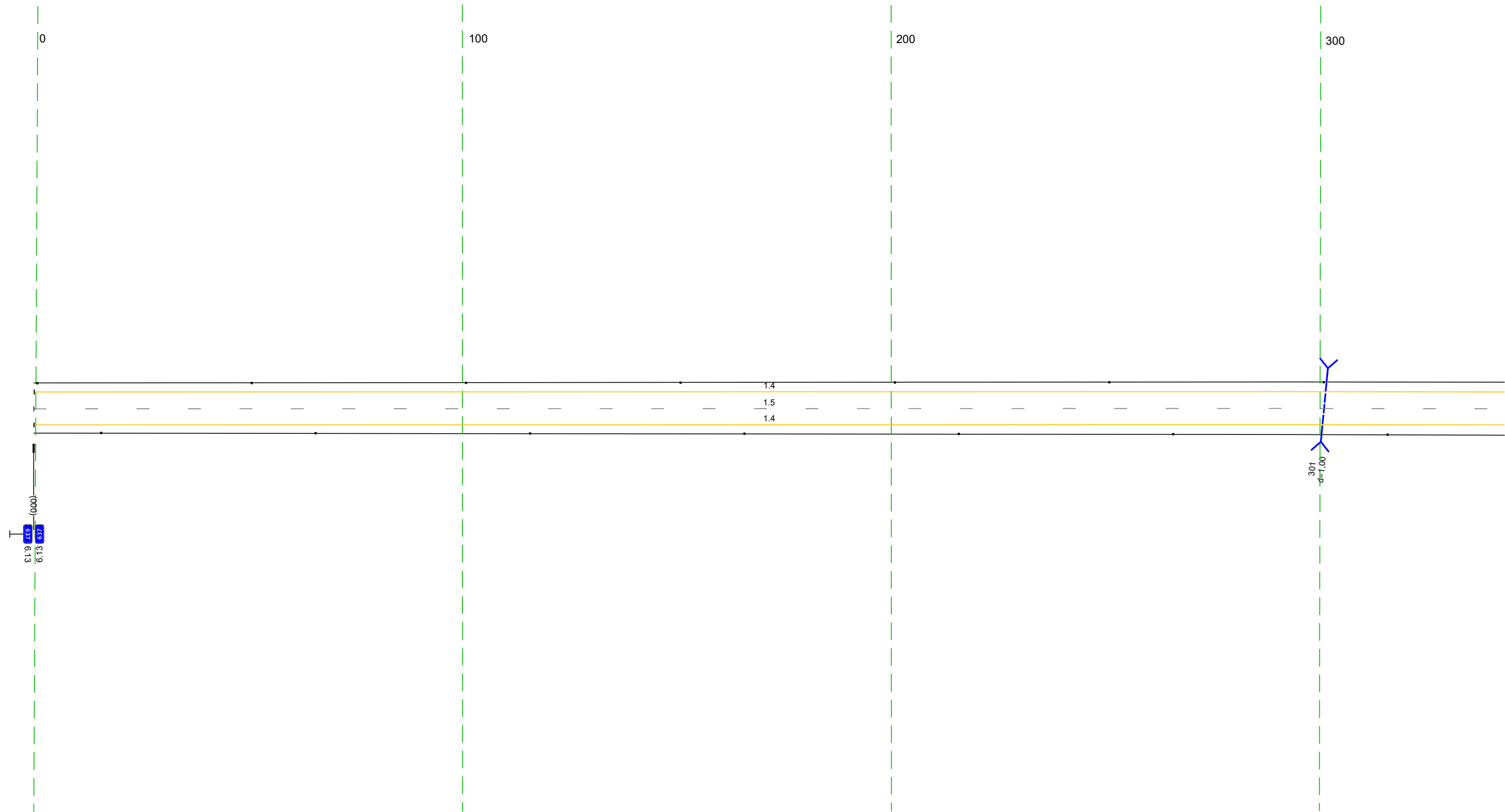

20 М

Дорожная разметка справа	Осевая линия	15 000 - 343 (34,3 м)
	1-я от осевой	14 000 - 343 (34,3 м)
Дорожные ограждения и направляющие устройства справа	На разделительной	
	На обочине	Стоянки (Лит. шаг 50,0м) 016 - 343
Тротуары справа		

Тротуары слева		
Дорожные ограждения и направляющие устройства слева	На обочине	Столбы (Пит., шаг 50,0м) 333 - 676
	На разделительной	
Дорожная разметка слева		14 333 - 676, (34,3 м)
Элементы в плане		
Продольный профиль		1=34,3 <span style="float: right;">а-1</span>

М-4 "Дон"  
 Старое направление км 635+407 - км 713+160  
 637+333-637+676

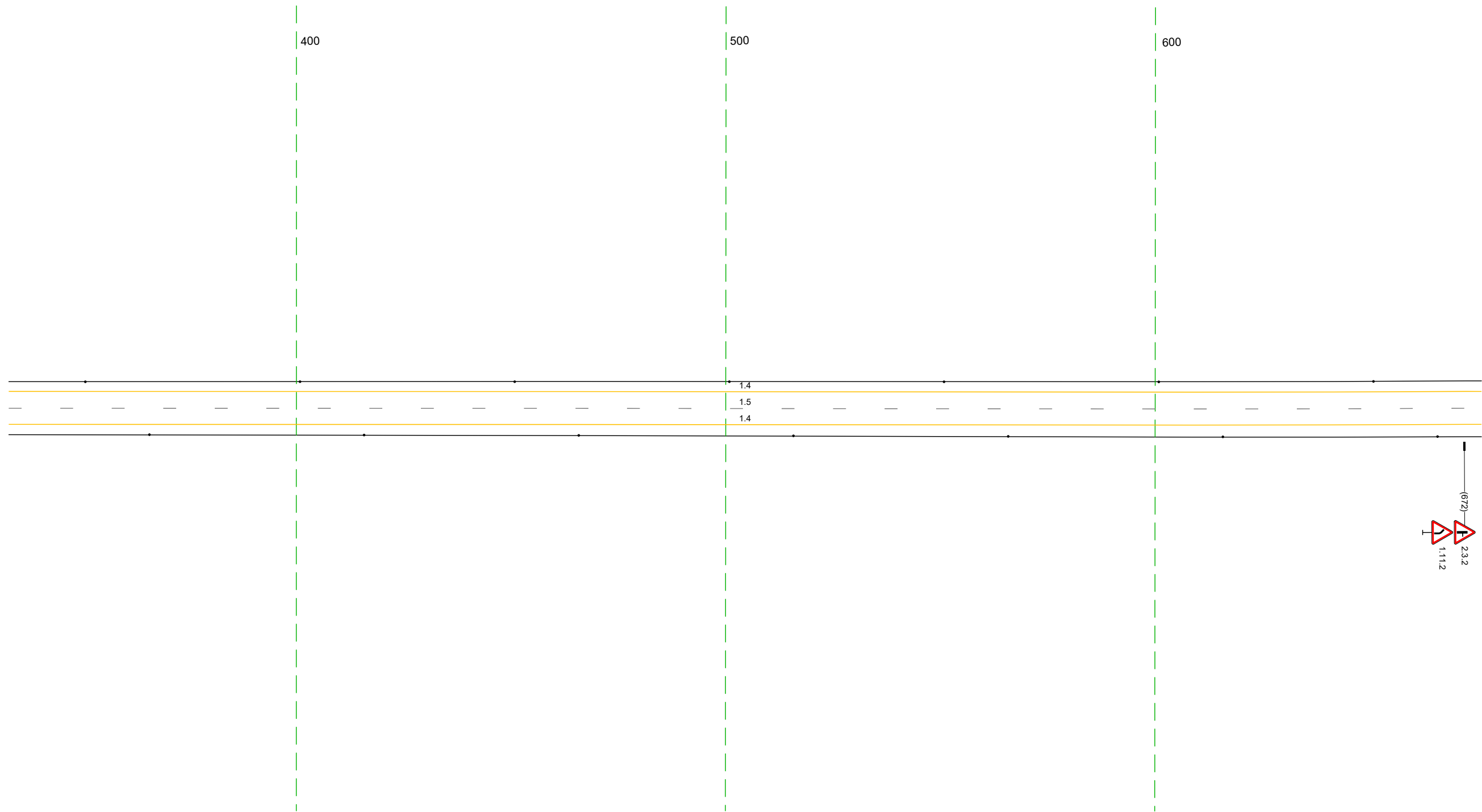

Дорожная разметка справа	Осевая линия	15 333 - 676, (34,3 м)
	1-я от осевой	14 333 - 676, (34,3 м)
Дорожные ограждения и направляющие устройства справа	На разделительной	
	На обочине	Столбы (Пит., шаг 50,0м) 333 - 676
Тротуары справа		

Тротуары слева		
Дорожные ограждения и направляющие устройства слева	На обочине	Столбы (Выт. шаг 50,0м) 666 - 1010
	На разделительной	
Дорожная разметка слева		14 666 - 1010, (344 м)
Элементы в плане		R=1482, L=825
Продольный профиль		L=182      a=1      86,6      a=4      L=120      96,6      R=26644, L=509

М-4 "Дон"  
 Старое направление км 635+407 - км 713+160  
 637+666-637+1010

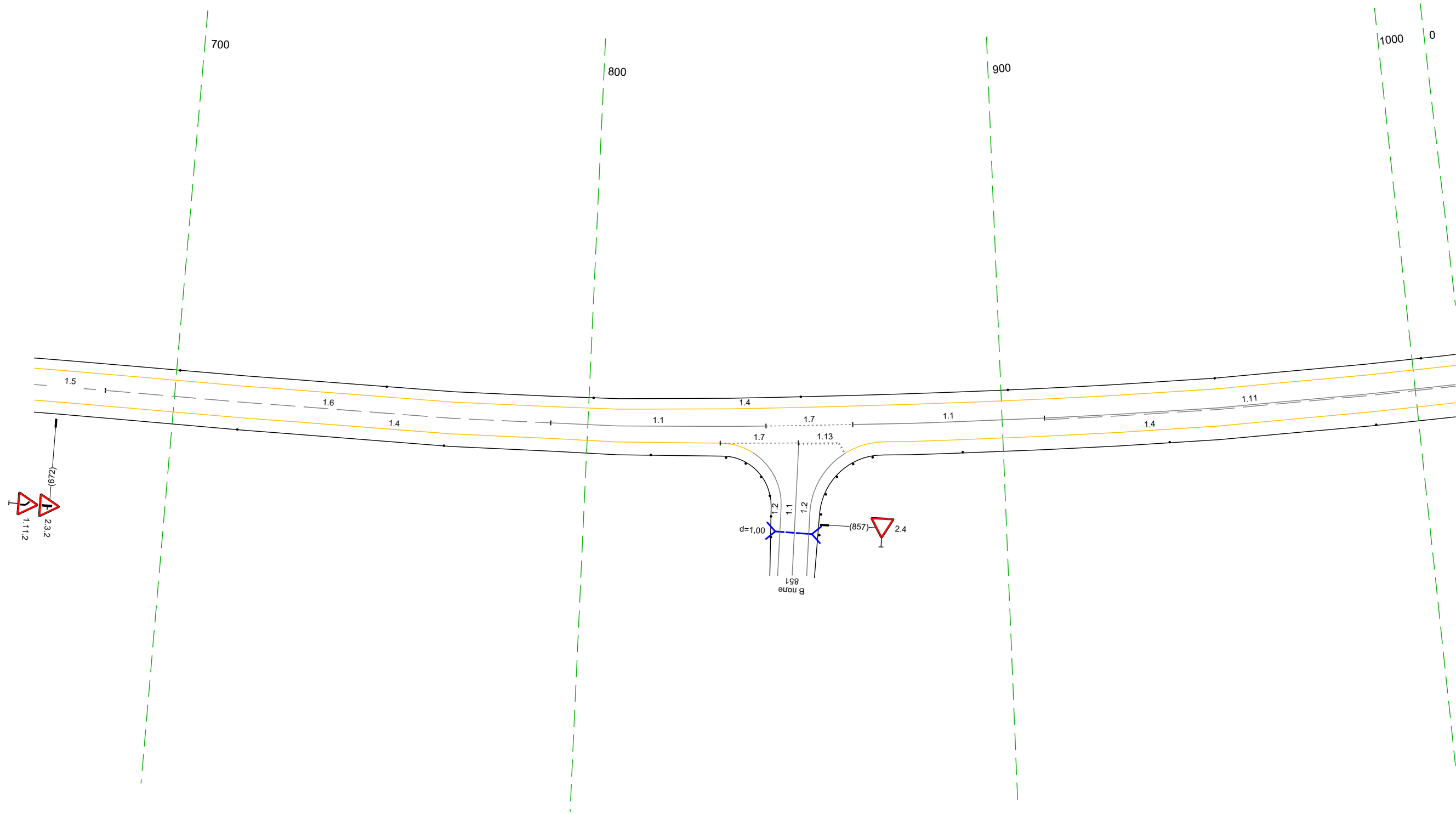

Дорожная разметка справа	Осевая линия	15 666 - 683 (117 м)	16 683 - 791 (108 м)	11 791 - 843 (52 м)	17 843 - 864 (21 м)	11 864 - 910 (46 м)	111 910 - 1010 (100 м)	
	1-я от осевой		14 666 - 832 (166 м)	17 832 - 851 (19 м)	851 861 110 м		14 871 - 1010 (138 м)	
Дорожные ограждения и направляющие устройства справа	На разделительной						Столбы (Выт. шаг 50,0м) 890 - 1010	
	На обочине	Столбы (Выт. шаг 50,0м) 666 - 815						
Тротуары справа								

Тротуары слева		
Дорожные ограждения и направляющие устройства слева	На обочине	Столбы (Пит. шаг 50,0м) 1000 - 332
	На разделительной	
Дорожная разметка слева		14 1000 - 332 (344 м)
Элементы в плане		R=1482, L=825
Продольный профиль		R=26644, L=509

М-4 "Дон"  
Старое направление км 635+407 - км 713+160  
637+1000-638+332

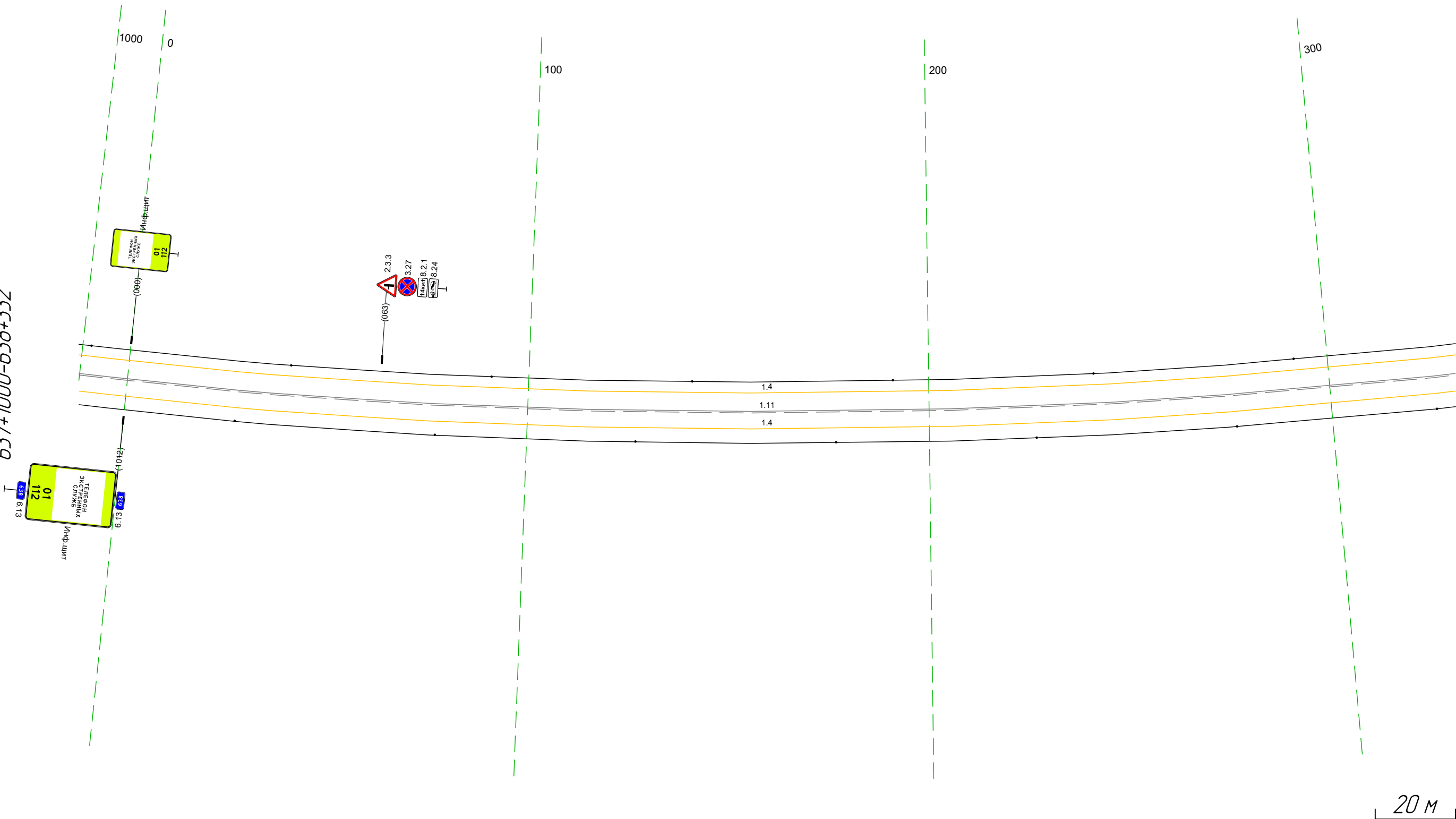

Дорожная разметка справа	Осевая линия	111 1000 - 332 (344 м)
	1-я от осевой	14 1000 - 332 (344 м)
Дорожные ограждения и направляющие устройства справа	На разделительной	
	На обочине	Столбы (Пит. шаг 50,0м) 1000 - 332
Тротуары справа		

Тротуары слева			
Дорожные ограждения и направляющие устройства слева	На обочине	Стандарт (2шт., шаг 50,0м) 322 - 392	ДО 1927 393 - 576, 183 м
	На разделительной		
Дорожная разметка слева		14 322 - 665, (344 м)	
Элементы в плане		R=1482, L=825	
Продольный профиль		R=26644, L=509	R=26394, L=1623

М-4 "Дон"  
 Старое направление км 635+407 - км 713+160  
 638+322-638+665

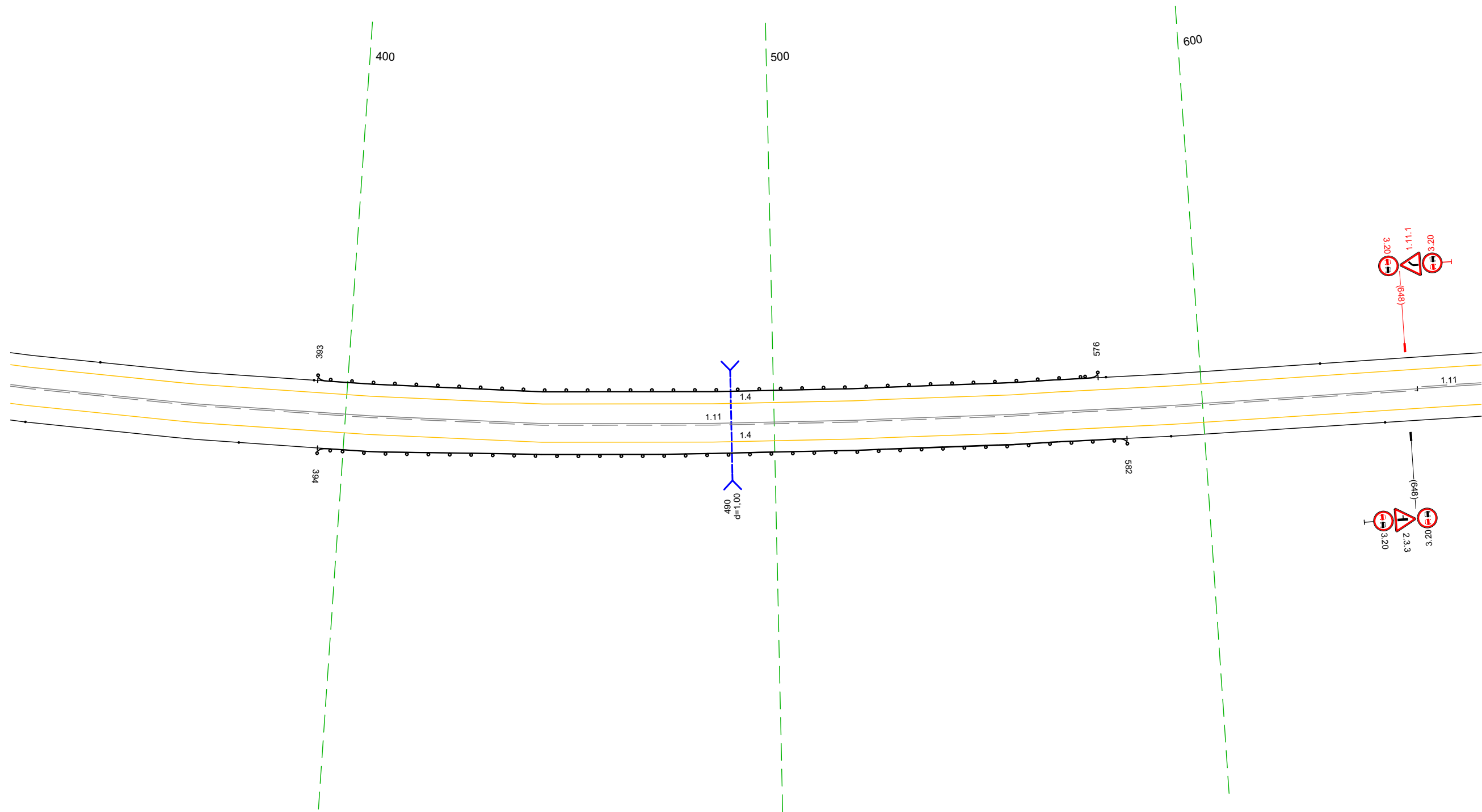

20 M

Дорожная разметка справа		Осевая линия		111 322 - 650, (329 м)	111 650 - 665, (15 м)
Дорожные ограждения и направляющие устройства справа		1-я от осевой		14 322 - 665, (344 м)	
Тротуары справа		На разделительной			
		На обочине		Стандарт (2шт., шаг 50,0м) 322 - 376	ДО 1927 394 - 582, 188 м
				Стандарт (2шт., шаг 50,0м) 592 - 665	

Тротуары слева							
Дорожные ограждения и направляющие устройства слева	На обочине	Стоянки (5шт, шаг 50,0м) 655 - 878					
	На разделительной						
Дорожная разметка слева		14 655 - 881 (225 м)	117 893 903 110 м	17 903 - 930 (27 м)	14 930 - 067 (69 м)		
Элементы в плане							
Продольный профиль		R=36394, L=1623					

М-4 "Дон"  
 Старое направление км 635+407 - км 713+160  
 638+655-639+067

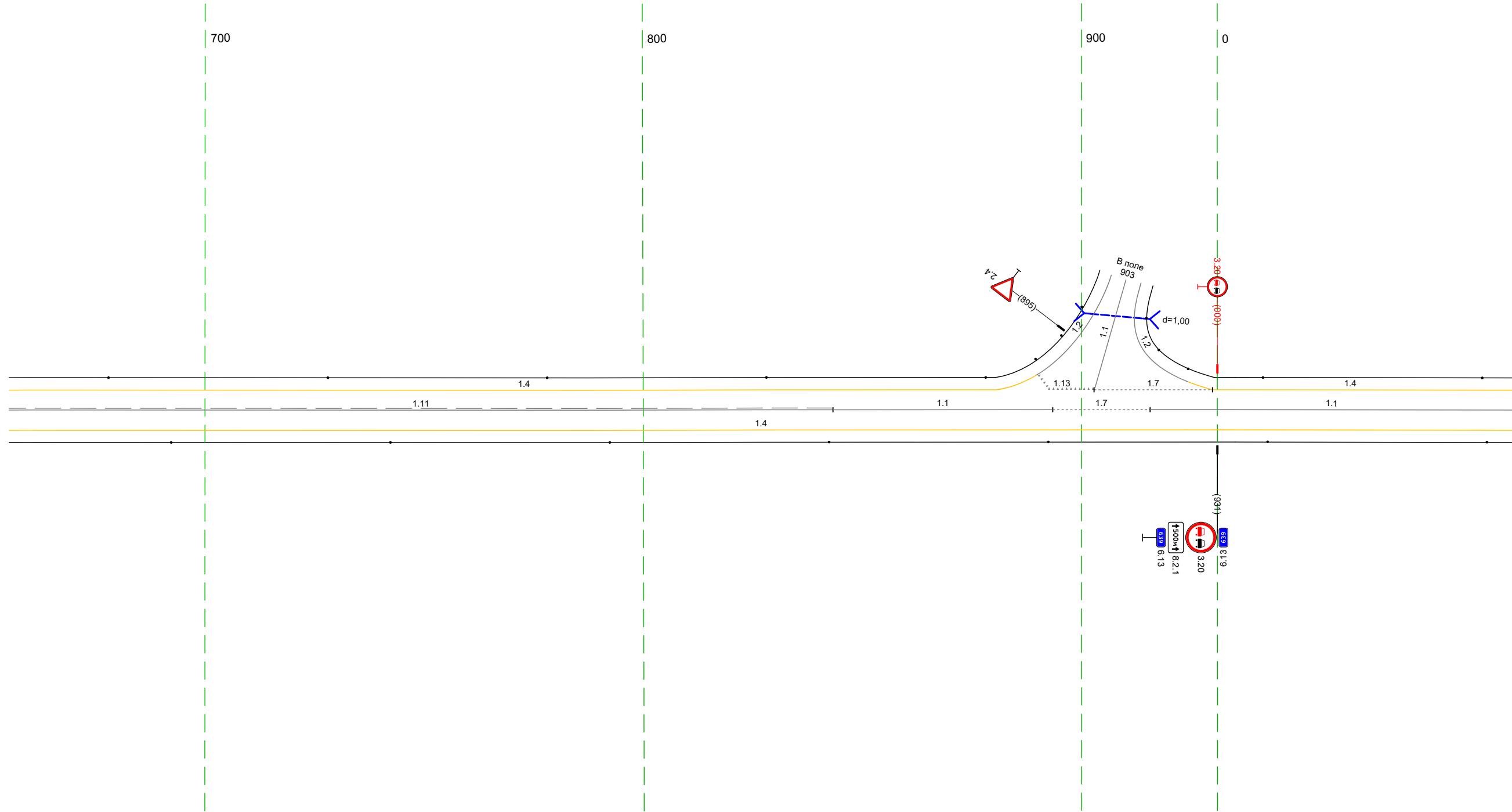

20 М

Дорожная разметка справа	Осевая линия	117 655 - 843 (188 м)	11 843 - 893 (50 м)	17 893 - 916 (22 м)	11 916 - 067 (83 м)
	1-я от осевой	14 655 - 067 (343 м)			
Дорожные ограждения и направляющие устройства справа	На разделительной	Стоянки (7шт, шаг 50,0м) 655 - 067			
	На обочине				
Тротуары справа					

Тротуары слева		
Дорожные ограждения и направляющие устройства слева	На обочине	Столбы (Пит. шаг 50,0м) 057 - 401
	На разделительной	
Дорожная разметка слева		14 057 - 401 (34,3 м)
Элементы в плане		
Продольный профиль		R=36394, L=1623

М-4 "Дон"  
 Старое направление км 635+407 - км 713+160  
 639+057-639+401

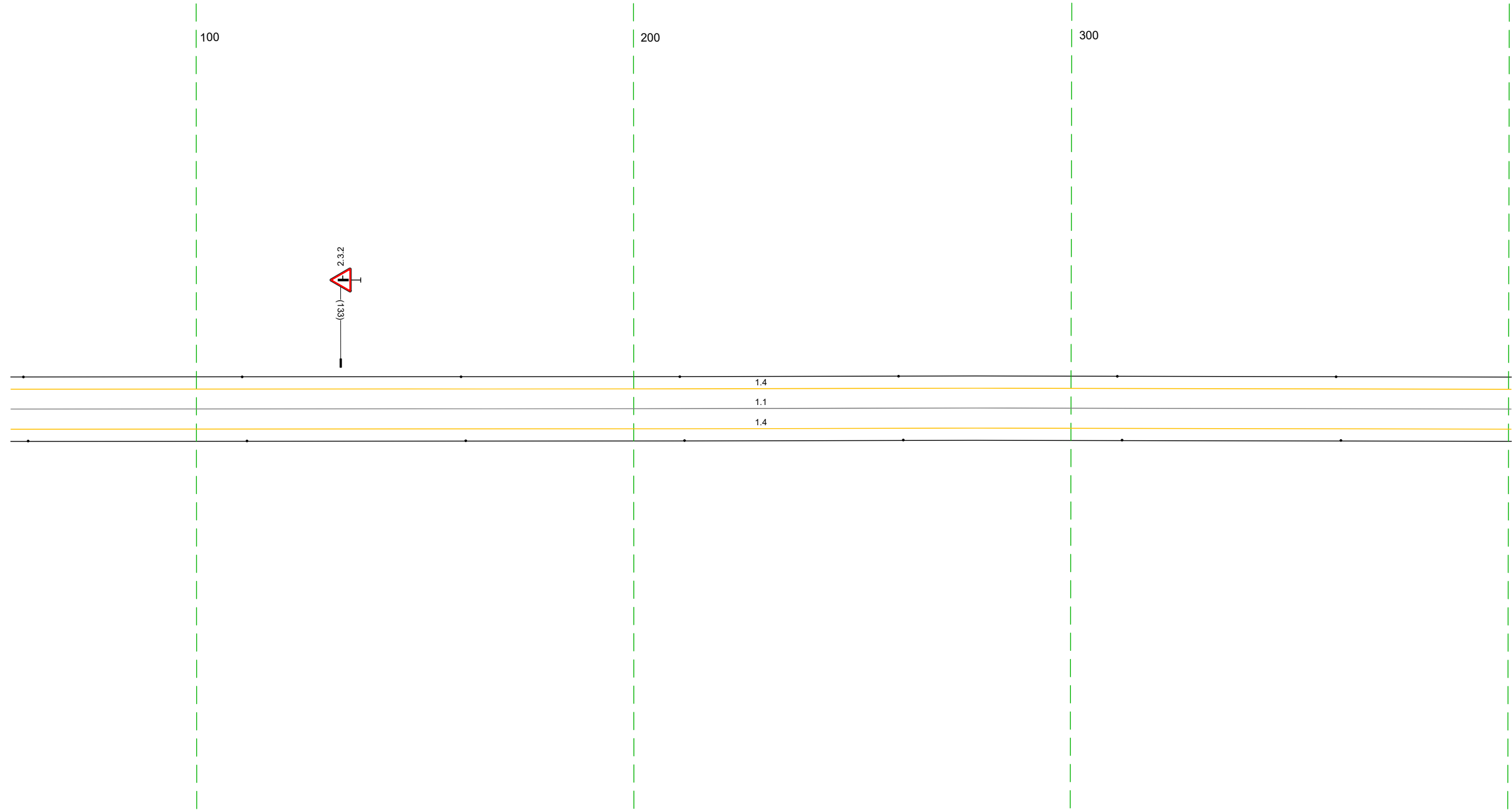

20 м

Дорожная разметка справа	Осевая линия	11 057 - 401 (34,3 м)
	1-я от осевой	14 057 - 401 (34,3 м)
Дорожные ограждения и направляющие устройства справа	На разделительной	
	На обочине	Столбы (Пит. шаг 50,0м) 057 - 401
Тротуары справа		

Тротуары слева		
Дорожные ограждения и направляющие устройства слева	На обочине	Стоянки (шт.) 391 - 411
	На разделительной	
Дорожная разметка слева		14 391 - 734, (343 м)
Элементы в плане		
Продольный профиль		R=36394, L=1623

М-4 "Дон"  
 Старое направление км 635+407 - км 713+160  
 639+391-639+734

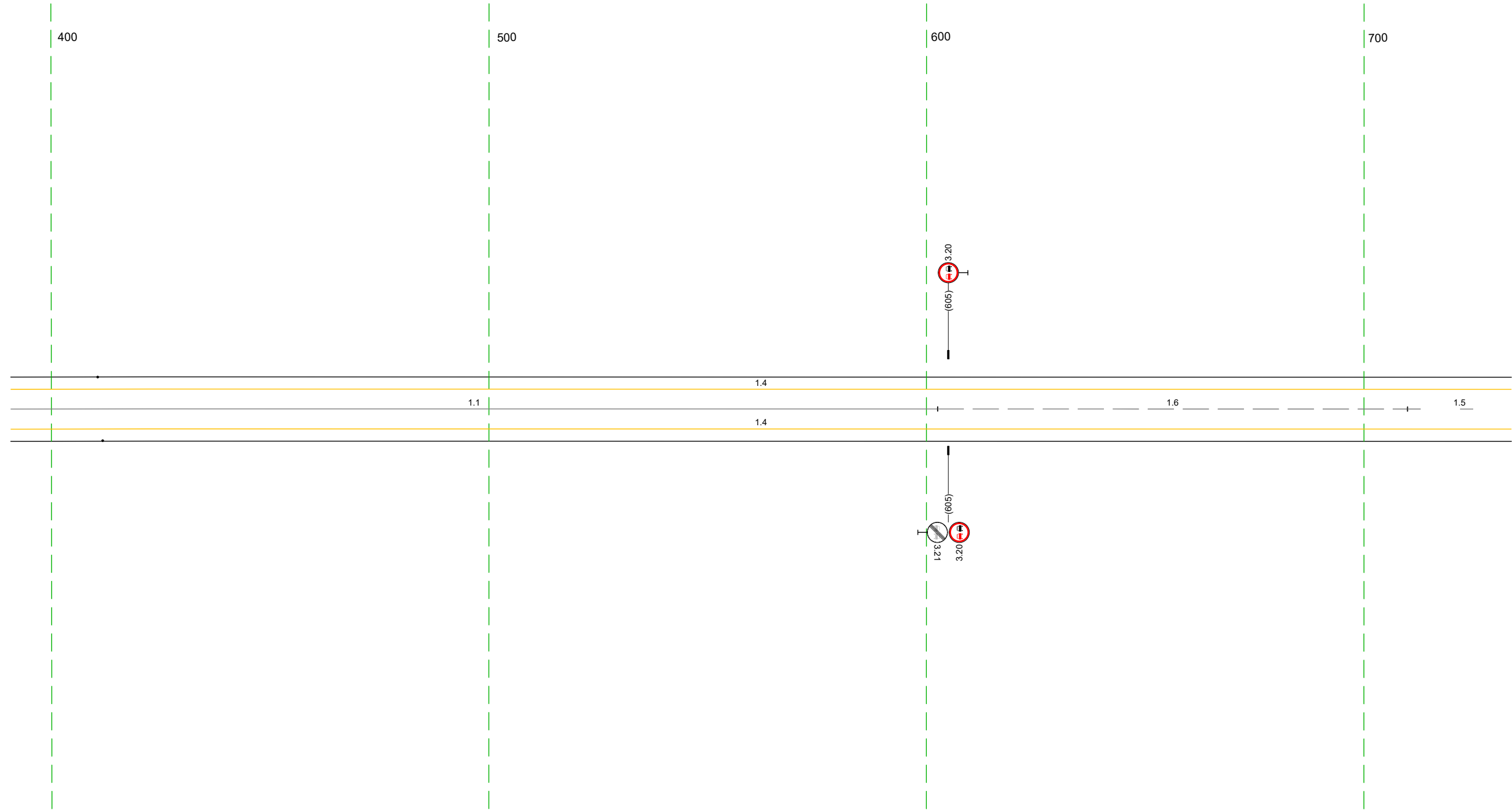

20 м

Дорожная разметка справа	Осевая линия	11 391 - 603 (212 м)	16 603 - 710 (107 м)	15 710 - 734 (24 м)
	1-я от осевой		14 391 - 734, (343 м)	
Дорожные ограждения и направляющие устройства справа	На разделительной			
	На обочине	Стоянки (шт.) 391 - 412		
Тротуары справа				

Тротуары слева					
Дорожные ограждения и направляющие устройства следа	На обочине	Стоялки (3шт, шаг 10,5м) 771 - 792		Стоялки (4шт, шаг 50,0м) 870 - 081	
	На разделительной				
Дорожная разметка следа		14 724 - 081 (34,3 м)			
Элементы в плане		2335			
Продольный профиль		R=36394, L=1623			

М-4 "Дон"  
Старое направление км 635+407 - км 713+160  
639+724-640+081

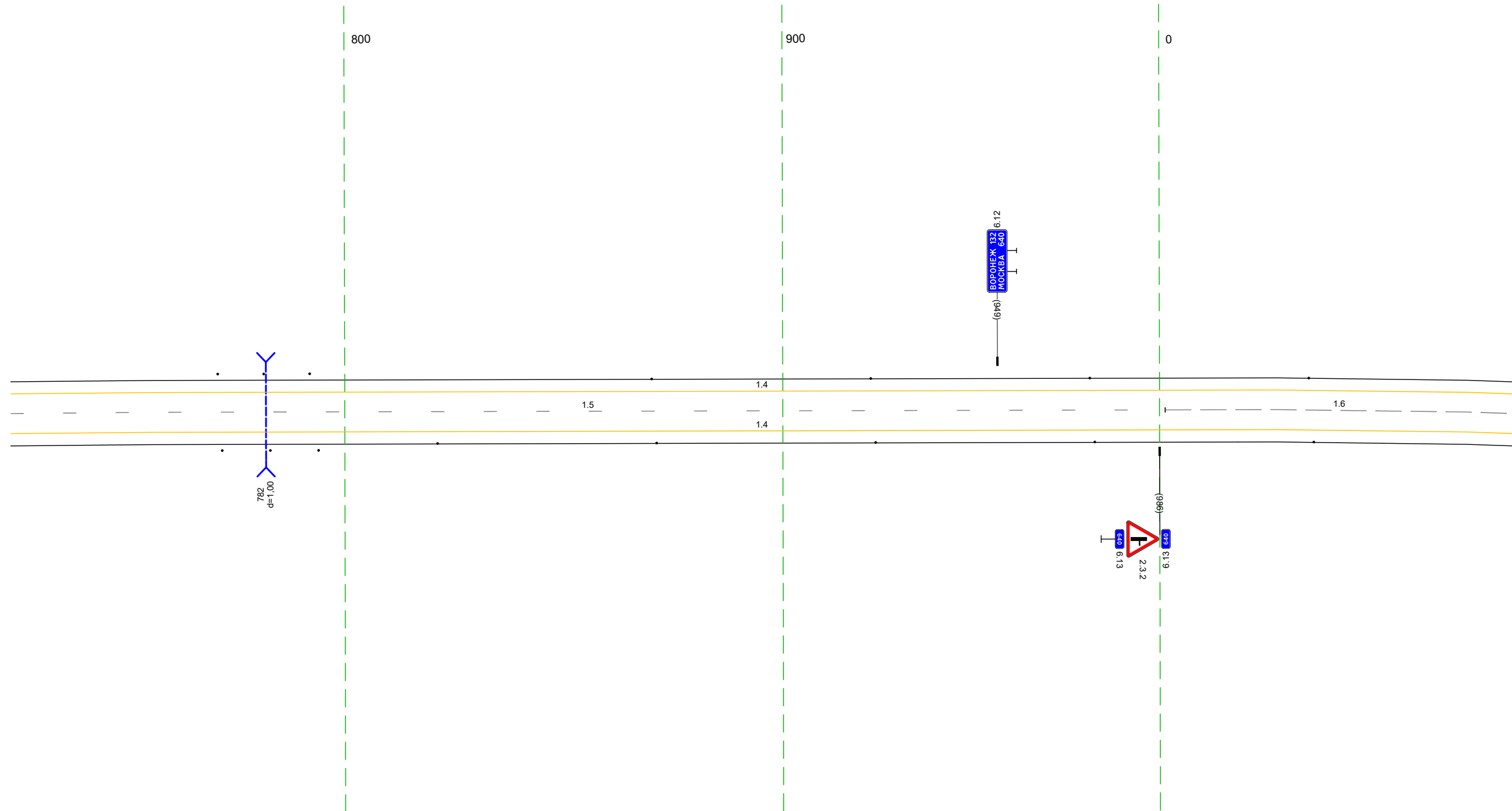

Дорожная разметка справа		Осевая линия		15 724 - 001 (264 м)		16 001 - 081 (179 м)	
Дорожные ограждения и направляющие устройства справа		На разделительной		14 724 - 081 (34,3 м)			
Тротуары справа		На обочине		Стоялки (3шт, шаг 11,0м) 772 - 794		Стоялки (5шт, шаг 50,0м) 821 - 081	

20 М

Тротуары слева				
Дорожные ограждения и направляющие устройства слева	На обочине	Станджы (4шт, шаг 50,0м) 071 - 233		ДО (4шт) 238 - 365 (131 м)
	На разделительной			
Дорожная разметка слева		14 071 - 415 (344 м)		
Элементы в плане		R=2335, L=1938		
Продольный профиль		R=36394, L=1623	L=244	a=5

М-4 "ДОН"  
 Старое направление км 635+407 - км 713+160  
 640+071-640+415

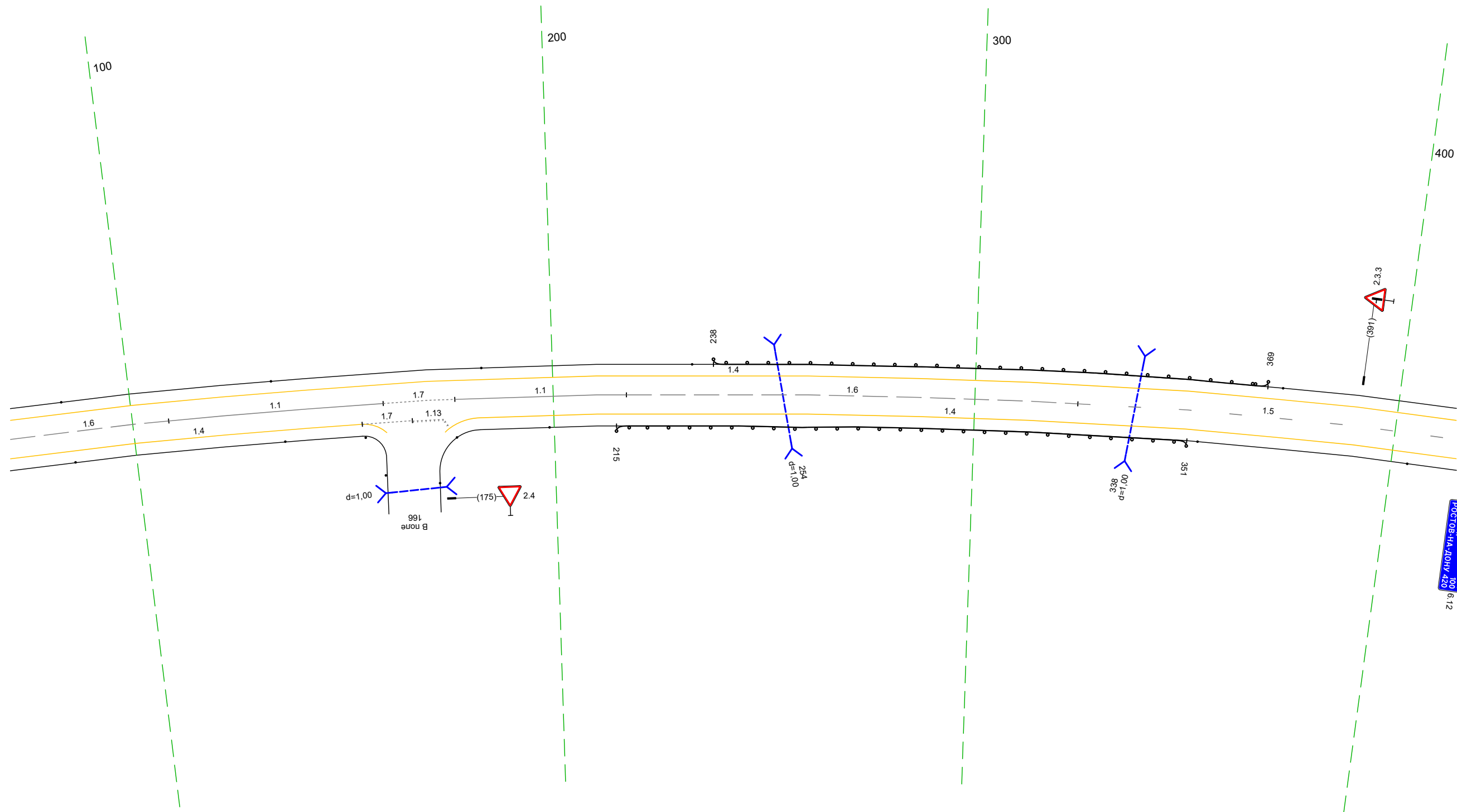

ЛАВРОВСКИЙ  
 БОГУДОВСКИЙ  
 ПОСЛОБ-НА-ДОНУ 450  
 30  
 100  
 6.12

Дорожная разметка справа	Осевая линия	16 071 - 109 (38 м)	11 109 - 160 (51 м)	17 160 - 177 (17 м)	11 177 - 217 (41 м)	16 217 - 324 (107 м)	15 324 - 415 (90 м)
	1-я от осевой	14 071 - 154 (84 м)		17 154 - 166 (12 м)	166 174 18 м	14 182 - 415 (232 м)	
Дорожные ограждения и направляющие устройства справа	На разделительной						
	На обочине	Станджы (2шт, шаг 50,0м) 071 - 136		ДО (4шт) 199 - 200		Станджы (2шт, шаг 50,0м) 354 - 415	
Тротуары справа							

Тротуары слева		
Дорожные ограждения и направляющие устройства слева	На обочине	Столбы (шт, шаг 50,0м) 405 - 572
	На разделительной	ДО (шт) 575 - 624, (4,9 м)
Дорожная разметка слева		14 405 - 748, (344 м)
Элементы в плане		R=2335, L=1938
Продольный профиль		L=96    a=5    501    L=160    a=8    661    R=18193, L=721

М-4 "Дон"  
Старое направление км 635+407 - км 713+160  
640+405-640+748

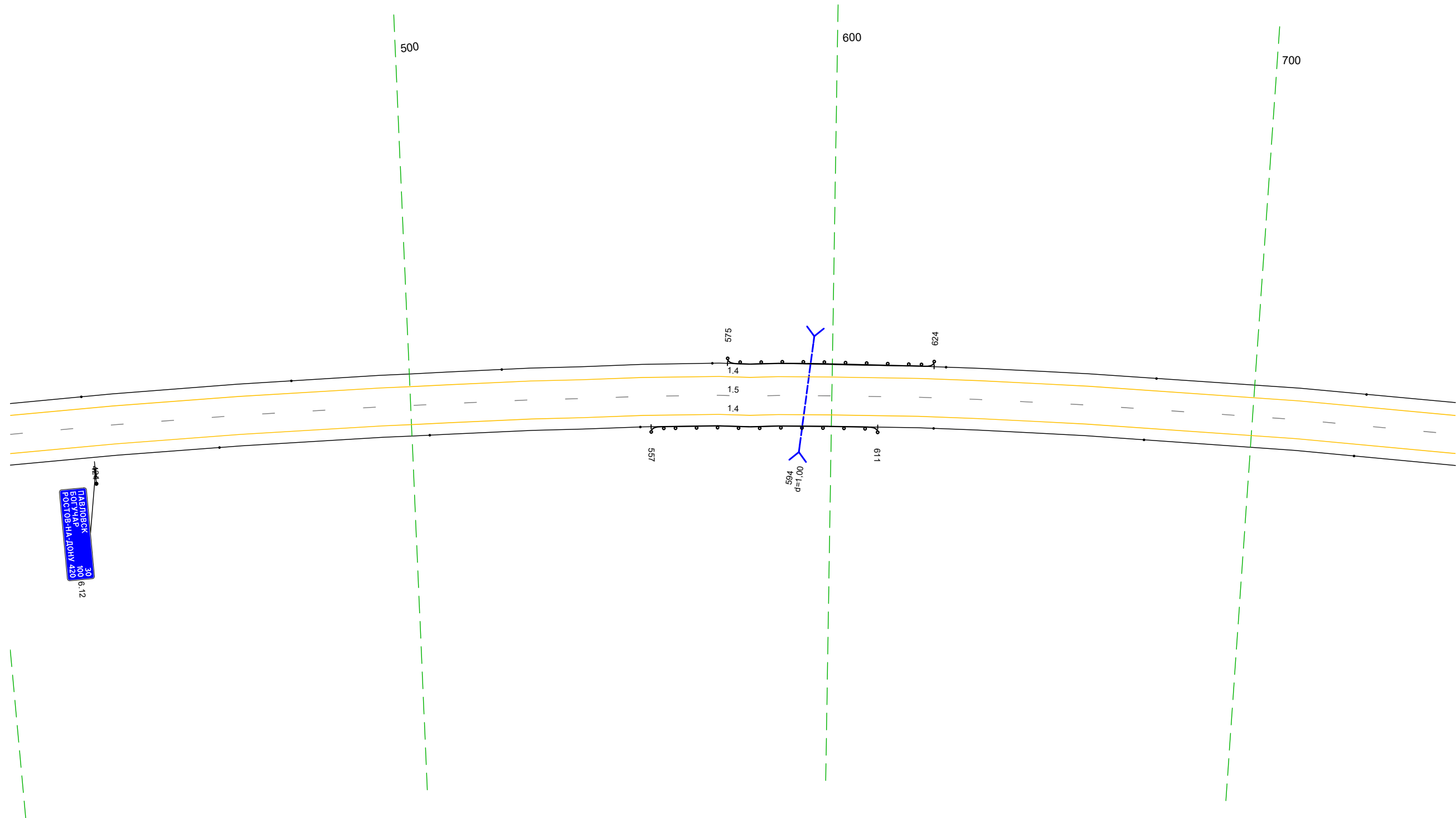

Дорожная разметка справа	Осевая линия	15 405 - 748, (344 м)
	1-я от осевой	14 405 - 748, (344 м)
Дорожные ограждения и направляющие устройства справа	На разделительной	Столбы (шт, шаг 50,0м) 405 - 554
	На обочине	ДО (шт) 557 - 611, (54 м)
Тротуары справа		Столбы (шт, шаг 50,0м) 624 - 748

Тротуары слева		
Дорожные ограждения и направляющие устройства слева	На обочине	Стоянки (Пит. шаг 50,0м) 738 - 116
	На разделительной	
Дорожная разметка слева		14 738 - 116, (34,3 м)
Элементы в плане		R=2335, L=1938
Продольный профиль		R=18193, L=721

М-4 "Дон"  
 Старое направление км 635+407 - км 713+160  
 640+738-641+116

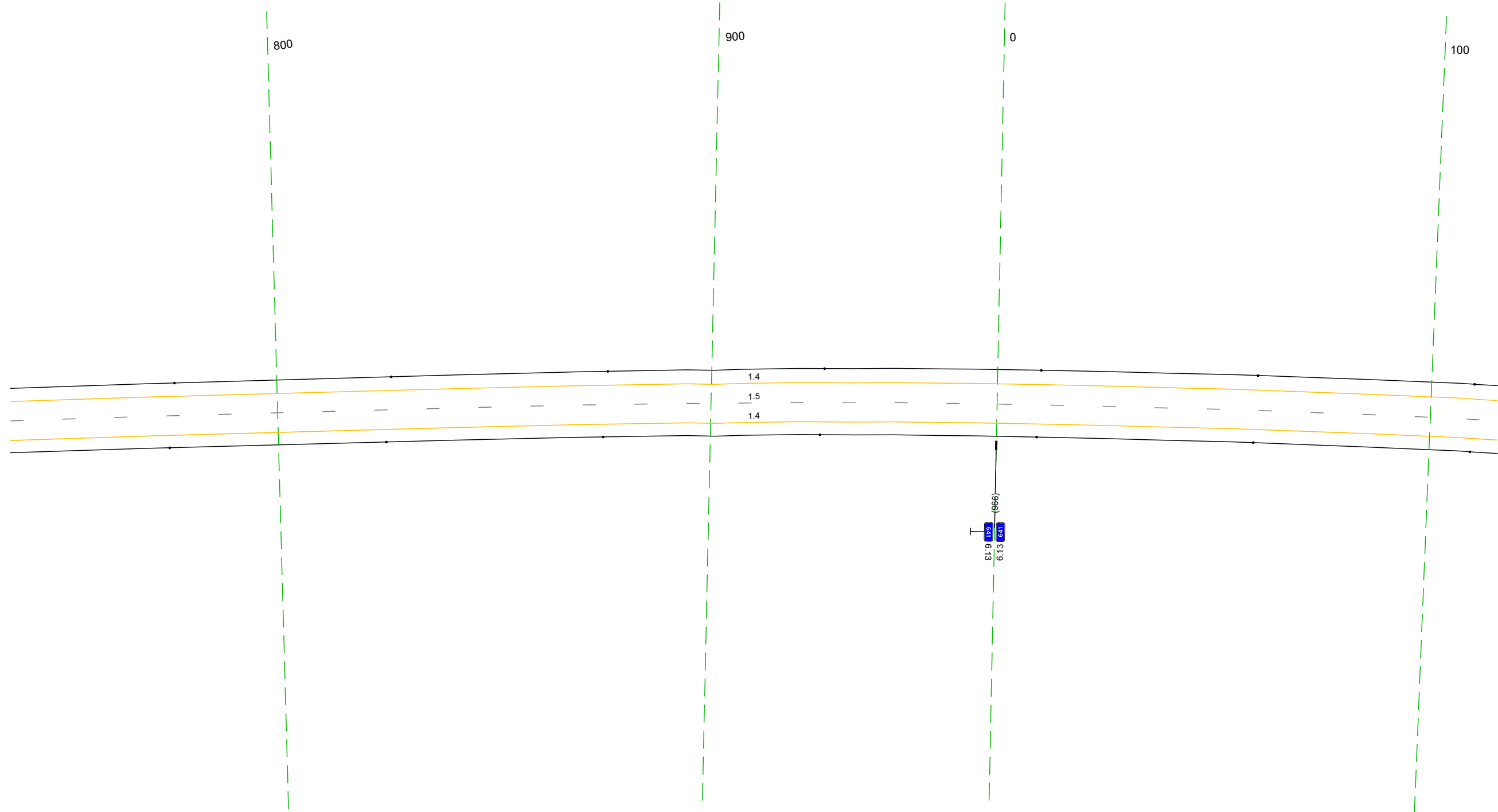

Дорожная разметка справа	Осевая линия	15 738 - 116, (34,3 м)
	1-я от осевой	14 738 - 116, (34,3 м)
Дорожные ограждения и направляющие устройства справа	На разделительной	
	На обочине	Стоянки (Пит. шаг 50,0м) 738 - 116
Тротуары справа		

Тротуары слева		
Дорожные ограждения и направляющие устройства слева	На обочине	Столбы (Пит, шаг 50,0м) 106 - 449
	На разделительной	
Дорожная разметка слева		14 106 - 449 (34,3 м)
Элементы в плане		R=2335, L=1938
Продольный профиль		R=18193, L=721 <span style="float: right;">4/16 L=23 a=4.1</span>

М-4 "Дон"  
 Старое направление км 635+407 - км 713+160  
 641+106-641+449

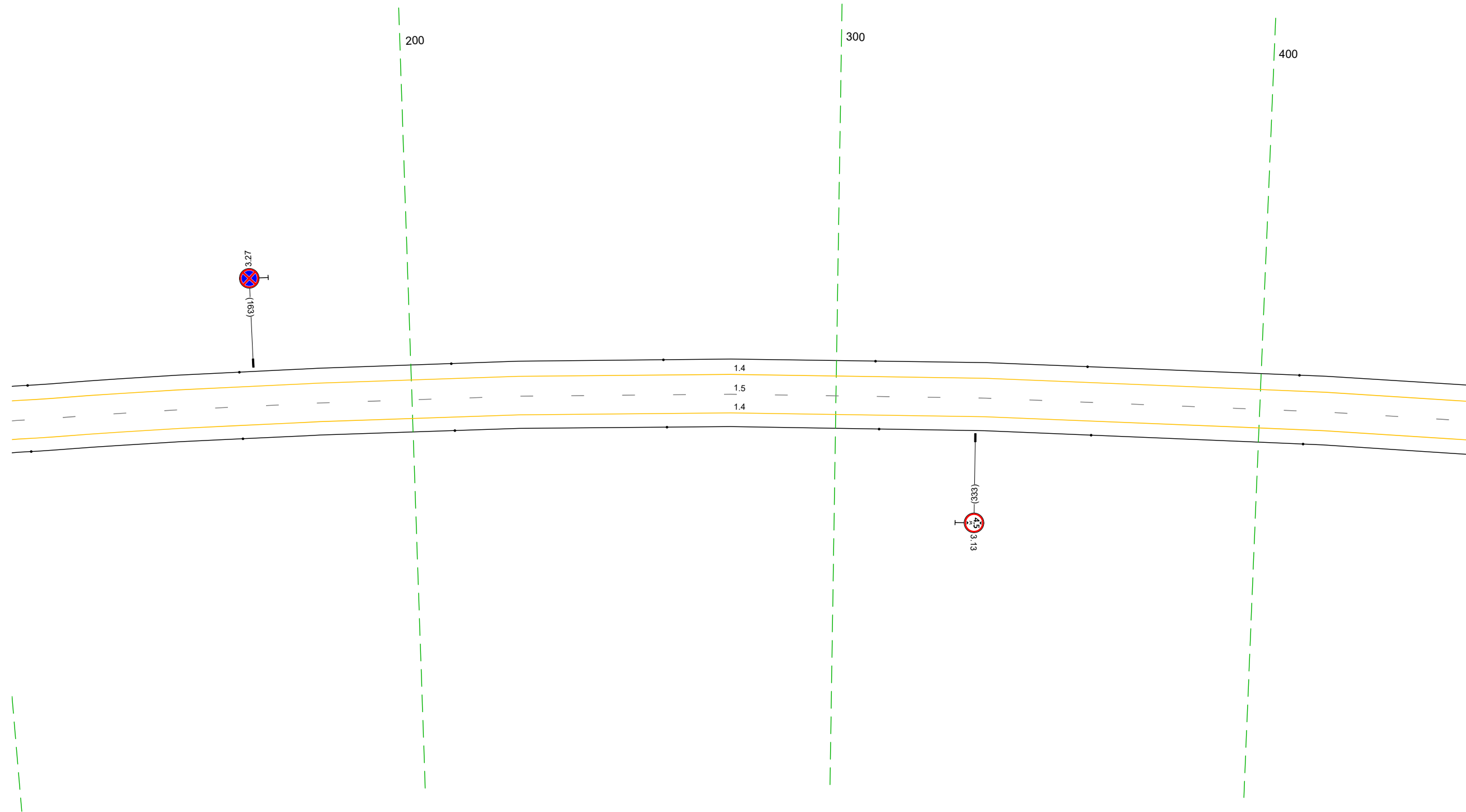

Дорожная разметка справа	Осевая линия	15 106 - 449 (34,3 м)
	1-я от осевой	14 106 - 449 (34,3 м)
Дорожные ограждения и направляющие устройства справа	На разделительной	
	На обочине	Столбы (Пит, шаг 50,0м) 106 - 449
Тротуары справа		

Тротуары слева				Столбы (выт. шаг 50,0м) 439 - 708		ДО 1421 711 - 783 (72 м)	
Дорожные ограждения и направляющие устройства слева	На обочине						
	На разделительной						
Дорожная разметка слева				14 439 - 783 (344 м)			
Элементы в плане				R=2335, L=1938			
Продольный профиль		L=137		L=100		R=6524, L=280	

М-4 "ДОН"  
Старое направление км 635+407 - км 713+160  
641+439-641+783

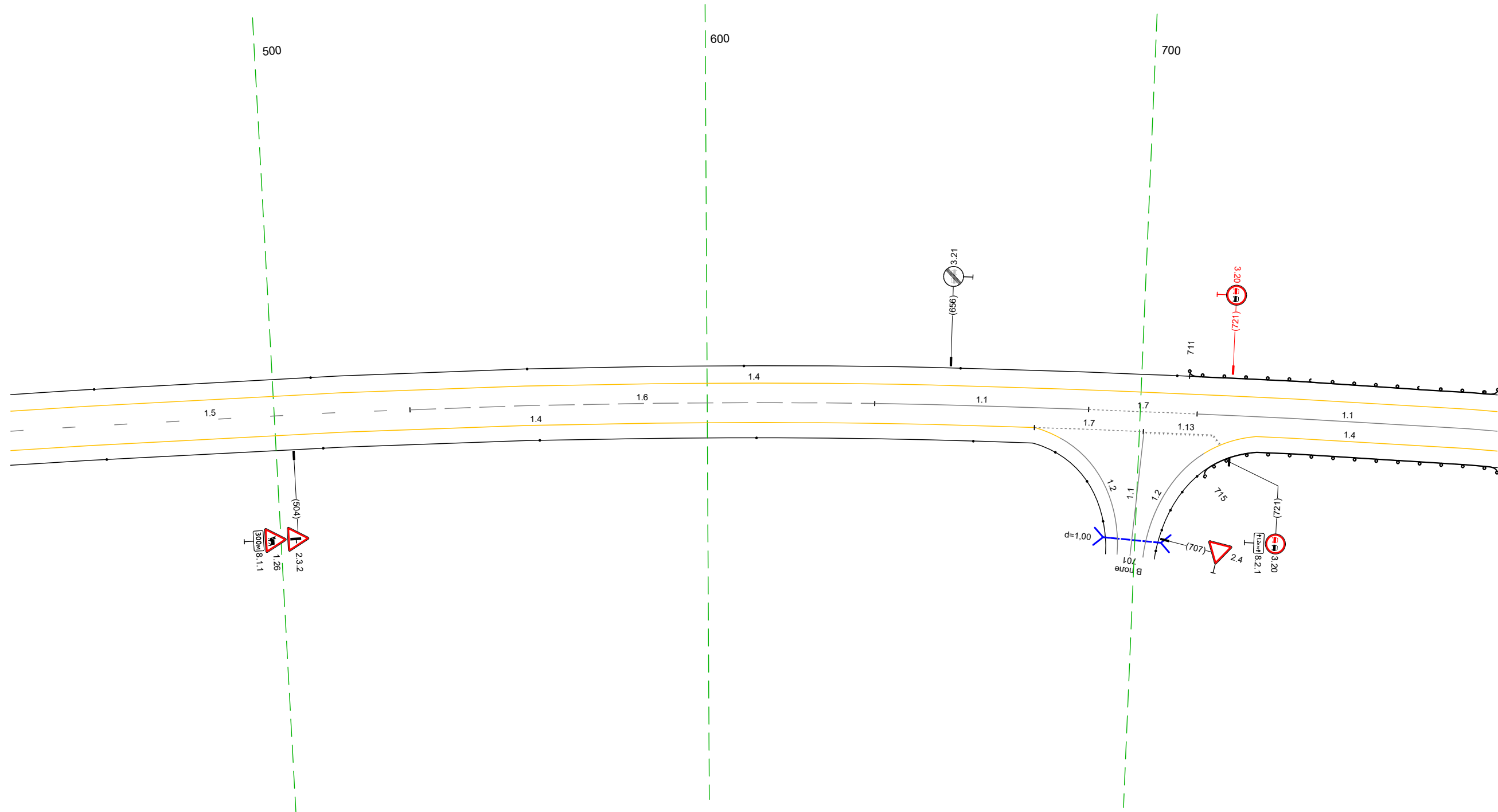

Дорожная разметка справа	Осевая линия	15 439 - 531 (92 м)		16 531 - 639 (107 м)		11 639 - 688 (49 м)		17 688 - 713 (25 м)		11 713 - 783 (69 м)	
	1-я от осевой	14 439 - 676 (237 м)						17 676 - 701 (25 м)		13 701 - 717 (16 м)	
Дорожные ограждения и направляющие устройства справа	На разделительной									14 727 - 783 (56 м)	
	На обочине			Столбы (выт. шаг 50,0м) 439 - 662						ДО 1421 715 - 783 (68 м)	
Тротуары справа											

Тротуары слева				
Дорожные ограждения и направляющие устройства следа	На обочине	ДП (БЭТ) 773 - 880 (107 м)		Стандарты (Сум., шаг 50,0м) 880 - 144
	На разделительной			
Дорожная разметка следа			14 773 - 144 (34,3 м)	
Элементы в плане			R=2335, L=1938	0,607
Продольный профиль		R=6524, L=280		α=23 L=160

М-4 "Дон"  
Старое направление км 635+407 - км 713+160  
64+773-642+144

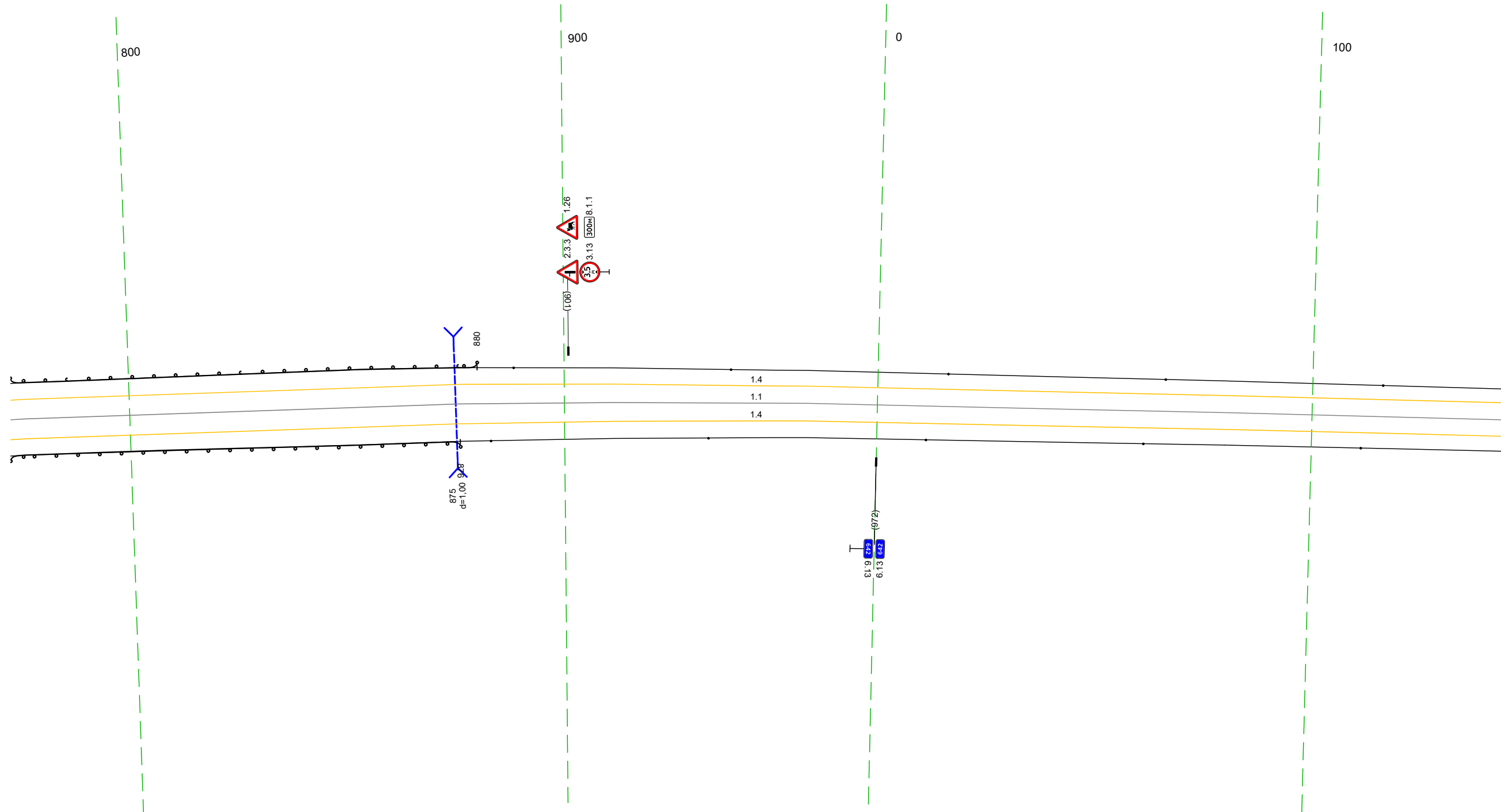

20 м

Дорожная разметка справа	Осевая линия		11 773 - 144 (34,3 м)	
	1-я от осевой		14 773 - 144 (34,3 м)	
Дорожные ограждения и направляющие устройства справа	На разделительной			
	На обочине	ДП (БЭТ) 773 - 876 (103 м)		Стандарты (Сум., шаг 50,0м) 883 - 144
Тротуары справа				

Тротуары слева		
Дорожные ограждения и направляющие устройства слева	На обочине	Столбы (Пит., шаг 50,0м) 134 - 477
	На разделительной	
Дорожная разметка слева		14 134 - 477, (34,3 м)
Элементы в плане		
Продольный профиль		$\alpha=23$ $L=111$ $R=26812, L=961$

М-4 "Дон"  
 Старое направление км 635+407 - км 713+160  
 642+134-642+477

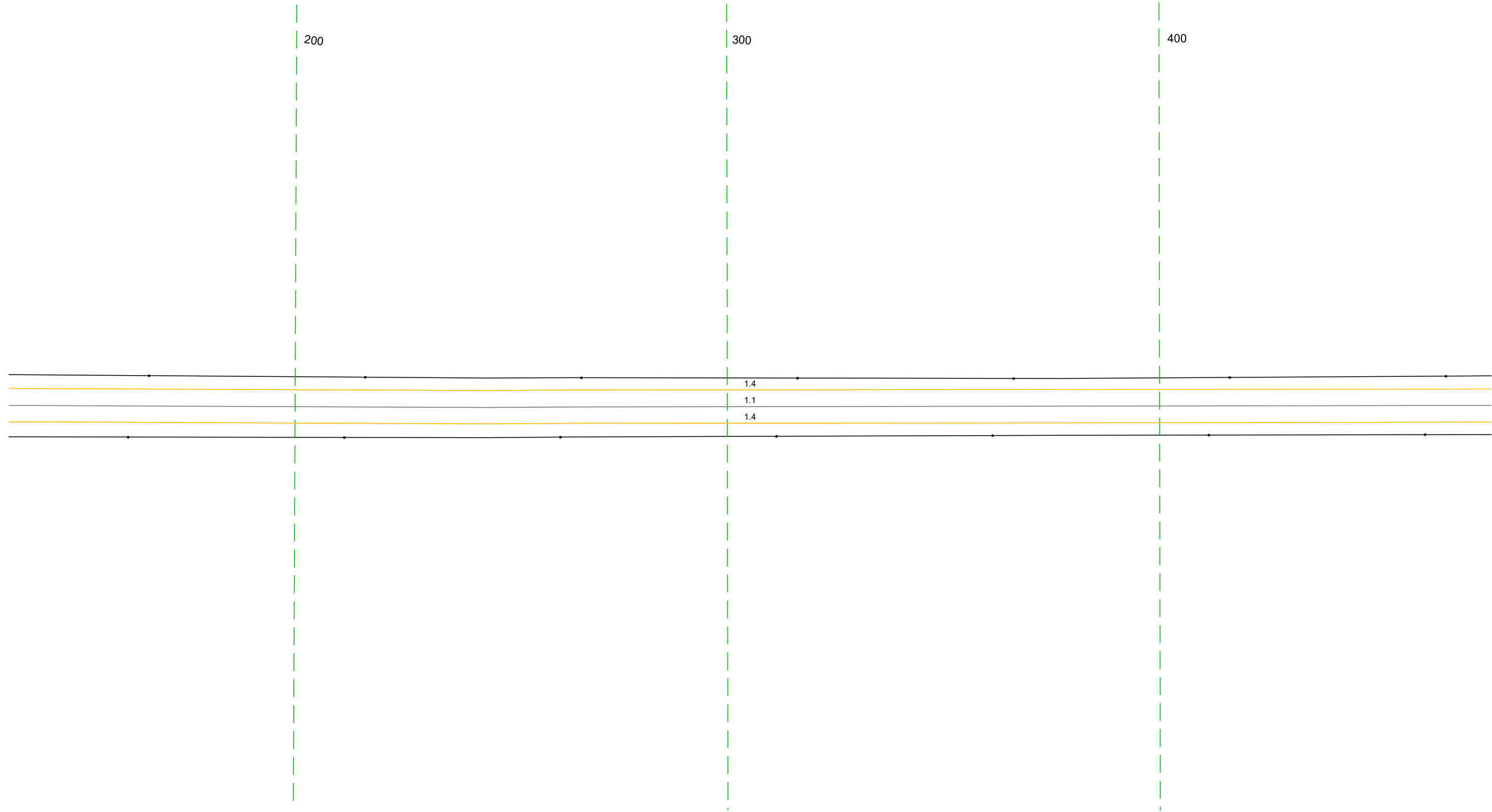

20 м

Дорожная разметка справа	Осевая линия	11 134 - 477, (34,3 м)
	1-я от осевой	14 134 - 477, (34,3 м)
Дорожные ограждения и направляющие устройства справа	На разделительной	
	На обочине	Столбы (Пит., шаг 50,0м) 134 - 477
Тротуары справа		

Тротуары слева		
Дорожные ограждения и направляющие устройства слева	На обочине	Столбы (выт. шаг 50,0м) 467 - 810
	На разделительной	
Дорожная разметка слева		14 467 - 810, (34,3 м)
Элементы в плане		R=919, L=44,3
Продольный профиль		R=26812, L=961

М-4 "Дон"  
 Старое направление км 635+407 - км 713+160  
 642+467-642+810

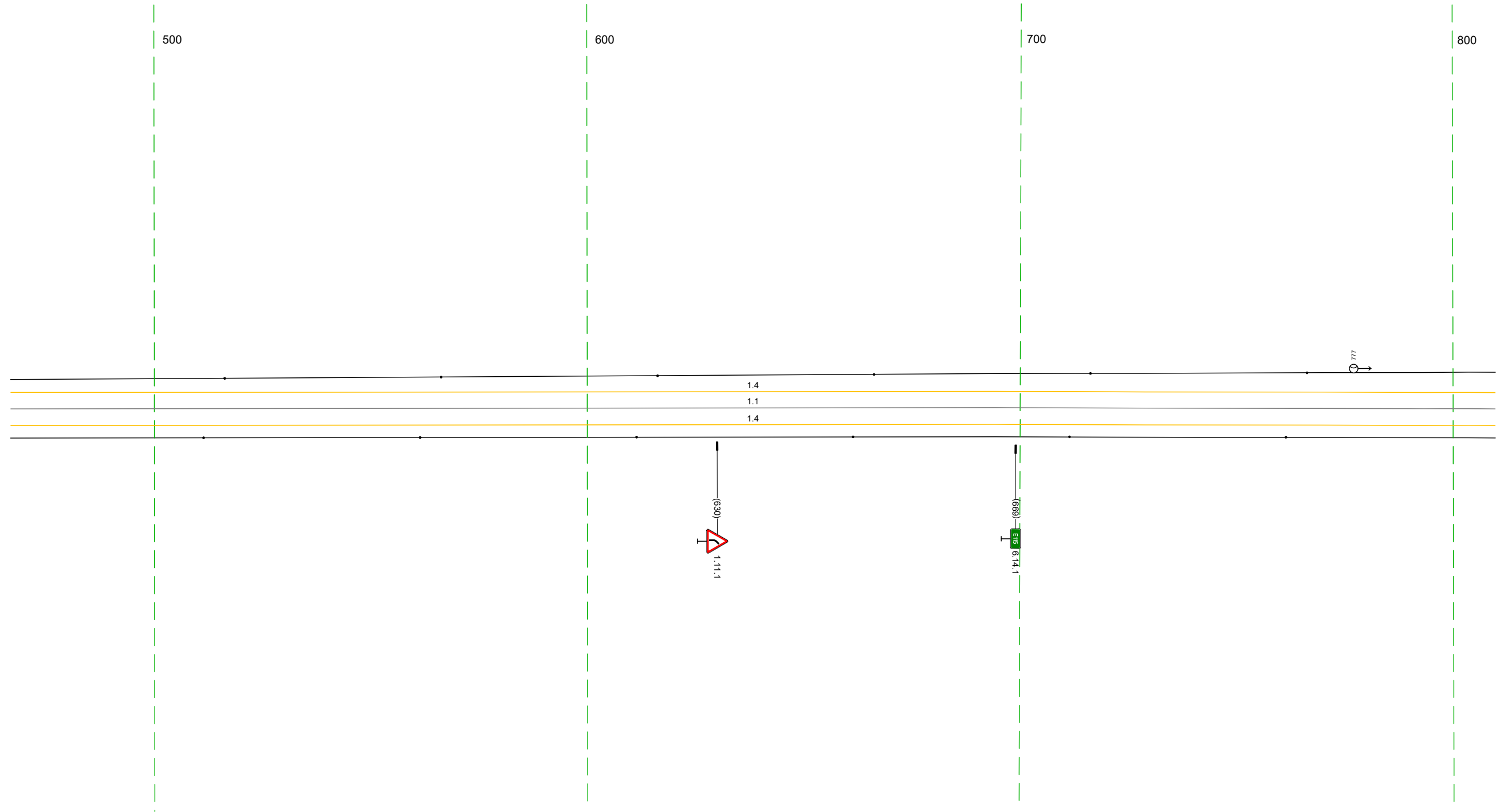

Дорожная разметка справа	Осевая линия	11 467 - 810, (34,3 м)
	1-я от осевой	14 467 - 810, (34,3 м)
Дорожные ограждения и направляющие устройства справа	На разделительной	
	На обочине	Столбы (выт. шаг 50,0м) 467 - 810
Тротуары справа		

Тротуары слева					10 (142) 914 - 096 (1232 м)		
Дорожные ограждения и направляющие устройства слева	На обочине	Стандарты (2шт. шаг 50,0м) 800 - 866					
	На разделительной						
Дорожная разметка слева	2-я от осевой	173 888 - 899			14 1002 - 010 (158 м)		
	1-я от осевой	14 800 - 873 (73 м)			14 010 - 096 (86 м)		
Элементы в плане					R=919, L=44.3		
Продольный профиль					R=26812, L=961		

М-4 "ДОН"  
Старое направление км 635+407 - км 713+160  
642+800-643+096

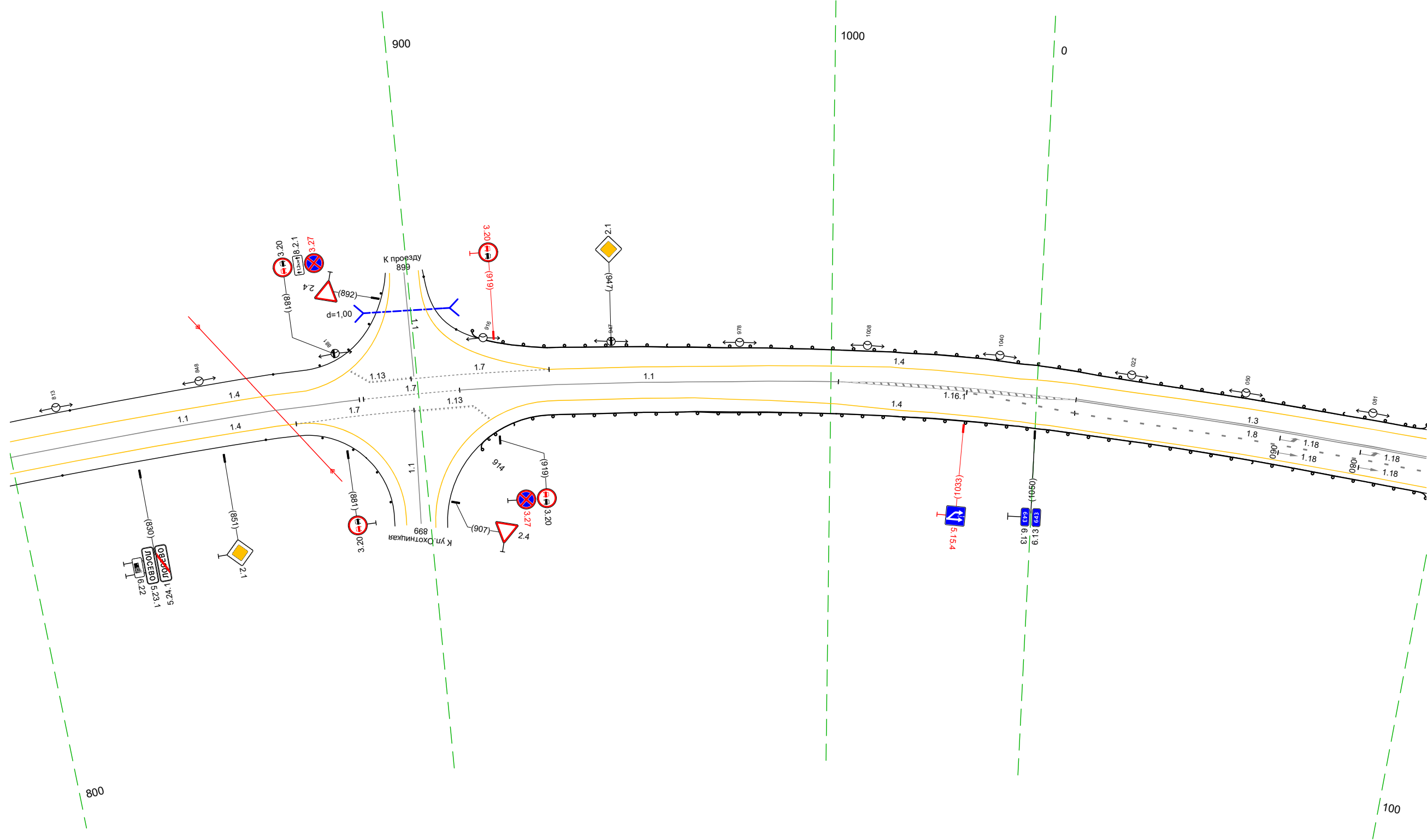

Дорожная разметка справа	Осевая линия	11 800 - 886 (86 м)		17 887 - 910 (123 м)		11 910 - 1002 (192 м)		13 010 - 096 (86 м)		
	1-я от осевой	14 800 - 870 (70 м)		17 870 - 899 (29 м)		13 899 - 913 (15 м)		14 931 - 1025 (94 м)		
Дорожные ограждения и направляющие устройства справа	2-я от осевой							14 1025 - 096 (121 м)		
	На разделительной									
Тротуары справа	На обочине	Стандарты (2шт. шаг 50,0м) 800 - 862						10 (142) 914 - 096 (1232 м)		

Тротуары слева				ДО (152) 086 - 137, (151 м)		ДО (152) 169 - 427, (258 м)		МО (14) 427 - 429, (2 м)	
Дорожные ограждения и направляющие устройства слева	На обочине								
	На разделительной								
Дорожная разметка слева	2-я от осевой			14 179 - 299, (120 м)					
	1-я от осевой	14 086 - 132, (46 м)	113 143 154 179	17 154 - 178, (23 м)	14 179			14 299 - 429, (130 м)	
Элементы в плане		R=919, L=443		R=1114		R=1114		R=1458, L=389	
Продольный профиль		R=26812, L=961		L=273				a=5	

М-4 "ДОН"  
 Старое направление км 635+407 - км 713+160  
 643+086-643+429

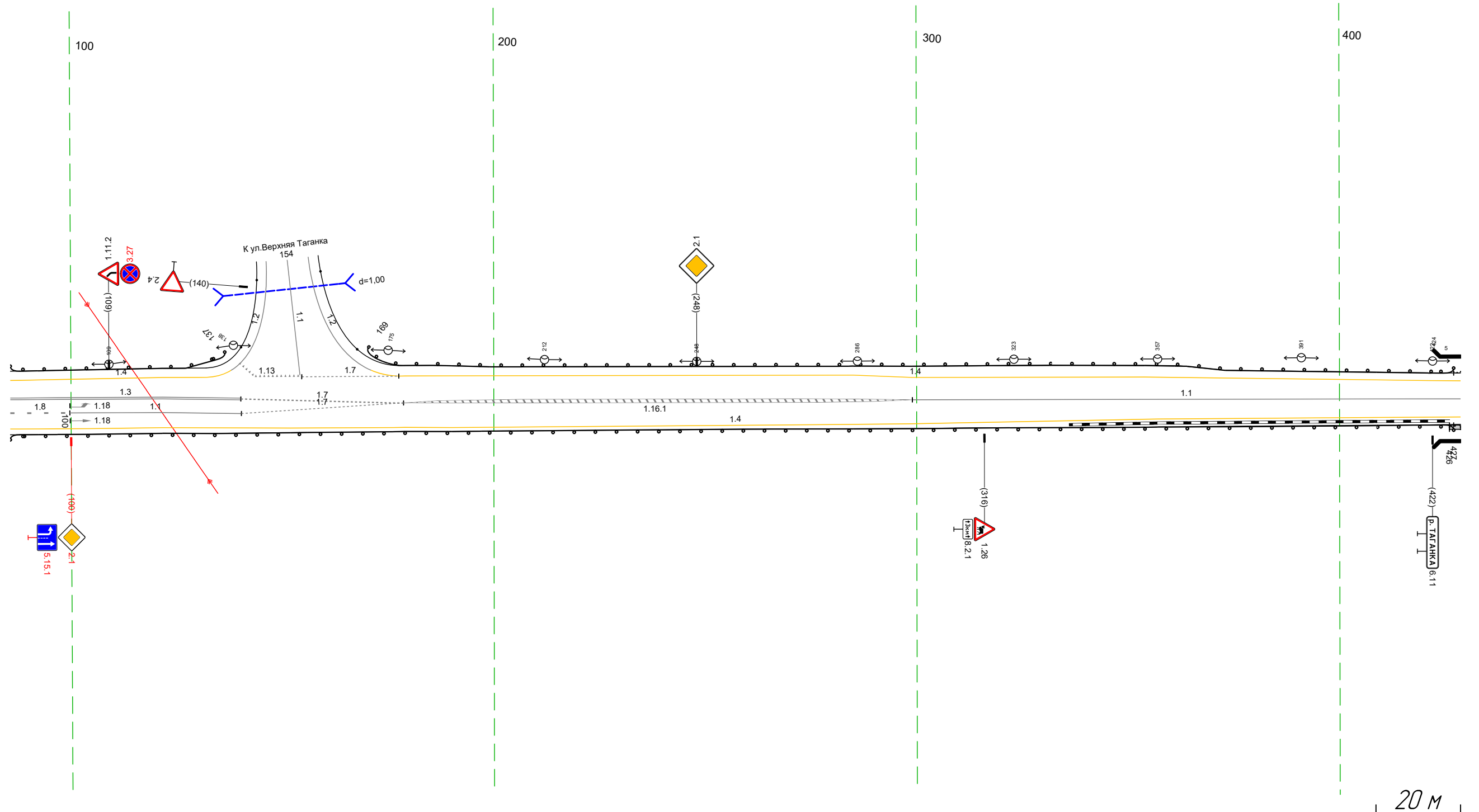

Дорожная разметка справа	Осевая линия	13 086 - 140, (55 м)	17 140 - 179, (38 м)	11 299 - 429, (130 м)
	1-я от осевой	18 086 - 100, (14 м)	11 100 - 140, (41 м)	
	2-я от осевой	14 086 - 179, (93 м)		14 299 - 429, (130 м)
	3-я от осевой			14 179 - 299, (120 м)
Дорожные ограждения и направляющие устройства справа	На разделительной			
	На обочине			ДО (152) 086 - 427, (341 м)
Тротуары справа				МО (14) 426 - 429, (3 м) МО (14) 426 - 429, (3 м) МО (14) 426 - 429, (3 м)

Тротуары слева										
Дорожные ограждения и направляющие устройства слева	На обочине	до 192) 419 - 427, 18 м	МО 194) 427 - 477, 50 м	до 192) 477 - 581, 104 м					до 192) 718 - 733, 121 м	
	На разделительной									
Дорожная разметка слева		14 419 - 763, 344 м								
Элементы в плане		R=1458, L=389								
Продольный профиль		L=187		a=5		605		a=1		L=157

М-4 "Дон"  
 Старое направление км 635+407 - км 713+160  
 643+419-643+763

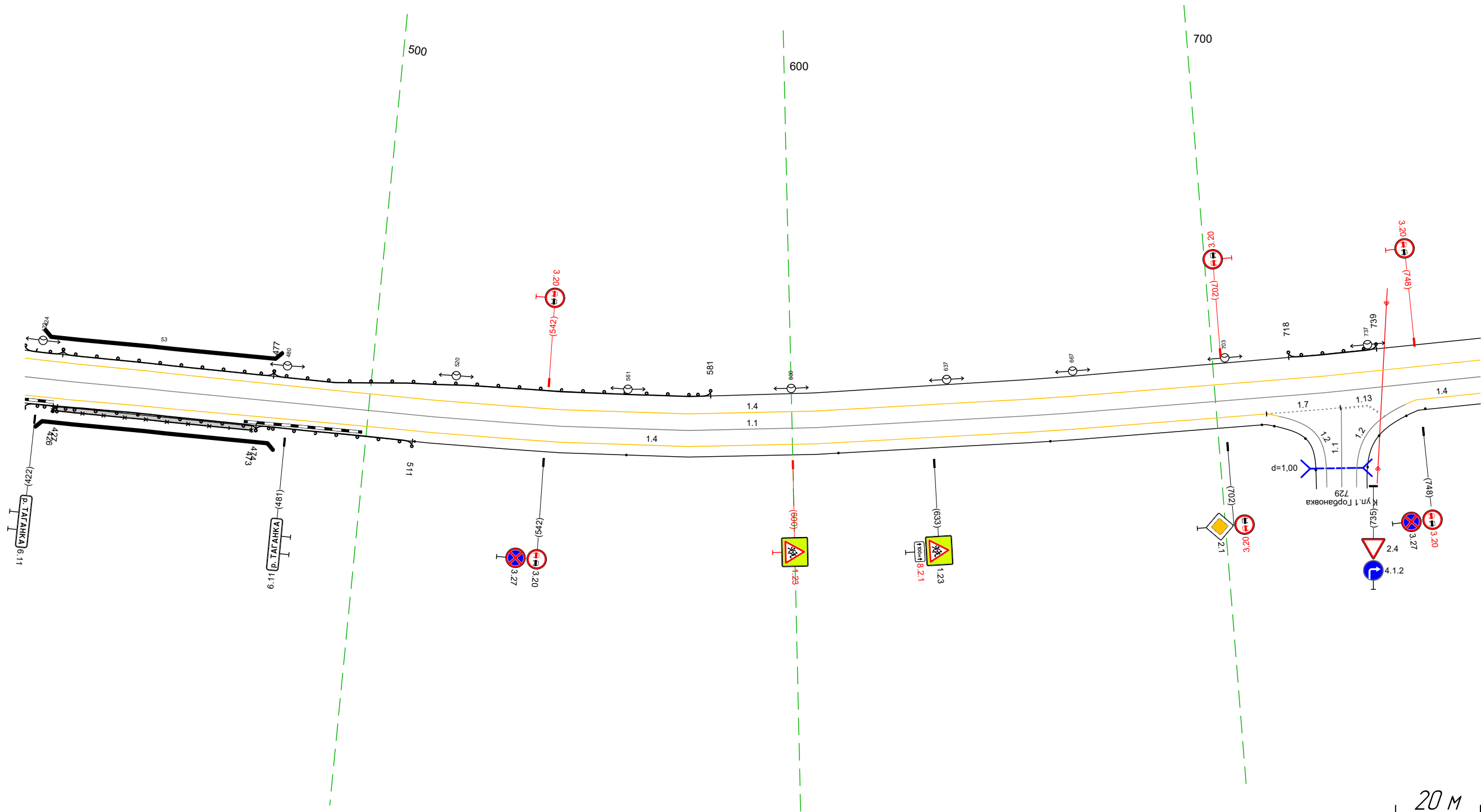

Дорожная разметка справа	Осевая линия			11 419 - 763, 344 м				113		
	1-я от осевой			14 507 - 712, 1205 м		17 712 - 729, 117 м		229 736 17 м		
	2-я от осевой	14 419 - 507, 188 м						14 747 - 763, 116 м		
Дорожные ограждения и направляющие устройства справа	На разделительной									
	На обочине	до 192) 419 - 427, 18 м	УПО-Д 426 - 473, 47 м МО 194) 426 - 476, 48 м	до 192) 474 - 511, 37 м	Столбыки (шты, шаг 50,0 м) 512 - 710				Столбыки (шты) 749 - 763	
Тротуары справа		426 - 473, 47 м, а/д, ш 10 м								

Тротуары слева				ДО 1421 766 - 110, (266 м)			
Дорожные ограждения и направляющие устройства слева	На обочине						
	На разделительной						
Дорожная разметка слева	3-я от осевой	117,1 119 - 132, (13 м)					
	2-я от осевой	14 838 - 117, (221 м)					
	1-я от осевой	14 753 - 838, (85 м)		18 838 - 085, (189 м)		11 085 - 154, (69 м)	
Элементы в плане		R=1458, L=389		a=1			
Продольный профиль		L=343					

М-4 "ДОН"  
 Старое направление км 635+407 - км 713+160  
 643+753-644+154

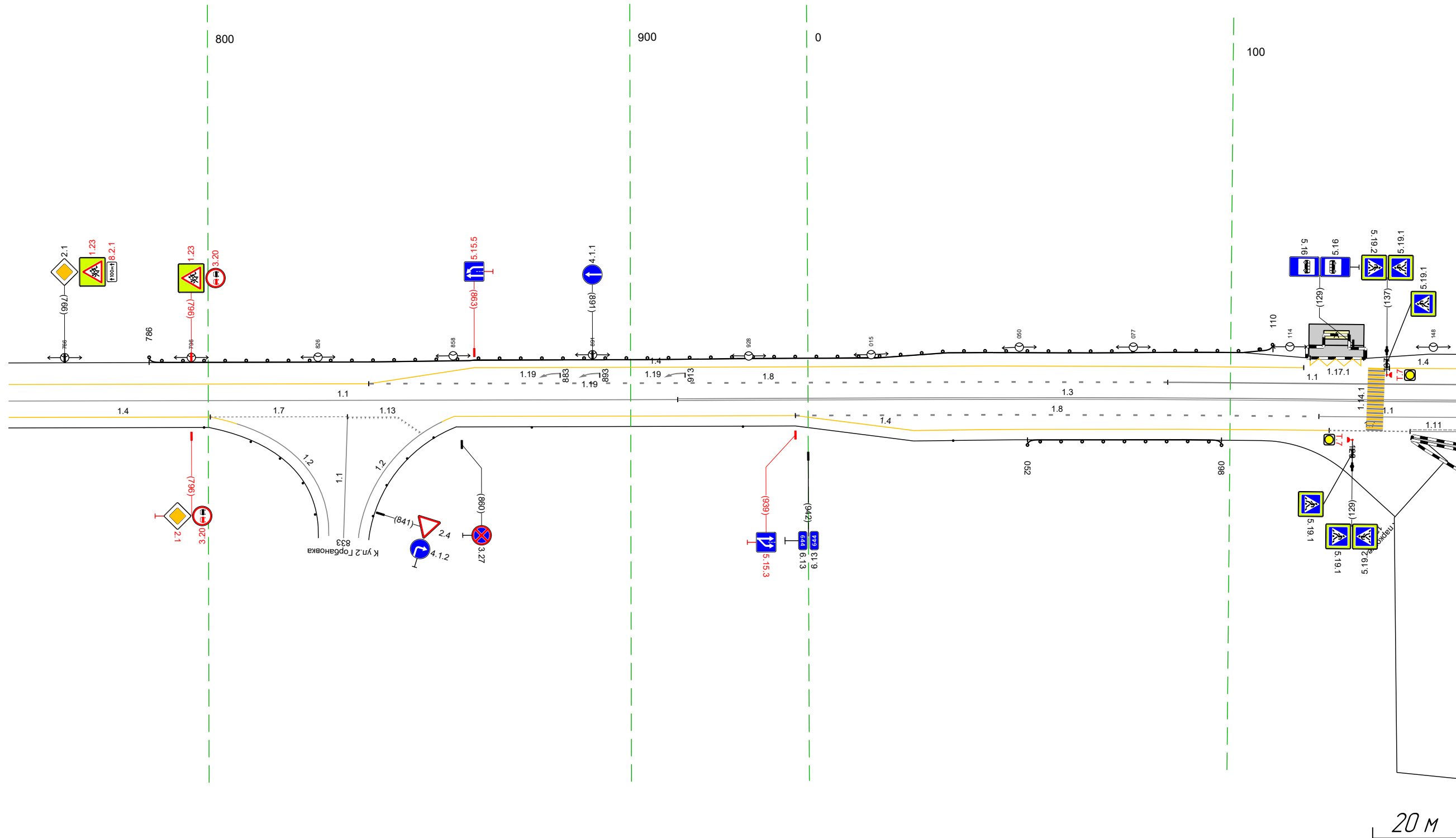

Дорожная разметка справа	Осевая линия	11 753 - 911, (158 м)		13 911 - 154, (185 м)			
	1-я от осевой	14 753 - 800, (48 м)	17 800 - 833, (32 м)	113 833 - 845, (12 м)	14 858 - 939, (81 м)	18 939 - 121, (124 м)	11 121 - 154, (33 м)
Дорожные ограждения и направляющие устройства справа	На разделительной	143 123 - 143, (19 м)					
	На обочине	17 123 - 143, (19 м)		143 143 - 154, (11 м)		111 м	
Тротуары справа		Столбы (шт.) 753 - 799		Столбы (шт. шаг 50,0м) 877 - 034		ДО 1421 052 - 098, (46 м)	

Тротуары слева						до 1921 221 - 283, 162 м				до 1921 327 - 487, 1160 м	
Дорожные ограждения и направляющие устройства слева	На обочине										
	На разделительной										
Дорожная разметка слева	2-я от осевой	14 144 - 193, 149 м		14 193 - 235, 142 м		14 235 - 282, 147 м				14 462 - 487, 125 м	
	1-я от осевой	11 144 - 161, 117 м	18 161 - 213, 152 м		18 213 - 324, 111 м				14 324 - 462, 138 м		18 462 - 487, 125 м
Элементы в плане		R=3699, L=457									
Правильный профиль		a=1									

М-4 "Дон"  
 Старое направление км 635+407 - км 713+160  
 644+144-644+487

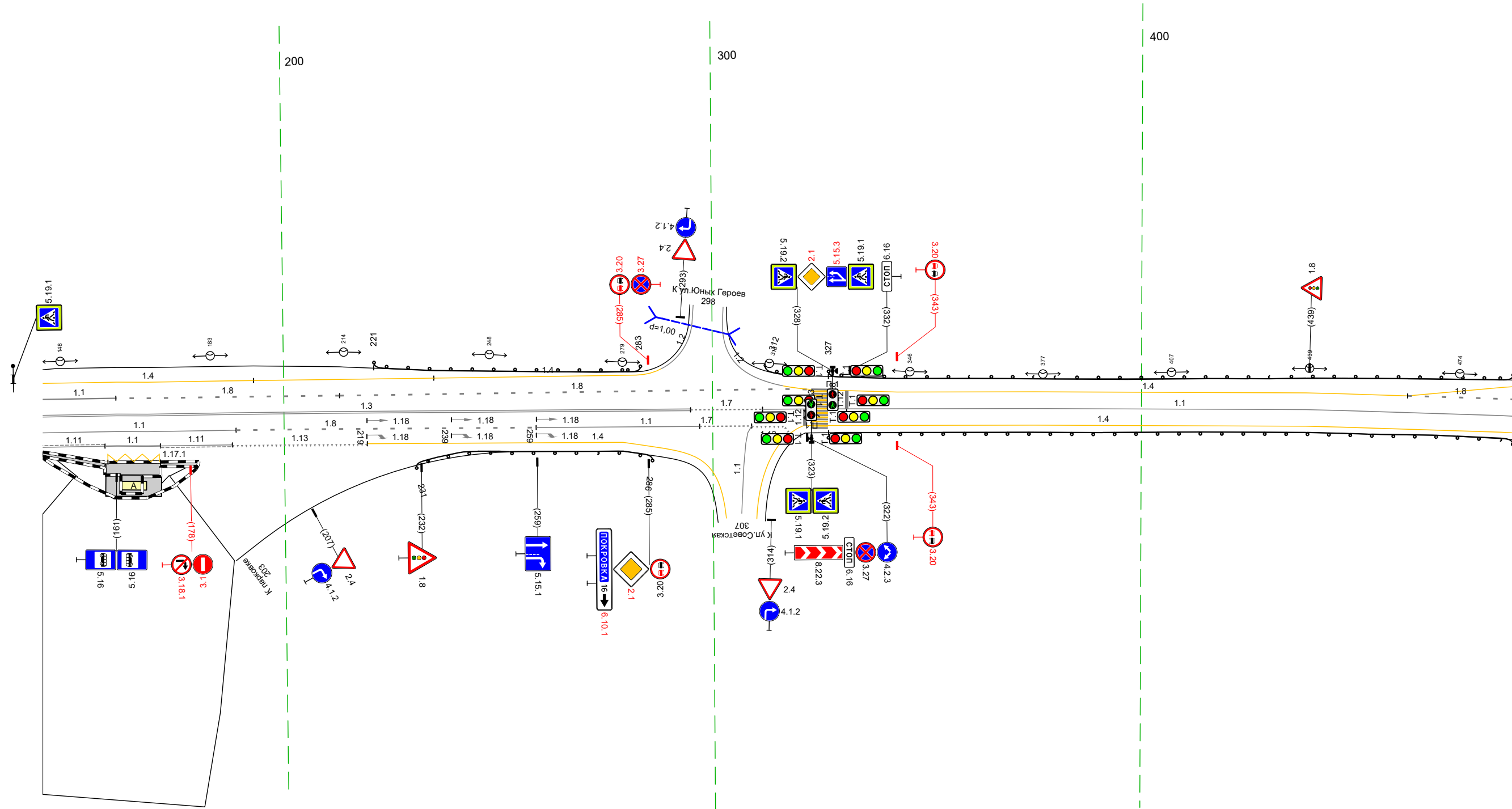

Дорожная разметка справа	Осевая линия	13 144 - 295, 151 м				17 295 - 312, 117 м		12 312 - 331, 120 м		11 331 - 487, 156 м	
	1-я от осевой	11 144 - 189, 145 м		18 189 - 259, 170 м		11 259 - 297, 138 м		11 297 - 309, 112 м		14 321 - 487, 166 м	
	2-я от осевой	111 144 - 158, 114 м	11 158 - 171, 113 м	111 171 - 188, 117 м	113 188 - 219, 132 м	14 219 - 279, 160 м					
	3-я от осевой	1171 159 - 171, 112 м									
Дорожные ограждения и направляющие устройства справа	На разделительной										
	На обочине					до 1921 231 - 286, 156 м				до 1921 327 - 487, 1160 м	
Тротуары справа		144 - 158, 14 м, а/В, ш 10 м		171 - 182, 19 м, а/В, ш 10 м							

Тротуары слева		641 - 656, 15 м, а/в ш. 3,0 м				ДО 1521 639 - 810, 1171 м					
Дорожные ограждения и направляющие устройства слева	На обочине	ДО 1521 477 - 607, 130 м									
	На разделительной										
Дорожная разметка слева	3-я от осевой	14 565 - 608, 43 м		12 616 - 632, 115 м		14 642 - 691, 49 м					
	2-я от осевой	14 477 - 565, 188 м	18 565 - 596, 31 м	11 596 - 614, 17 м	12 614 - 634, 121 м	11 634 - 678, 44 м	18 678 - 691, 13 м	14 691 - 805, 114 м			
	1-я от осевой	18 477 - 565, 188 м	12 567 - 678, 111 м						18 691 - 805, 114 м	14 805 - 820, 15 м	
Элементы в плане		R=3699, L=457									
Продольный профиль		L=97		a=1		574		a=2		L=246	

М-4 "ДОН"  
 Старое направление км 635+407 - км 713+160  
 644+477-644+820

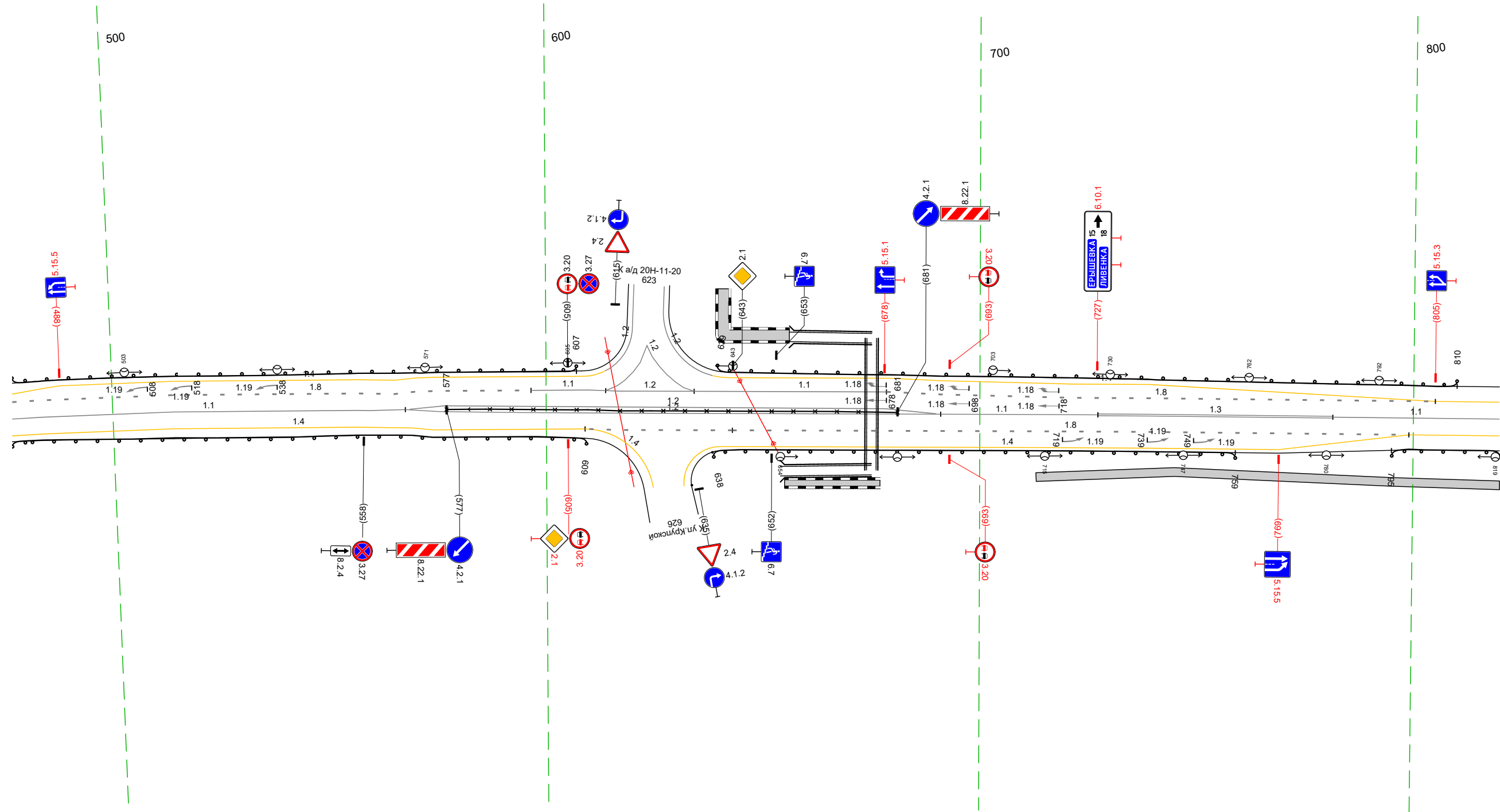

Дорожная разметка справа	Осевая линия	11 477 - 559, 183 м		12 576 - 691, 115 м		11 691 - 727, 36 м		13 727 - 781, 54 м		11 781 - 820, 38 м	
	1-я от осевой	14 477 - 609, 132 м		18 609 - 643, 34 м		18 643 - 799, 156 м		14 799 - 820, 121 м			
Дорожные ограждения и направляющие устройства справа	На разделительной										
	На обочине	ДО 1521 477 - 609, 133 м		070-В 577 - 681, 104 м		ДО 1521 638 - 759, 121 м		ДО 1521 795 - 820, 125 м			
Тротуары справа						655 - 677, 122 м, а/в ш. 2,0 м				713 - 820, 107 м, а/в ш. 2,0 м	

Тротуары слева																	
Дорожные ограждения и направляющие устройства слева	На обочине	10 (52) 939 - 948, 19 м															
	На разделительной																
Дорожная разметка слева	2-я от осевой	14 848 - 024, (167 м)			13 034 041 (7 м)			17 042 - 058, (15 м)			14 058 - 134, (77 м)			13 141 148 (7 м)		17 148 - 162, (14 м)	
	1-я от осевой	14 810 - 848, (38 м)			18 848 - 038, (101 м)						11 038 - 142, (104 м)			12 154 162 (8 м)		17 142 - 155, (12 м)	
Элементы в плане																	
Продольный профиль		a=2										L=343					

М-4 "ДОН"  
 Старое направление км 635+407 - км 713+160  
 644+810-645+162

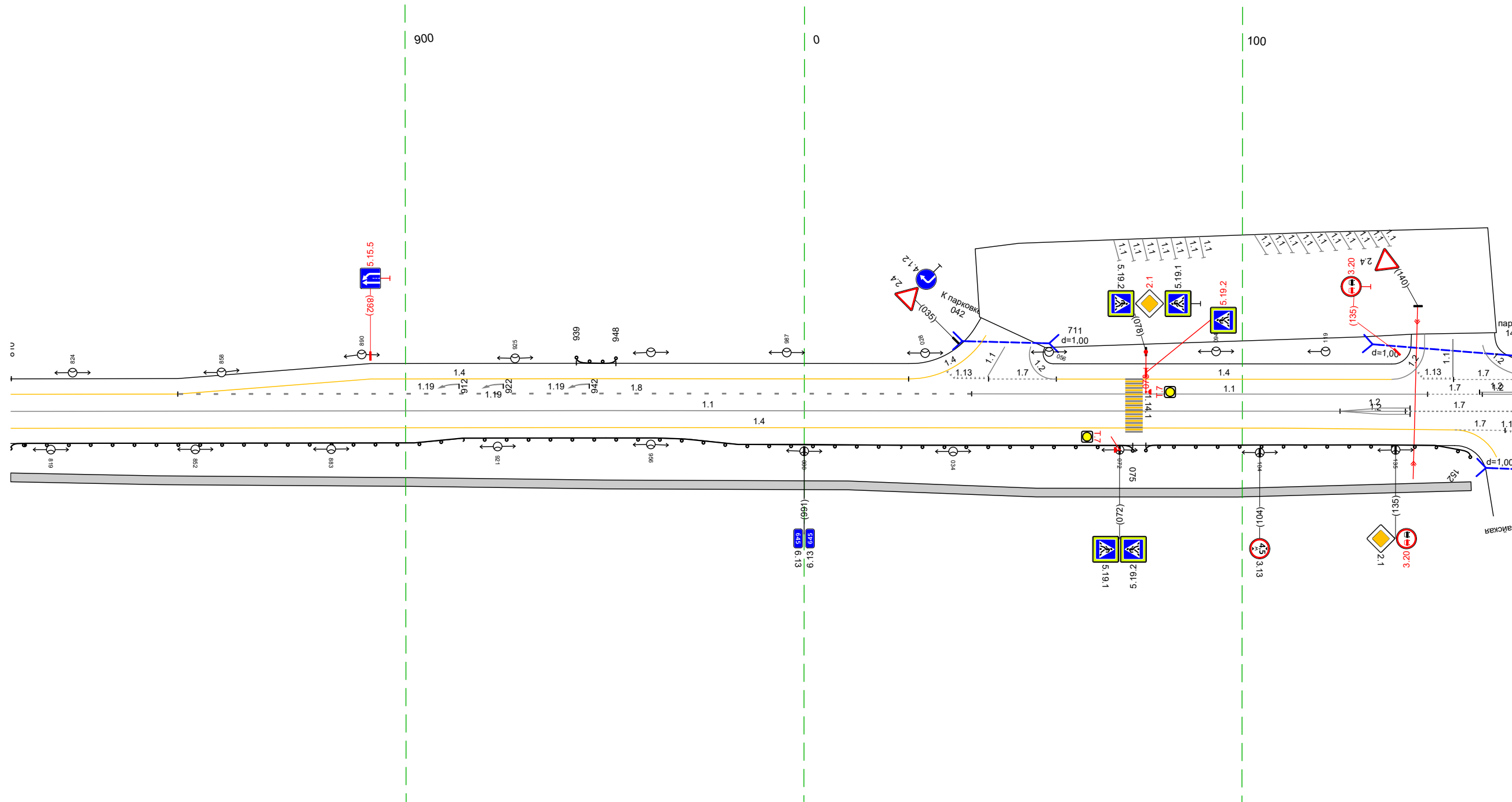

20 М

Дорожная разметка справа	Осевая линия											12 122 - 138, (16 м)		17 137 - 162, (25 м)	
	1-я от осевой	11 810 - 137, (318 м)			14 810 - 149, (330 м)									17 149 - 160, (11 м)	
Дорожные ограждения и направляющие устройства справа	На разделительной														
	На обочине	10 (52) 810 - 075, (256 м)										10 (52) 078 - 152, (74 м)			
Тротуары справа		810 - 152, (333 м), а/В, ш 2,0 м													

Тротуары слева					
Дорожные ограждения и направляющие устройства слева	На обочине				
	На разделительной				
Дорожная разметка слева	2-я от осевой	17 152 - 168, (16 м)	14 168 - 326, (158 м)		
	1-я от осевой	17 152 155 174	12 154 - 187, (33 м) 12 155 - 187, (32 м)	18 187 - 326, (139 м)	14 326 - 495, (169 м)
Элементы в плане					
Продольный профиль		a=2		L=363	

М-4 "ДОН"  
 Старое направление км 635+407 - км 713+160  
 645+152-645+495

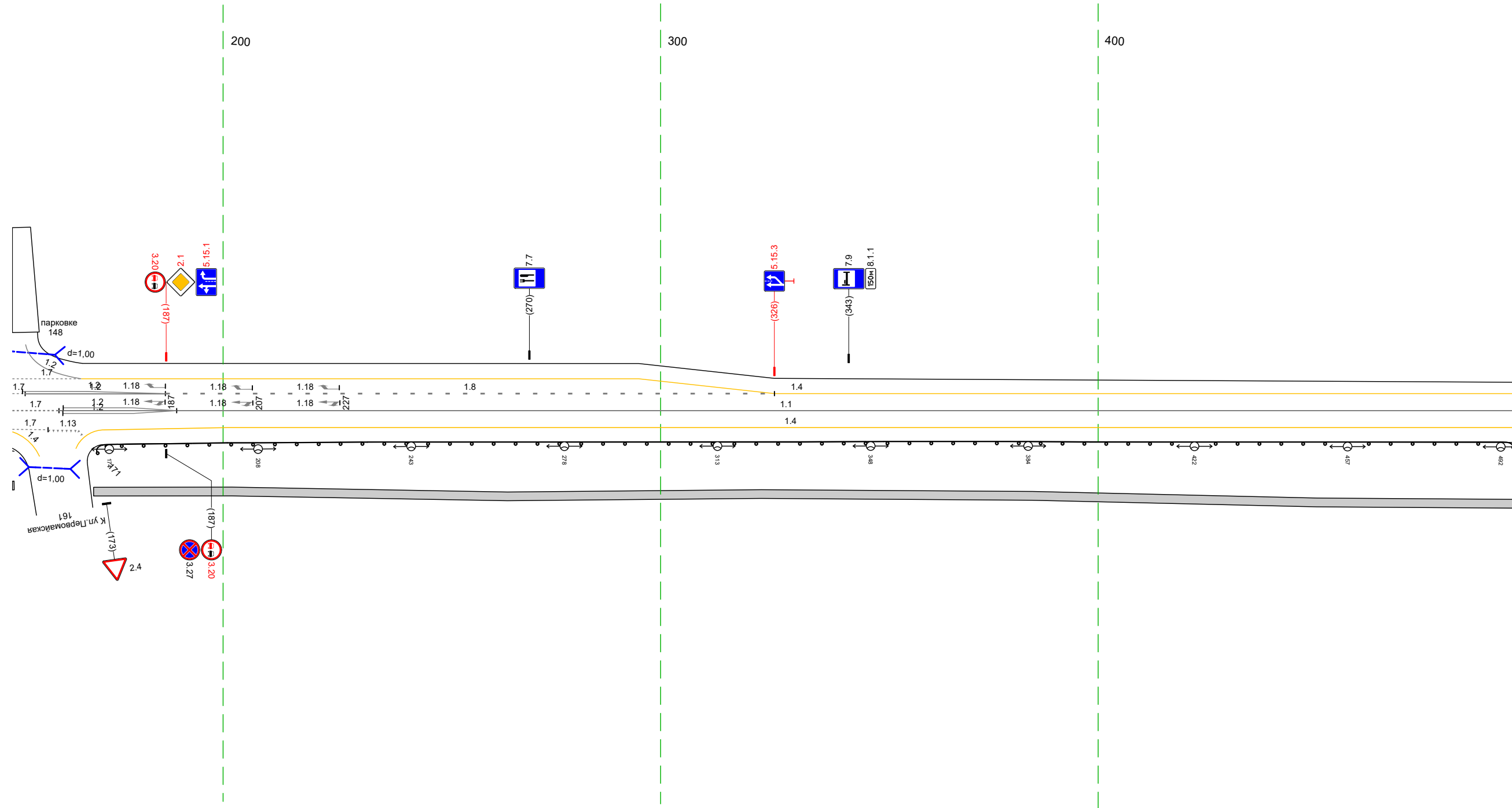

20 м

Дорожная разметка справа	Осевая линия	17 152 163 (11 м)	12 163 - 189, (26 м) 12 163 - 189, (26 м)		
	1-я от осевой	17 152 160 (8 м)	17 160 167 (7 м)	11 163 - 495, (332 м)	14 173 - 495, (322 м)
Дорожные ограждения и направляющие устройства справа	На разделительной				
	На обочине				
Тротуары справа		20 (42) 171 - 495, (324 м) 170 - 495, (324 м), а/л ш 2,0 м			

Тротуары слева				
Дорожные ограждения и направляющие устройства слева	На обочине	до 1421 527 - 535 (8 м)		до 1421 740 - 821 (81 м)
	На разделительной			
Дорожная разметка слева		14 485 - 812 (327 м)		113 821 - 828 826 - 828 85 м (12 м)
Элементы в плане			R=894, L=793	
Продольный профиль		a=2	L=279	764 a=12 L=64

М-4 "ДОН"  
 Старое направление км 635+407 - км 713+160  
 645+485-645+828

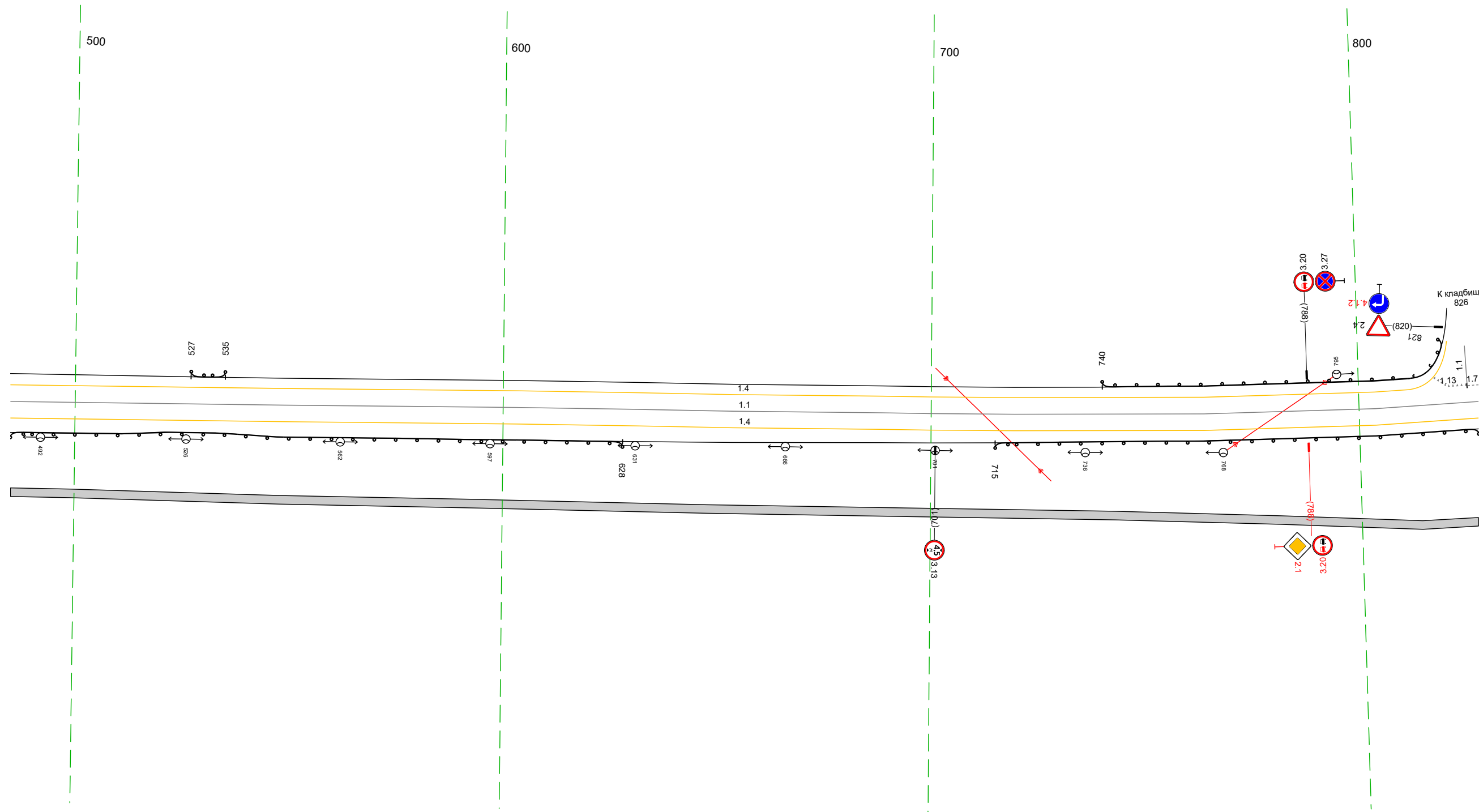

Дорожная разметка справа	Осевая линия	11 485 - 828 (343 м)		
	1-я от осевой	14 485 - 828 (343 м)		
Дорожные ограждения и направляющие устройства справа	На разделительной			
	На обочине	до 1421 485 - 628 (143 м)		до 1421 715 - 828 (113 м)
Тротуары справа		485 - 828 (343 м), а/В, ш. 2,0 м		

Тротуары слева					
Дорожные ограждения и направляющие устройства слева	На обочине	113 818 - 824 (3 м)	10 (142) 830 - 152 (334 м)		
	На разделительной				
Дорожная разметка слева	17 821 - 826 (14 м)		14 840 - 152 (324 м)		
Элементы в плане	R=894, L=793				
Продольный профиль	a=12	L=46	a=3	L=190	a=2

М-4 "Дон"  
Старое направление км 635+407 - км 713+160  
645+818-646+152

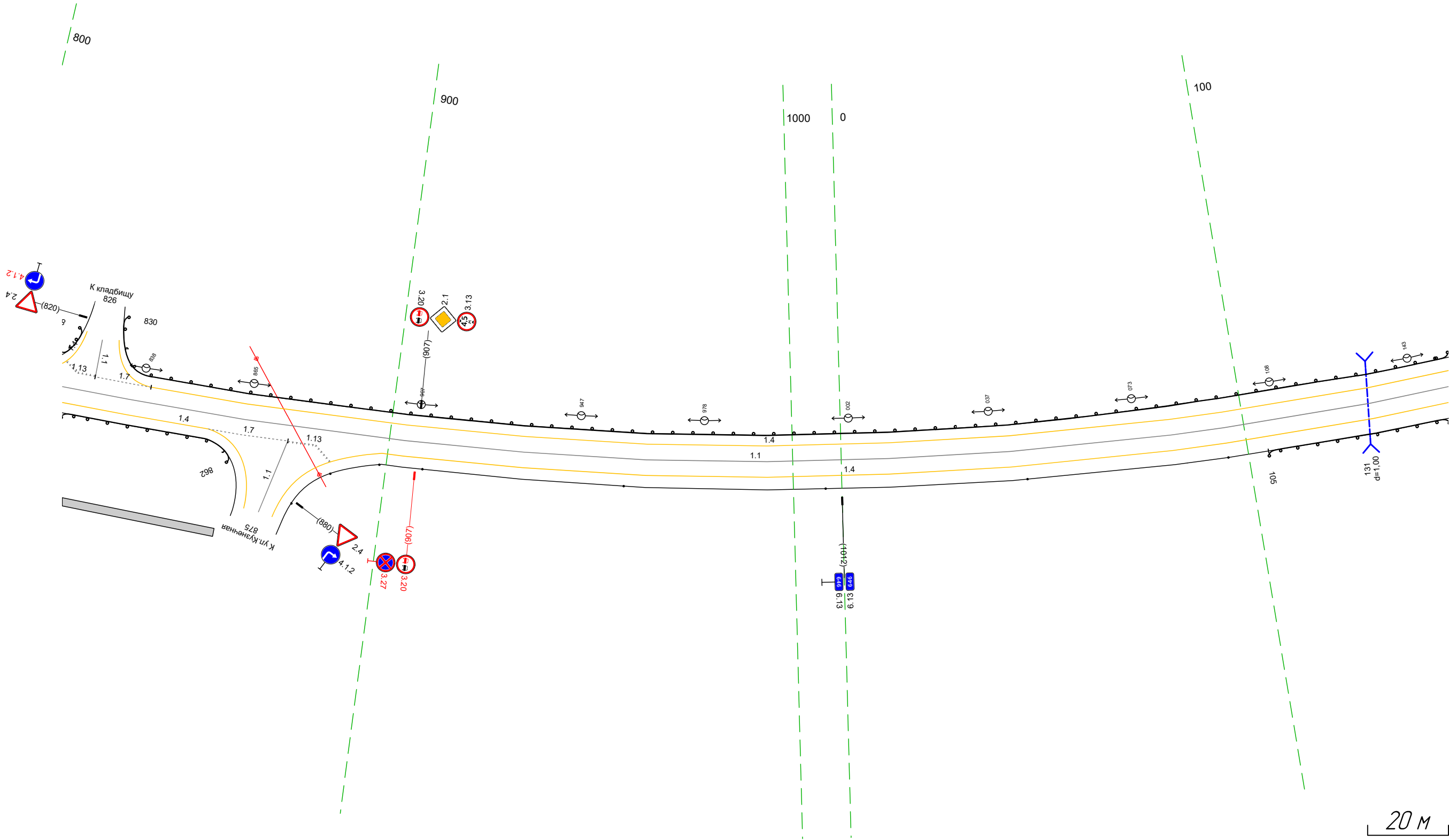

Дорожная разметка справа	Осевая линия	11 818 - 152 (346 м)		14 899 - 152 (265 м)	
	1-я от осевой	14 818 - 855 (37 м)	17 855 - 875 (20 м)	17 882	
Дорожные ограждения и направляющие устройства справа	На разделительной				
	На обочине	10 (142) 818 - 862 (44 м)	Стелдыки (5шт. шаг 50,0м) 909 - 095		10 (142) 105 - 152 (47 м)
Тротуары справа	818 - 861 (43 м), а/д ш 2,0 м				

Тротуары слева			
Дорожные ограждения и направляющие устройства слева	На обочине	до 142	
	На разделительной	142 - 160 (18 м)	
Дорожная разметка слева	2-я от осевой		1171 471 - 485 (14 м)
	1-я от осевой	14 447 - 473 (26 м)	11 473 - 485 (13 м)
Элементы в плане		R=894, L=793	
Продольный профиль		a=2 L=200	a=1 L=144

М-4 "ДОН"  
Старое направление км 635+407 - км 713+160  
646+142-646+486

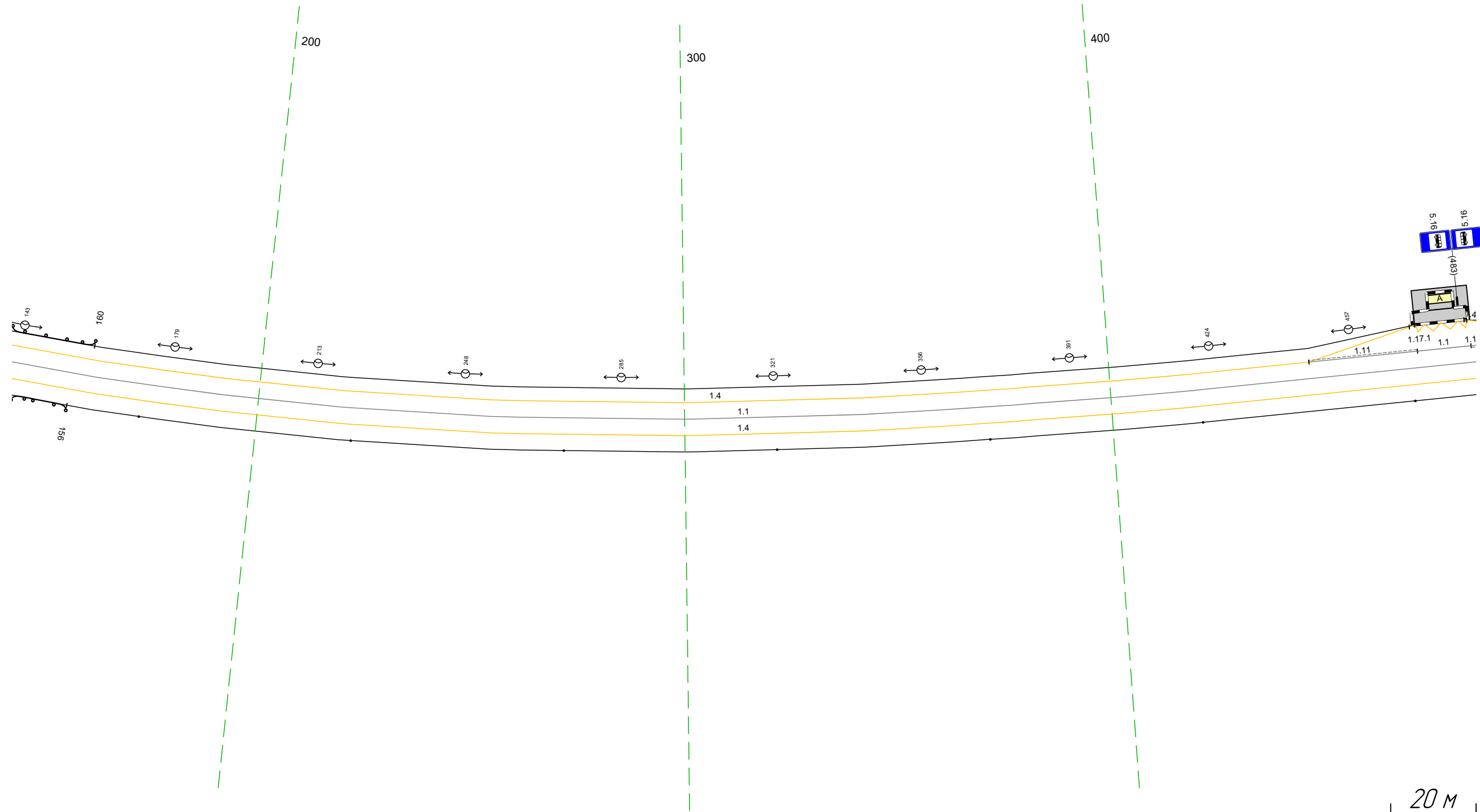

Дорожная разметка справа	Осевая линия		11 142 - 486 (344 м)
	1-я от осевой		14 142 - 486 (344 м)
Дорожные ограждения и направляющие устройства справа	На разделительной		
	На обочине	до 142 142 - 156 (14 м)	Стандарт (Лит., шаг 50,0 м) 173 - 486
Тротуары справа			

Тротуары слева						Столбы (Шит, шаг 50,0м) 593 - 819	
Дорожные ограждения и направляющие устройства слева	На обочине						
	На разделительной						
Дорожная разметка слева	2-я от осевой	14 177,1 476 485	14 484 - 514, (30 м)				
	1-я от осевой	111 485 19 м	14 485 - 514, (29 м)	14 514 - 544, (30 м)	17 555 562 16 м	17 562 - 578, (17 м)	14 578 - 819, (240 м)
Элементы в плане							
Продольный профиль		a=1				L=363	

М-4 "Дон"  
 Старое направление км 635+407 - км 713+160  
 646+476-646+819

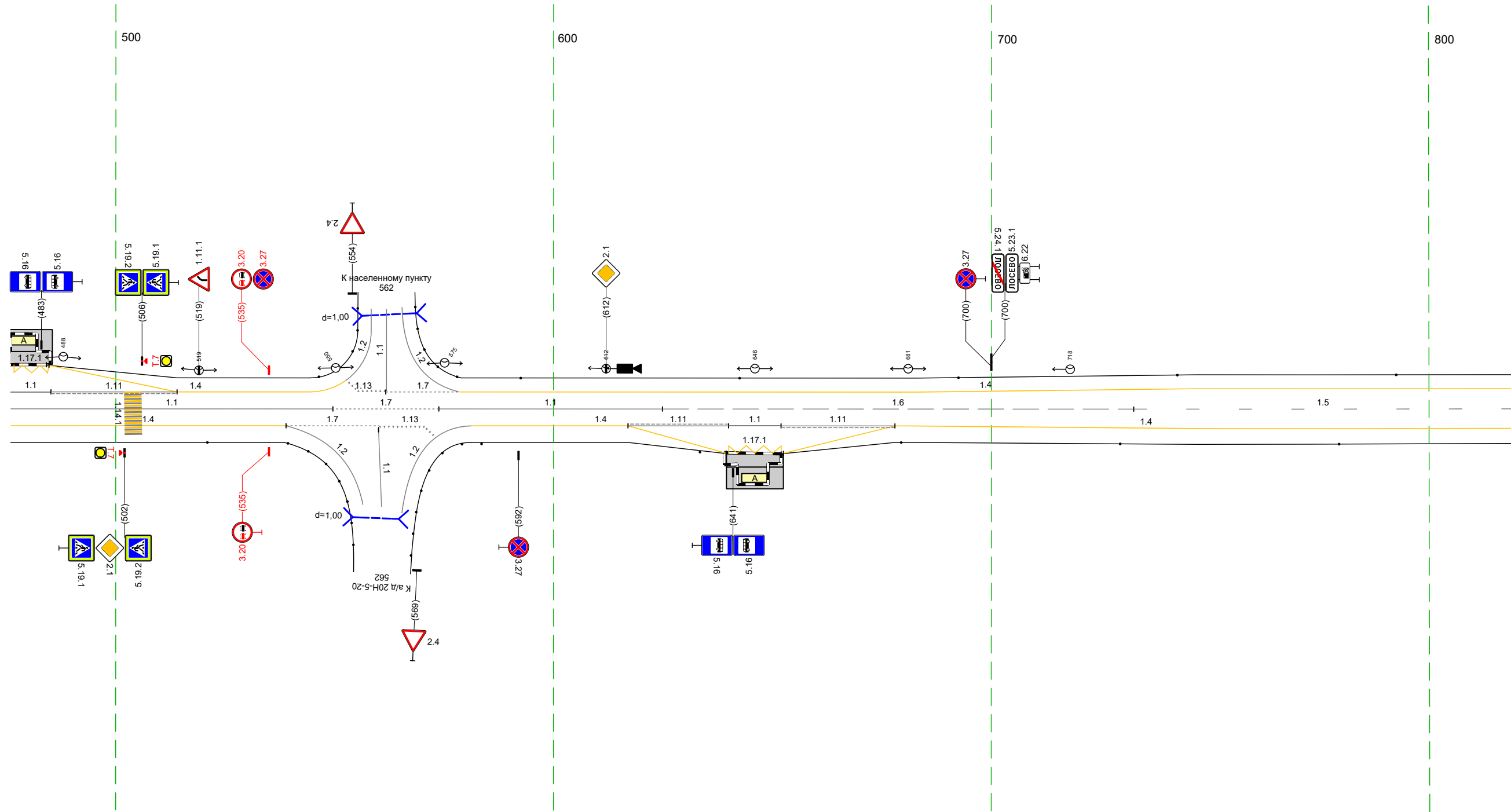

20 м

Дорожная разметка справа	Осевая линия	11 476 - 550, (74 м)	17 550 - 574, (24 м)	11 574 - 625, (51 м)	11 625 - 733, (108 м)	15 733 - 819, (86 м)
	1-я от осевой	14 476 - 539, (63 м)	17 539 - 560, (21 м)	14 581 - 617, (36 м)	11 617 - 640, (23 м)	14 678 - 819, (141 м)
	2-я от осевой		560 571 110 м		11 640 652 112 м	
Дорожные ограждения и направляющие устройства справа	На разделительной					
	На обочине	Столбы (Шит) 476 - 521		Столбы (Шит, шаг 50,0м) 584 - 633		Столбы (Шит, шаг 50,0м) 679 - 819
Тротуары справа						

Тротуары слева								
Дорожные ограждения и направляющие устройства слева	На обочине	Стандарты (См. шаг 50,0 м) 809 - 064						
	На разделительной							
Дорожная разметка слева		14 809 - 001 (170 м)				12 001 - 174 (173 м)		
Элементы в плане								
Продольный профиль		a=1						

М-4 "Дон"  
 Старое направление км 635+407 - км 713+160  
 646+809-647+174

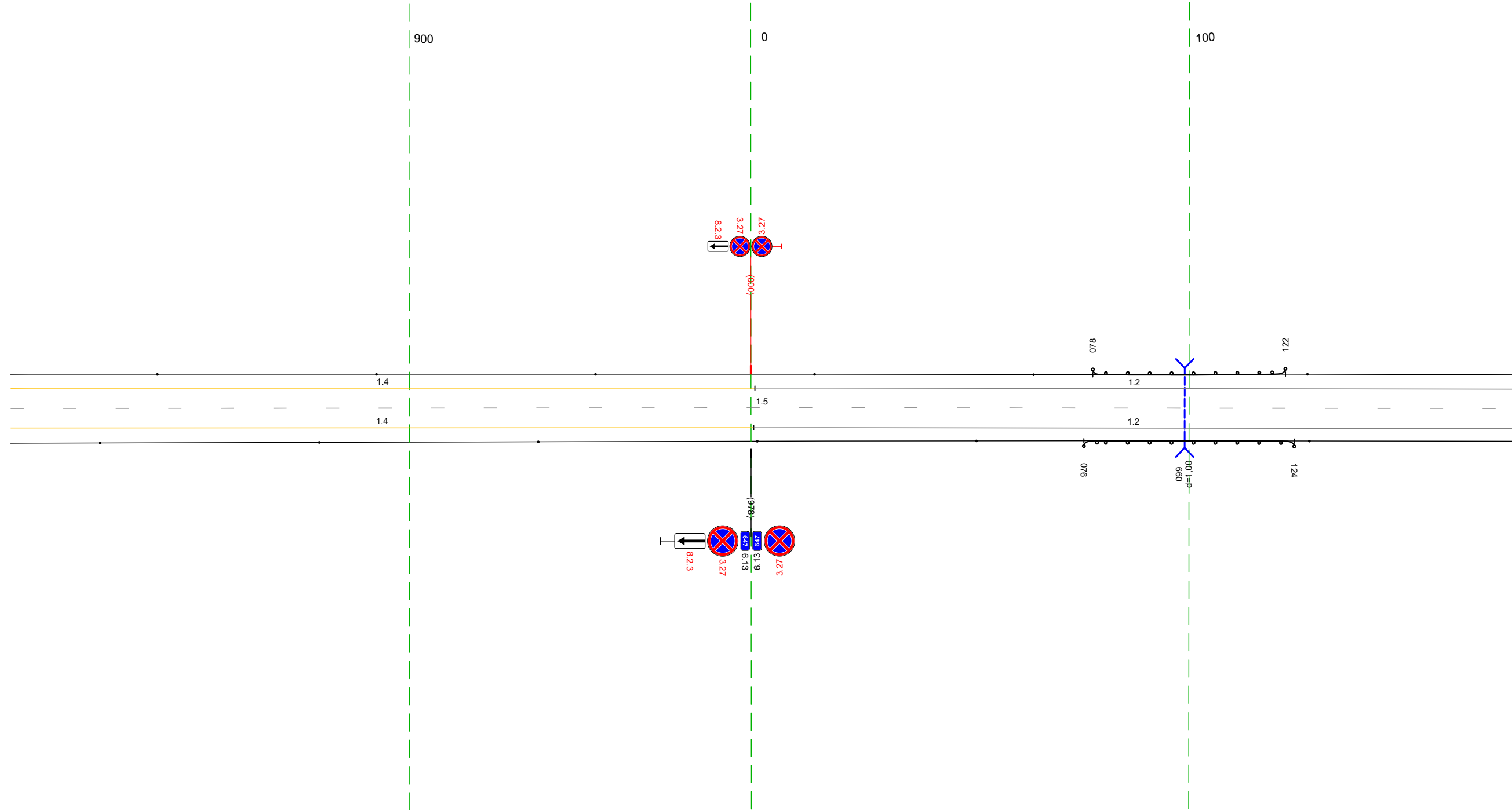

20 м

Дорожная разметка справа		Осевая линия	15 809 - 174 (343 м)					
Дорожные ограждения и направляющие устройства справа		1-я от осевой	14 809 - 001 (170 м)			12 001 - 174 (173 м)		
Тротуары справа	На разделительной	Стандарты (См. шаг 50,0 м) 809 - 051						
	На обочине	Стандарты (См. шаг 50,0 м) 809 - 051						

Тротуары слева		
Дорожные ограждения и направляющие устройства слева	На обочине	Столбы (Пит., шаг 50,0м) 164 - 507
	На разделительной	
Дорожная разметка слева		12 164 - 507, (34,3 м)
Элементы в плане		
Продольный профиль		a=1 <span style="float: right;">L=343</span>

М-4 "ДОН"  
 Старое направление км 635+407 - км 713+160  
 647+164-647+507

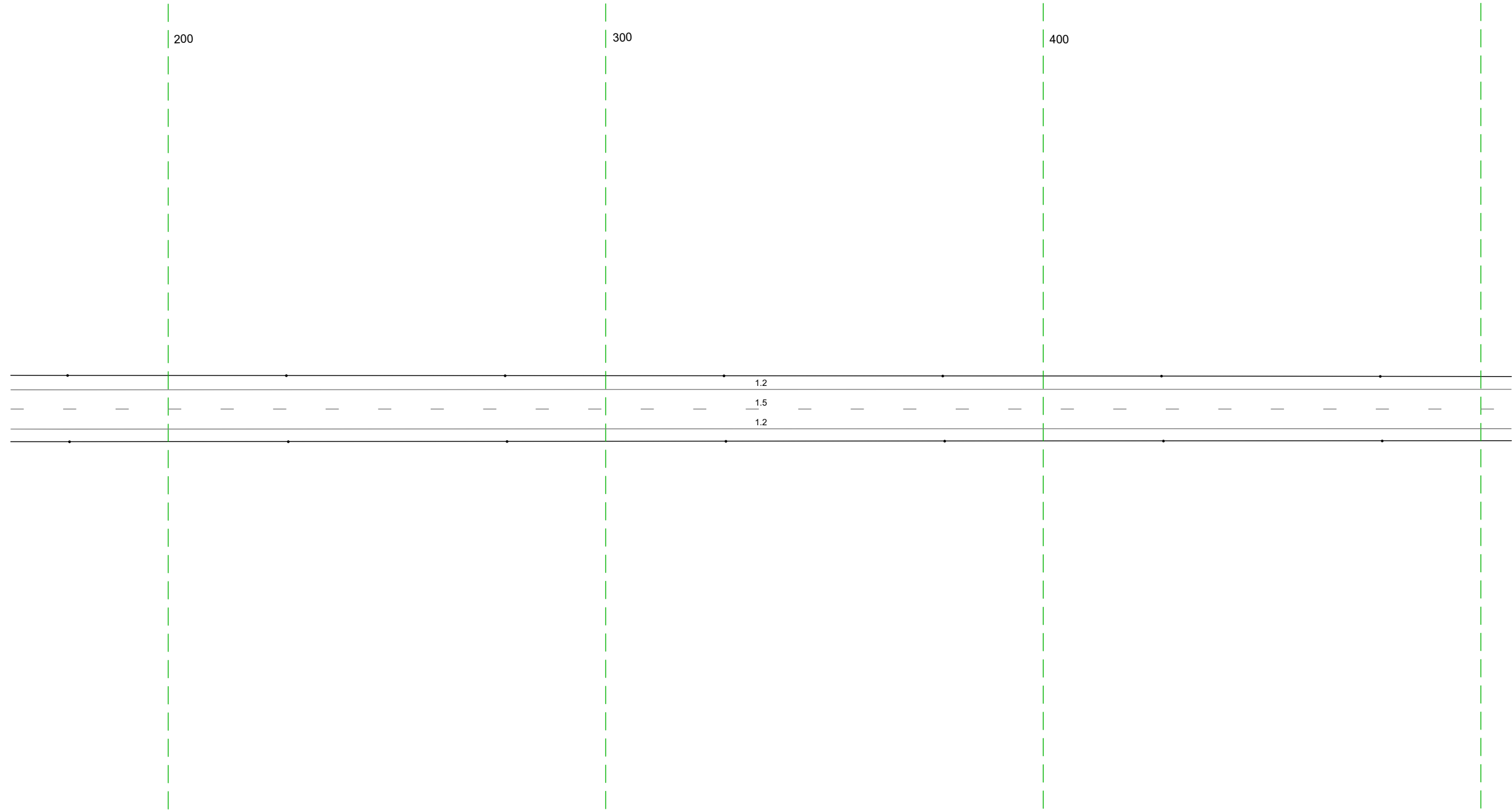

Дорожная разметка справа	Осевая линия	15 164 - 507, (34,3 м)
	1-я от осевой	12 164 - 507, (34,3 м)
Дорожные ограждения и направляющие устройства справа	На разделительной	
	На обочине	Столбы (Пит., шаг 50,0м) 164 - 507
Тротуары справа		

Тротуары слева		
Дорожные ограждения и направляющие устройства слева	На обочине	Столбы (Пит. шаг 50,0м) 497 - 840
	На разделительной	
Дорожная разметка слева		12 497 - 840 (34,3 м)
Элементы в плане		
Продольный профиль		a=1 <span style="float: right;">L=343</span>

М-4 "Дон"  
 Старое направление км 635+407 - км 713+160  
 647+497-647+840

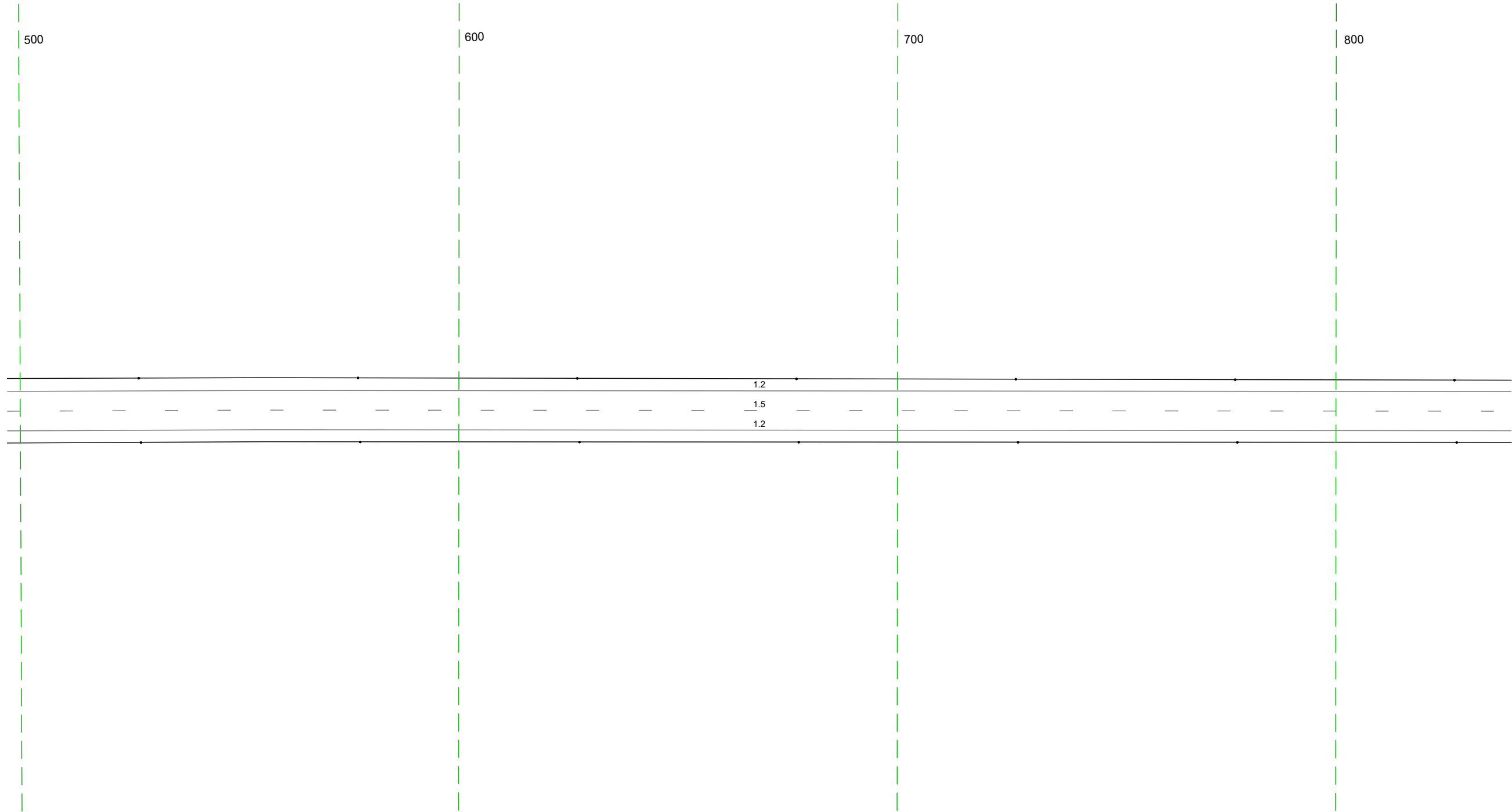

20 м

Дорожная разметка справа	Осевая линия	15 497 - 840 (34,3 м)
	1-я от осевой	12 497 - 840 (34,3 м)
Дорожные ограждения и направляющие устройства справа	На разделительной	
	На обочине	Столбы (Пит. шаг 50,0м) 497 - 840
Тротуары справа		

Тротуары слева		
Дорожные ограждения и направляющие устройства следа	На обочине	Стандарты (Эит, шаг 50,0м) 830 - 977
	На разделительной	10 (152) 982 - 1027, (4,5 м)
Дорожная разметка следа		12 830 - 088, (34,3 м)
Элементы в плане		
Продольный профиль		a=1 L=343

М-4 "Дон"  
 Старое направление км 635+407 - км 713+160  
 647+830-648+088

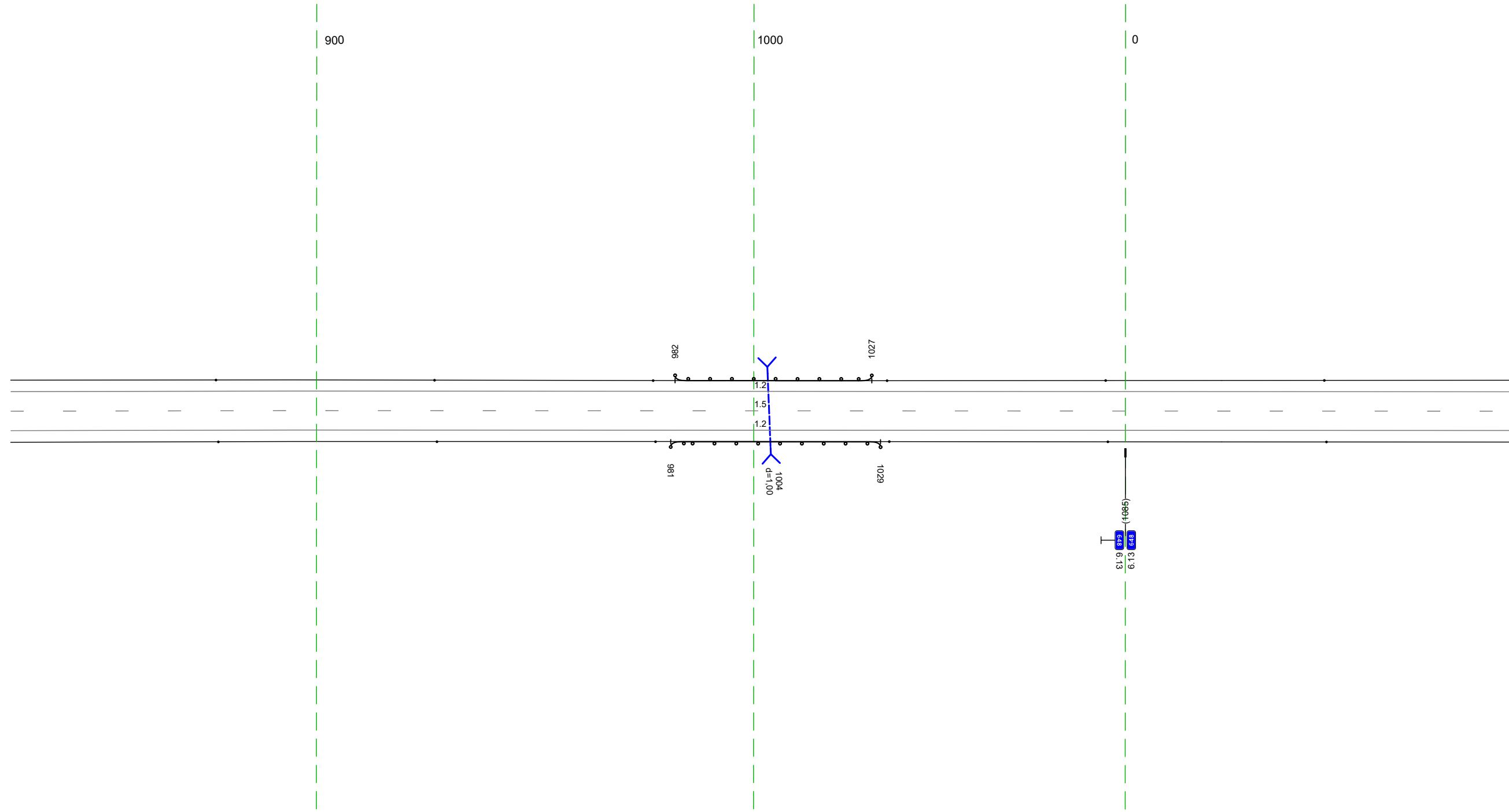

Дорожная разметка справа		Осевая линия 1-я от осевой	15 830 - 088, (34,3 м) 12 830 - 088, (34,3 м)
Дорожные ограждения и направляющие устройства справа	На разделительной		
	На обочине	Стандарты (Эит, шаг 50,0м) 830 - 978	10 (152) 981 - 1029, (4,8 м)
Тротуары справа			Стандарты (Эит, шаг 50,0м) 1031 - 088

Тротуары слева		
Дорожные ограждения и направляющие устройства слева	На обочине	Столбы (Пит. шаг 50,0м) 078 - 421
	На разделительной	
Дорожная разметка слева		12 078 - 421 (34,3 м)
Элементы в плане		
Продольный профиль		a=1 <span style="float: right;">L=343</span>

М-4 "Дон"  
 Старое направление км 635+407 - км 713+160  
 648+078-648+421

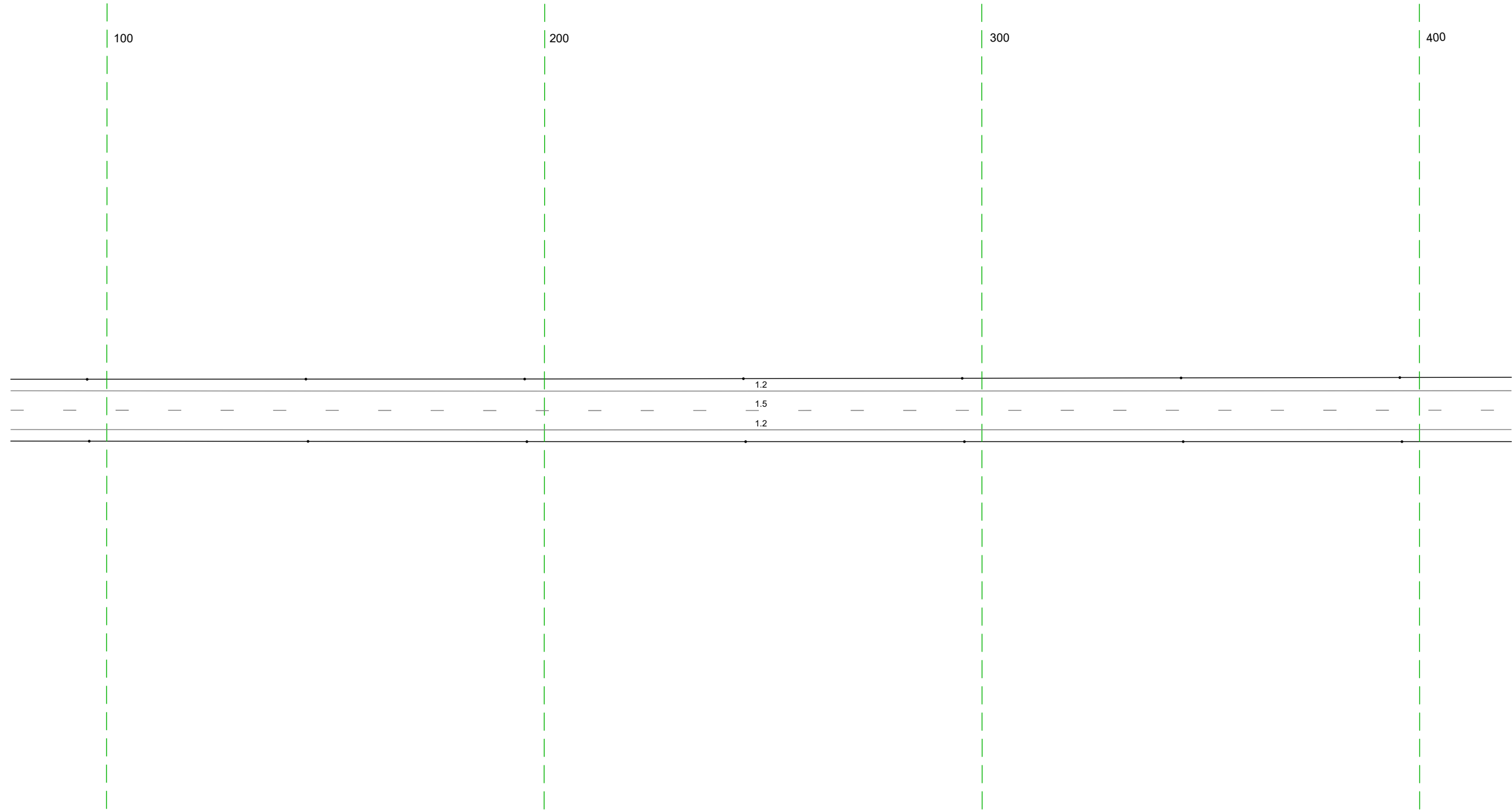

Дорожная разметка справа	Осевая линия	15 078 - 421 (34,3 м)
	1-я от осевой	12 078 - 421 (34,3 м)
Дорожные ограждения и направляющие устройства справа	На разделительной	
	На обочине	Столбы (Пит. шаг 50,0м) 078 - 421
Тротуары справа		

Тротуары слева		
Дорожные ограждения и направляющие устройства слева	На обочине	Стяжки (4шт., шаг 50,0м) 411 - 596
	На разделительной	10 (142) 599 - 647 (4,8 м)
Дорожная разметка слева		12 411 - 754 (343 м)
Элементы в плане		
Продольный профиль		a=1 L=343

М-4 "Дон"  
 Старое направление км 635+407 - км 713+160  
 648+411-648+754

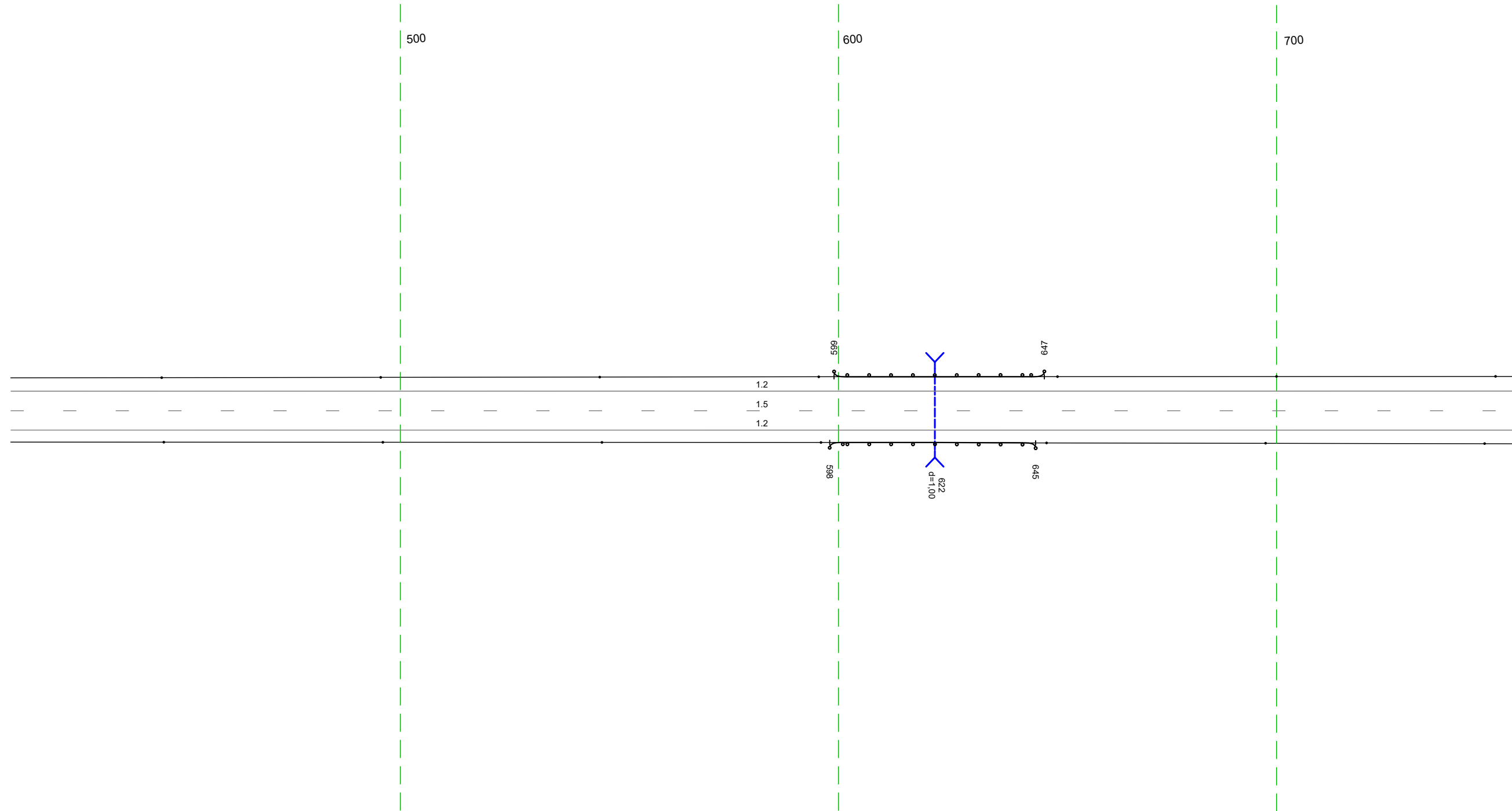

20 М

Дорожная разметка справа	Осевая линия	15 411 - 754 (343 м)
	1-я от осевой	12 411 - 754 (343 м)
Дорожные ограждения и направляющие устройства справа	На разделительной	Стяжки (4шт., шаг 50,0м) 411 - 596
	На обочине	10 (142) 598 - 645 (4,7 м)
Тротуары справа		Стяжки (3шт., шаг 50,0м) 647 - 754

Тротуары слева		
Дорожные ограждения и направляющие устройства слева	На обочине	Стоянки (шт./ шаг 50,0м) 744 - 091
	На разделительной	
Дорожная разметка слева		12 744 - 178, (34,3 м)
Элементы в плане		
Продольный профиль		a=1 <span style="float: right;">L=343</span>

М-4 "ДОН"  
 Старое направление км 635+407 - км 713+160  
 648+744-649+178

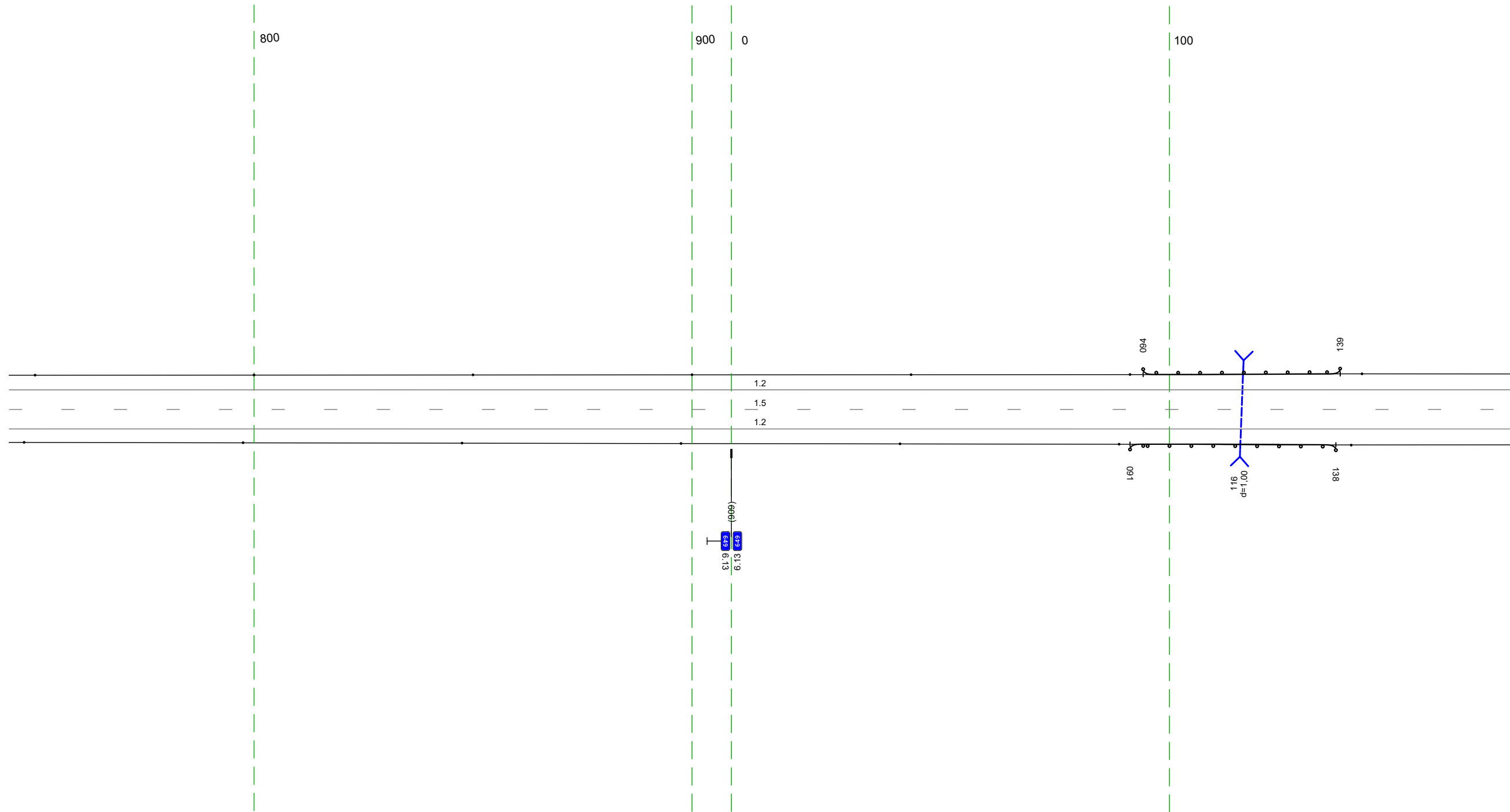

Дорожная разметка справа	Осевая линия	15 744 - 178, (34,3 м)
	1-я от осевой	12 744 - 178, (34,3 м)
Дорожные ограждения и направляющие устройства справа	На разделительной	
	На обочине	Стоянки (шт./ шаг 50,0м) 744 - 089
Тротуары справа		10 (142) 091 - 138, (4,7 м) <span style="float: right;">142 - 178</span>

Тротуары слева		
Дорожные ограждения и направляющие устройства слева	На обочине	Столбы (Пит. шаг 50,0м) 168 - 511
	На разделительной	
Дорожная разметка слева		12 168 - 511 (343 м)
Элементы в плане		
Продольный профиль		a=1 <span style="float: right;">L=343</span>

М-4 "Дон"  
 Старое направление км 635+407 - км 713+160  
 649+168-649+511

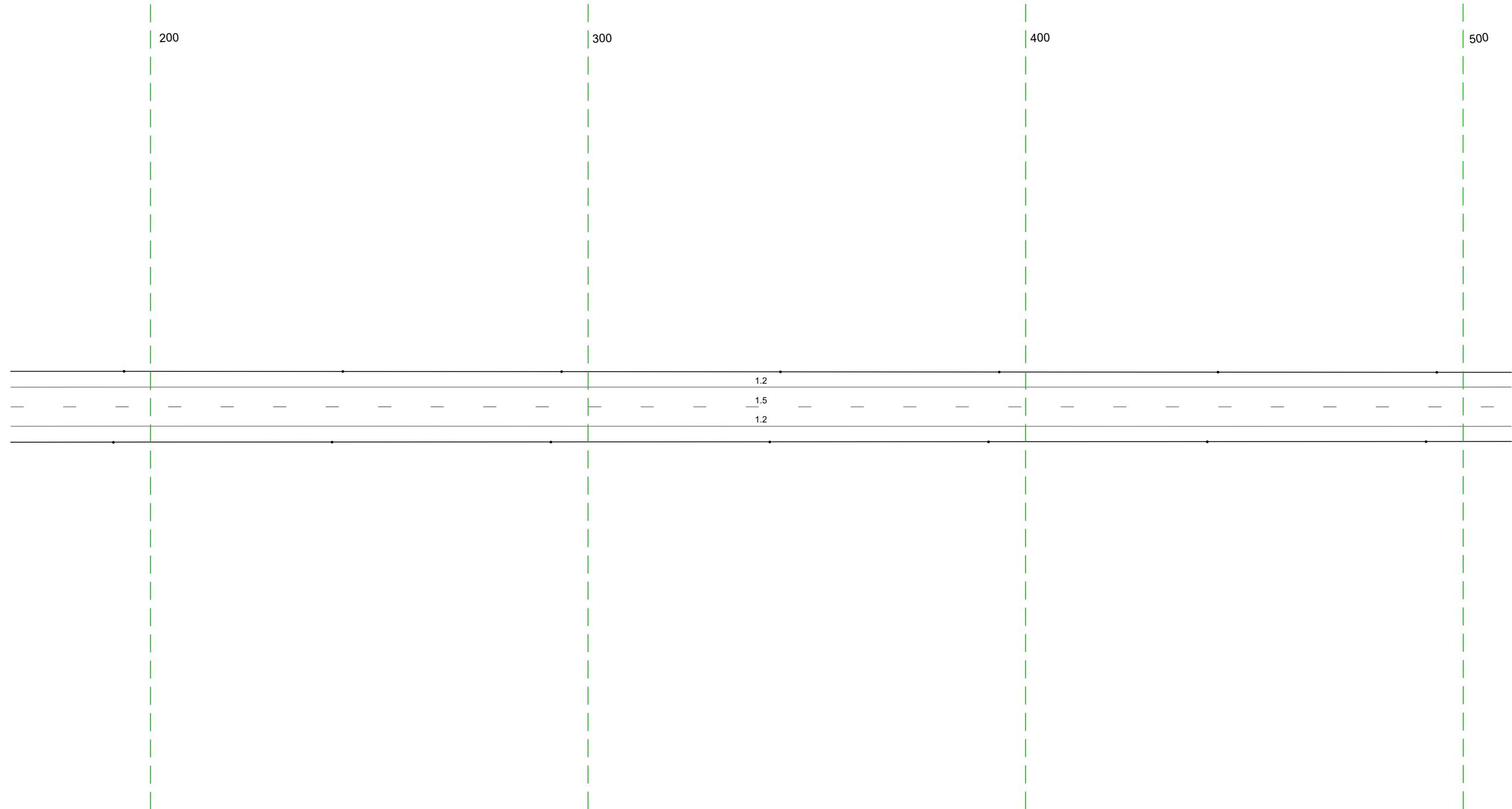

Дорожная разметка справа	Осевая линия	15 168 - 511 (343 м)
	1-я от осевой	12 168 - 511 (343 м)
Дорожные ограждения и направляющие устройства справа	На разделительной	
	На обочине	Столбы (Пит. шаг 50,0м) 168 - 511
Тротуары справа		

Тротуары слева		
Дорожные ограждения и направляющие устройства слева	На обочине	Столбы (Пит., шаг 50,0м) 501 - 844
	На разделительной	
Дорожная разметка слева		12 501 - 844, (34,3 м)
Элементы в плане		
Продольный профиль		a=1 <span style="float: right;">L=343</span>

М-4 "Дон"  
 Старое направление км 635+407 - км 713+160  
 649+501-649+844

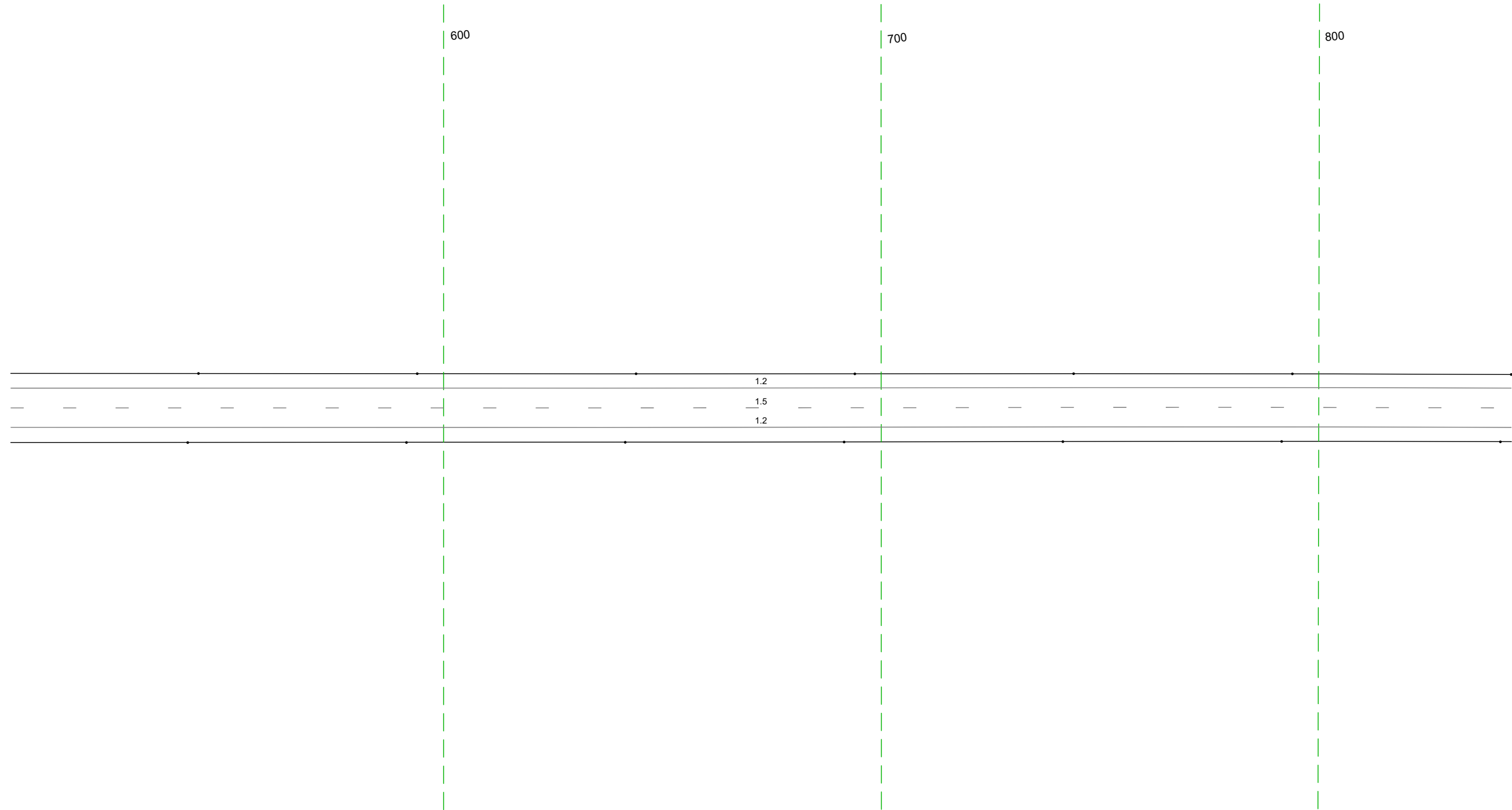

Дорожная разметка справа	Осевая линия	15 501 - 844, (34,3 м)
	1-я от осевой	12 501 - 844, (34,3 м)
Дорожные ограждения и направляющие устройства справа	На разделительной	
	На обочине	Столбы (Пит., шаг 50,0м) 501 - 844
Тротуары справа		

20 м

Тротуары слева									
Дорожные ограждения и направляющие устройства слева	На обочине	Столбыки (4шт, шаг 50,0м) 834 - 994		ДО (42) 999 - 051 (156 м)				Столбыки (2шт, шаг 50,0м) 111 - 173	
	На разделительной								
Дорожная разметка слева		12 834 - 058 (228 м)		113 071 079 16 м		17 079 - 105 (26 м)		12 105 - 173 (68 м)	
Элементы в плане									
Продольный профиль		a=1		L=227		0,57		R=36061, L=1639	

М-4 "Дон"  
 Старое направление км 635+407 - км 713+160  
 649+834-650+173

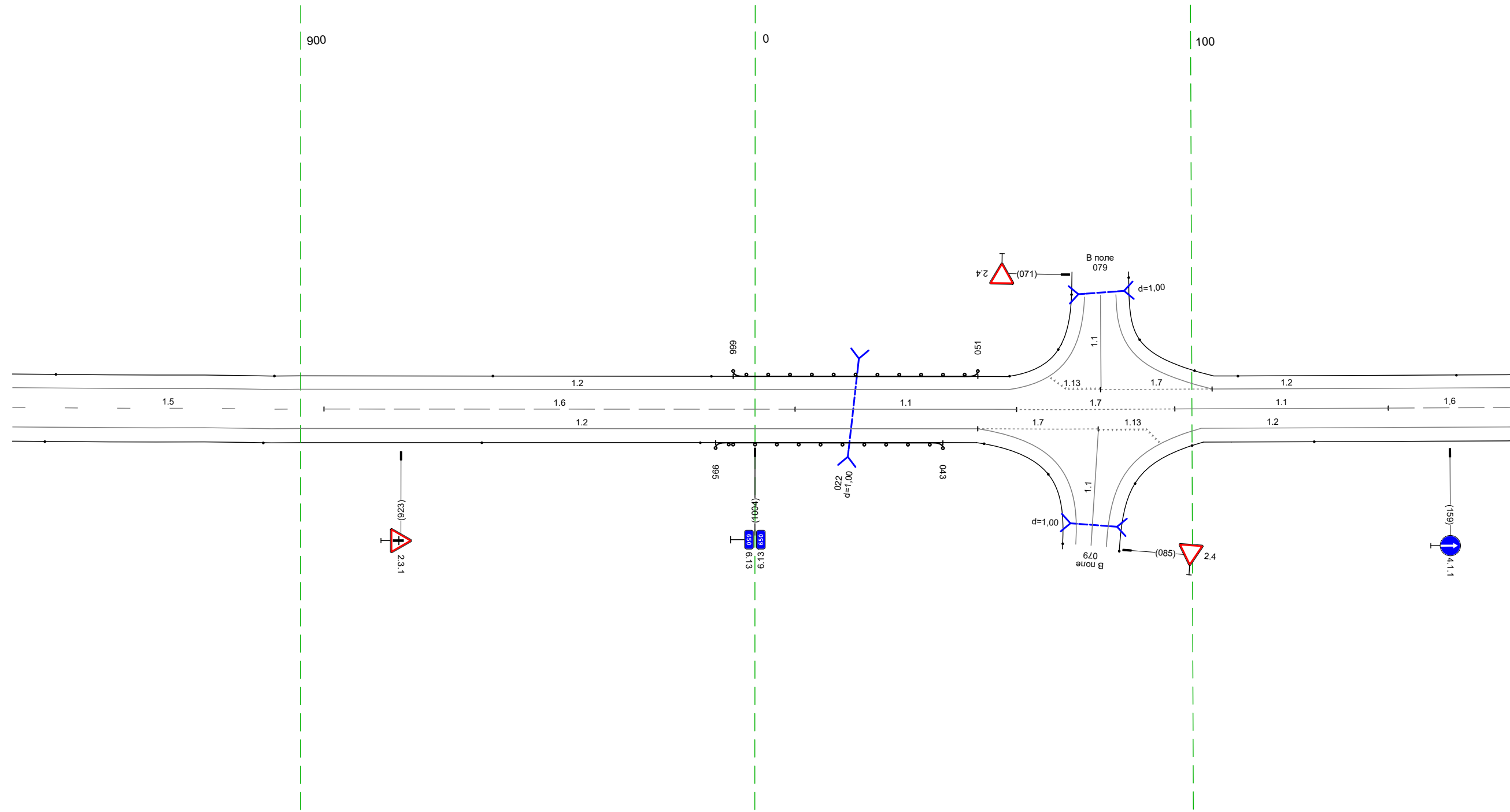

Дорожная разметка справа	Осевая линия	15 834 - 905 (171 м)		16 905 - 009 (108 м)		11 009 - 060 (51 м)		17 060 - 096 (36 м)		11 096 - 145 (49 м)		16 145 - 173 (28 м)	
	1-я от осевой	12 834 - 051 (221 м)						17 051 - 079 (28 м)		079 090 11 м		12 102 - 173 (71 м)	
Дорожные ограждения и направляющие устройства справа	На разделительной												
	На обочине	Столбыки (4шт, шаг 50,0м) 834 - 991		ДО (42) 995 - 043 (52 м)								Столбыки (1шт) 128 - 173	
Тротуары справа													

Тротуары слева		
Дорожные ограждения и направляющие устройства слева	На обочине	Столбы (выт. шаг 50,0м) 163 - 506
	На разделительной	
Дорожная разметка слева		12 163 - 506, (34,3 м)
Элементы в плане		
Продольный профиль		R=36061, L=1639

М-4 "Дон"  
 Старое направление км 635+407 - км 713+160  
 650+163-650+506

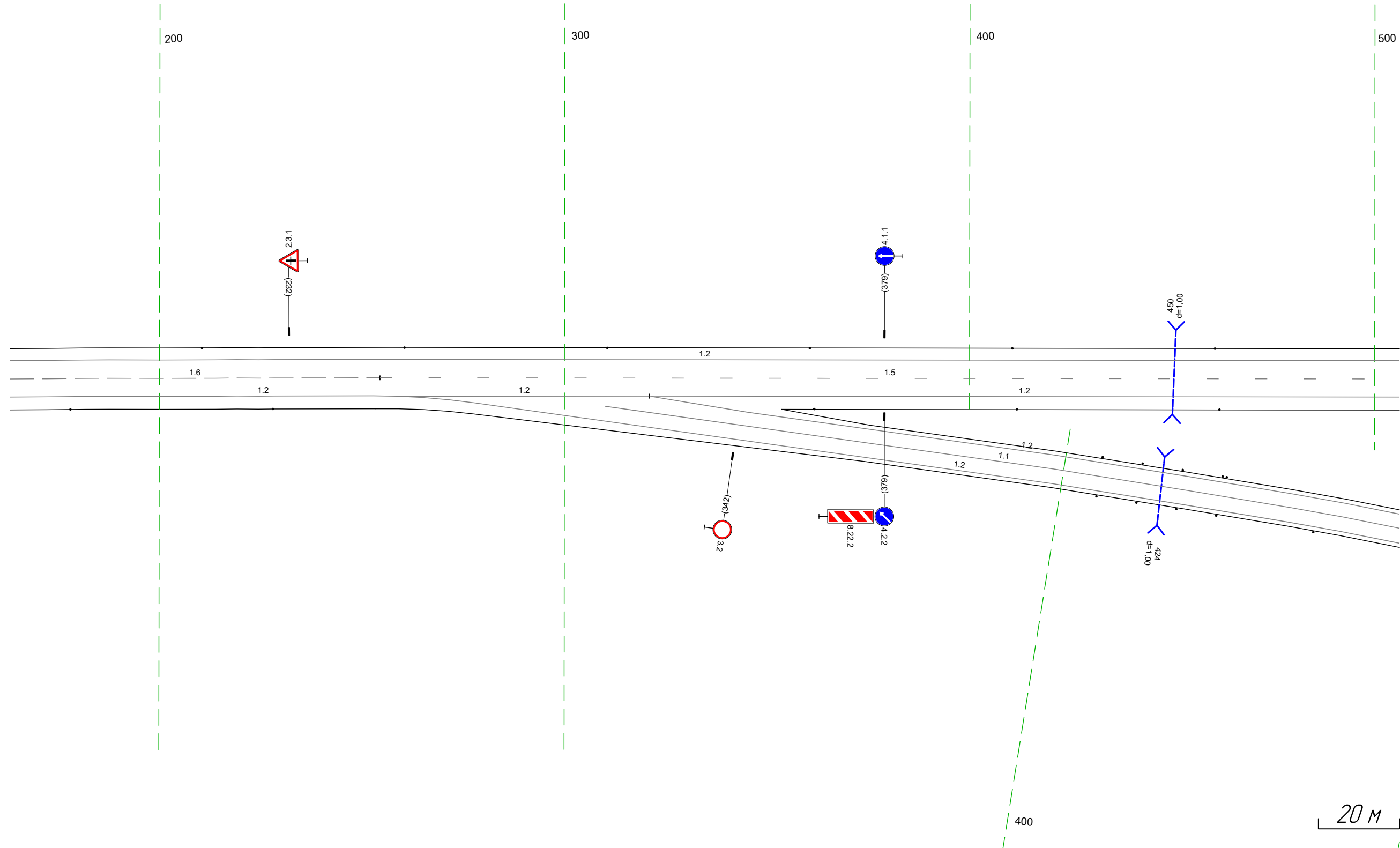

Дорожная разметка справа	Осевая линия	16 163 - 254, (91 м)	15 254 - 506, (252 м)
	1-я от осевой	12 163 - 253, (90 м)	12 253 - 321, (68 м)
Дорожные ограждения и направляющие устройства справа	На разделительной		Столбы (выт. шаг 50,0м) 362 - 506
	На обочине	Столбы (выт. шаг 50,0м) 163 - 228	
Тротуары справа			

Тротуары слева		
Дорожные ограждения и направляющие устройства слева	На обочине	Столбы (Пит. шаг 50,0м) 496 - 839
	На разделительной	
Дорожная разметка слева		12 496 - 839 (34,3 м)
Элементы в плане		
Продольный профиль		R=36061, L=1639

М-4 "Дон"  
 Старое направление км 635+407 - км 713+160  
 650+496-650+839

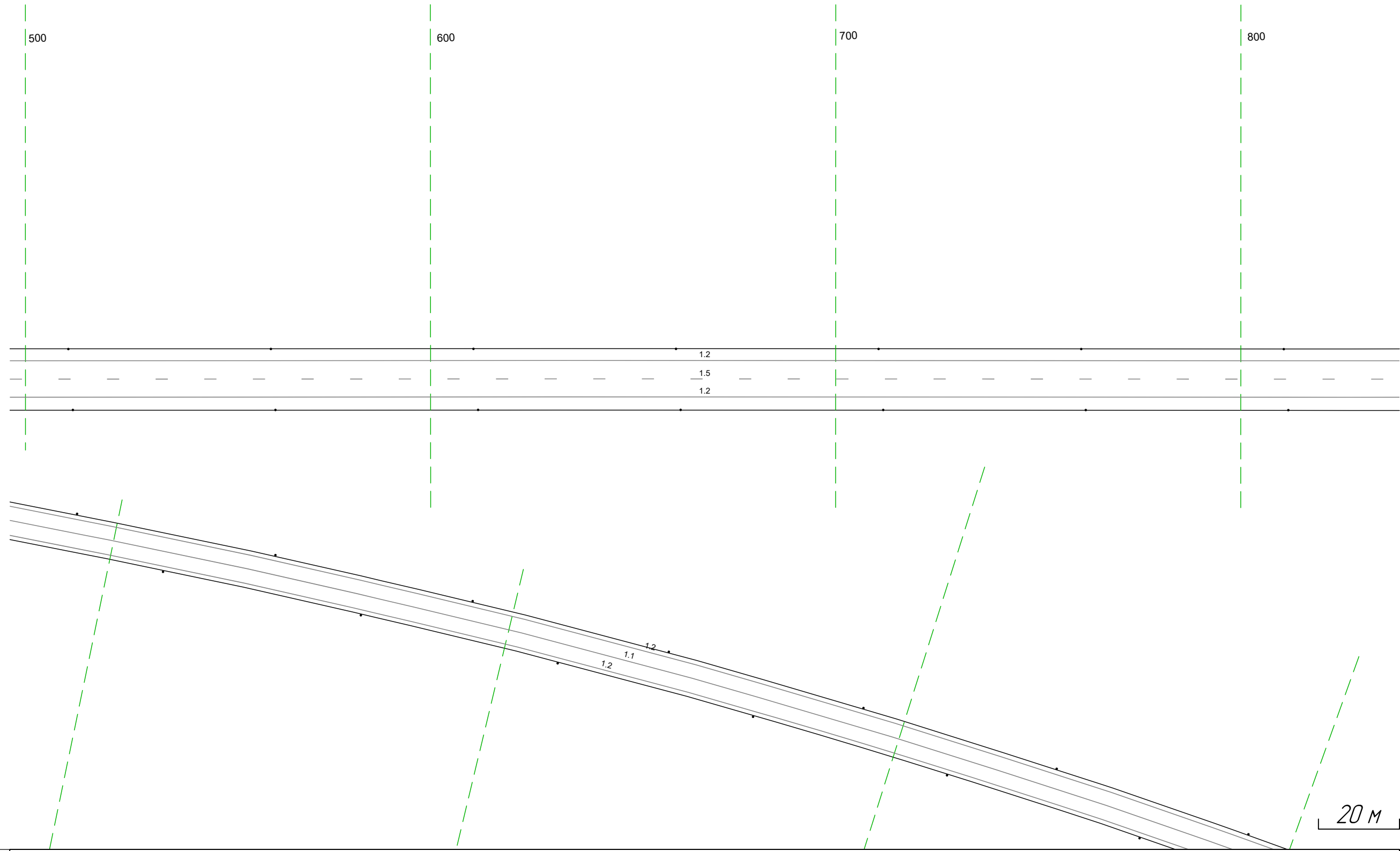

Дорожная разметка справа	Осевая линия	15 496 - 839 (34,3 м)
	1-я от осевой	12 496 - 839 (34,3 м)
Дорожные ограждения и направляющие устройства справа	На разделительной	
	На обочине	Столбы (Пит. шаг 50,0м) 496 - 839
Тротуары справа		

Тротуары слева		
Дорожные ограждения и направляющие устройства слева	На обочине	Столбы (Пит. шаг 50,0м) 829 - 147
	На разделительной	
Дорожная разметка слева		12 829 - 147, (34,3 м)
Элементы в плане		
Продольный профиль		R=36061, L=1639

М-4 "Дон"  
 Старое направление км 635+407 - км 713+160  
 650+829-651+147

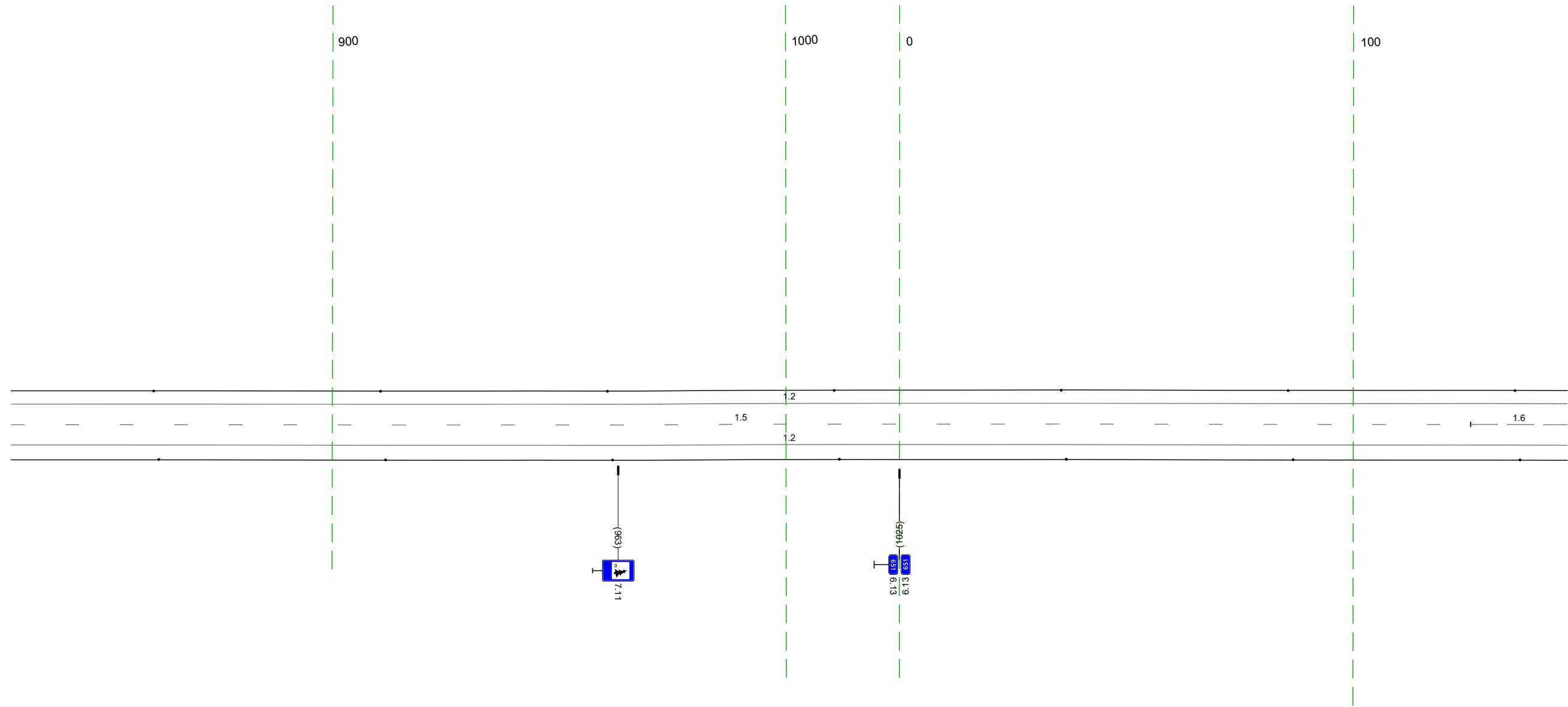

Дорожная разметка справа	Осевая линия	15 829 - 126, (322 м)	16 126 - 147, (21 м)
	1-я от осевой	900	100
Дорожные ограждения и направляющие устройства справа	На разделительной	12 829 - 147, (34,3 м)	0
	На обочине	Столбы (Пит. шаг 50,0м) 829 - 147	
Тротуары справа			

Тротуары слева				Столбы (выт. шаг 50,0м) 137 - 480	
Дорожные ограждения и направляющие устройства слева	На обочине				
	На разделительной				
	3-я от осевой				
Дорожная разметка слева	2-я от осевой	12 277 - 294, (17 м)	111 294 - 442, (14,8 м)	12 294 - 480, (186 м)	16 442 - 480, (39 м)
	1-я от осевой	12 137 - 277, (140 м)	111 277 - 294, (17 м)	12 294 - 480, (186 м)	
Элементы в плане					
Продольный профиль		R=36061 L=1639			

М-4 "Дон"  
 Старое направление км 635+407 - км 713+160  
 651+137-651+480

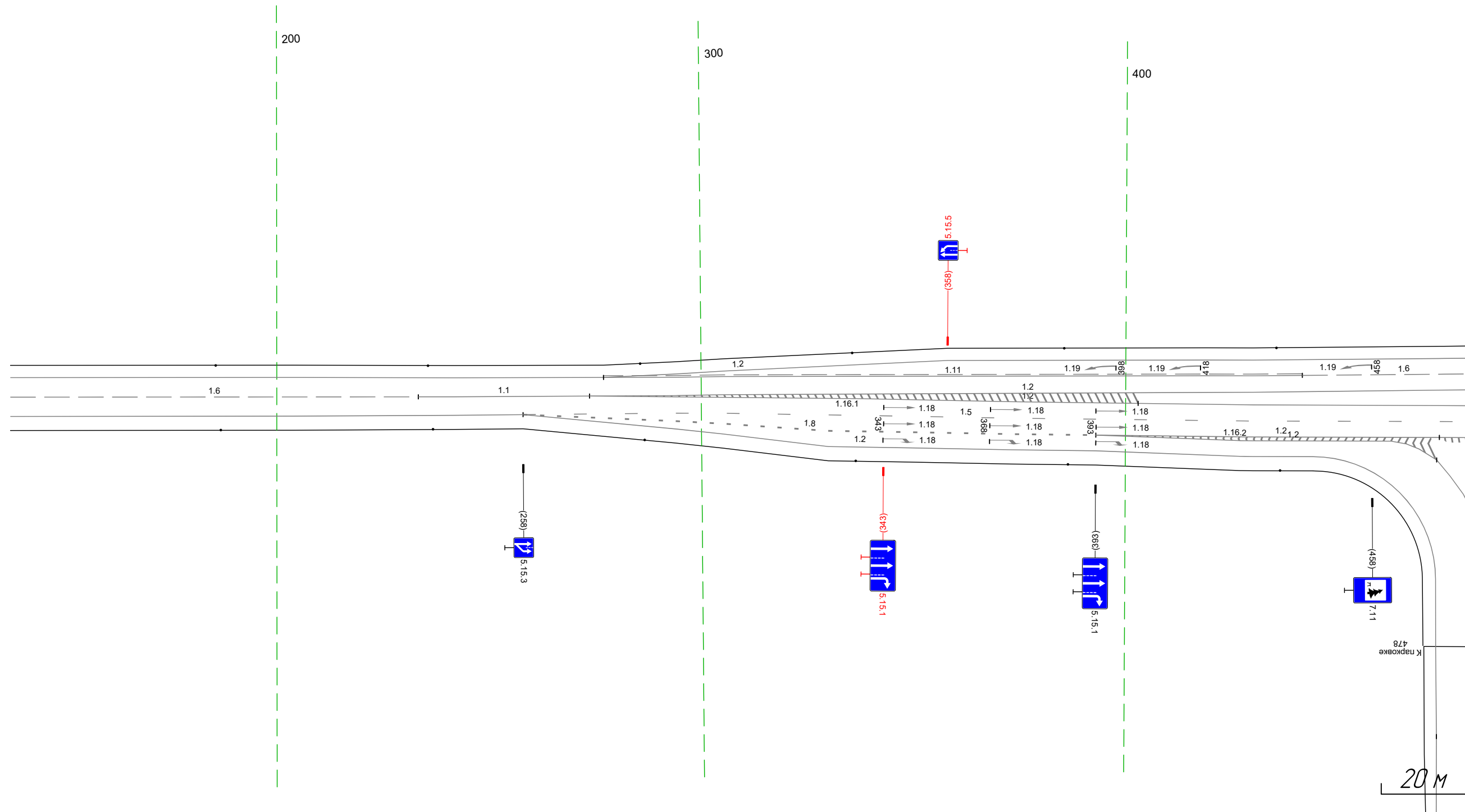

Дорожная разметка справа	Осевая линия	16 137 - 233, (96 м)	11 233 - 274, (40 м)	12 274 - 294, (20 м)		12 338 - 480, (142 м)
	1-я от осевой	12 137 - 258, (121 м)	15 258 - 294, (36 м)			12 338 - 480, (142 м)
	2-я от осевой		18 258 - 294, (36 м)		15 294 - 480, (186 м)	
	3-я от осевой		12 258 - 294, (36 м)	18 294 - 393, (99 м)		12 393 - 480, (87 м)
	4-я от осевой			12 294 - 393, (99 м)		12 393 - 469, (76 м)
5-я от осевой					12 393 - 473, (80 м)	12 469 - 480, (11 м)
Дорожные ограждения и направляющие устройства справа	На разделительной					
	На обочине	Столбы (выт. шаг 50,0м) 137 - 436				
Тротуары справа						

Тротуары слева		
Дорожные ограждения и направляющие устройства слева	На обочине	Столбы (шт., шаг 50,0м) 470 - 813
	На разделительной	
Дорожная разметка слева	3-я от осевой	12 470 - 813 (343 м)
	2-я от осевой	16 470 - 527 (157 м)      15 527 - 813 (286 м)
	1-я от осевой	12 470 - 813 (343 м)
Элементы в плане		
Продольный профиль		R=36061 L=1639      67/      L=142      a=0

М-4 "Дон"  
 Старое направление км 635+407 - км 713+160  
 651+470-651+813

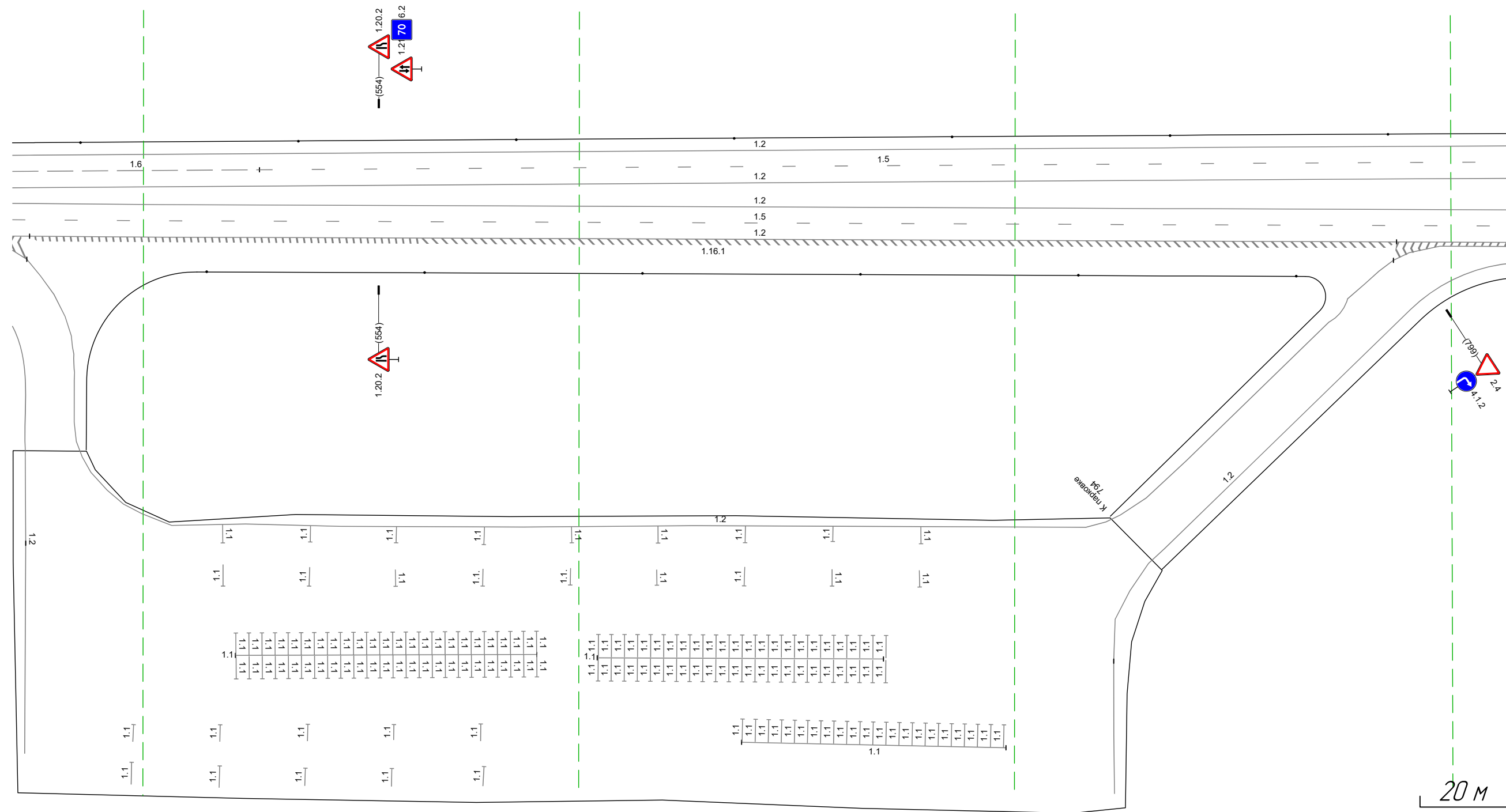

Дорожная разметка справа	Осевая линия	
	1-я от осевой	12 470 - 813 (343 м)
	2-я от осевой	15 470 - 813 (343 м)
	3-я от осевой	12 470 - 813 (343 м)
	4-я от осевой	
Дорожные ограждения и направляющие устройства справа	На разделительной	11 521 - 590 (169 м)
		11 604 - 670 (166 м)
	На обочине	Столбы (шт., шаг 50,0м) 515 - 764
Тротуары справа		11 637 - 698 (161 м)
		12 470 - 790 (320 м)
		12 723 - 813 (190 м)
		12 790 - 813 (23 м)

Тротуары слева		
Дорожные ограждения и направляющие устройства слева	На обочине	Столбы (Пит. шаг 50,0м) 803 - 170
	На разделительной	
Дорожная разметка слева	3-я от осевой	12 803 - 170 (34,3 м)
	2-я от осевой	15 803 - 170 (34,3 м)
	1-я от осевой	12 803 - 170 (34,3 м)
Элементы в плане		
Продольный профиль		L=34,3 a=0

М-4 "Дон"  
 Старое направление км 635+407 – км 713+160  
 651+803-652+170

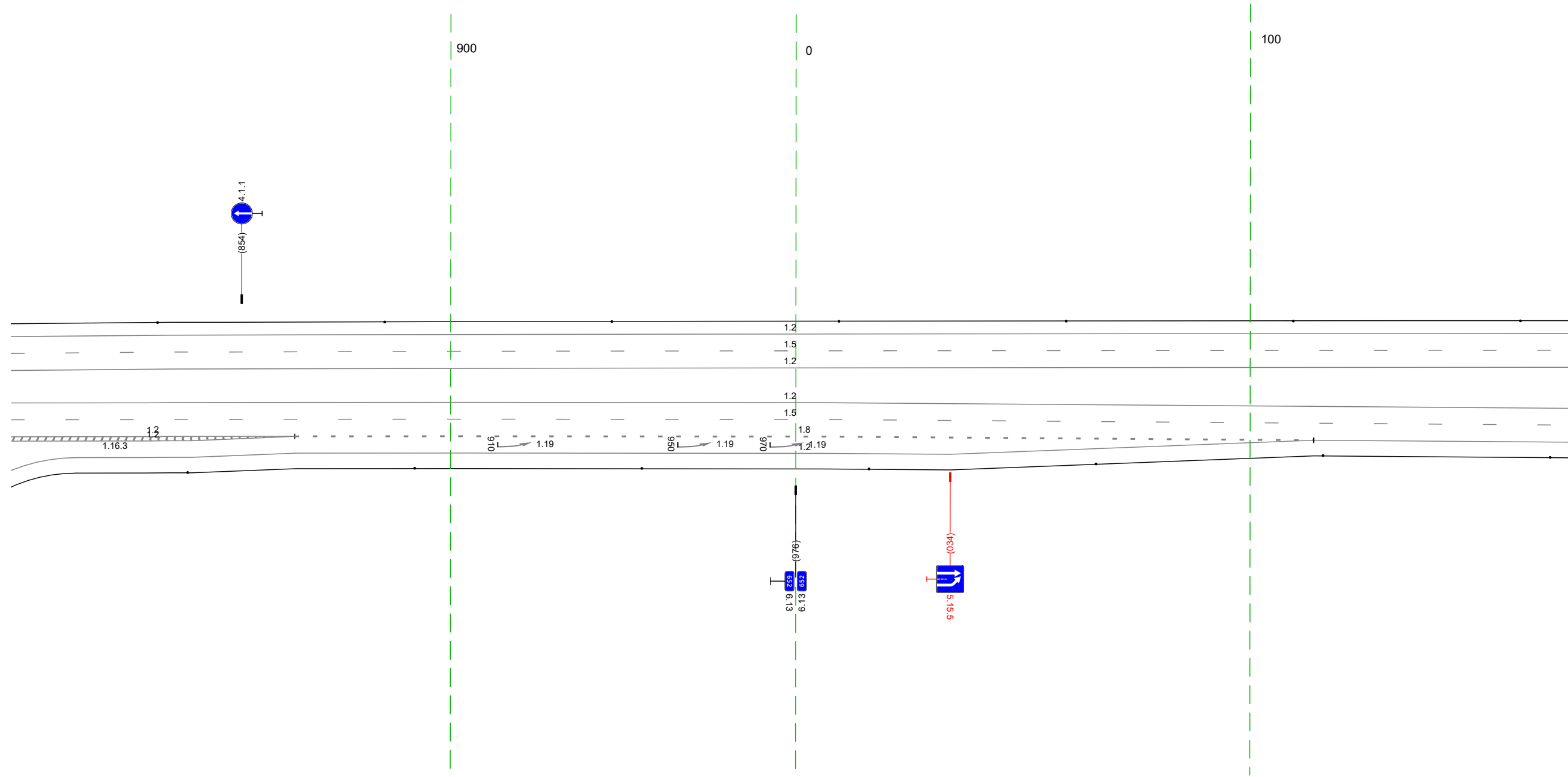

20 М

Дорожная разметка справа	Осевая линия			
	1-я от осевой	12 803 - 170 (34,3 м)		
	2-я от осевой	15 803 - 170 (34,3 м)		
	3-я от осевой	12 803 - 866 (62 м)	18 866 - 114 (224 м)	12 114 - 170 (56 м)
	4-я от осевой	12 803 - 866 (62 м)	12 866 - 114 (224 м)	
Дорожные ограждения и направляющие устройства справа	На разделительной			
	На обочине	Столбы (Пит. шаг 50,0м) 842 - 170		
Тротуары справа				

Тротуары слева		
Дорожные ограждения и направляющие устройства слева	На обочине	Столбы (шт., шаг 50,0м) 160 - 503
	На разделительной	
Дорожная разметка слева	3-я от осевой	12 160 - 503 (34,3 м)
	2-я от осевой	15 160 - 503 (34,3 м)
	1-я от осевой	12 160 - 503 (34,3 м)
Элементы в плане		
Продольный профиль		L=34,3 a=0

М-4 "Дон"  
 Старое направление км 635+407 - км 713+160  
 652+160-652+503

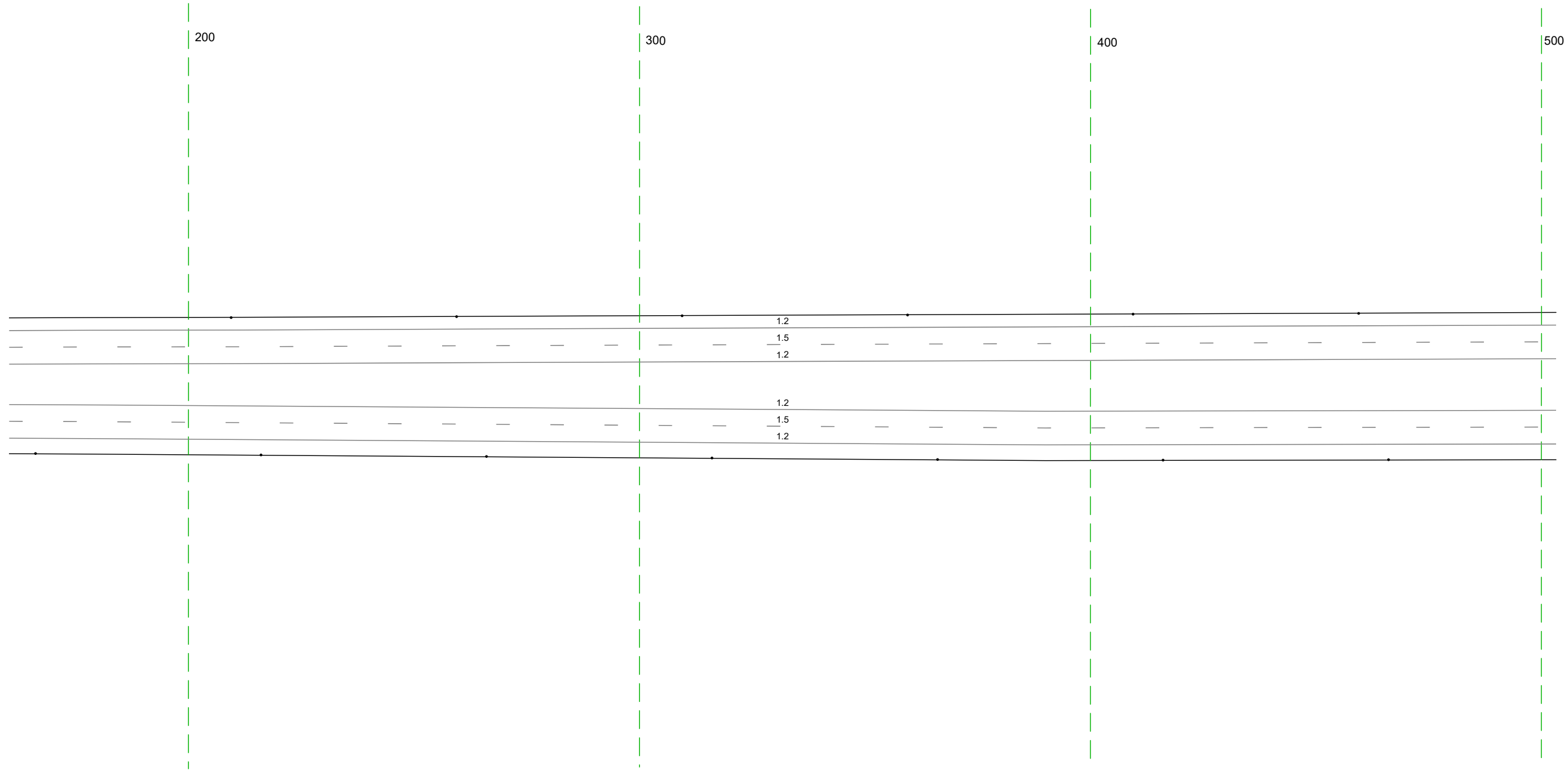

20 м

Дорожная разметка справа	Осевая линия	
	1-я от осевой	12 160 - 503 (34,3 м)
	2-я от осевой	15 160 - 503 (34,3 м)
	3-я от осевой	12 160 - 503 (34,3 м)
Дорожные ограждения и направляющие устройства справа	На разделительной	
	На обочине	Столбы (шт., шаг 50,0м) 160 - 503
Тротуары справа		

Тротуары слева		
Дорожные ограждения и направляющие устройства слева	На обочине	Столбы (Пит. шаг 50,0м) 493 - 836
	На разделительной	
Дорожная разметка слева	3-я от осевой	12 493 - 836 (34,3 м)
	2-я от осевой	15 493 - 836 (34,3 м)
	1-я от осевой	12 493 - 836 (34,3 м)
Элементы в плане		
Продольный профиль		L=34,3 a=0

М-4 "Дон"  
 Старое направление км 635+407 - км 713+160  
 652+493-652+836

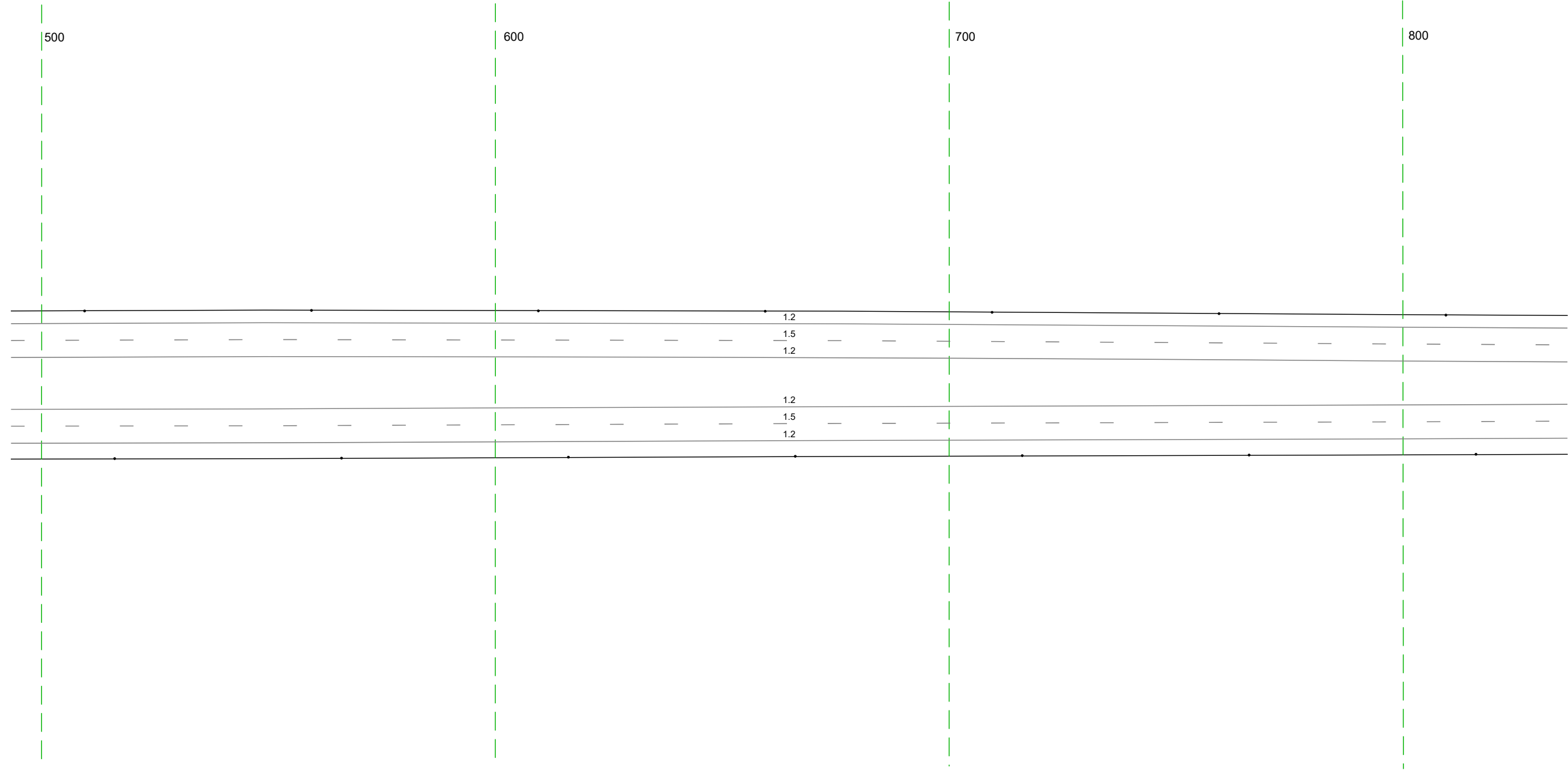

Дорожная разметка справа	Осевая линия	
	1-я от осевой	12 493 - 836 (34,3 м)
	2-я от осевой	15 493 - 836 (34,3 м)
Дорожные ограждения и направляющие устройства справа	3-я от осевой	12 493 - 836 (34,3 м)
	На разделительной	
Тротуары справа		Столбы (Пит. шаг 50,0м) 493 - 836

Тротуары слева				
Дорожные ограждения и направляющие устройства слева	На обочине		Столбы (Пит. шаг 50,0м) 826 - 169	
	На разделительной			
Дорожная разметка слева	5-я от осевой			12 156 169
	4-я от осевой		12 971 - 166, (195 м)	12 156 169
	3-я от осевой	12 826 - 971, (145 м)	18 971 - 156, (185 м)	12 156 169 170 172 156 - 169, (13 м)
	2-я от осевой		15 826 - 169, (34,3 м)	
	1-я от осевой		12 826 - 169, (34,3 м)	
Элементы в плане				
Продольный профиль		l=34,3		0-0

М-4 "ДОН"  
 Старое направление км 635+407 - км 713+160  
 652+826-653+169

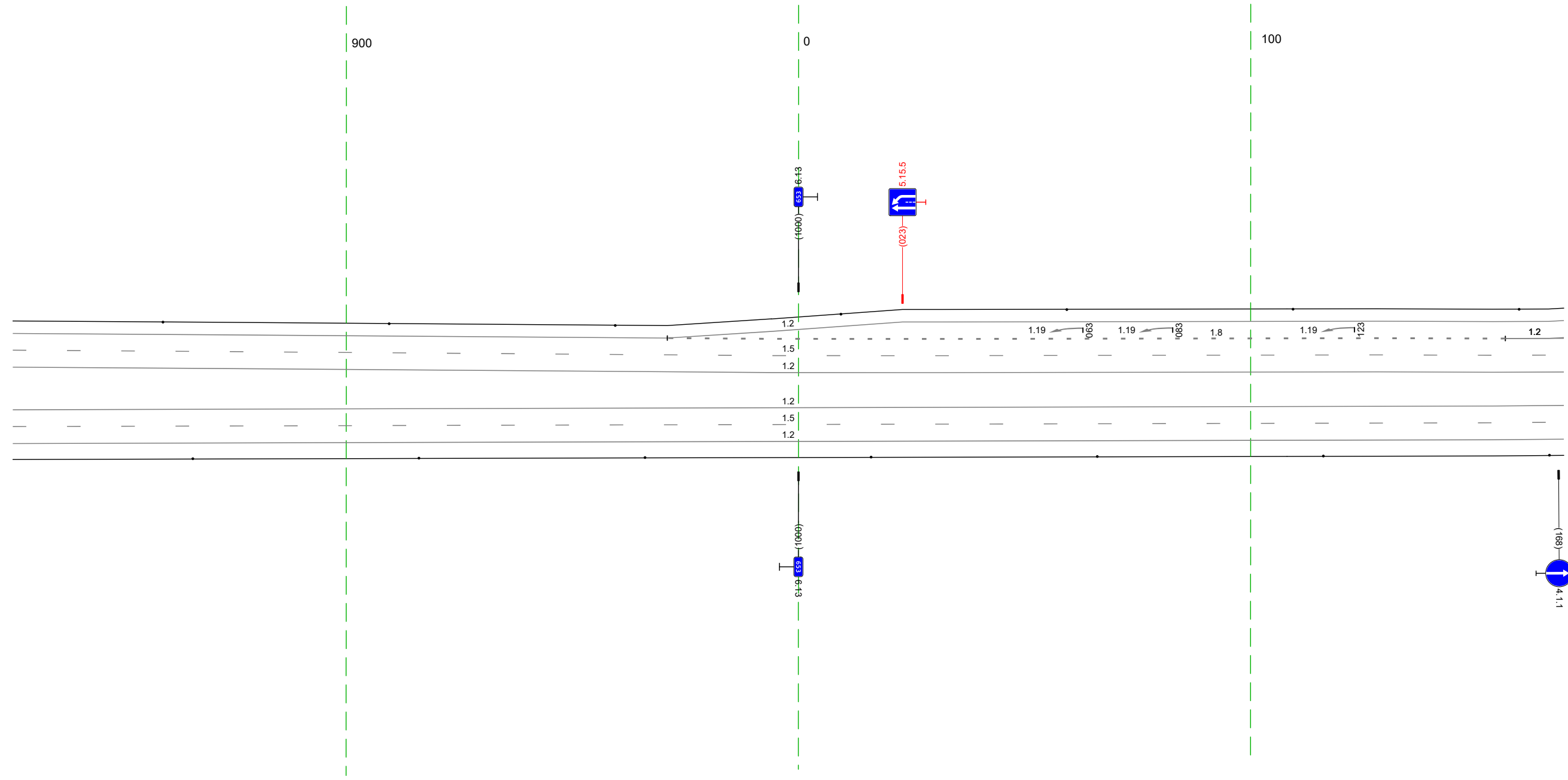

20 м

Дорожная разметка справа	Осевая линия	
	1-я от осевой	12 826 - 169, (34,3 м)
	2-я от осевой	15 826 - 169, (34,3 м)
	3-я от осевой	12 826 - 169, (34,3 м)
Дорожные ограждения и направляющие устройства справа	На разделительной	
	На обочине	Столбы (Пит. шаг 50,0м) 826 - 169
Тротуары справа		

Тротуары слева		
Дорожные ограждения и направляющие устройства слева	На обочине	Стоянки (2шт, шаг 50,0м) 159 - 209
	На разделительной	Стоянки (6шт, шаг 50,0м) 251 - 502
Дорожная разметка слева	5-я от осевой	12 229 - 502 (273 м)
	4-я от осевой	12 159 - 300 (134 м)
	3-я от осевой	12 159 - 502 (343 м)
	2-я от осевой	15 159 - 502 (343 м)
	1-я от осевой	12 159 - 502 (343 м)
Элементы в плане		
Продольный профиль		L=175      a=0      R=37724, L=1639

М-4 "ДОН"  
 Старое направление км 635+407 - км 713+160  
 653+159-653+502

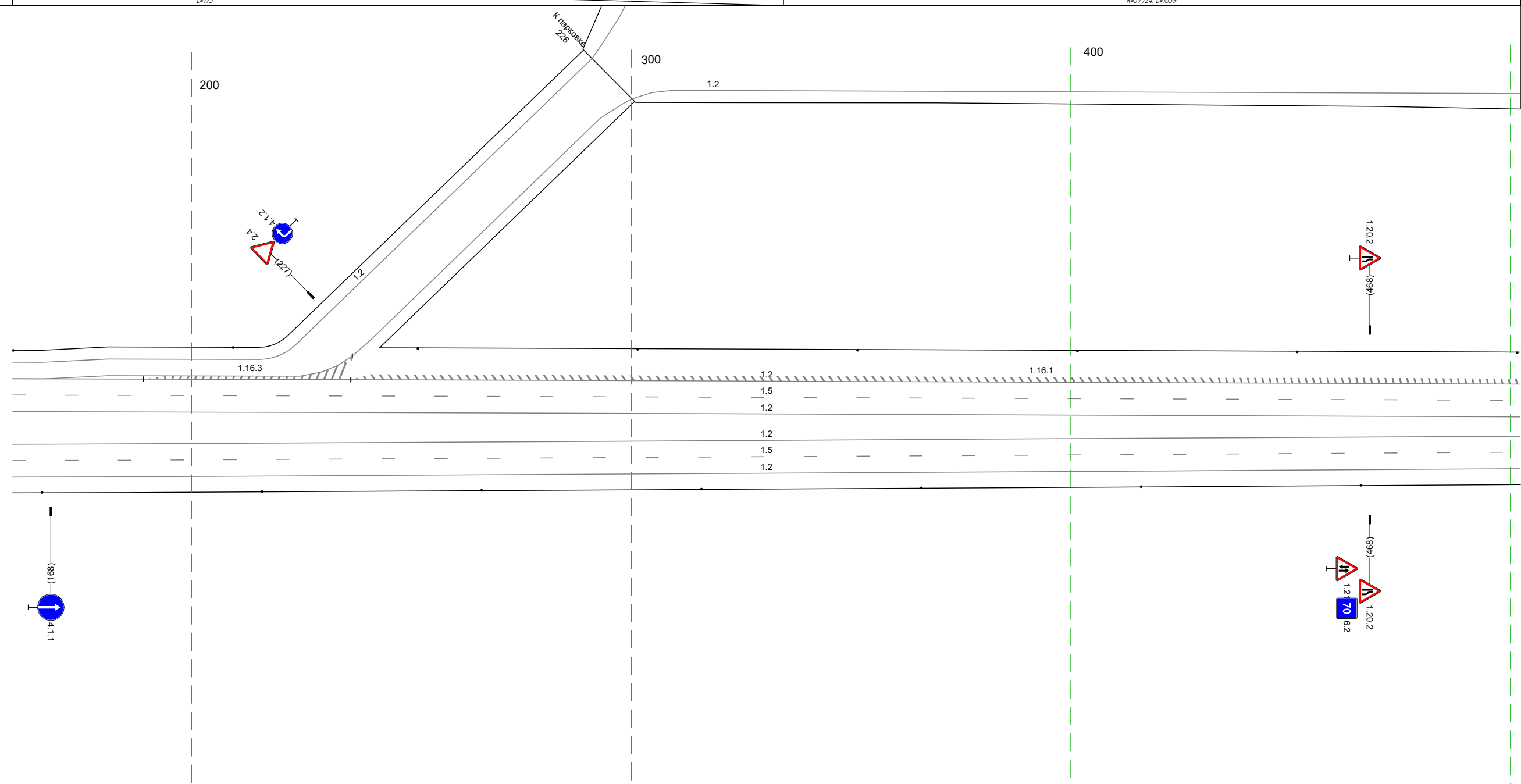

20 М

Дорожная разметка справа	Осевая линия	
	1-я от осевой	12 159 - 502 (343 м)
	2-я от осевой	15 159 - 502 (343 м)
Дорожные ограждения и направляющие устройства справа	На разделительной	
	На обочине	Стоянки (1шт, шаг 50,0м) 159 - 502
Тротуары справа		

Тротуары слева				Столбы 15шт. шаг 50,0м 506 - 835	
Дорожные ограждения и направляющие устройства слева	На обочине	Ст/11 492 - 502			
	На разделительной				
Дорожная разметка слева	5-я от осевой	12 549 - 629, (80 м)			
	4-я от осевой	12 492 - 557, (65 м)	12 557 - 629, (72 м)	12 629 - 740, (111 м)	
	3-я от осевой	12 492 - 629, (137 м)		18 629 - 740, (111 м)	12 740 - 766, (26 м)
	2-я от осевой	15 492 - 740, (248 м)		18 740 - 766, (26 м)	12 766 - 787, (21 м)
	1-я от осевой	12 492 - 740, (248 м)		15 740 - 784, (44 м)	
Элементы в плане					
Продольный профиль		R=37724, L=1639			

М-4 "ДОН"  
 Старое направление км 635+407 - км 713+160  
 653+492-653+835

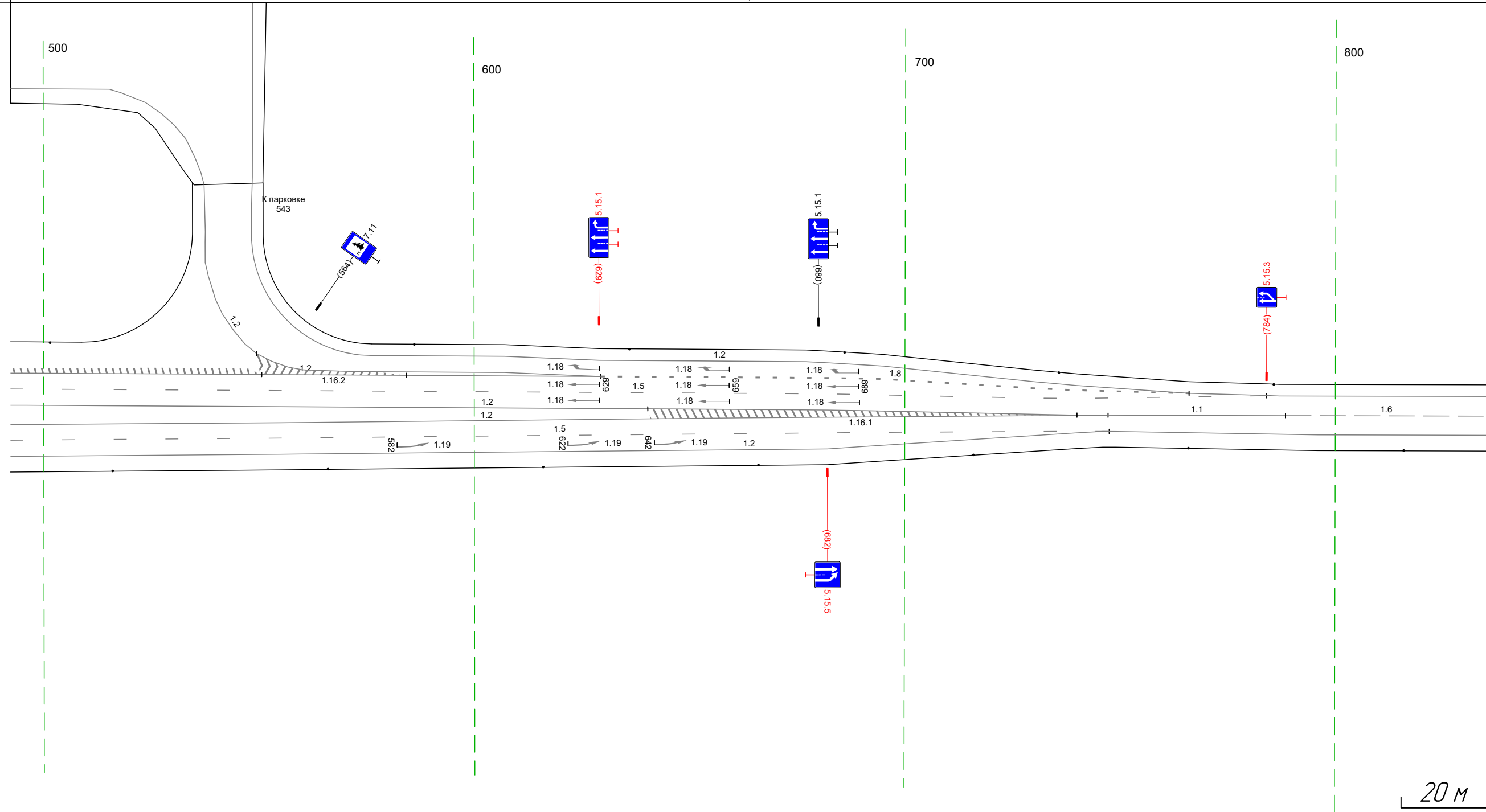

20 М

Дорожная разметка справа	Осевая линия		12 740 747 (7 м)	11 747 - 788, (41 м)	16 788 - 835, (47 м)
	1-я от осевой	12 492 - 662, (170 м)	12 746 - 835, (89 м)		
	2-я от осевой	15 492 - 740, (248 м)		15 740 747 (7 м)	
	3-я от осевой	12 492 - 740, (248 м)		15 746 746 (0 м)	
Дорожные ограждения и направляющие устройства справа	На разделительной				
	На обочине	Столбы 1шт. шаг 50,0м 492 - 835			
Тротуары справа					

Тротуары слева		
Дорожные ограждения и направляющие устройства слева	На обочине	Столбы (Пит. шаг 50,0м) 825 - 144
	На разделительной	
Дорожная разметка слева		12 825 - 144, (34,3 м)
Элементы в плане		
Продольный профиль		R=37724, L=1639

М-4 "Дон"  
 Старое направление км 635+407 - км 713+160  
 653+825-654+144

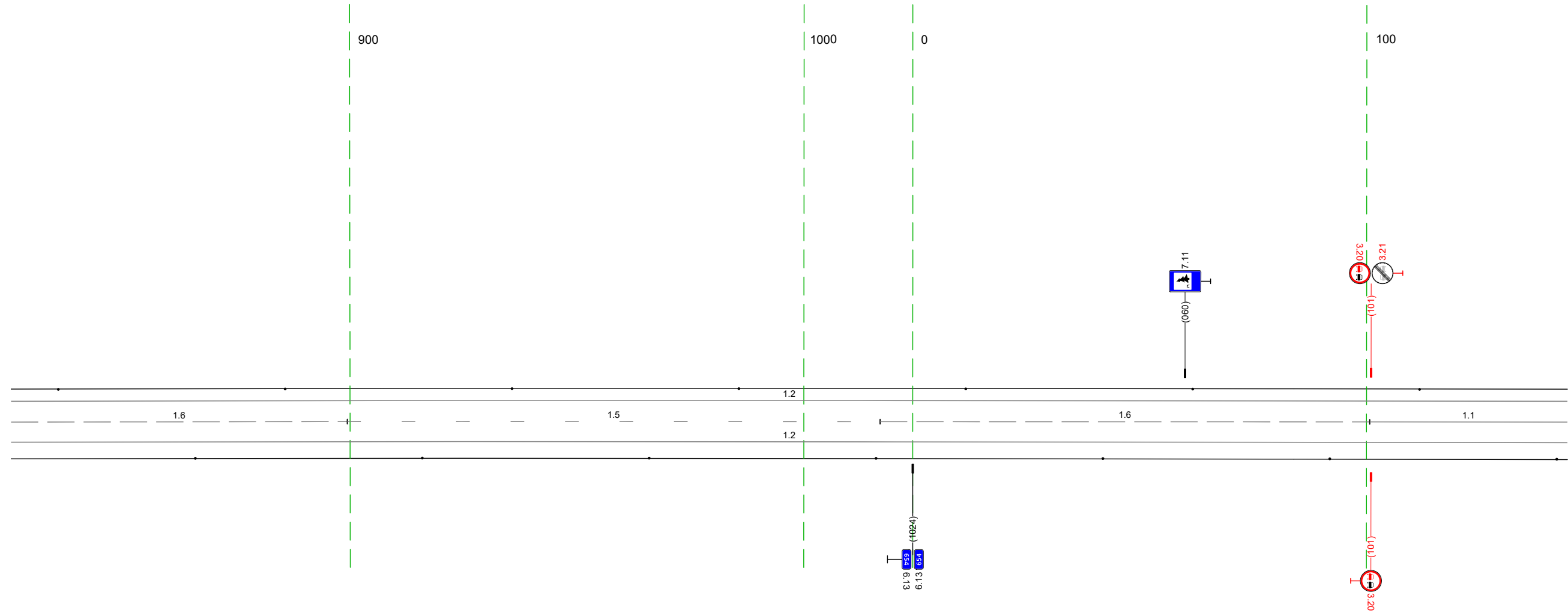

Дорожная разметка справа	Осевая линия	16 825 - 899 (74 м)	15 899 - 1017 (117 м)	16 1017 - 101 (108 м)	11 101 - 144 (44 м)
	1-я от осевой	12 825 - 144, (34,3 м)			
Дорожные ограждения и направляющие устройства справа	На разделительной	100			
	На обочине	Столбы (Пит. шаг 50,0м) 825 - 144			
Тротуары справа					

Тротуары слева		
Дорожные ограждения и направляющие устройства следа	На обочине	Столбы (Пит. шаг 50,0м) 134 - 477
	На разделительной	
Дорожная разметка следа		12 134 - 477 (34,3 м)
Элементы в плане		
Продольный профиль		R=37724, L=1639

М-4 "Дон"  
 Старое направление км 635+407 - км 713+160  
 654+134-654+477

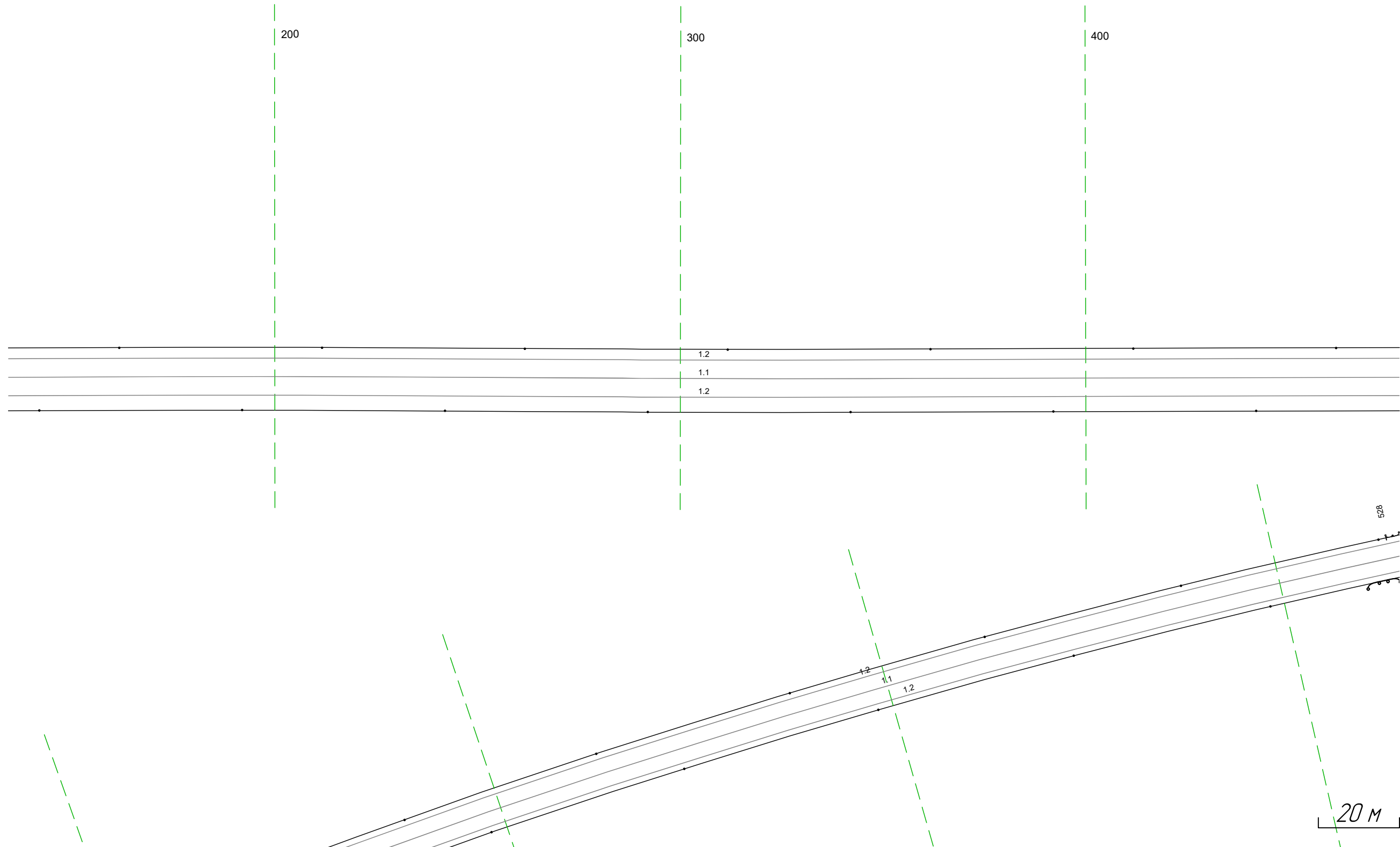

Дорожная разметка справа	Осевая линия	11 134 - 477 (34,3 м)
	1-я от осевой	12 134 - 477 (34,3 м)
Дорожные ограждения и направляющие устройства справа	На разделительной	
	На обочине	Столбы (Пит. шаг 50,0м) 134 - 477
Тротуары справа		

Тротуары слева		
Дорожные ограждения и направляющие устройства слева	На обочине	Столбы (выт. шаг 50,0м) 467 - 811
	На разделительной	
Дорожная разметка слева		12 467 - 811 (343 м)
Элементы в плане		
Продольный профиль		R=37724, L=1639

М-4 "Дон"  
 Старое направление км 635+407 - км 713+160  
 654+467-654+811

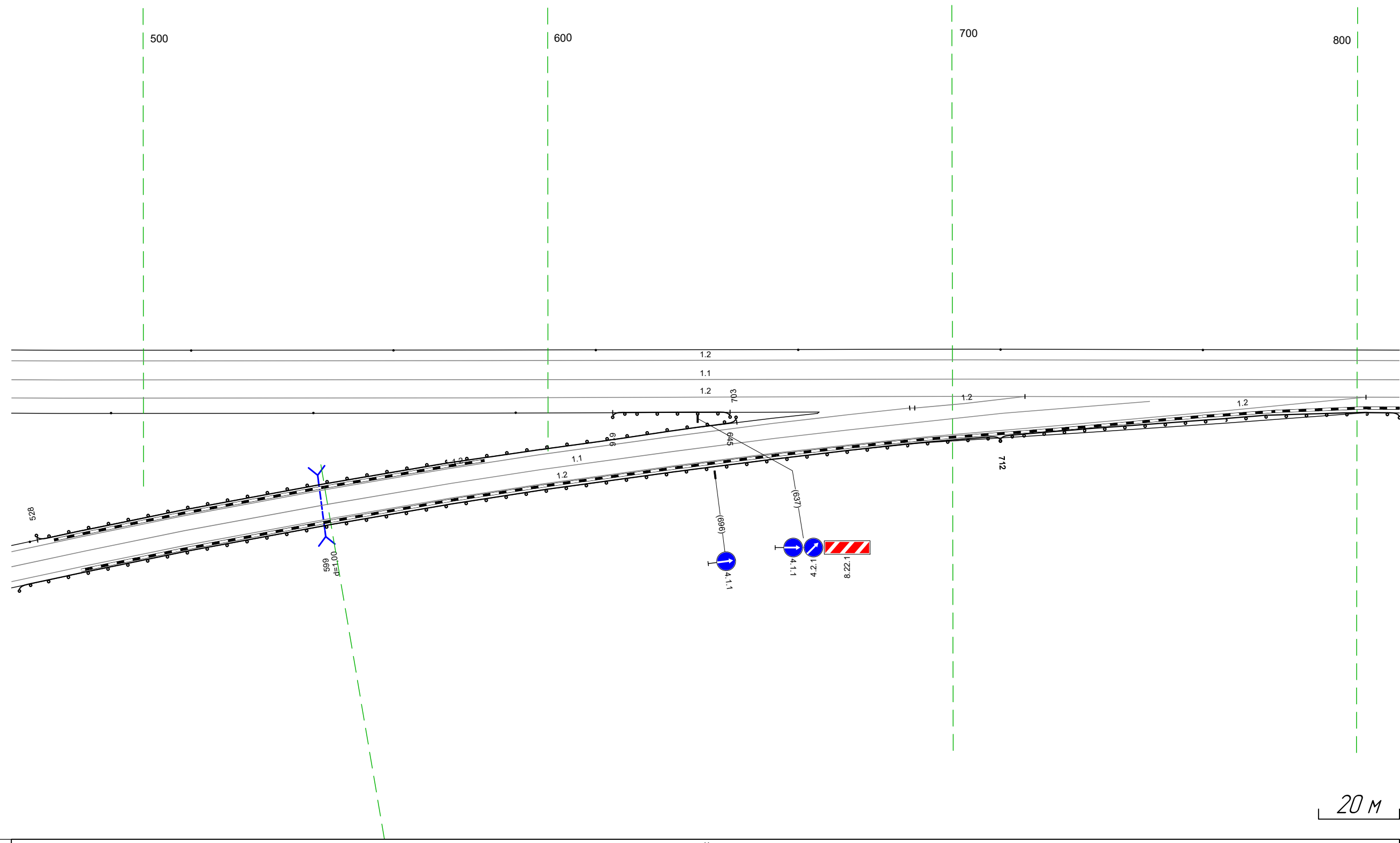

Дорожная разметка справа	Осевая линия	11 467 - 811 (343 м)	12 691 - 718 (27 м)
	1-я от осевой	600	
Дорожные ограждения и направляющие устройства справа	На разделительной		
	На обочине	Столбы (выт. шаг 50,0м) 467 - 592	ДО (42) 616 - 645 (29 м)
Тротуары справа			ДО (42) 712 - 811 (99 м)

Тротуары слева						Столбыки (4шт, шаг 50,0м) 989 - 141	
Дорожные ограждения и направляющие устройства слева	На обочине	Столбыки (2шт, шаг 50,0м) 801 - 862	ЛО (142) 871 - 895 (24 м)	МО (144) 895 - 952 (57 м)	ЛО (142) 952 - 987 (35 м)		
	На разделительной						
Дорожная разметка слева		12 801 - 141 (141 м)					
Элементы в плане							
Продольный профиль		R=37724, L=1639				a=15	

М-4 "Дон"  
 Старое направление км 635+407 - км 713+160  
 654+801-655+141

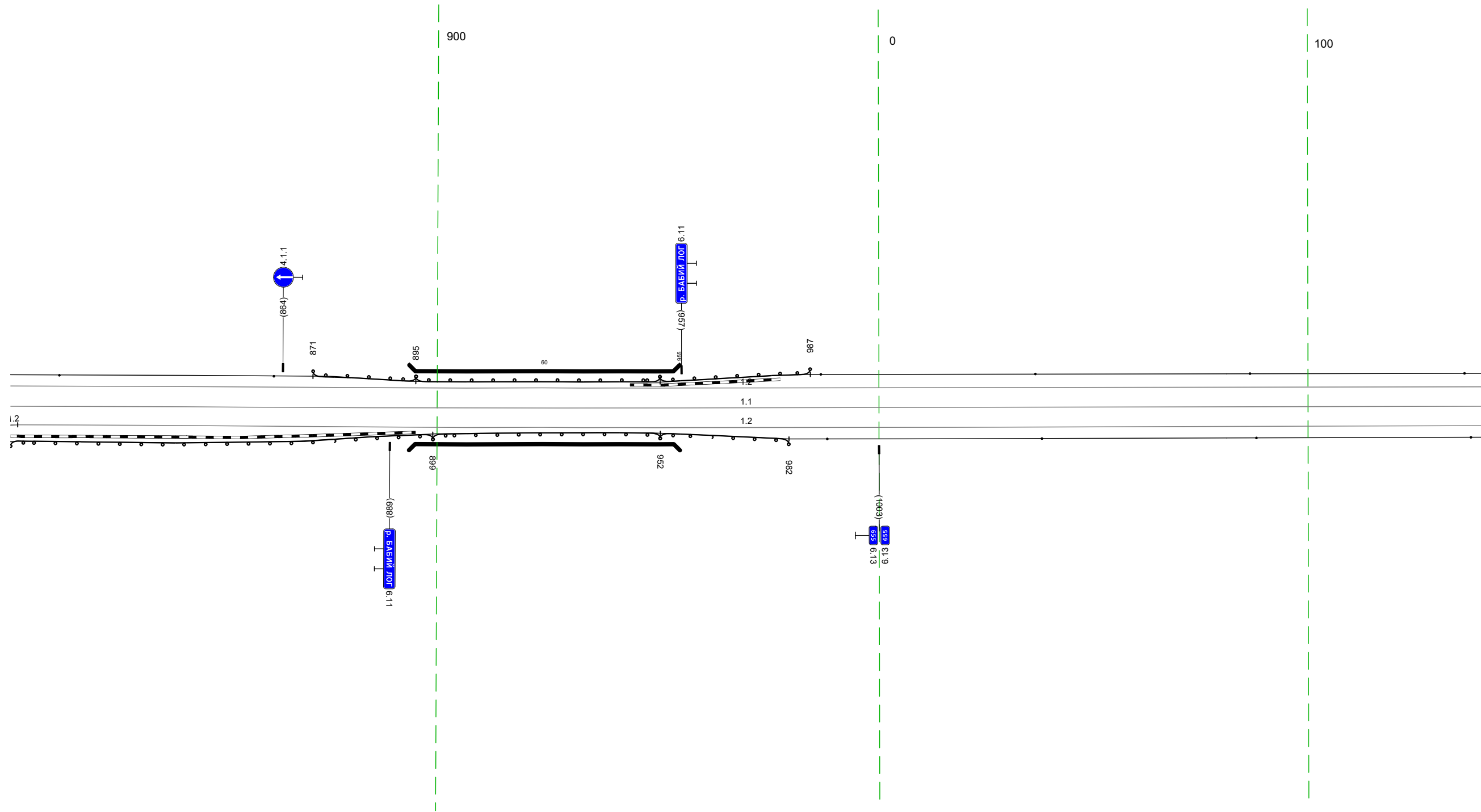

20 М

Дорожная разметка справа	Осевая линия					11 801 - 141 (141 м)	
	1-я от осевой	12 801 - 141 (141 м)					
Дорожные ограждения и направляющие устройства справа	На разделительной						
	На обочине	ЛО (142) 801 - 899 (98 м)	МО (144) 899 - 952 (53 м)	ЛО (142) 952 - 982 (30 м)	Столбыки (4шт, шаг 50,0м) 991 - 141		
Тротуары справа							

Тротуары слева		
Дорожные ограждения и направляющие устройства слева	На обочине	Столбы (Пит., шаг 50,0м) 131 - 474
	На разделительной	
Дорожная разметка слева		12 131 - 474, (343 м)
Элементы в плане		
Продольный профиль		a=15 <span style="float: right;">L=343</span>

М-4 "ДОН"  
 Старое направление км 635+407 - км 713+160  
 655+131-655+474

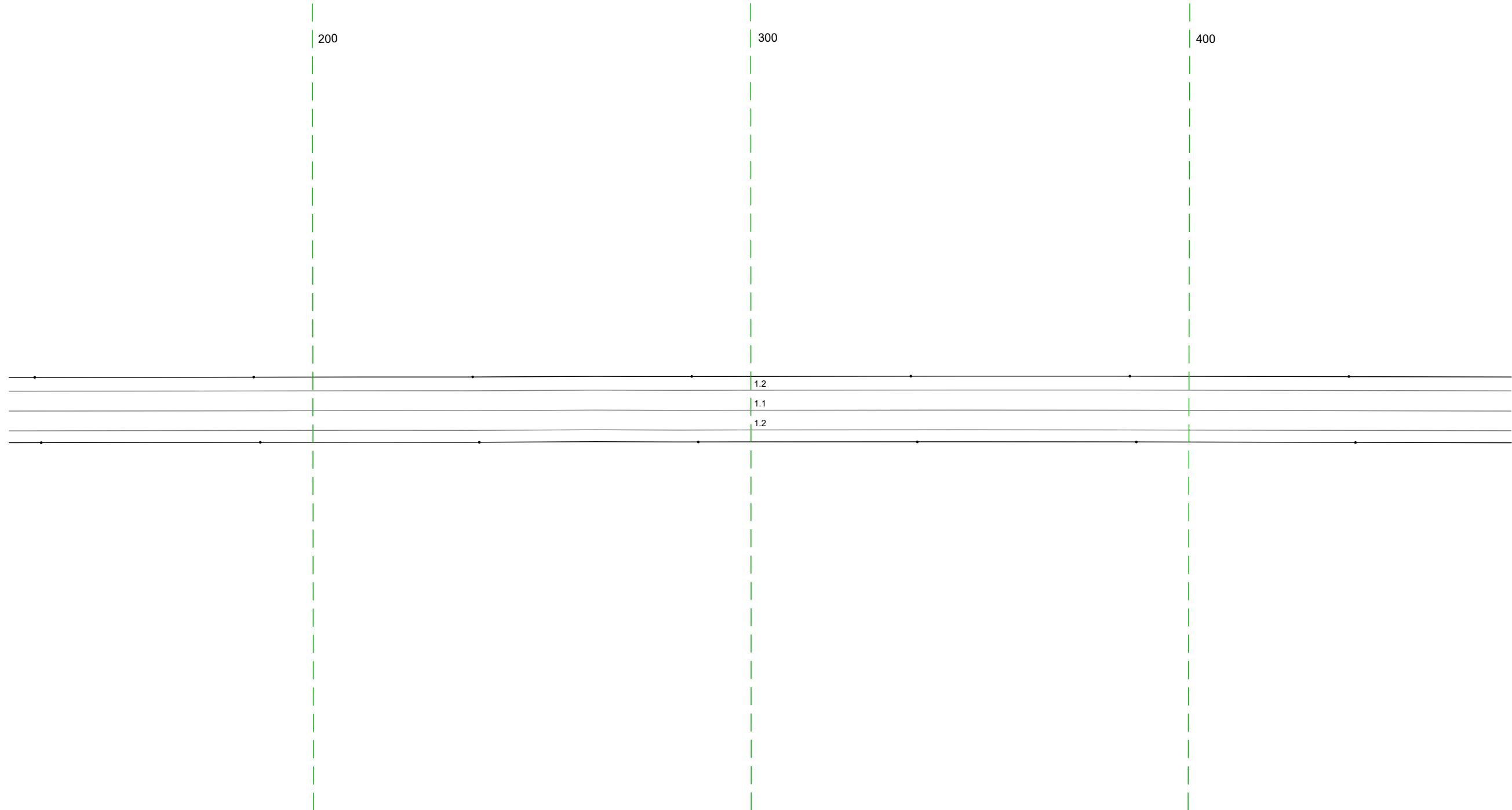

Дорожная разметка справа	Осевая линия	11 131 - 474, (343 м)
	1-я от осевой	12 131 - 474, (343 м)
Дорожные ограждения и направляющие устройства справа	На разделительной	
	На обочине	Столбы (Пит., шаг 50,0м) 131 - 474
Тротуары справа		

Тротуары слева					
Дорожные ограждения и направляющие устройства слева	На обочине	Стандарты (Лит. шаг 50,0м) 464 - 787			
	На разделительной				
Дорожная разметка слева	2-я от осевой	12 612 - 725 (113 м)			13 718 - 725 (7 м)
	1-я от осевой	12 464 - 612 (148 м)	12 725 - 789 (64 м)		12 807
Элементы в плане					
Продольный профиль		a=15			L=34,1

М-4 "Дон"  
 Старое направление км 635+407 - км 713+160  
 655+464-655+807

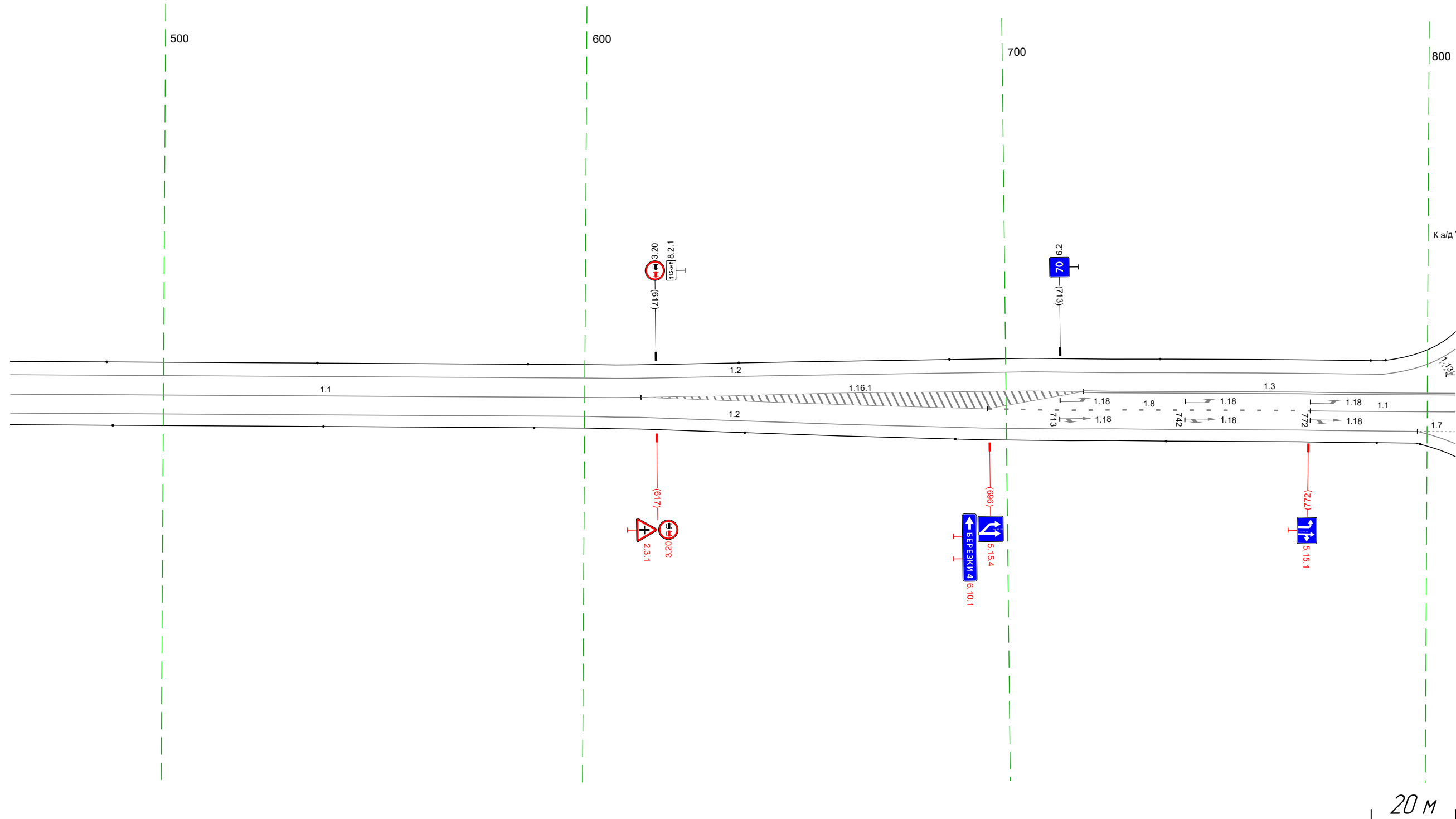

Дорожная разметка справа	Осевая линия	11 464 - 613 (150 м)	13 725 - 807 (82 м)		
	1-я от осевой	12 464 - 613 (149 м)	18 715 - 772 (57 м)	11 772 - 807 (34 м)	17
	2-я от осевой		12 613 - 694 (81 м)	18 696 - 715 (19 м)	12 715 - 798 (83 м)
	3-я от осевой		12 694 - 715 (21 м)		12 798 - 807 (9 м)
Дорожные ограждения и направляющие устройства справа	На разделительной	Стандарты (Лит. шаг 50,0м) 464 - 788			
	На обочине				
Тротуары справа					

Тротуары слева						Стоянки (шир. шаг 50,0м) 865 - 141	
Дорожные ограждения и направляющие устройства слева	На обочине						
	На разделительной						
	3-я от осевой	12 826 - 840 (14 м)	12 851 - 900 (49 м)				
Дорожная разметка слева	2-я от осевой	12 840 - 900 (60 м)	12 900 - 044 (14,3 м)				
	1-я от осевой	12 804 85 808 85 111 м	17 815 826 111 м	12 826 - 900 (74 м)	18 900 - 044 (14,3 м)	12 044 - 141 (97 м)	
Элементы в плане							
Продольный профиль		R=46671 L=2437					

М-4 "ДОН"  
 Старое направление км 635+407 - км 713+160  
 655+797-656+141

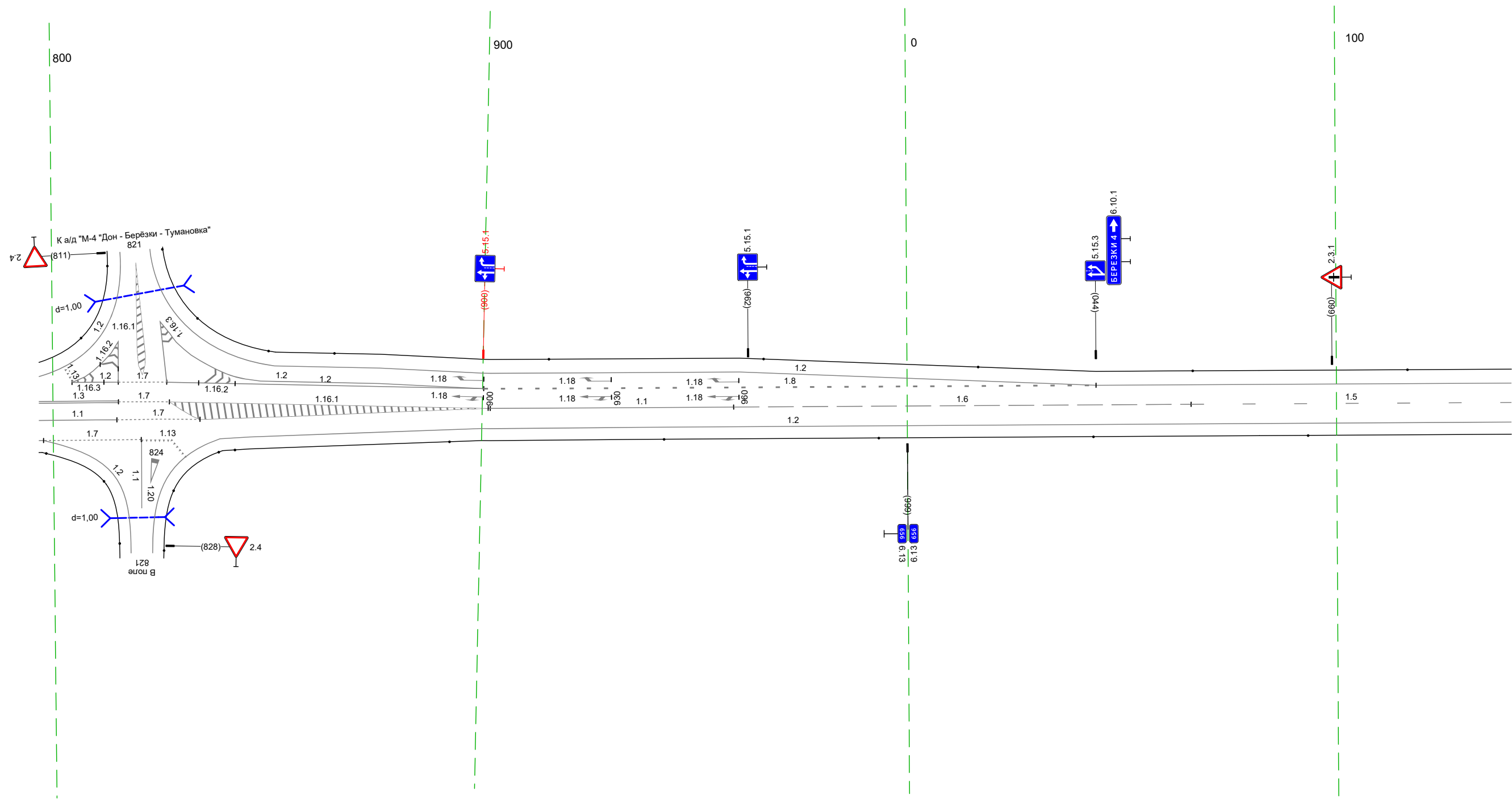

20 м

Дорожная разметка справа	Осевая линия	13 797 - 815 (18 м)	17 815 - 827 (12 м)	11 901 - 959 (58 м)	16 959 - 066 (107 м)	15 066 - 141 (75 м)	
	1-я от осевой	11 797 - 815 (18 м)	17 815 - 827 (12 м)				
Дорожные ограждения и направляющие устройства справа	На разделительной	17 798 - 821 (23 м)	17 821 - 828 (7 м)	12 839 - 900 (61 м)			
	На обочине						
Тротуары справа		Стоянки (шир. шаг 50,0м) 843 - 141					

Тротуары слева		
Дорожные ограждения и направляющие устройства следа	На обочине	Столбы (Пит. шаг 50,0м) 131 - 474
	На разделительной	
Дорожная разметка следа		12 131 - 474, 1343 м
Элементы в плане		
Продольный профиль		R=46671, L=2437

М-4 "ДОН"  
 Старое направление км 635+407 - км 713+160  
 656+131-656+474

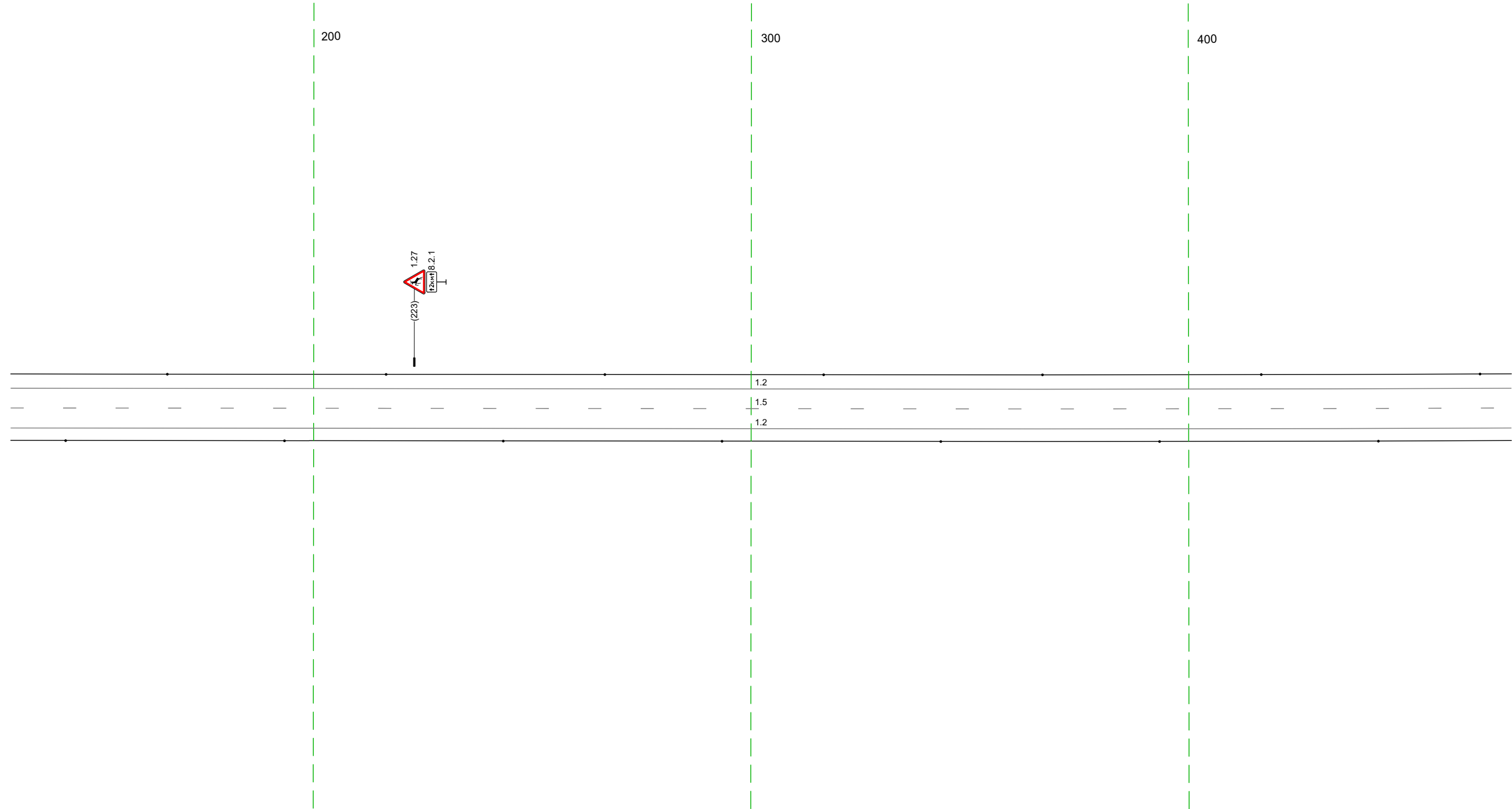

20 м

Дорожная разметка справа	Осевая линия	15 131 - 474, 1343 м
	1-я от осевой	12 131 - 474, 1343 м
Дорожные ограждения и направляющие устройства справа	На разделительной	
	На обочине	Столбы (Пит. шаг 50,0м) 131 - 474
Тротуары справа		

Тротуары слева		
Дорожные ограждения и направляющие устройства слева	На обочине	Столбы (Пит., шаг 50,0м) 464 - 807
	На разделительной	
Дорожная разметка слева		12 464 - 807, (34,3 м)
Элементы в плане		
Продольный профиль		R=46671, L=24,37

М-4 "Дон"  
 Старое направление км 635+407 - км 713+160  
 656+464-656+807

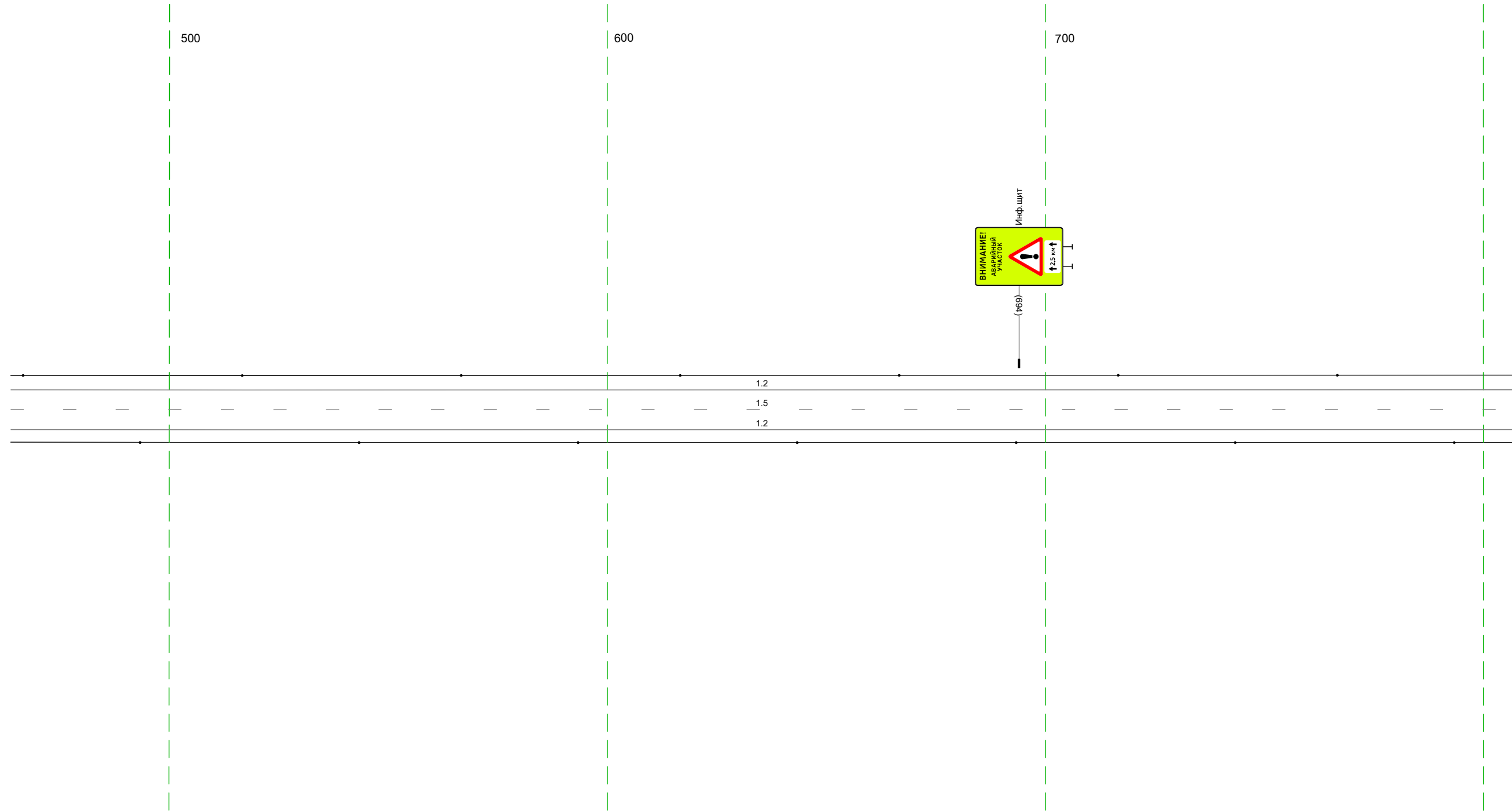

20 м

Дорожная разметка справа	Осевая линия	15 464 - 807, (34,3 м)
	1-я от осевой	12 464 - 807, (34,3 м)
Дорожные ограждения и направляющие устройства справа	На разделительной	
	На обочине	Столбы (Пит., шаг 50,0м) 464 - 807
Тротуары справа		

Тротуары слева		
Дорожные ограждения и направляющие устройства слева	На обочине	Столбы (шт. шаг 50,0м) 797 - 151
	На разделительной	
Дорожная разметка слева		12 797 - 151 (343 м)
Элементы в плане		
Продольный профиль		R=46671, L=2437

М-4 "Дон"  
 Старое направление км 635+407 - км 713+160  
 656+797-657+151

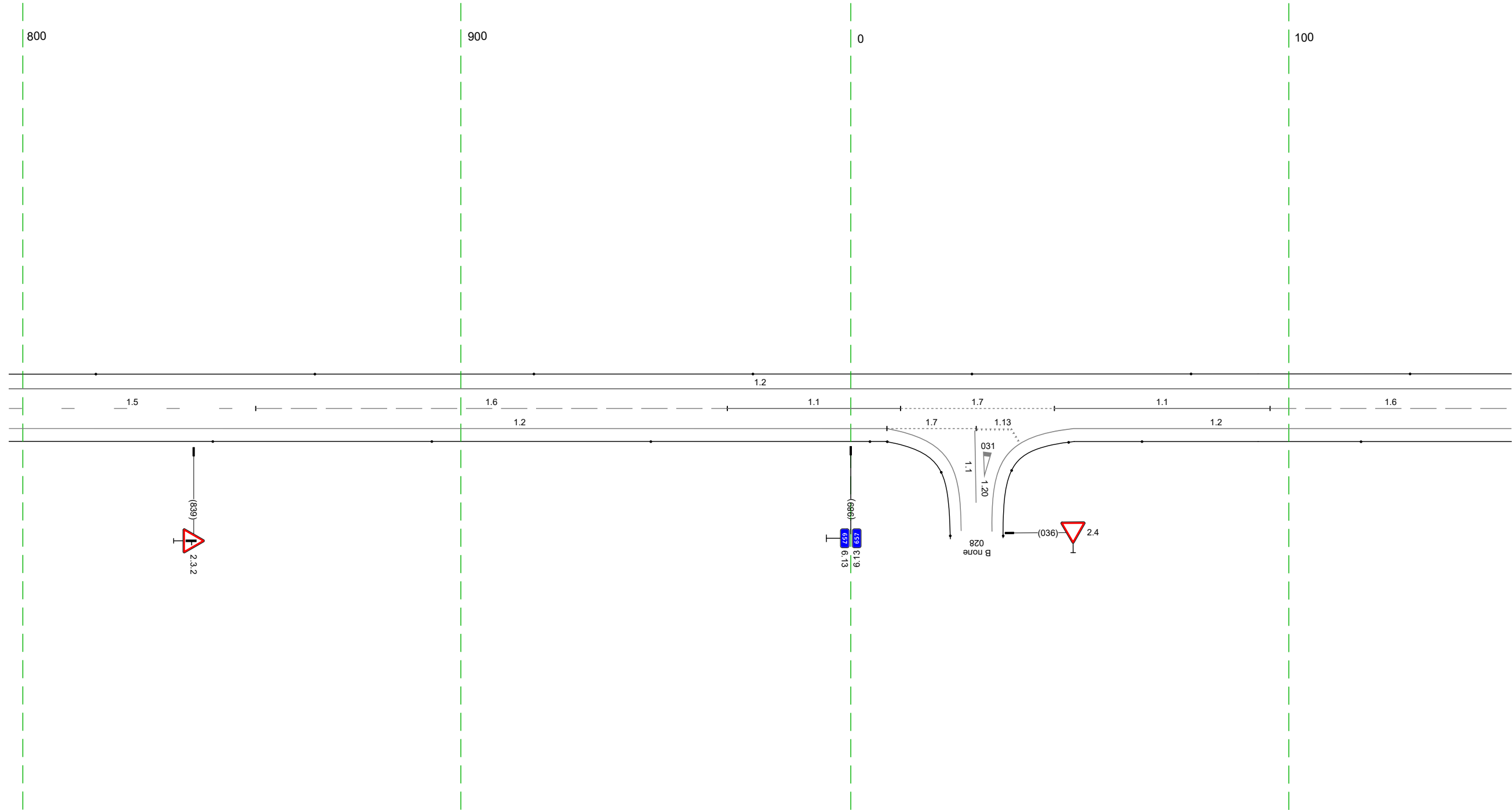

Дорожная разметка справа	Осевая линия	15 797 - 853 (156 м)	16 853 - 961 (108 м)	11 961 - 011 (140 м)	17 011 - 046 (135 м)	11 046 - 096 (49 м)	16 096 - 151 (155 м)	
	1-я от осевой	12 797 - 008 (200 м)			17 008 - 029 (20 м)	029 037 18 м	12 051 - 151 (100 м)	
Дорожные ограждения и направляющие устройства справа	На разделительной						Столбы (шт. шаг 50,0м) 066 - 151	
	На обочине	Столбы (шт. шаг 50,0м) 797 - 004						
Тротуары справа								

Тротуары слева		
Дорожные ограждения и направляющие устройства слева	На обочине	Столбы (Пит. шаг 50,0м) 141 - 484
	На разделительной	
Дорожная разметка слева		12 141 - 484, (343 м)
Элементы в плане		
Продольный профиль		R=46671, L=2437

М-4 "Дон"  
 Старое направление км 635+407 - км 713+160  
 657+141-657+484

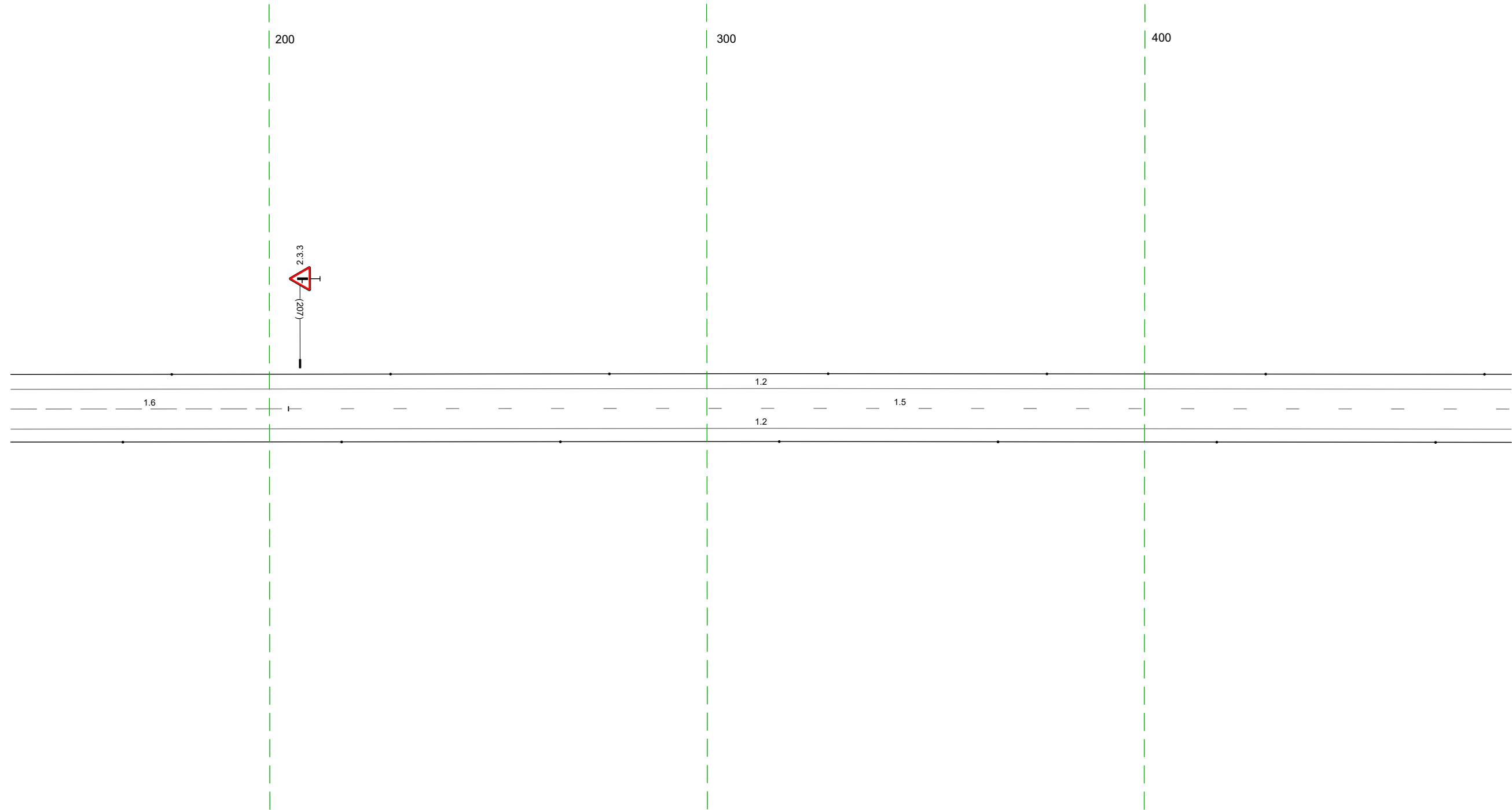

20 м

Дорожная разметка справа	Осевая линия	16 141 - 204, (64 м)	15 204 - 484, (280 м)
	1-я от осевой		12 141 - 484, (343 м)
Дорожные ограждения и направляющие устройства справа	На разделительной		
	На обочине		Столбы (Пит. шаг 50,0м) 141 - 484
Тротуары справа			

Тротуары слева		
Дорожные ограждения и направляющие устройства слева	На обочине	Столбы (Пит. шаг 50,0м) 474 - 817
	На разделительной	
Дорожная разметка слева		12 474 - 817, (34,3 м)
Элементы в плане		
Продольный профиль		R=46671, L=24,37

М-4 "Дон"  
 Старое направление км 635+407 - км 713+160  
 657+474-657+817

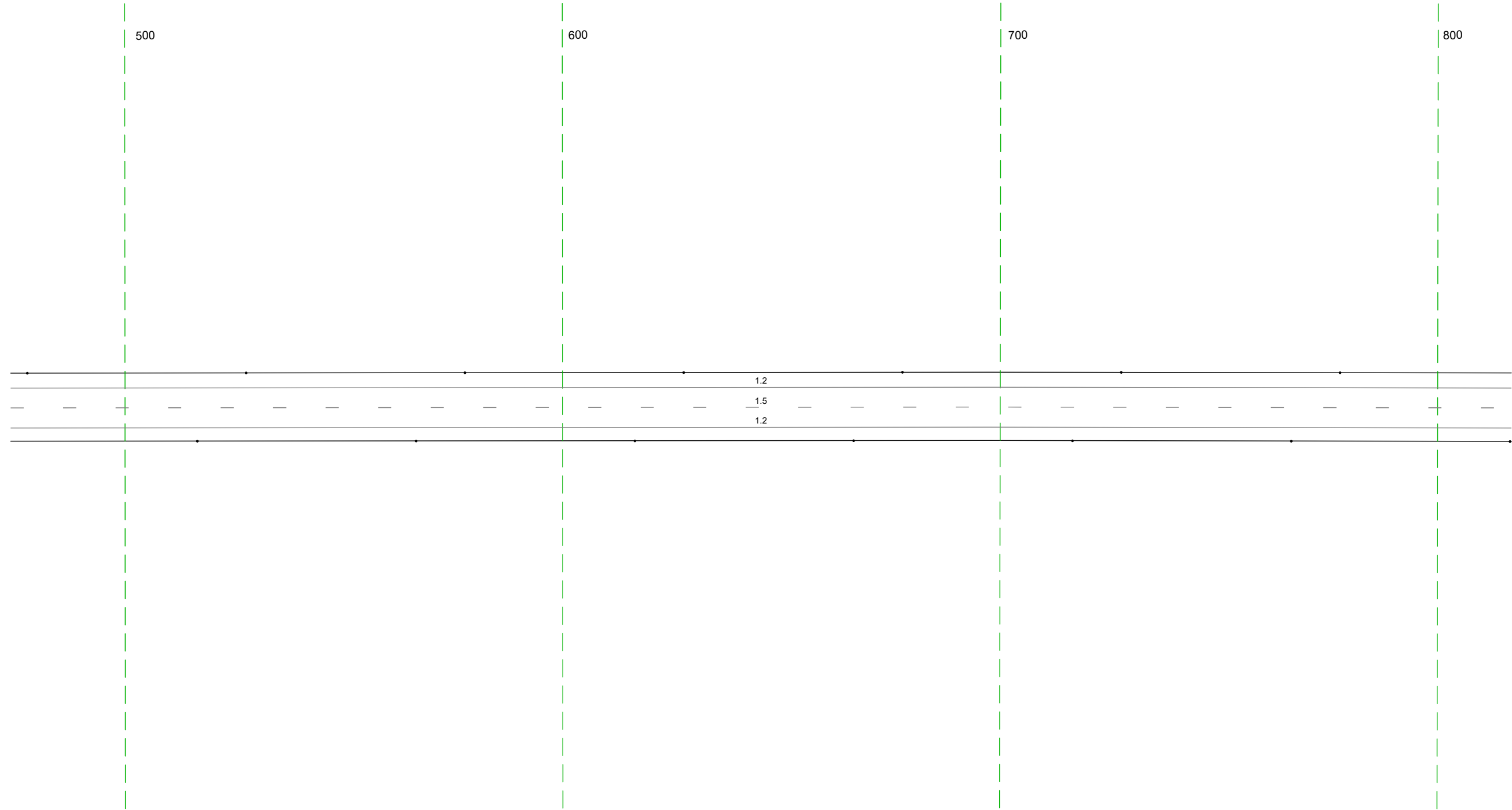

Дорожная разметка справа	Осевая линия	15 474 - 817, (34,3 м)
	1-я от осевой	12 474 - 817, (34,3 м)
Дорожные ограждения и направляющие устройства справа	На разделительной	
	На обочине	Столбы (Пит. шаг 50,0м) 474 - 817
Тротуары справа		

Тротуары слева		
Дорожные ограждения и направляющие устройства слева	На обочине	Столбы (Пит. шаг 50,0м) 807 - 138
	На разделительной	
Дорожная разметка слева		12 807 - 138 (34,3 м)
Элементы в плане		
Продольный профиль		R=46671, L=24,37

М-4 "Дон"  
 Старое направление км 635+407 - км 713+160  
 657+807-658+138

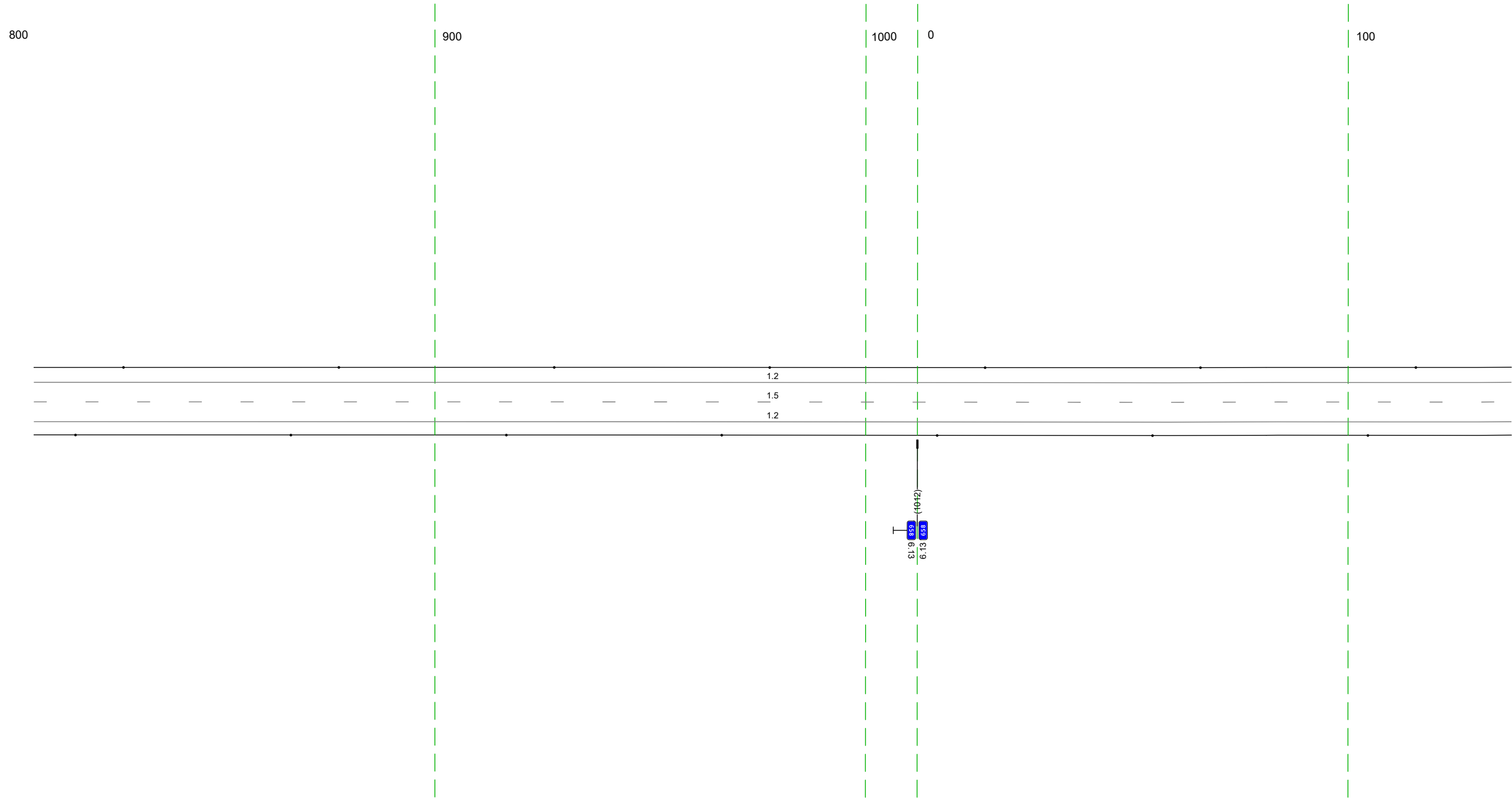

20 м

Дорожная разметка справа	Осевая линия	15 807 - 138 (34,3 м)
	1-я от осевой	12 807 - 138 (34,3 м)
Дорожные ограждения и направляющие устройства справа	На разделительной	
	На обочине	Столбы (Пит. шаг 50,0м) 807 - 138
Тротуары справа		

Тротуары слева				
Дорожные ограждения и направляющие устройства слева	На обочине	Столбы (2шт., шаг 50,0м) 128 - 216	Д0 (152) 229 - 272 (43 м)	Столбы (4шт., шаг 50,0м) 295 - 471
	На разделительной			
Дорожная разметка слева		12 128 - 471 (343 м)		
Элементы в плане				
Продольный профиль		R=46671, L=2437	a=1	L=230

М-4 "Дон"  
 Старое направление км 635+407 - км 713+160  
 658+128-658+471

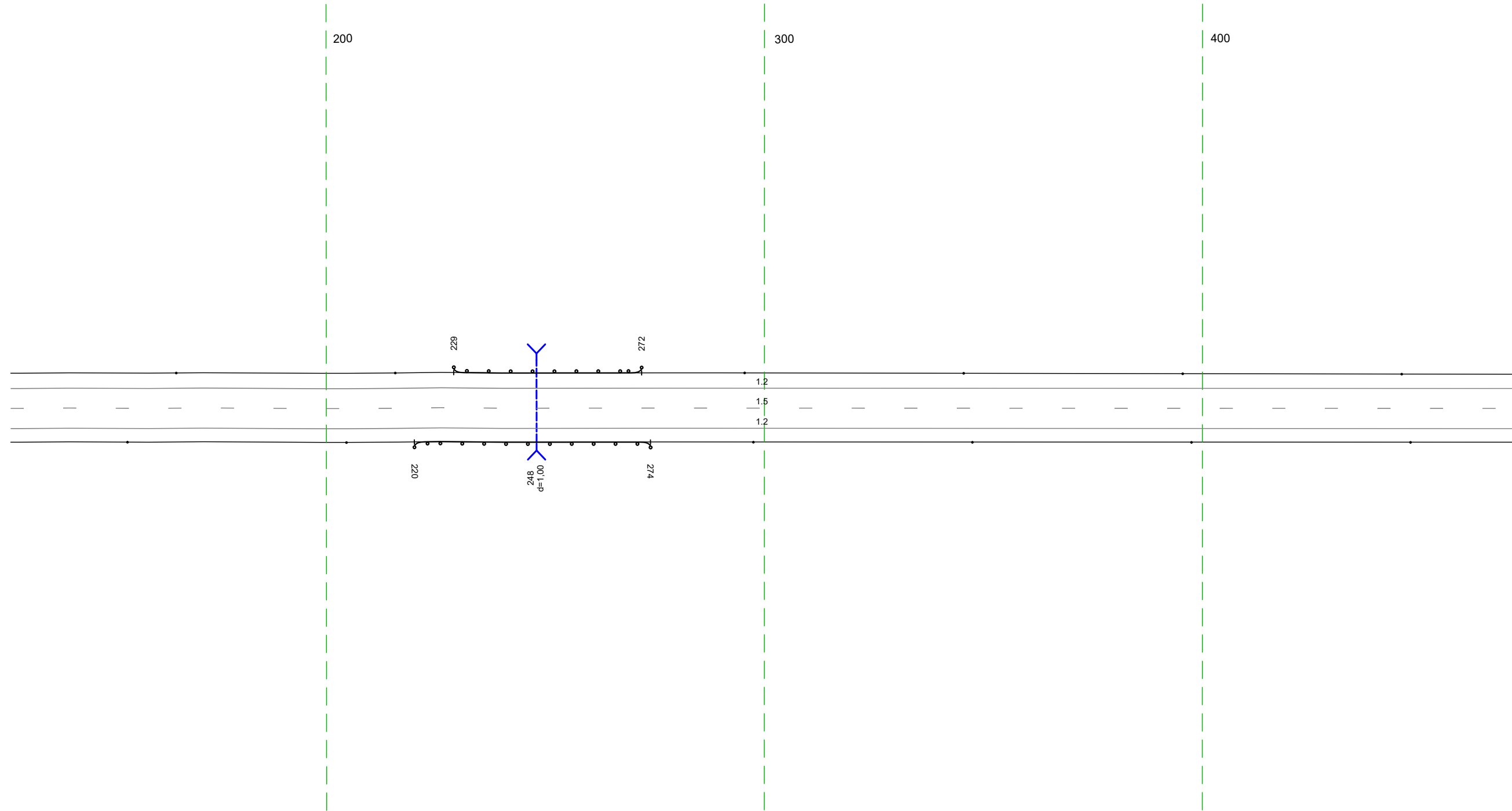

Дорожная разметка справа	Осевая линия	15 128 - 471 (343 м)		
	1-я от осевой	12 128 - 471 (343 м)		
Дорожные ограждения и направляющие устройства справа	На разделительной			
	На обочине	Столбы (2шт., шаг 50,0м) 128 - 205	Д0 (152) 220 - 274 (54 м)	Столбы (4шт., шаг 50,0м) 297 - 471
Тротуары справа				

Тротуары слева		
Дорожные ограждения и направляющие устройства слева	На обочине	Столбы (Пит. шаг 50,0м) 461 - 804
	На разделительной	
Дорожная разметка слева		12 461 - 804, (34,3 м)
Элементы в плане		
Продольный профиль		a=1 <span style="float: right;">L=343</span>

М-4 "Дон"  
 Старое направление км 635+407 - км 713+160  
 658+461-658+804

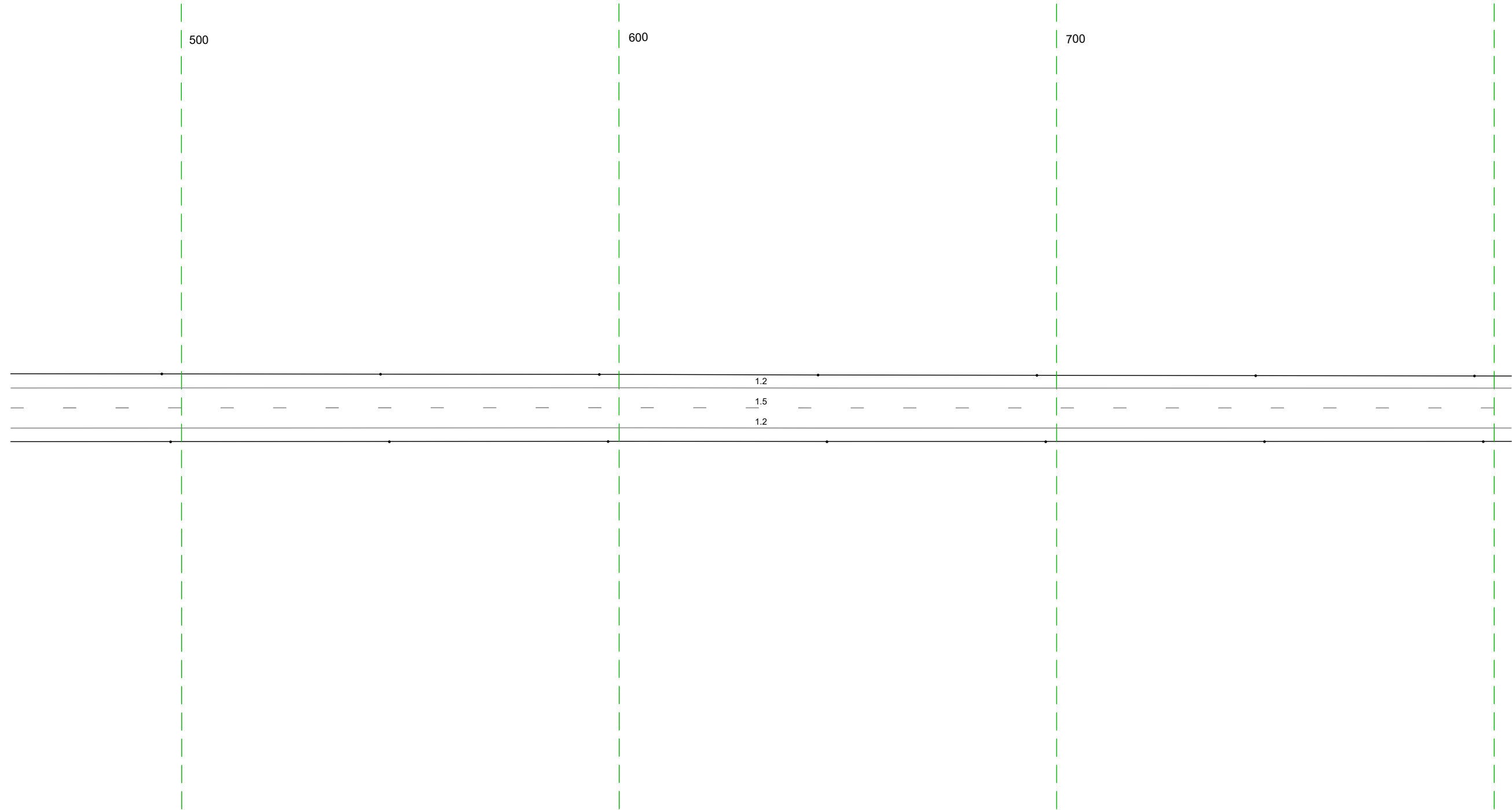

Дорожная разметка справа	Осевая линия	15 461 - 804, (34,3 м)
	1-я от осевой	12 461 - 804, (34,3 м)
Дорожные ограждения и направляющие устройства справа	На разделительной	
	На обочине	Столбы (Пит. шаг 50,0м) 461 - 804
Тротуары справа		

20 м

Тротуары слева							
Дорожные ограждения и направляющие устройства слева	На обочине	Стоянки (4шт., шаг 50,0м) 794 - 945					
	На разделительной					Стоянки (2шт., шаг 50,0м) 006 - 122	
Дорожная разметка слева		12 794 - 969 (175 м)		17 986 - 1004 (18 м)		12 1004 - 122 (133 м)	
Элементы в плане							
Продольный профиль		a=1					

М-4 "ДОН"  
 Старое направление км 635+407 - км 713+160  
 658+794-659+122

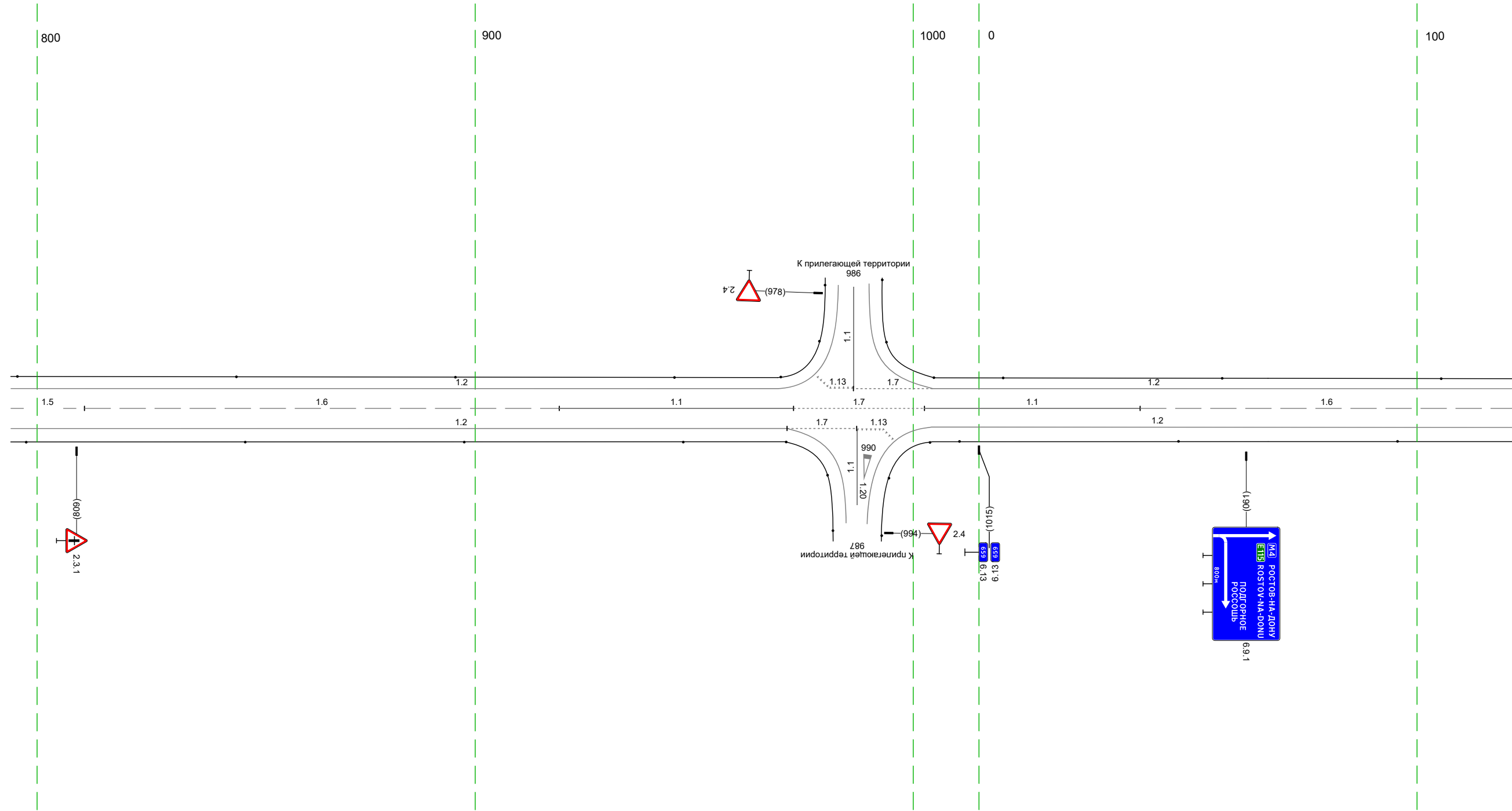

Дорожная разметка справа	Осевая линия	15 794 - 811 (17 м)	16 811 - 919 (108 м)	11 919 - 973 (53 м)	17 973 - 1003 (30 м)	11 1003 - 037 (49 м)	16 037 - 122 (85 м)
	1-я от осевой	12 794 - 971 (177 м)		17 971 - 987 (16 м)	993 16 м	12 1004 - 122 (133 м)	
Дорожные ограждения и направляющие устройства справа	На разделительной					Стоянки (2шт., шаг 50,0м) 1011 - 122	
	На обочине	Стоянки (4шт., шаг 50,0м) 794 - 948					
Тротуары справа							

Тротуары слева		
Дорожные ограждения и направляющие устройства слева	На обочине	Столбы (выт., шаг 50,0м) 112 - 455
	На разделительной	
Дорожная разметка слева		12 112 - 455, (363 м)
Элементы в плане		
Продольный профиль		a=1 <span style="float: right;">L=363</span>

М-4 "Дон"  
 Старое направление км 635+407 - км 713+160  
 659+112-659+455

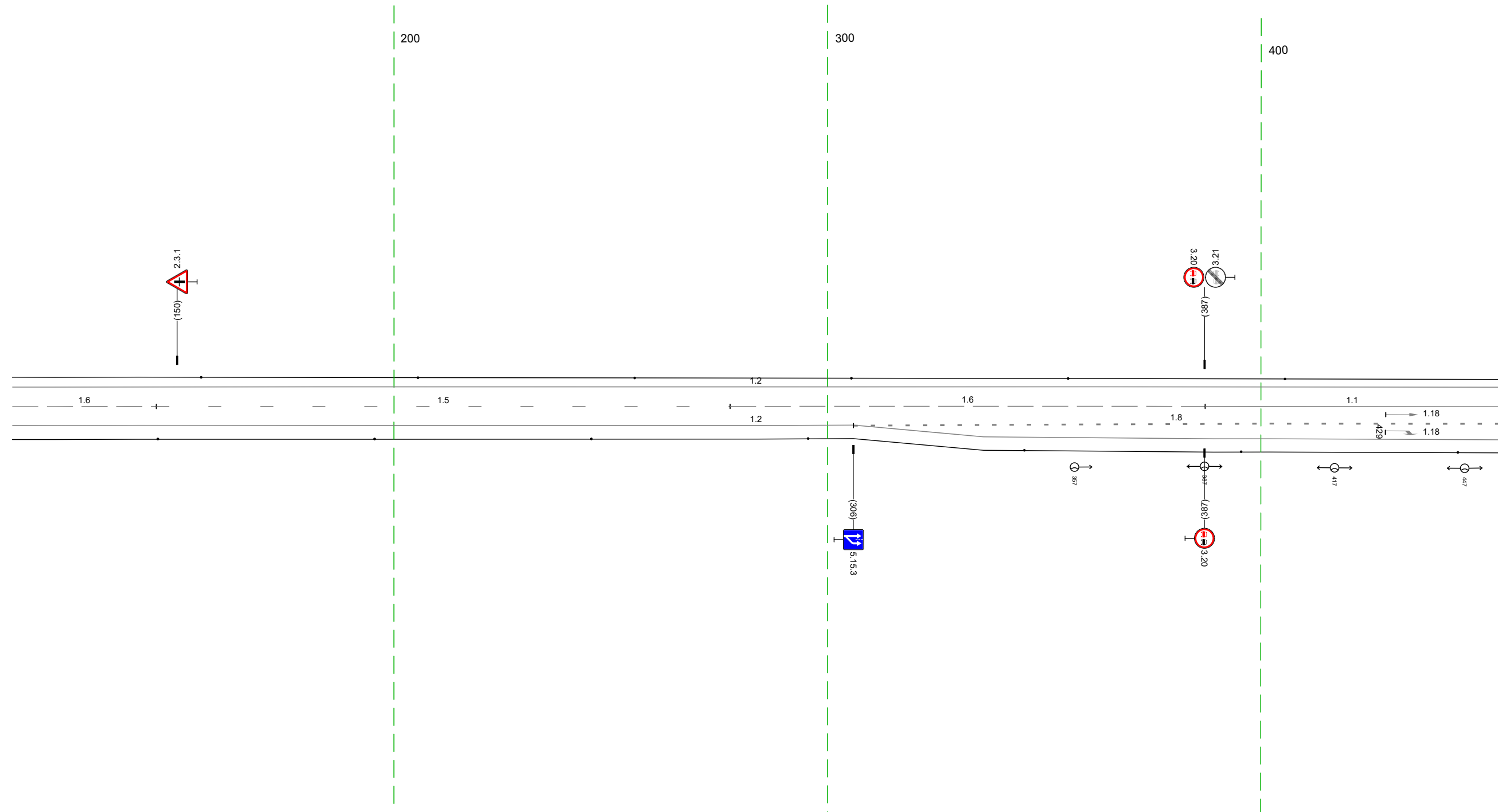

20 м

Дорожная разметка справа	Осевая линия	16 112 - 145, (33 м)	15 145 - 278, (132 м)	16 278 - 387, (110 м)	11 387 - 455, (68 м)
	1-я от осевой		12 112 - 306, (194 м)		18 306 - 455, (149 м)
Дорожные ограждения и направляющие устройства справа	На разделительной	Столбы (выт., шаг 50,0м) 112 - 455			
	На обочине				
Тротуары справа					

Тротуары слева		
Дорожные ограждения и направляющие устройства слева	На обочине	Столбы (Пит, шаг 50,0м) 445 - 788
	На разделительной	
Дорожная разметка слева		12 445 - 788, (34,3 м)
Элементы в плане		
Продольный профиль		a=1 L=343

М-4 "Дон"  
 Старое направление км 635+407 - км 713+160  
 659+445-659+788

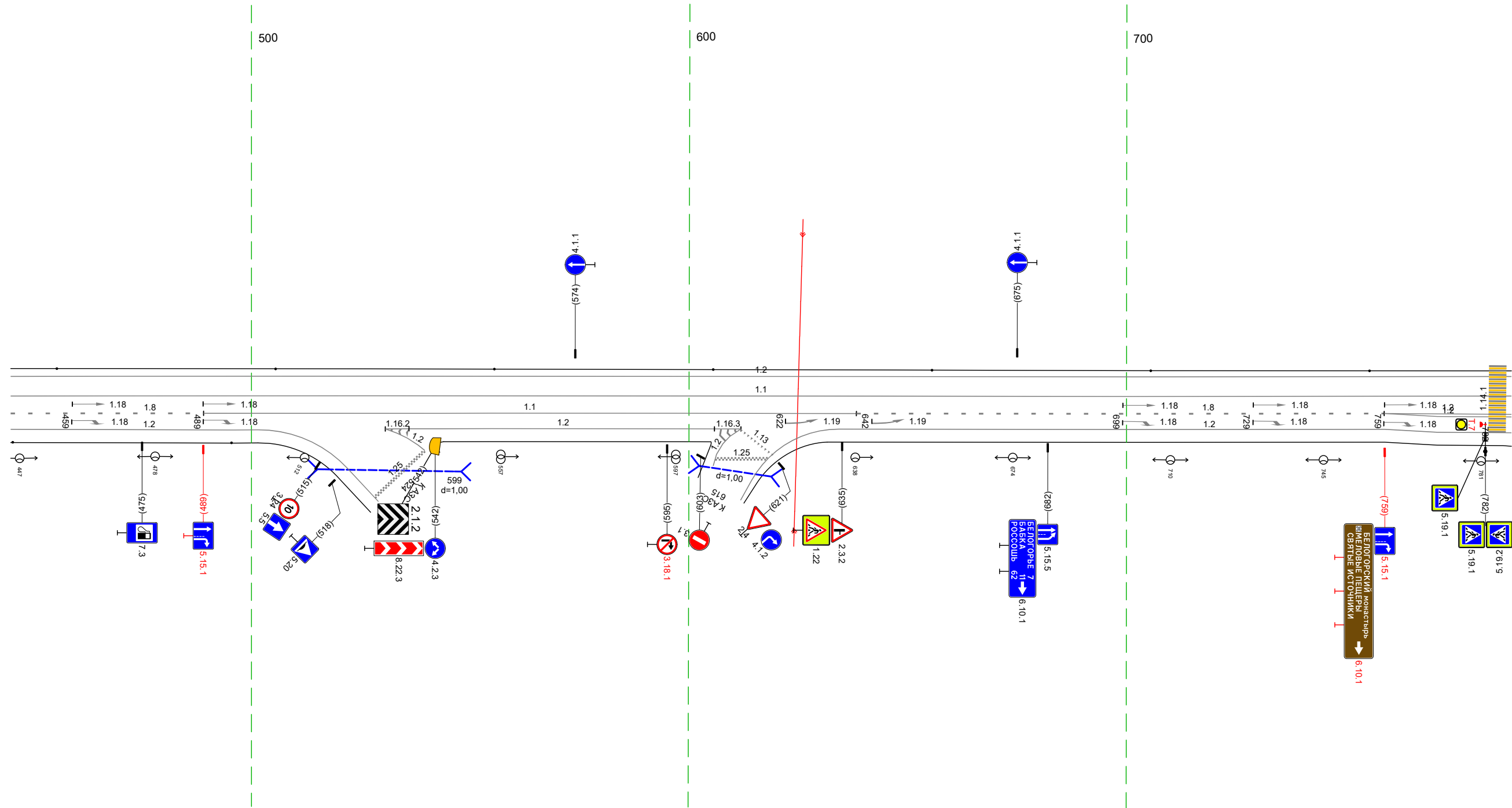

20 М

Дорожная разметка справа	Осевая линия	11 445 - 788, (34,3 м)			
	1-я от осевой	18 445 - 489, (44 м)	11 489 - 638, (149 м)	12 638 - 759, (121 м)	12 759 - 788, (29 м)
	2-я от осевой	12 445 - 502, (57 м)	12 502 - 531, (29 м)	12 531 - 612, (81 м)	12 612 - 759, (147 м)
	3-я от осевой			12 634 - 759, (125 м)	12 759 - 788, (29 м)
Дорожные ограждения и направляющие устройства справа	На разделительной				
	На обочине	Столбы (Пит, шаг 50,0м) 445 - 495			
Тротуары справа					



Тротуары слева				Столбы (Пит., шаг 50,0м) 127 - 470	
Дорожные ограждения и направляющие устройства слева	На обочине				
	На разделительной				
Дорожная разметка слева	2-я от осевой	12 127 134 17 м			
	1-я от осевой		12 134 - 330, (196 м)		14 330 - 470, (140 м)
Элементы в плане					
Продольный профиль					

М-4 "Дон"  
 Старое направление км 635+407 - км 713+160  
 660+127-660+470

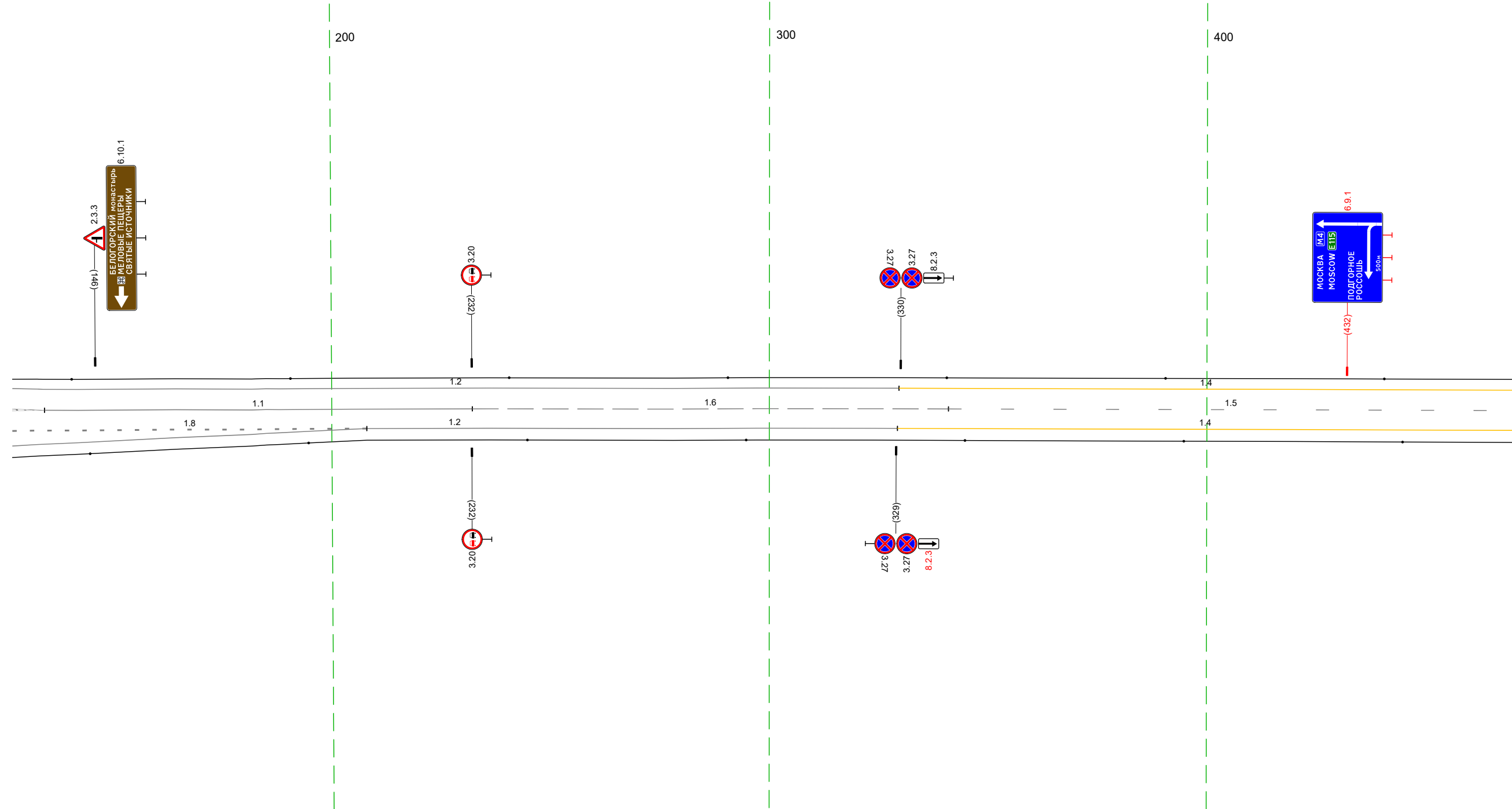

Дорожная разметка справа	Осевая линия	11 134 - 232, (98 м)	16 232 - 341, (109 м)	15 341 - 470, (129 м)
	1-я от осевой	18 127 - 208, (81 м)	12 208 - 329, (121 м)	14 329 - 470, (141 м)
Дорожные ограждения и направляющие устройства справа	На разделительной			
	На обочине	Столбы (Пит., шаг 50,0м) 127 - 470		
Тротуары справа				

Тротуары слева		
Дорожные ограждения и направляющие устройства слева	На обочине	Столбы (Пит. шаг 50,0м) 460 - 803
	На разделительной	
Дорожная разметка слева		14 460 - 803 (34,3 м)
Элементы в плане		
Продольный профиль		R=47025, L=2022

М-4 "Дон"  
 Старое направление км 635+407 - км 713+160  
 660+460-660+803

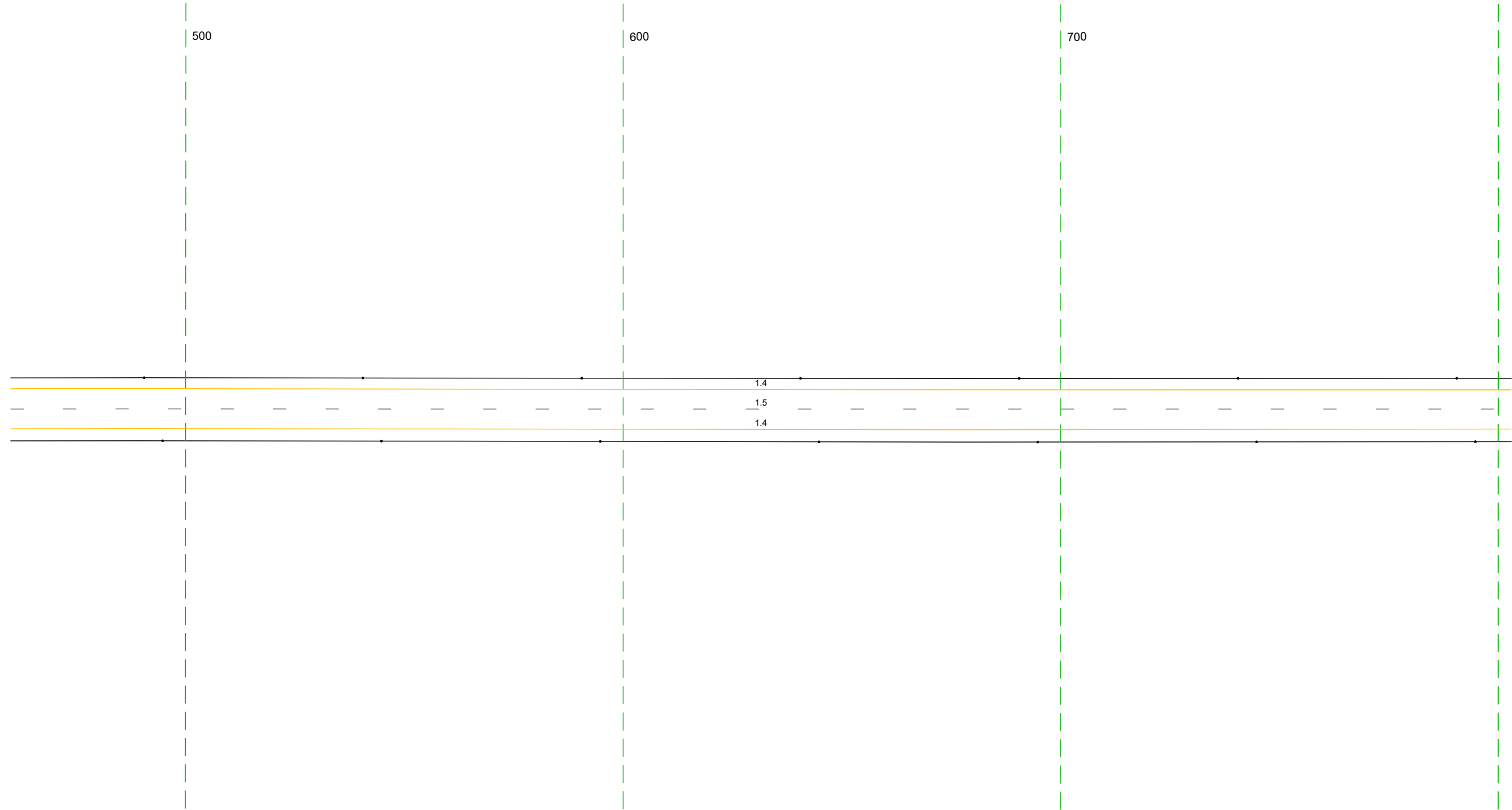

Дорожная разметка справа	Осевая линия	15 460 - 803 (34,3 м)
	1-я от осевой	14 460 - 803 (34,3 м)
Дорожные ограждения и направляющие устройства справа	На разделительной	
	На обочине	Столбы (Пит. шаг 50,0м) 460 - 803
Тротуары справа		

Тротуары слева				Столбы (шт., шаг 50,0м) 793 - 991							
Дорожные ограждения и направляющие устройства слева	На обочине										
	На разделительной										
Дорожная разметка слева	2-я от осевой	14 929 - 1001, (72 м)		12 1001 000 14 м		12 020 031 031 - 043, (12 м)		14 031 - 043, (12 м)		12 043 - 124, (82 м)	
	1-я от осевой	14 793 - 929, (136 м)								12 043 - 124, (82 м)	
Элементы в плане											
Продольный профиль		R=47025, L=2022									

М-4 "Дон"  
 Старое направление км 635+407 - км 713+160  
 660+793-661+131

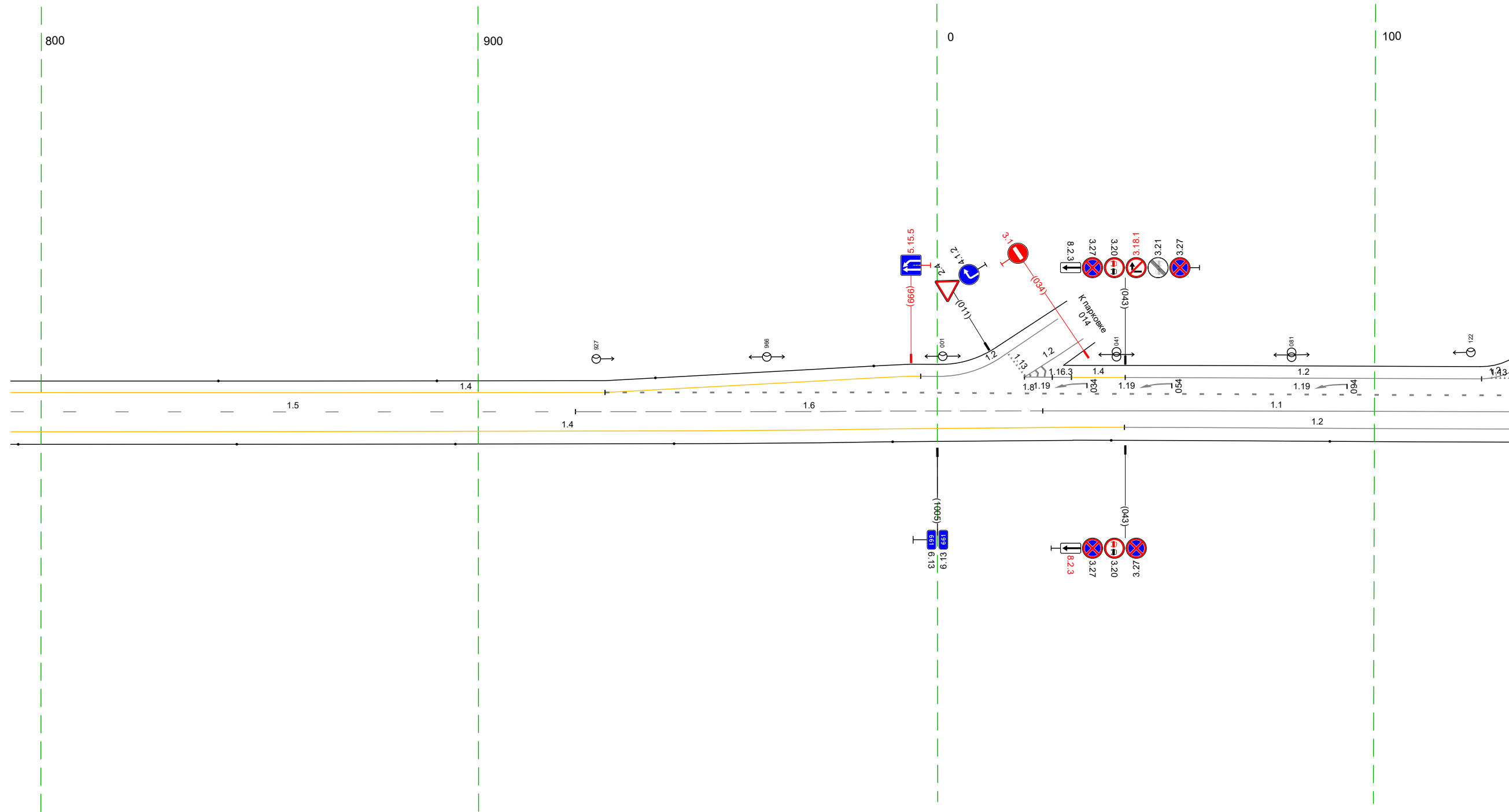

20 М

Дорожная разметка справа	Осевая линия	15 793 - 922, (129 м)		16 922 - 024, (107 м)		11 024 - 131, (107 м)	
	1-я от осевой	14 793 - 043, (255 м)				12 043 - 131, (88 м)	
Дорожные ограждения и направляющие устройства справа	На разделительной						
	На обочине	Столбы (шт., шаг 50,0м) 793 - 131					
Тротуары справа							

Тротуары слева											
Дорожные ограждения и направляющие устройства слева	На обочине										
	На разделительной										
	3-я от осевой	12	12	12	12	12	12	12	12	12	12
Дорожная разметка слева	2-я от осевой	127 124 13 м	119 126 - 156 (30 м)	17 156 - 187 (31 м)	12 187 - 257 (70 м)	12 257 - 283 (26 м)	12 283 288 15 м	12 354 363 18 м	12 376 - 403 (27 м)	12 403 - 464 (61 м)	12 403 - 464 (61 м)
	1-я от осевой	18 121 - 254 (133 м)				12 254 257 13 м	12 254 - 403 (149 м)				18 403 - 464 (61 м)
Элементы в плане											
Продольный профиль		R=4.7025, L=2022									

М-4 "ДОН"  
 Старое направление км 635+407 - км 713+160  
 661+121-661+464

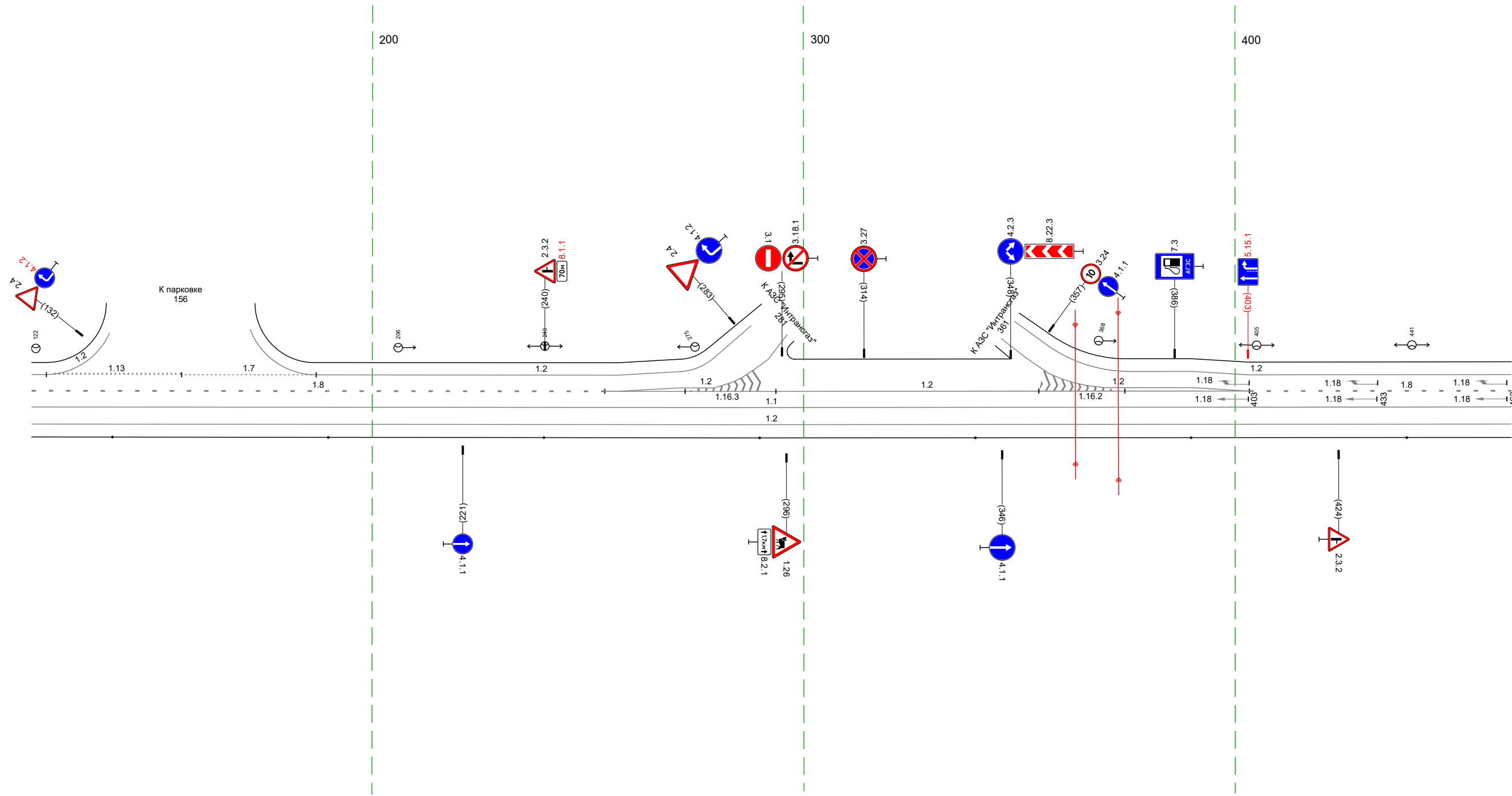

20 M

Дорожная разметка справа	Осевая линия	11 121 - 464 (343 м)
	1-я от осевой	12 121 - 464 (343 м)
Дорожные ограждения и направляющие устройства справа	На разделительной	Стоянки (Пит. шаг 50,0м) 121 - 464
	На обочине	
Тротуары справа		

Тротуары слева					10 (1/2) 557 - 642, 185 м					
Дорожные ограждения и направляющие устройства слева	На обочине									
	На разделительной									
Дорожная разметка слева	2-я от осевой	12 454 - 533 (79 м)	12 533 538	17 614 - 634 (20 м)	11 634 - 654 (20 м)	12 538 - 797 (259 м)				
	1-я от осевой	18 454 - 533 (79 м)	15 м				18 654 - 774 (120 м)			
Элементы в плане										
Продольный профиль		R=4 7025, L=2022								

М-4 "Дон"  
 Старое направление км 635+407 - км 713+160  
 661+454-661+797

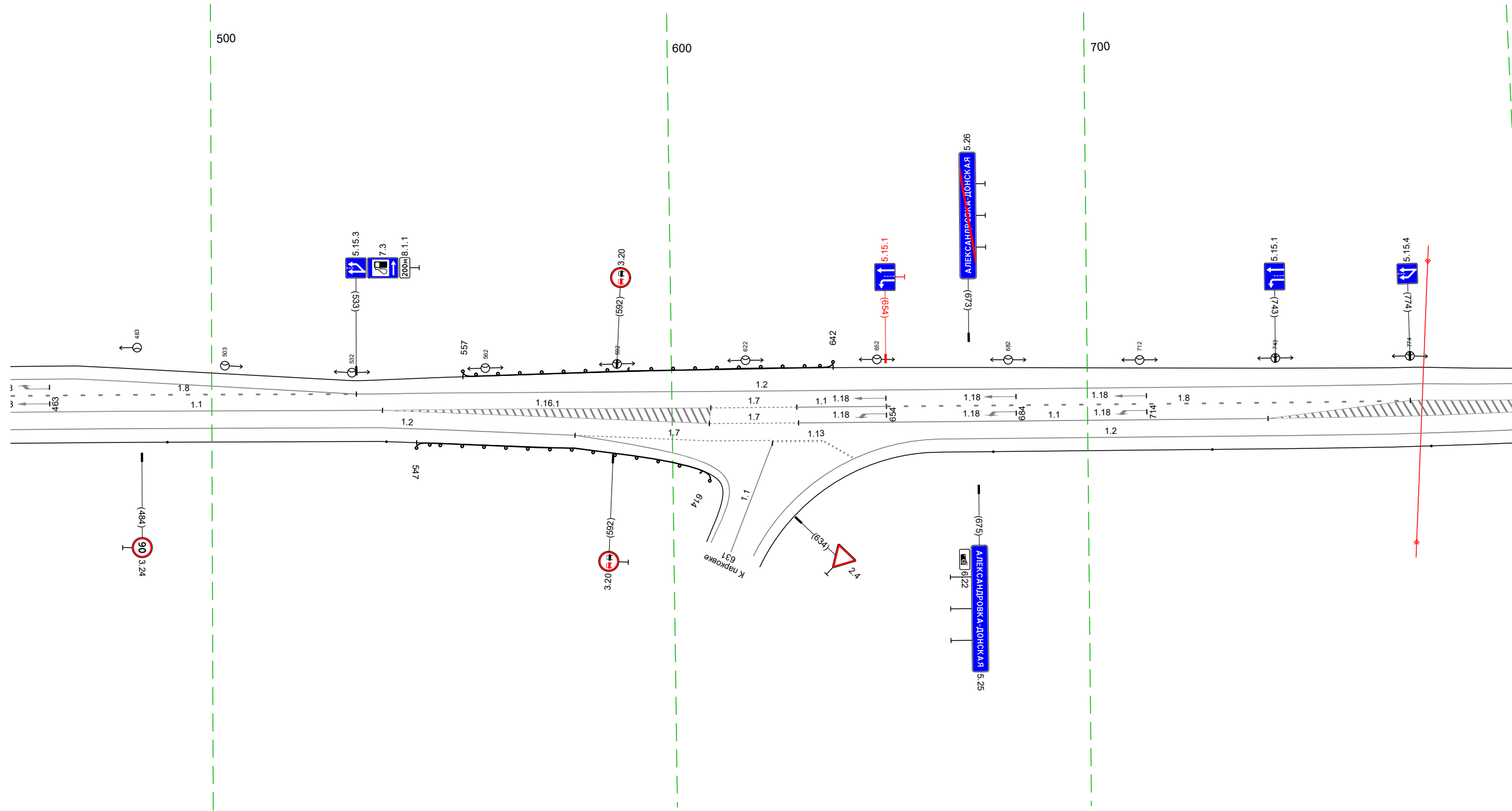

20 м

Дорожная разметка справа	Осевая линия	11 454 - 539 (85 м)	17 614 - 634 (20 м)	11 634 - 741 (107 м)		
	1-я от осевой	12 454 - 583 (129 м)	17 583 - 628 (45 м)	628 640 (12 м)	12 667 - 797 (131 м)	
Дорожные ограждения и направляющие устройства справа	На разделительной					
	На обочине	Стоянки (2шт. шаг 50,0м) 454 - 539	10 (1/2) 547 - 614 (67 м)	Стоянки (2шт. шаг 50,0м) 678 - 797		
Тротуары справа						

Тротуары слева			
Дорожные ограждения и направляющие устройства слева	На обочине		10 (142) 067 - 159 (192 м)
	На разделительной		
Дорожная разметка слева	2-я от осевой	12 787 - 874 (87 м)	
	1-я от осевой		12 874 - 159 (256 м)
Элементы в плане			
Продольный профиль			R=4 7025 L=2022

М-4 "ДОН"  
 Старое направление км 635+407 - км 713+160  
 661+787-662+159

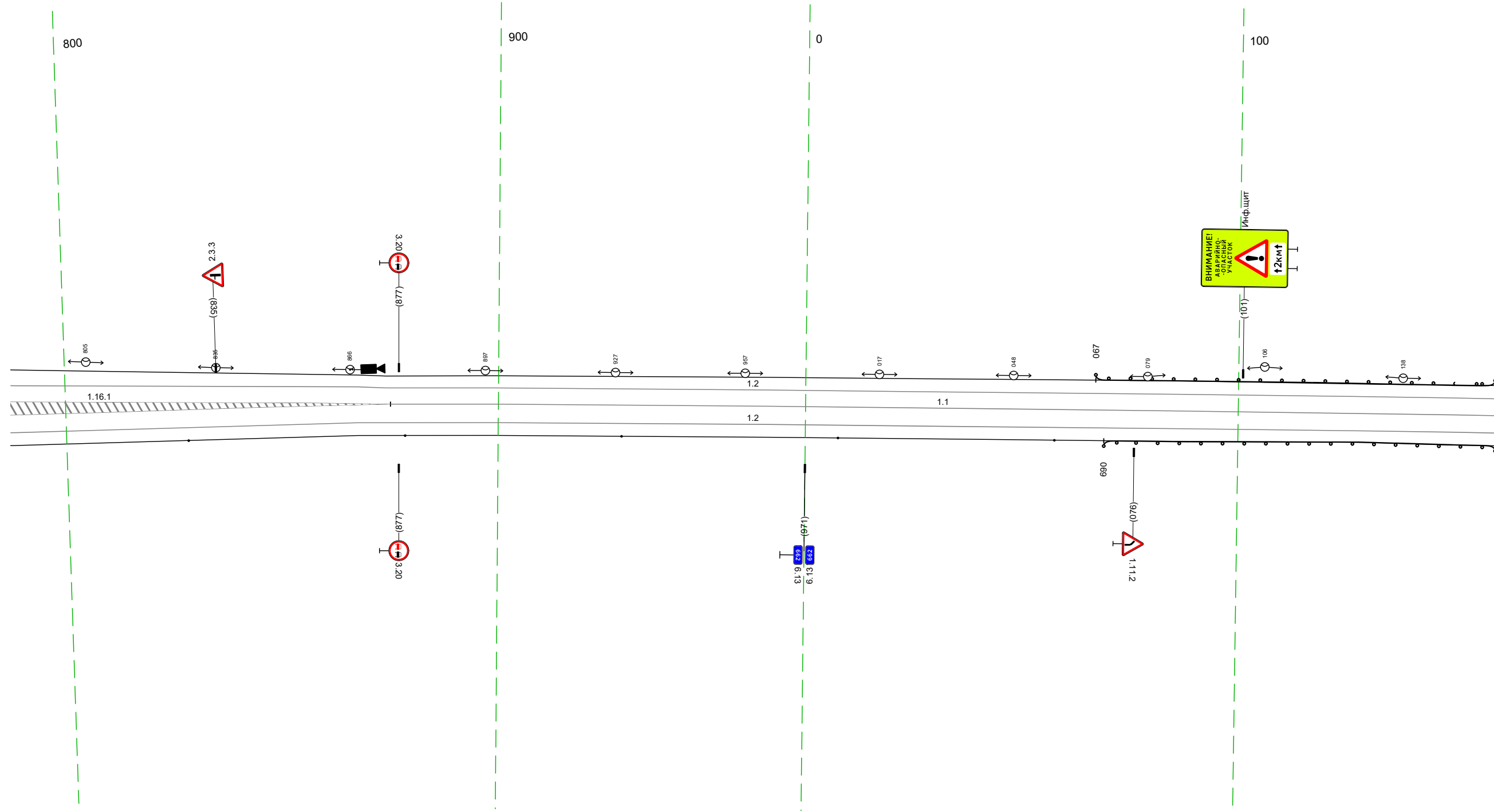

20 М

Дорожная разметка справа	Осевая линия		11 875 - 159 (255 м)
	1-я от осевой		12 787 - 159 (343 м)
Дорожные ограждения и направляющие устройства справа	На разделительной	Стандарты (Сум. шир 50,0м) 787 - 058	
	На обочине		10 (142) 069 - 159 (190 м)
Тротуары справа			

Тротуары слева			
Дорожные ограждения и направляющие устройства слева	На обочине	10 (152) 149 - 314 (165 м)	
	На разделительной		
Дорожная разметка слева	3-я от осевой		12 426 - 493 (67 м)
	2-я от осевой		18 426 - 493 (67 м)
	1-я от осевой	12 149 - 418 (269 м)	18 м
Элементы в плане		R=1044, L=642	
Продольный профиль		R=47025, L=2022	R=5287, L=170; R=1044, L=642; a=4.3; L=89

М-4 "Дон"  
Старое направление км 635+407 - км 713+160  
662+149-662+493

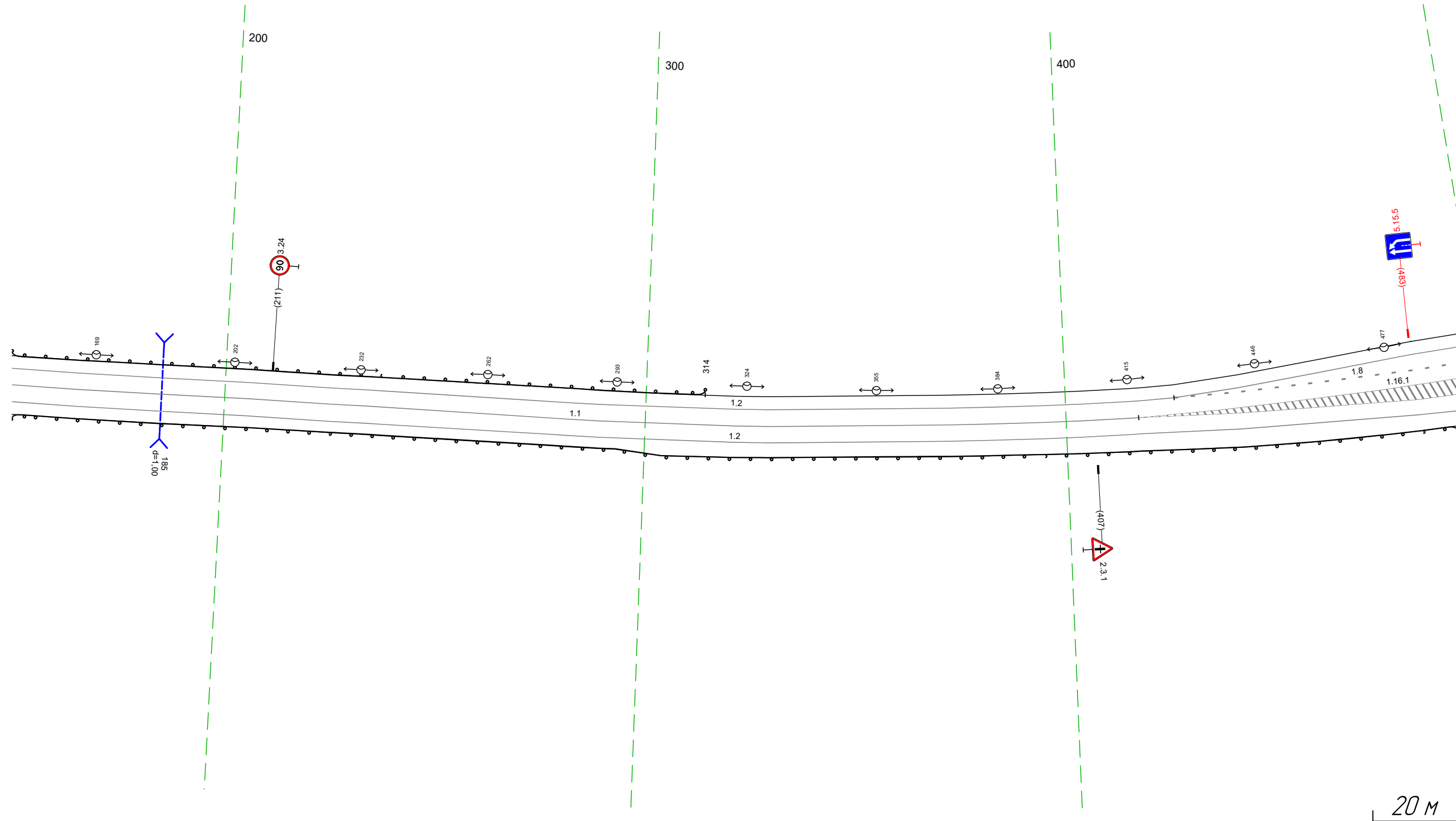

Дорожная разметка справа	Осевая линия	11 149 - 417 (268 м)	
	1-я от осевой	12 149 - 418 (269 м)	
Дорожные ограждения и направляющие устройства справа	На разделительной		12 418 - 493 (75 м)
	На обочине	10 (142) 149 - 493 (344 м)	
Тротуары справа			

Тротуары слева												666 - 814, (148 м), α/β ш 2,0 м		
Дорожные ограждения и направляющие устройства слева	На обочине											10, (42) 767 - 801, (34 м)		
	На разделительной													
Дорожная разметка слева	5-я от осевой											117,1 753 - 766, (13 м)		
	4-я от осевой											12 749 - 784, (35 м)		
	3-я от осевой	12 483 - 536, (53 м)	113 632 641			17 641 - 684, (43 м)	12 684 - 735, (51 м)			12 735 - 749, (14 м)	111 749 - 755, (6 м)	111 766 - 784, (18 м)	12 784 - 802, (18 м)	12 802 - 828, (26 м)
	2-я от осевой	18 483 - 536, (53 м)	12 536 - 606, (70 м)			17 618 - 648, (30 м)	15 648 - 749, (101 м)			15 749 - 802, (53 м)	15 802 - 828, (26 м)	15 802 - 828, (26 м)		
1-я от осевой	18 536 - 582, (46 м)		15 582 - 617, (35 м)		17 618 - 648, (30 м)	17 641 - 684, (43 м)		18 689 - 749, (60 м)						
Элементы в плане		R=1044, L=642												
Продольный профиль		α=4,3 L=31										R=3934,7, L=1030		

М-4 "ДОН"  
 Старое направление км 635+407 - км 713+160  
 662+483-662+828

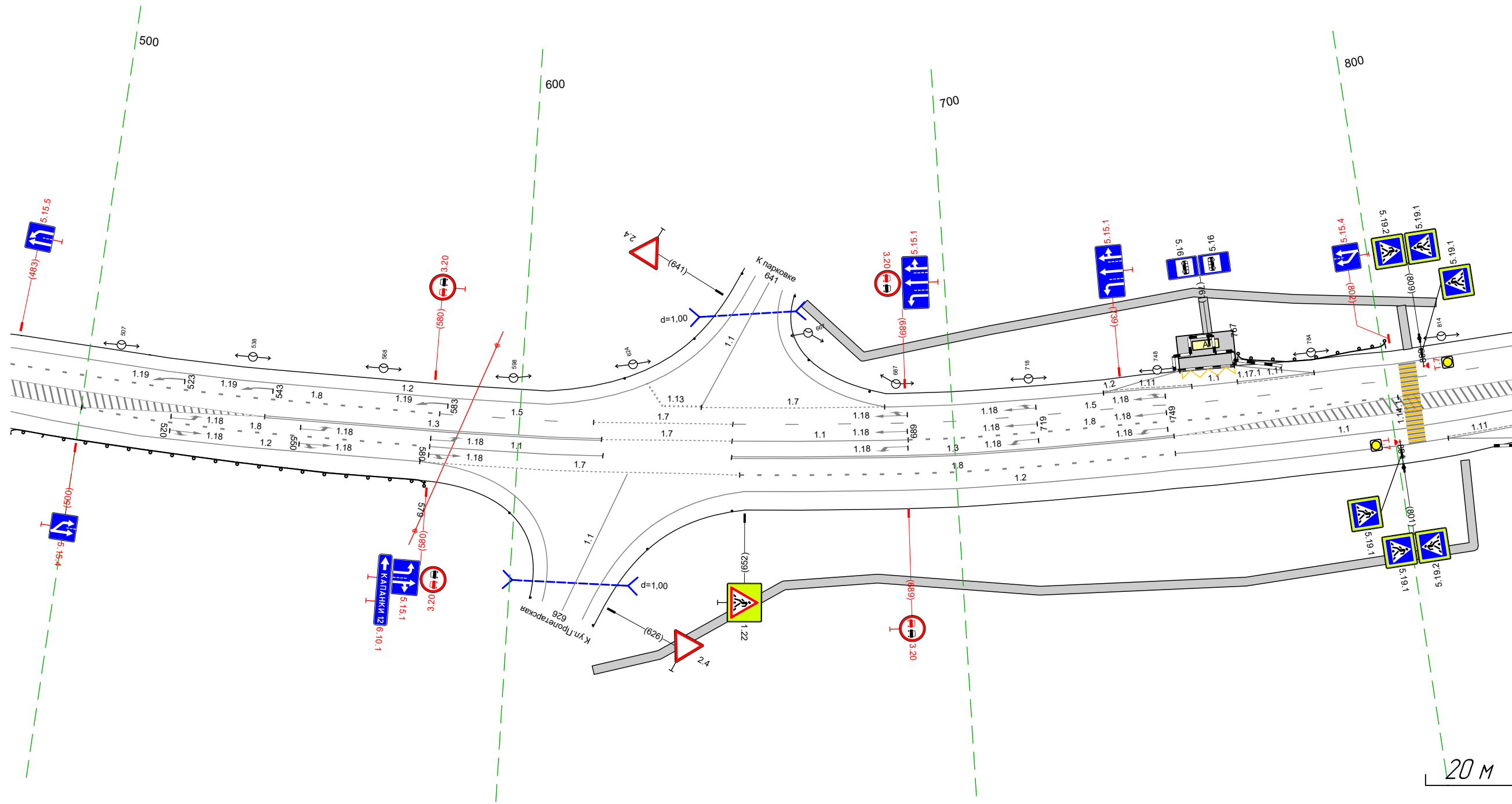

Дорожная разметка справа	Осевая линия			13 542 - 618, (76 м)				17 649 - 750, (101 м)					
	1-я от осевой			18 536 - 580, (44 м)		11 580 - 620, (40 м)		18 651 - 749, (98 м)					
	2-я от осевой	12 483 - 500, (17 м)	18 500 - 536, (36 м)	12 536 - 578, (42 м)	17 578 - 649, (71 м)		12 652 - 749, (97 м)		11 750 - 828, (78 м)				
	3-я от осевой	12 500 - 536, (36 м)								111 812 - 828, (16 м)			
4-я от осевой									12 812 - 828, (16 м)				
Дорожные ограждения и направляющие устройства справа	На разделительной												
	На обочине	10, (42) 483 - 579, (96 м)											
Тротуары справа												624 - 815, (191 м), α/β ш 2,0 м	

Тротуары слева				Столбики (выт. шаг 50,0м) 1017 - 079	
Дорожные ограждения и направляющие устройства слева	На обочине				
	На разделительной				
	3-я от осевой	12 818 - 910 (192 м)			
Дорожная разметка слева	2-я от осевой	15 818 - 910 (192 м)			
	1-я от осевой	15 910 - 958 (48 м)		12 958 - 079 (203 м)	
Элементы в плане		R=1044, L=642			
Продольный профиль				R=3934,7, L=1030	

М-4 "Дон"  
 Старое направление км 635+407 - км 713+160  
 662+818-663+079

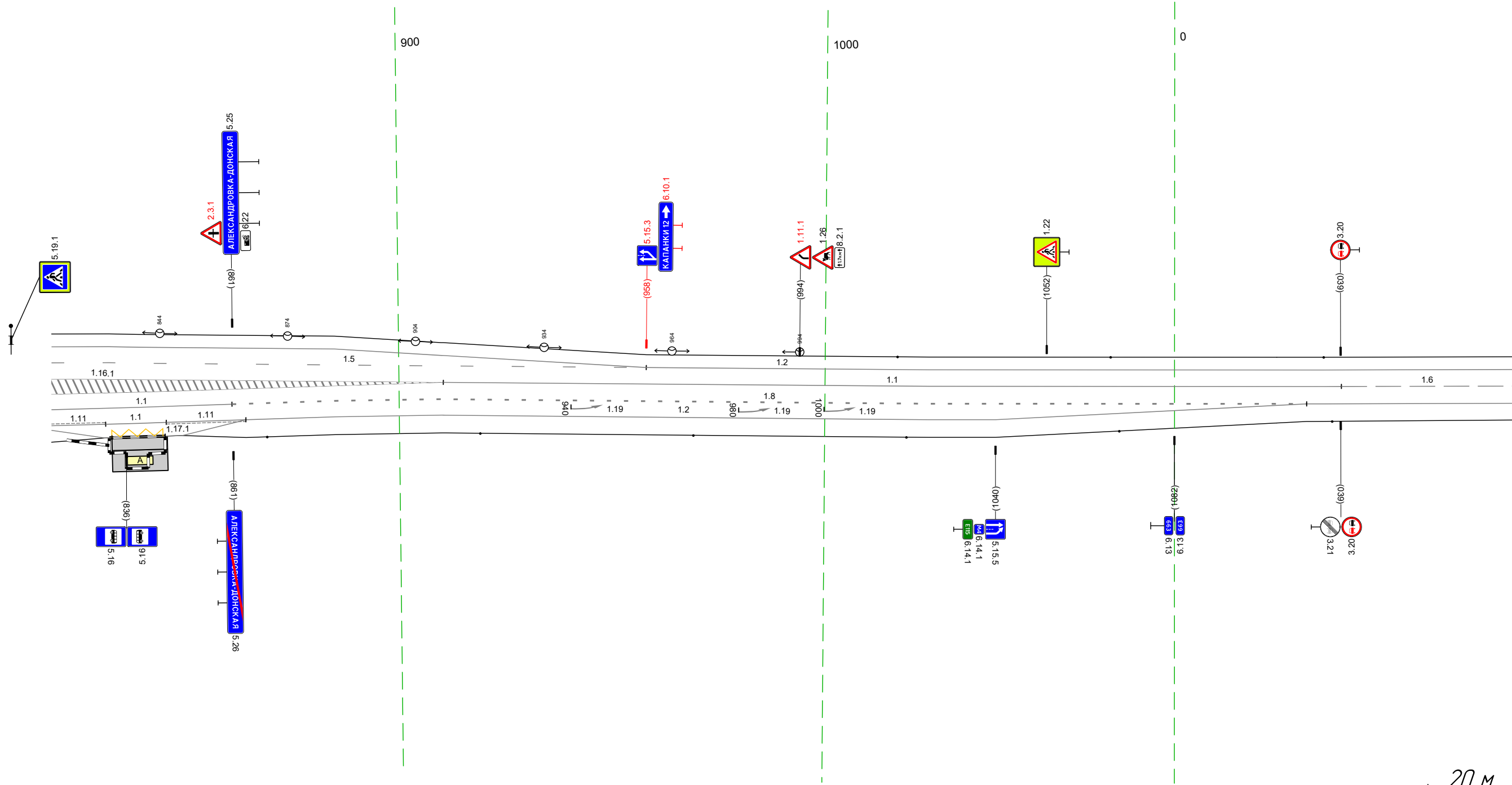

Дорожная разметка справа	Осевая линия			11 910 - 039 (211 м)		16 039 - 079 (40 м)	
	1-я от осевой			18 910 - 031 (203 м)		12 031 - 079 (48 м)	
	2-я от осевой	11 818 - 861 (42 м)		18 861 - 910 (49 м)			
	3-я от осевой	111 818 - 831 (13 м)	11 831 - 845 (14 м)	111 845 - 864 (19 м)	12 864 - 910 (46 м)		
	4-я от осевой	117,1 833 - 845 (12 м)		12 818 - 864 (46 м)			
Дорожные ограждения и направляющие устройства справа	На разделительной					Столбики (выт. шаг 50,0м) 869 - 079	
	На обочине						
Тротуары справа							

Тротуары слева		
Дорожные ограждения и направляющие устройства слева	На обочине	Столбы (Пит. шаг 50,0м) 069 - 412
	На разделительной	
Дорожная разметка слева		12 069 - 412, (34,3 м)
Элементы в плане		
Продольный профиль		R=3934,7, L=1030

М-4 "Дон"  
 Старое направление км 635+407 - км 713+160  
 663+069-663+412

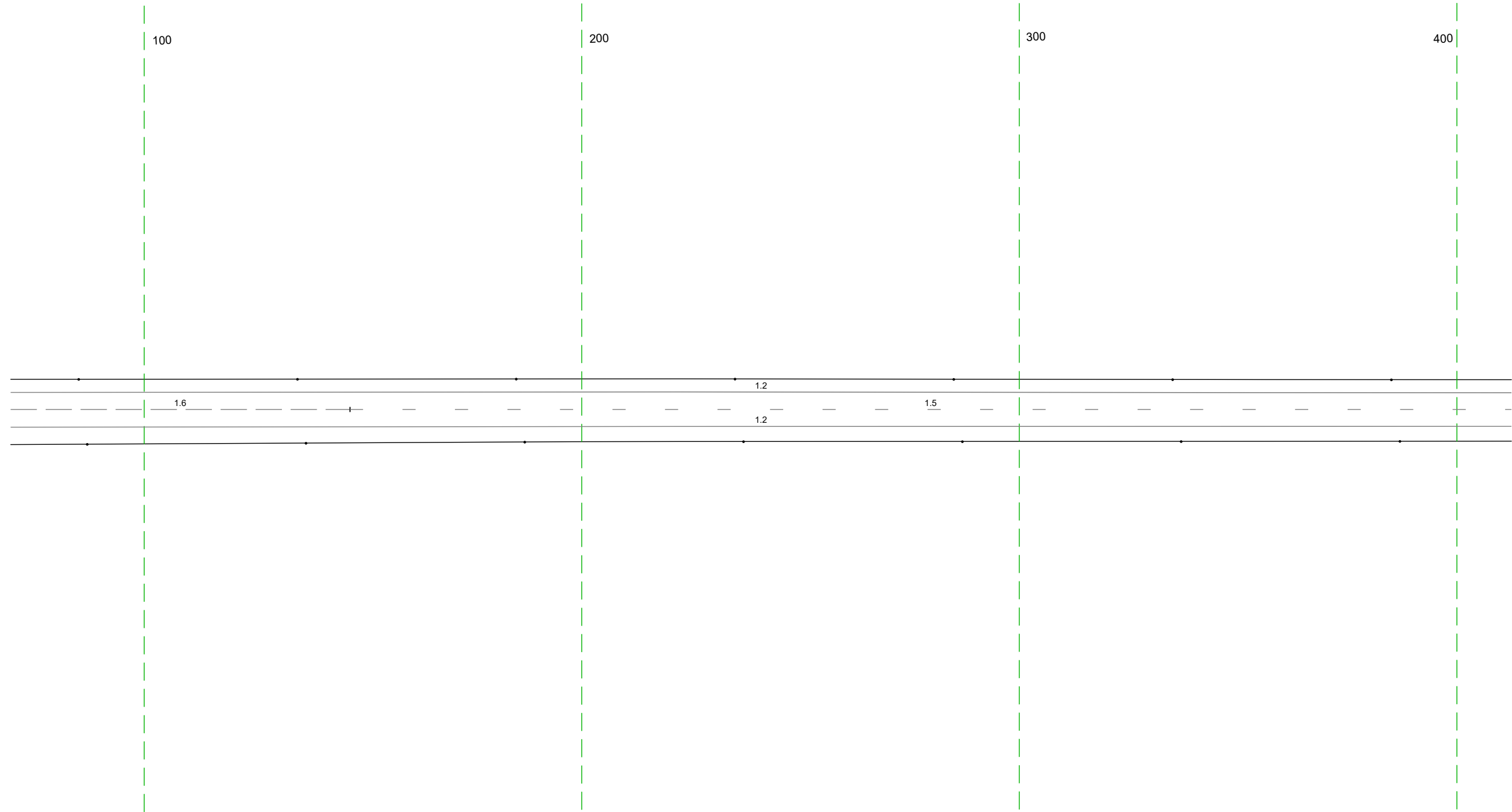

20 м

Дорожная разметка справа	Осевая линия	16 069 - 147, (78 м)	15 147 - 412, (265 м)
	1-я от осевой		12 069 - 412, (34,3 м)
Дорожные ограждения и направляющие устройства справа	На разделительной		
	На обочине		Столбы (Пит. шаг 50,0м) 069 - 412
Тротуары справа			

Тротуары слева		
Дорожные ограждения и направляющие устройства слева	На обочине	Столбы (Пит. шаг 50,0м) 402 - 745
	На разделительной	
Дорожная разметка слева		12 402 - 745 (34,3 м)
Элементы в плане		
Продольный профиль		R=39347, L=10,30 L=284 a=1

М-4 "Дон"  
 Старое направление км 635+407 - км 713+160  
 663+402-663+745

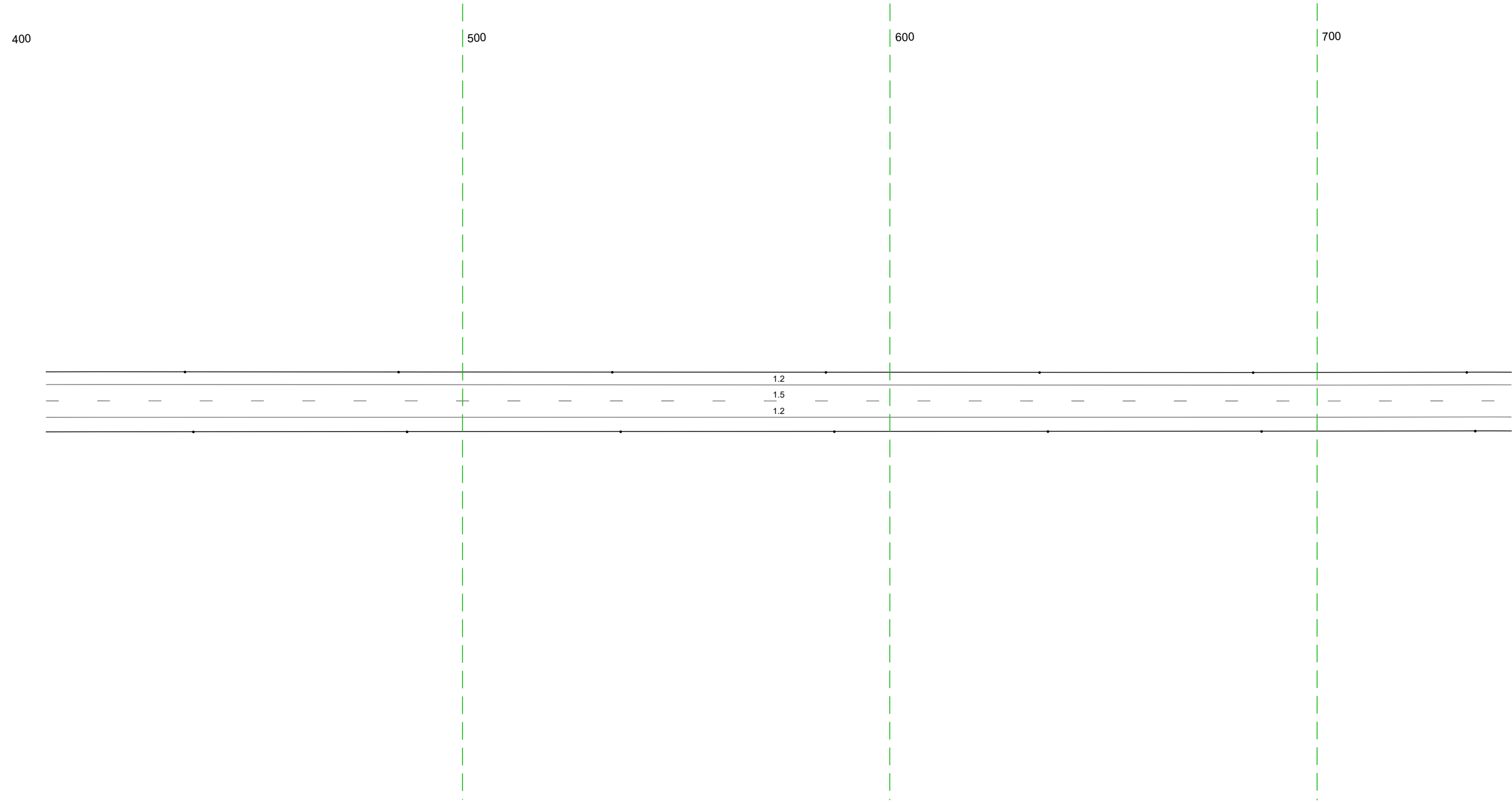

Дорожная разметка справа	Осевая линия	15 402 - 745 (34,3 м)
	1-я от осевой	12 402 - 745 (34,3 м)
Дорожные ограждения и направляющие устройства справа	На разделительной	
	На обочине	Столбы (Пит. шаг 50,0м) 402 - 745
Тротуары справа		

Тротуары слева		
Дорожные ограждения и направляющие устройства слева	На обочине	Стоянки (шт., шаг 50,0м) 735 - 202
	На разделительной	
Дорожная разметка слева		12 735 - 202, (34,3 м)
Элементы в плане		
Продольный профиль		1=34,3 <span style="float: right;">а-1</span>

М-4 "Дон"  
 Старое направление км 635+407 - км 713+160  
 663+735-664+202

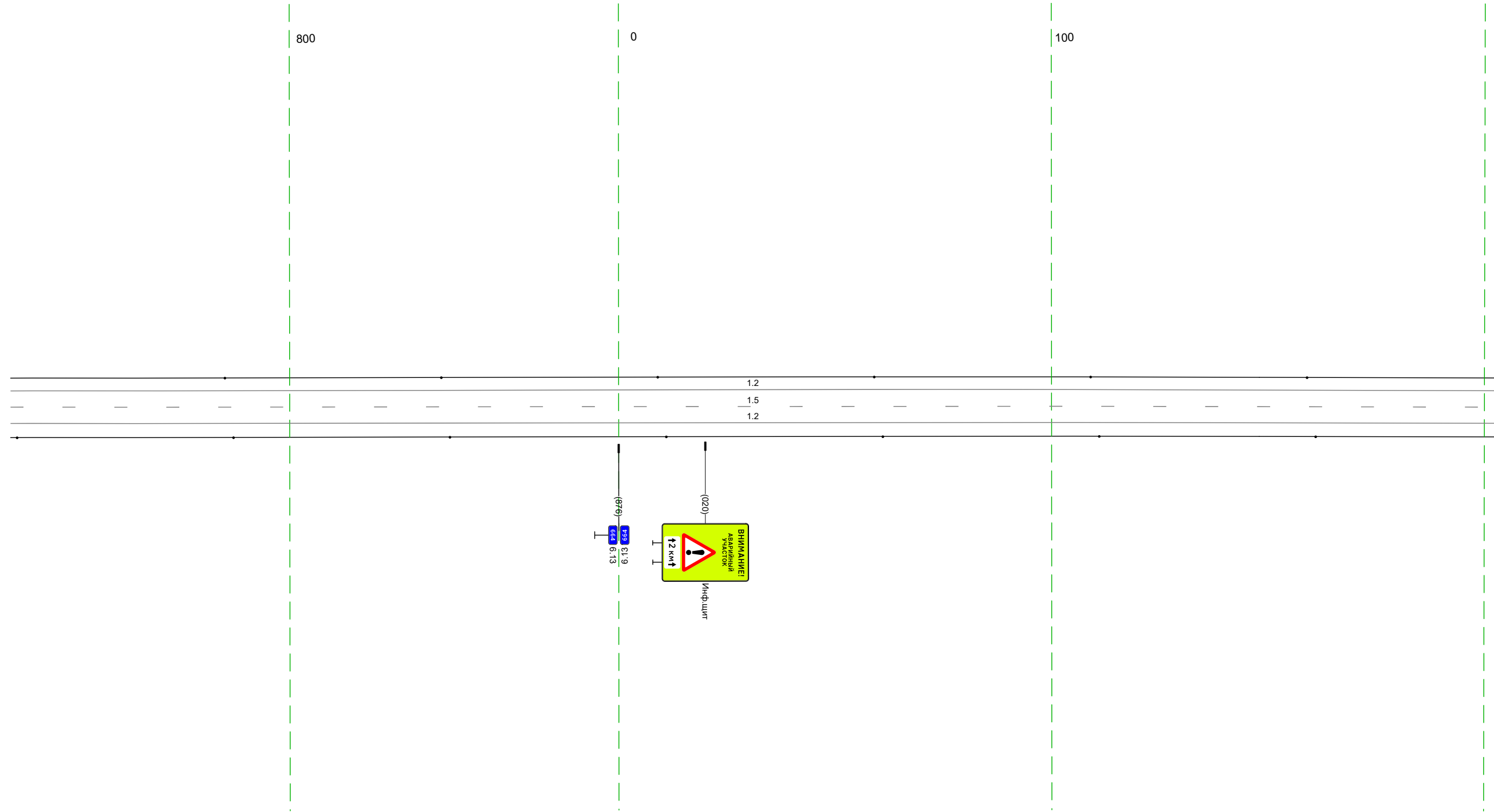

Дорожная разметка справа	Осевая линия	15 735 - 202, (34,3 м)
	1-я от осевой	12 735 - 202, (34,3 м)
Дорожные ограждения и направляющие устройства справа	На разделительной	
	На обочине	Стоянки (шт., шаг 50,0м) 735 - 202
Тротуары справа		

Тротуары слева		
Дорожные ограждения и направляющие устройства слева	На обочине	Столбы (Пит. шаг 50,0м) 192 - 536
	На разделительной	
Дорожная разметка слева		12 192 - 536, (34,3 м)
Элементы в плане		
Продольный профиль		1=34,3 <span style="float: right;">а-1</span>

М-4 "Дон"  
 Старое направление км 635+407 - км 713+160  
 664+192-664+536

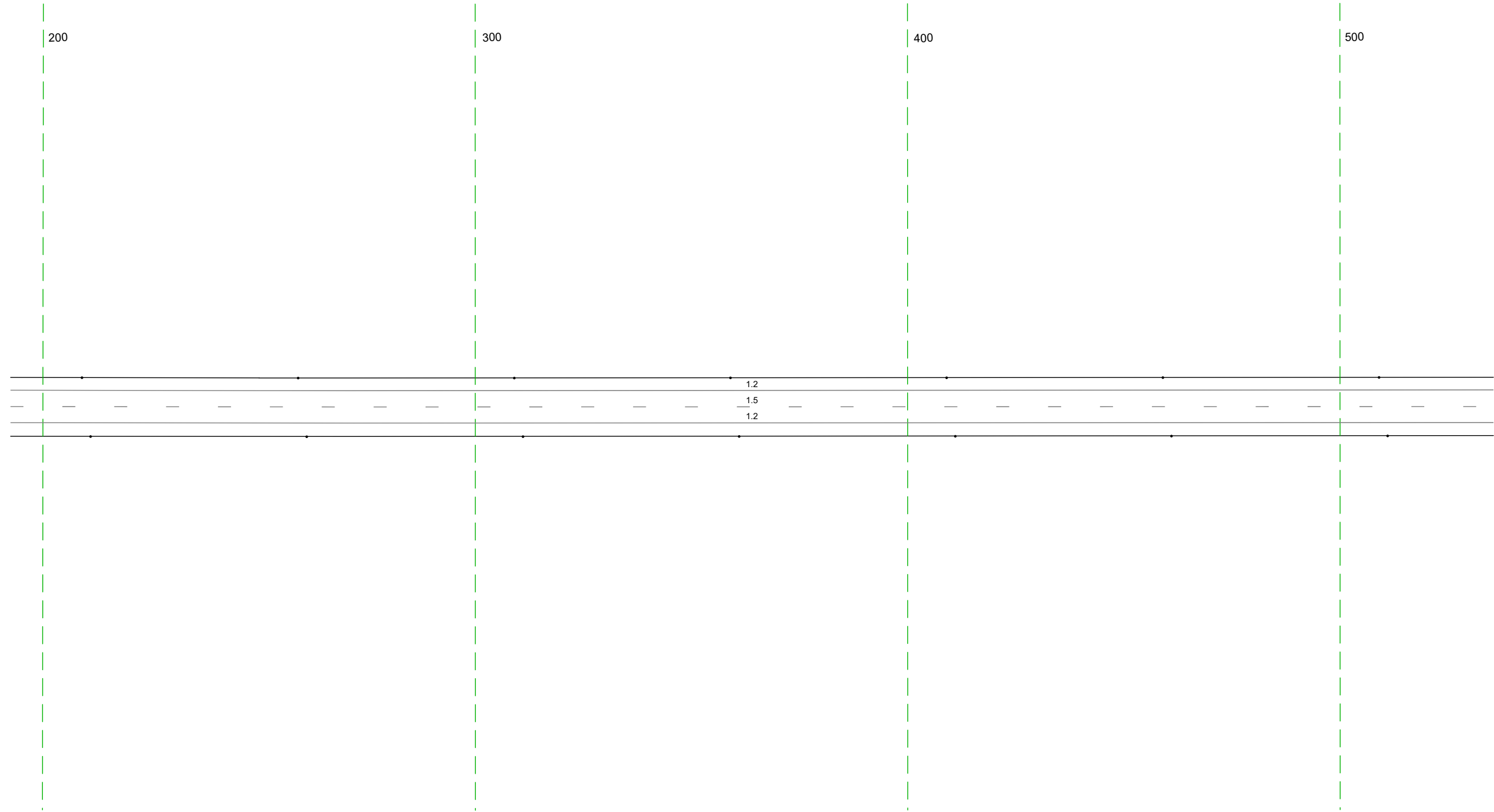

Дорожная разметка справа	Осевая линия	15 192 - 536, (34,3 м)
	1-я от осевой	12 192 - 536, (34,3 м)
Дорожные ограждения и направляющие устройства справа	На разделительной	
	На обочине	Столбы (Пит. шаг 50,0м) 192 - 536
Тротуары справа		

Тротуары слева		
Дорожные ограждения и направляющие устройства слева	На обочине	Столбы (Пит. шаг 50,0м) 526 - 869
	На разделительной	
Дорожная разметка слева		12 526 - 869 (34,3 м)
Элементы в плане		
Продольный профиль		$L=236$ $a=1$ $761$ $L=107$ $a=1$

М-4 "Дон"  
 Старое направление км 635+407 - км 713+160  
 664+526-664+869

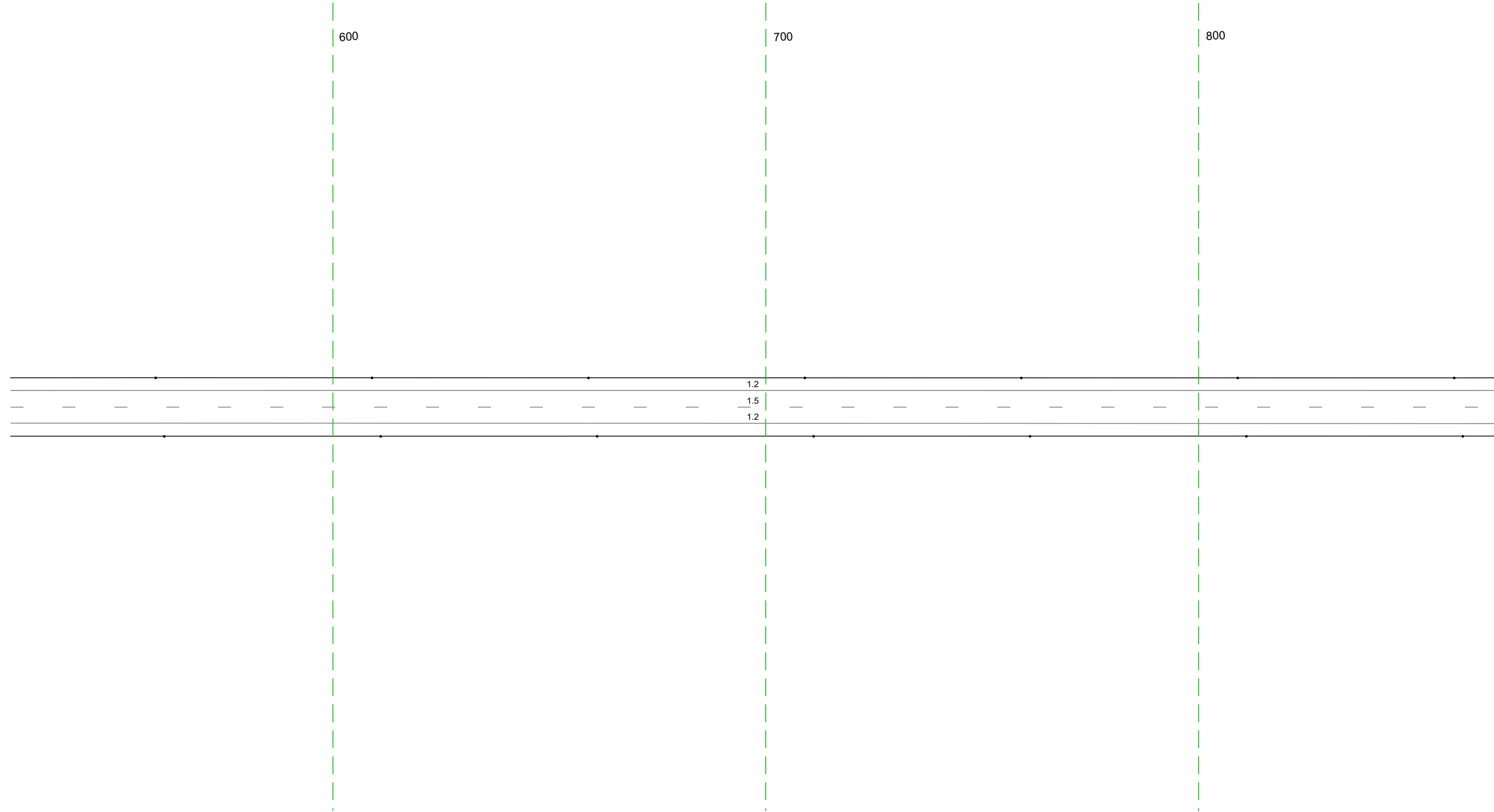

20 м

Дорожная разметка справа	Осевая линия	15 526 - 869 (34,3 м)
	1-я от осевой	12 526 - 869 (34,3 м)
Дорожные ограждения и направляющие устройства справа	На разделительной	
	На обочине	Столбы (Пит. шаг 50,0м) 526 - 869
Тротуары справа		

Тротуары слева		
Дорожные ограждения и направляющие устройства слева	На обочине	Стандарты (4шт, шаг 50,0м) 859 - 1009
	На разделительной	
Дорожная разметка слева		12 859 - 130, (34,3 м)
Элементы в плане		
Продольный профиль		L=34,3

М-4 "ДОН"  
 Старое направление км 635+407 - км 713+160  
 664+859-665+130

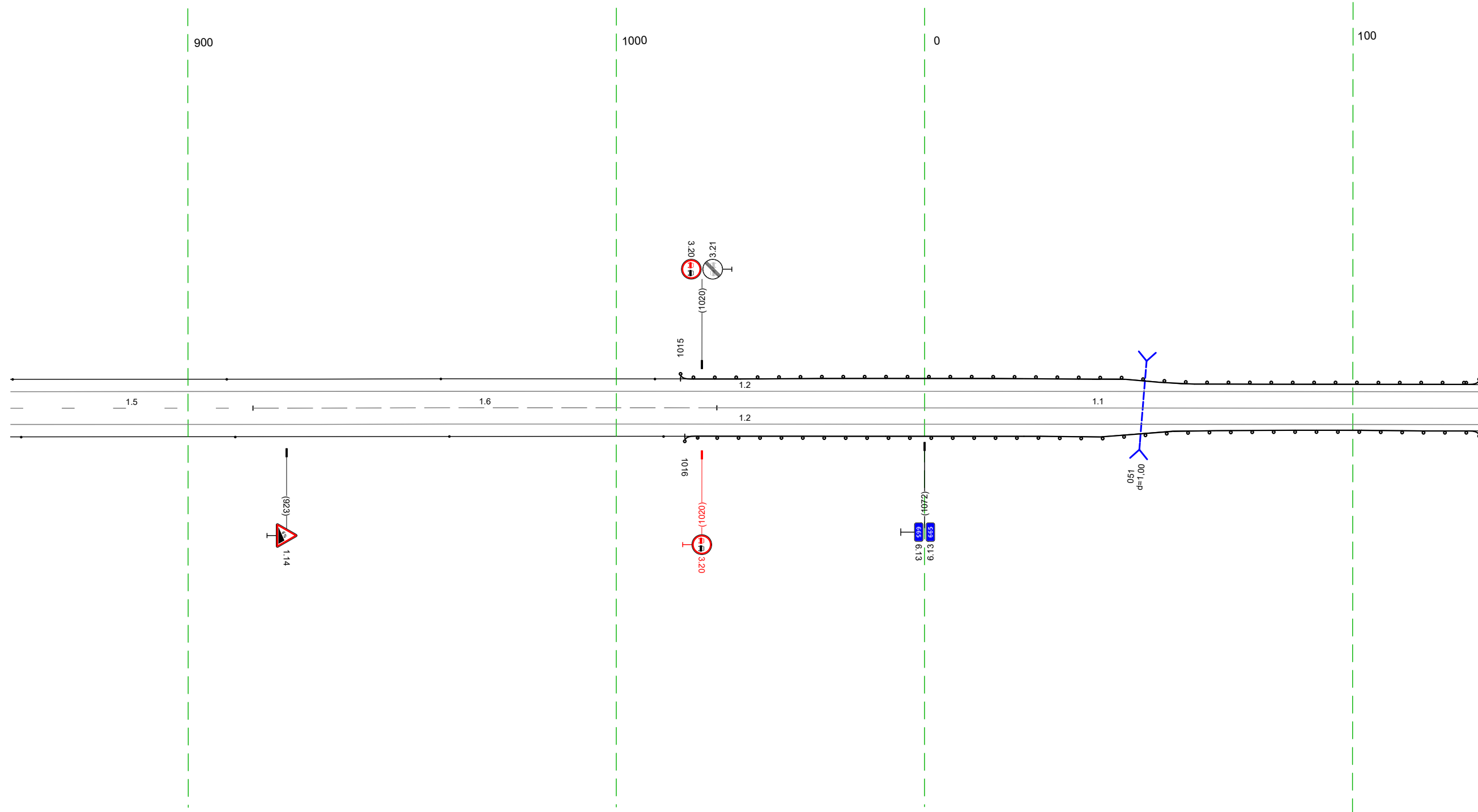

Дорожная разметка справа	Осевая линия	15 859 - 915, (57 м)	16 915 - 1023, (108 м)	11 1023 - 130, (178 м)
	1-я от осевой			12 859 - 130, (34,3 м)
Дорожные ограждения и направляющие устройства справа	На разделительной	Стандарты (4шт, шаг 50,0м) 859 - 1011		10 (142) 1016 - 130, (186 м)
	На обочине			10 (142) 1016 - 130, (186 м)
Тротуары справа				

Тротуары слева			
Дорожные ограждения и направляющие устройства следа	На обочине	10 (1,52) 120 - 302 (182 м)	Стандарт (4 шт, шаг 50,0 м) 308 - 463
	На разделительной		
Дорожная разметка следа		12 120 - 463 (343 м)	
Элементы в плане			
Продольный профиль		1=343	а-1

М-4 "ДОН"  
 Старое направление км 635+407 - км 713+160  
 665+120-665+463

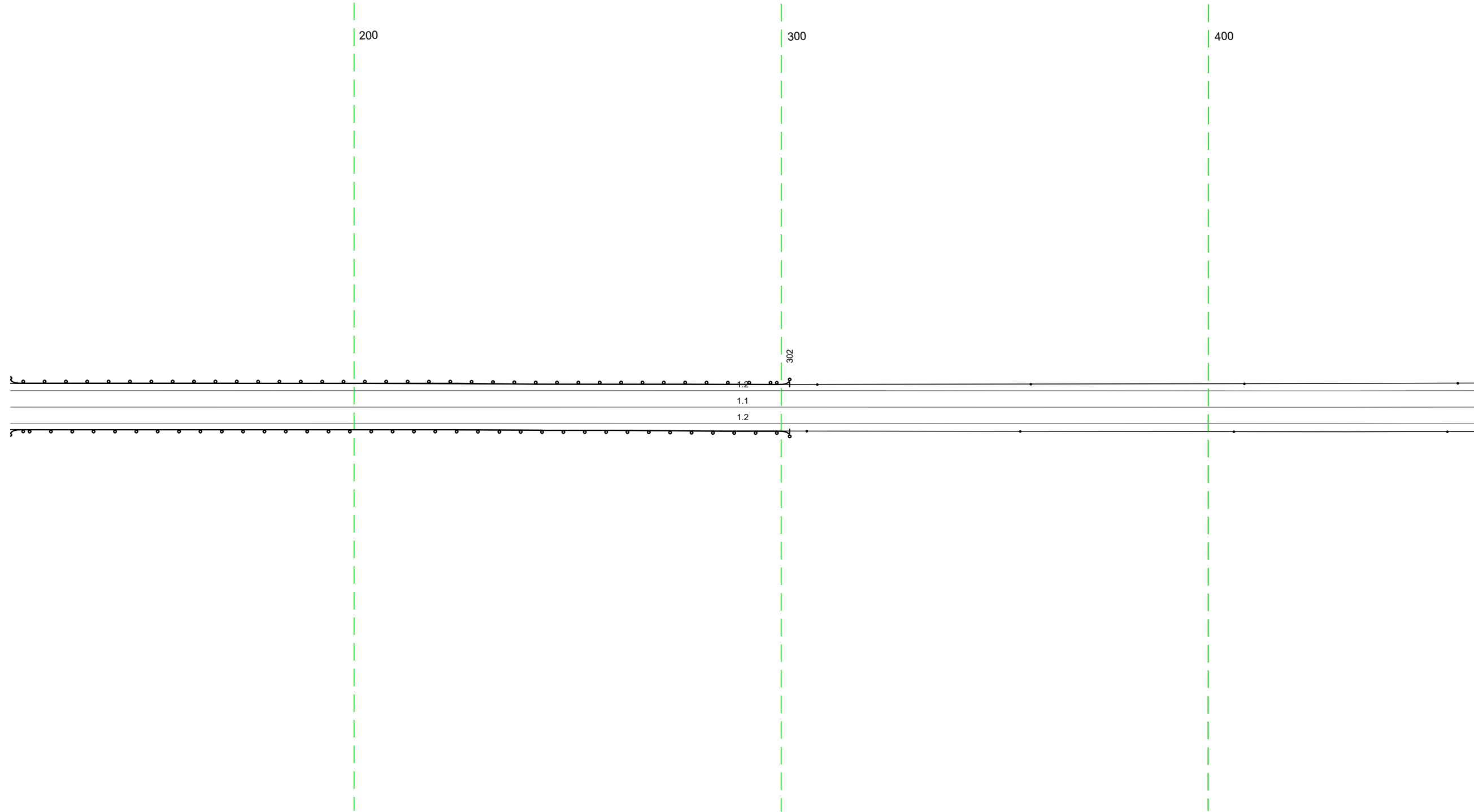

20 м

Дорожная разметка справа		11 120 - 463 (343 м)	
1-я от осевой		12 120 - 463 (343 м)	
Дорожные ограждения и направляющие устройства справа	На разделительной		
	На обочине	10 (1,52) 120 - 302 (182 м)	Стандарт (4 шт, шаг 50,0 м) 306 - 463
Тротуары справа			

Тротуары слева		
Дорожные ограждения и направляющие устройства слева	На обочине	Столбы (Пит., шаг 50,0м) 453 - 796
	На разделительной	
Дорожная разметка слева		12 453 - 796, (34,3 м)
Элементы в плане		
Продольный профиль		L=339 <span style="float: right;">a=1</span>

М-4 "ДОН"  
 Старое направление км 635+407 - км 713+160  
 665+453-665+796

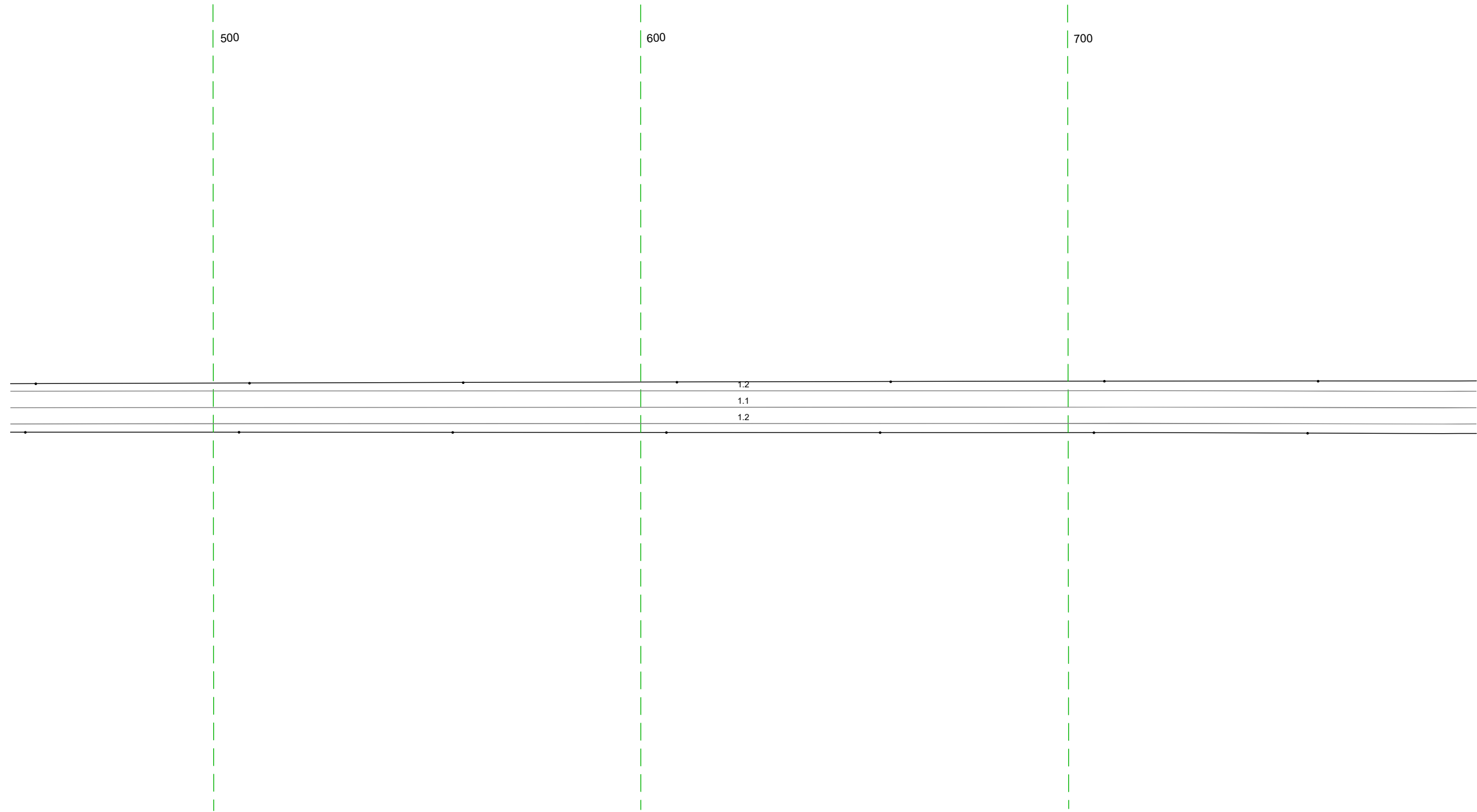

Дорожная разметка справа	Осевая линия	11 453 - 796, (34,3 м)
	1-я от осевой	12 453 - 796, (34,3 м)
Дорожные ограждения и направляющие устройства справа	На разделительной	
	На обочине	Столбы (Пит., шаг 50,0м) 453 - 796
Тротуары справа		

Тротуары слева		
Дорожные ограждения и направляющие устройства слева	На обочине	Столбы (Пит. шаг 50,0м) 786 - 131
	На разделительной	
Дорожная разметка слева		12 786 - 131 (343 м)
Элементы в плане		
Продольный профиль		1:6 a-b L=337

М-4 "Дон"  
 Старое направление км 635+407 - км 713+160  
 665+786-666+131

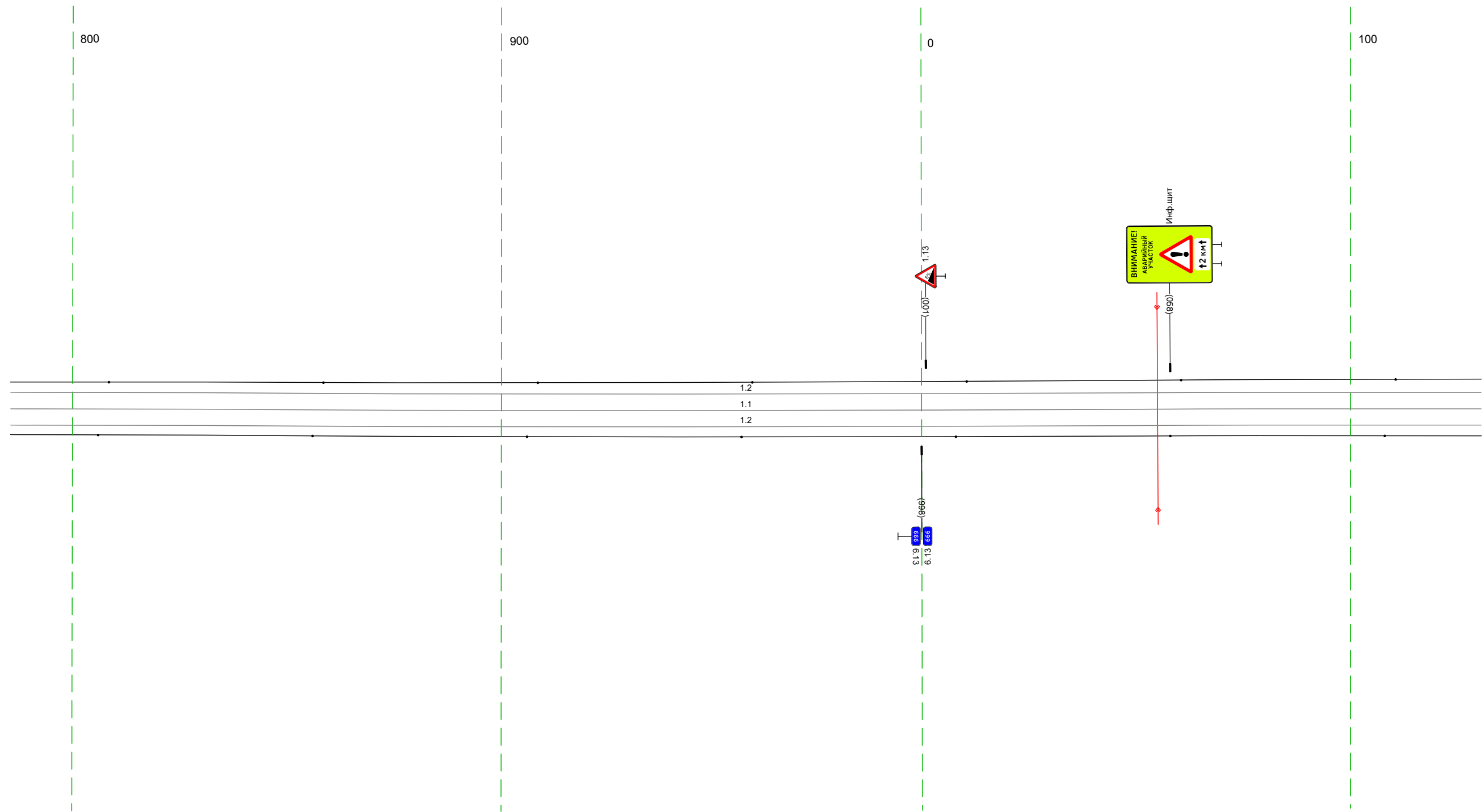

20 М

Дорожная разметка справа	Осевая линия	11 786 - 131 (343 м)
	1-я от осевой	12 786 - 131 (343 м)
Дорожные ограждения и направляющие устройства справа	На разделительной	
	На обочине	Столбы (Пит. шаг 50,0м) 786 - 131
Тротуары справа		

Тротуары слева					
Дорожные ограждения и направляющие устройства слева	На обочине	Стоянки (шт.) 121 - 161	ДО (шт.) 167 - 241 (74 м)	Стоянки (шт. шаг 50.0м) 257 - 464	
	На разделительной				
Дорожная разметка слева	2-я от осевой				
	1-я от осевой	12 121 - 375 (254 м)			
Элементы в плане					
Продольный профиль		a-b		L=343	

М-4 "ДОН"  
 Старое направление км 635+407 - км 713+160  
 666+121-666+464

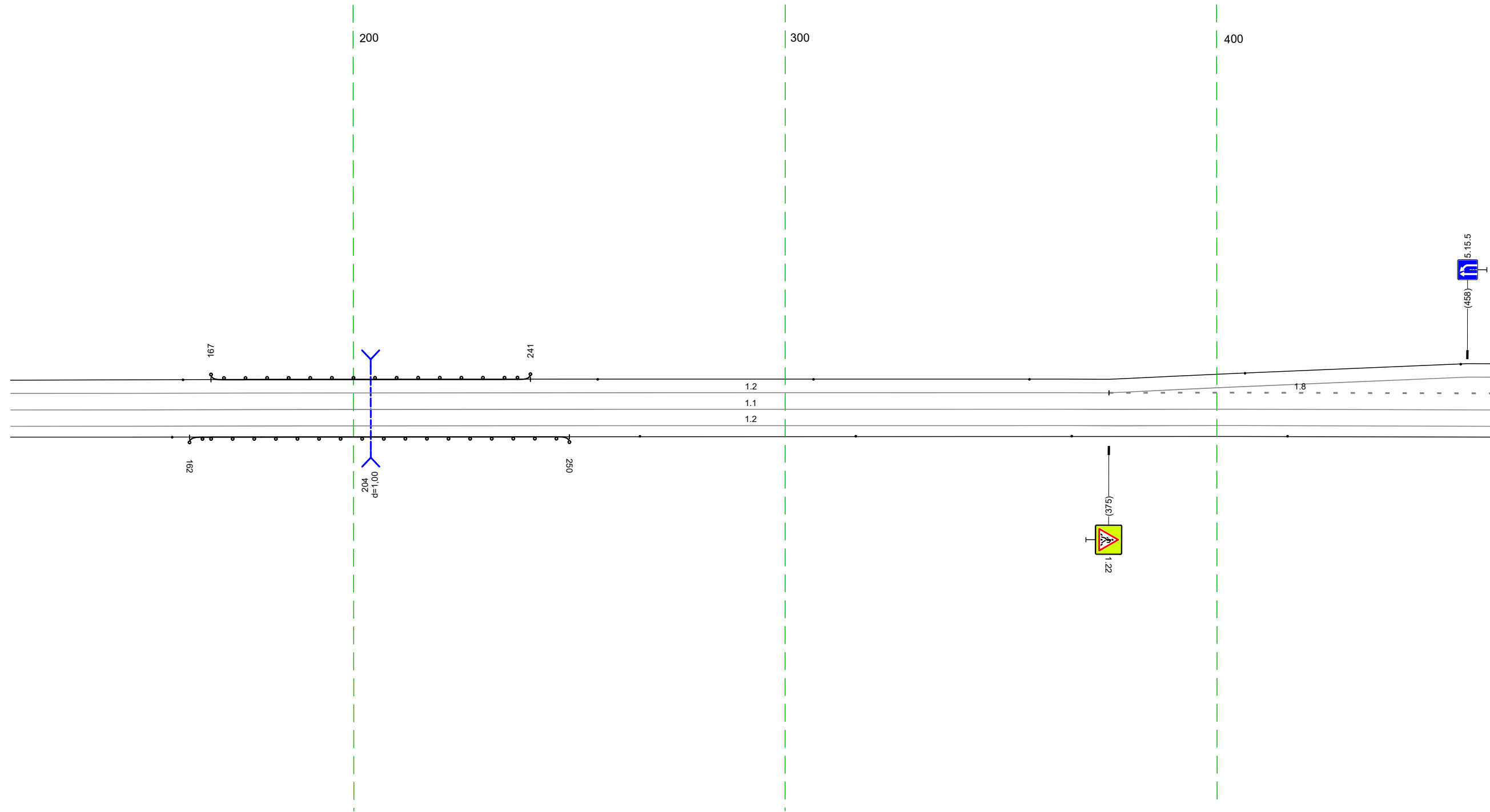

Дорожная разметка справа	Осевая линия			11 121 - 464 (343 м)	
	1-я от осевой			12 121 - 464 (343 м)	
Дорожные ограждения и направляющие устройства справа	На разделительной				
	На обочине	Стоянки (шт.) 121 - 158	ДО (шт.) 162 - 250 (88 м)	Стоянки (шт. шаг 50.0м) 266 - 464	
Тротуары справа					

Тротуары слева									
Дорожные ограждения и направляющие устройства слева	На обочине	Сталдыки (шт., шаг 50,0м) 454 - 606							
	На разделительной								
Дорожная разметка слева	4-я от осевой								
	3-я от осевой								
	2-я от осевой								
	1-я от осевой								
Элементы в плане									
Продольный профиль		а-б				L=343			

М-4 "ДОН"  
 Старое направление км 635+407 - км 713+160  
 666+454-666+797

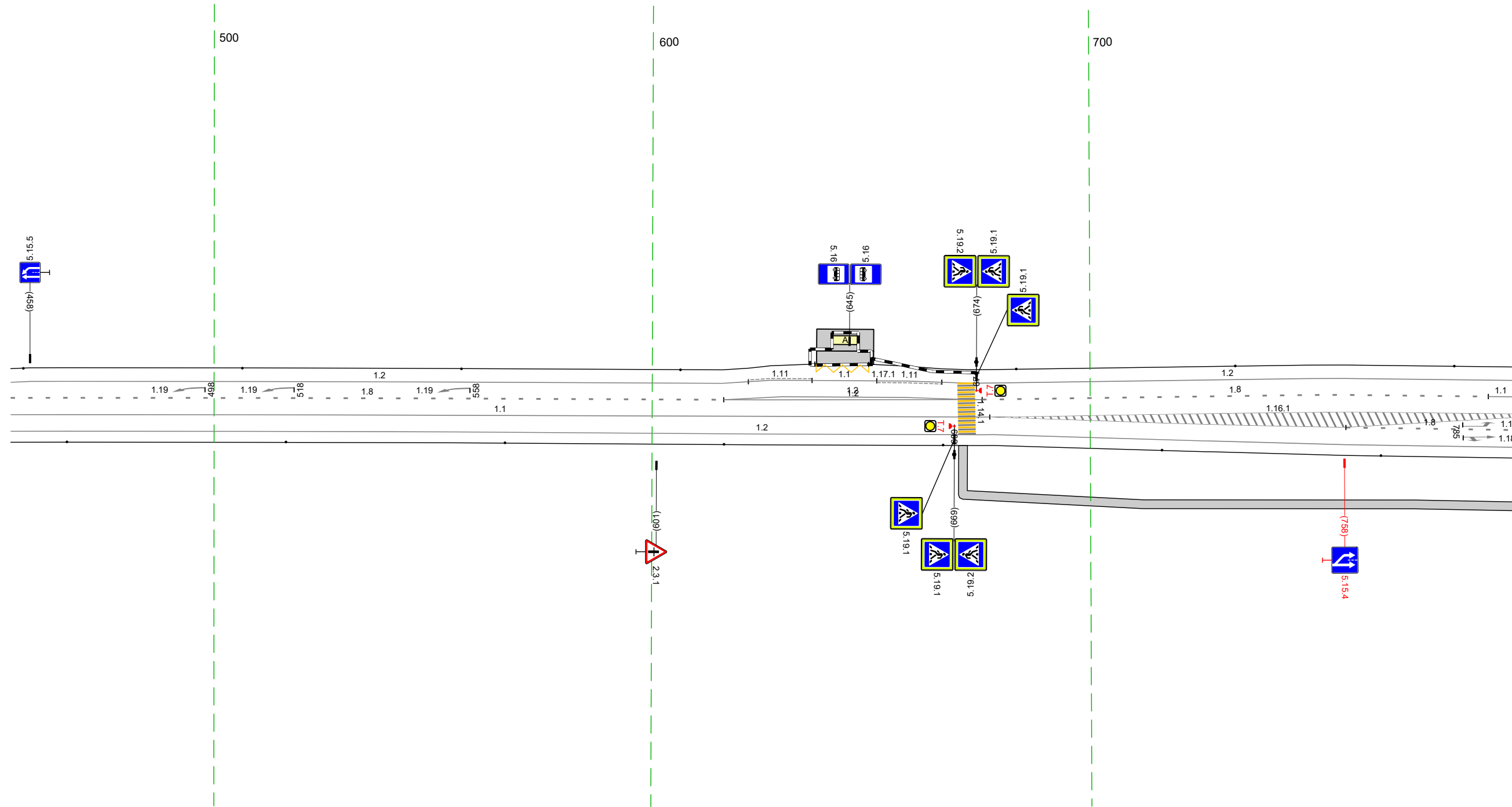

Дорожная разметка справа	Осевая линия	11 454 - 677, (224 м)			
	1-я от осевой	12 454 - 678, (224 м)			
	2-я от осевой			12 678 - 758, (80 м)	18 758 - 797, (38 м)
Дорожные ограждения и направляющие устройства справа	На разделительной				
	На обочине	Сталдыки (шт., шаг 50,0м) 454 - 797			
Тротуары справа		671 - 797, (126 м), а/в ш. 2,0 м			

Тротуары слева		Столбы (шт) 787 - 833				Столбы (шт, шаг 50,0м) 926 - 096			
Дорожные ограждения и направляющие устройства слева	На обочине								
	На разделительной								
	3-я от осевой								
Дорожная разметка слева	2-я от осевой	12 787 - 809, (22 м)	12 809 - 841, (32 м)	11 849 - 884, (35 м)	17 884 - 917, (33 м)	11 920 - 960, (40 м)	18 960 - 008, (182 м)	12 087 - 096, (9 м)	12 087 - 096, (9 м)
	1-я от осевой	18 787 - 791, (4 м)	11 791 - 809, (18 м)	11 809 - 849, (40 м)	13 849 - 885, (36 м)	17 885 - 920, (35 м)	11 920 - 960, (40 м)	18 960 - 008, (182 м)	12 087 - 096, (9 м)
	Элементы в плане								
Продольный профиль		a=6				L=325			

М-4 "Дон"  
 Старое направление км 635+407 - км 713+160  
 666+787-667+096

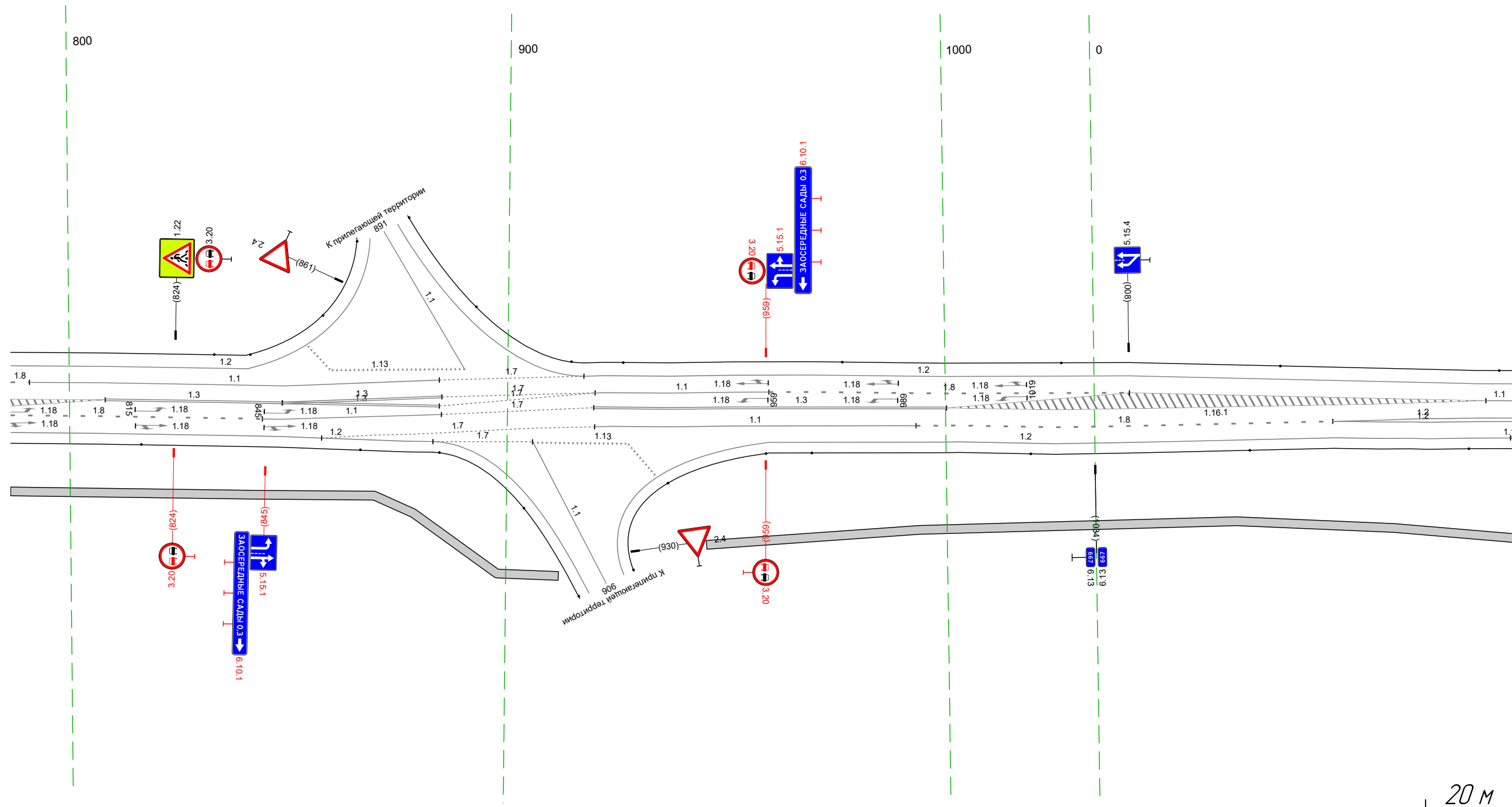

Дорожная разметка справа	Осевая линия	13 808 - 849, (40 м)	13 849 - 884, (36 м)	13 920 - 1000, (81 м)	18 993 - 1003, (10 м)	12 084 - 085, (1 м)	12 085 - 087, (2 м)	12 087 - 096, (9 м)	11 089 - 096, (7 м)
	1-я от осевой	18 809 - 844, (35 м)	11 844 - 885, (41 м)	11 924 - 993, (69 м)	12 1003 - 054, (185 м)	12 054 - 087, (33 м)	12 085 - 087, (2 м)	12 087 - 096, (9 м)	12 087 - 096, (9 м)
	2-я от осевой	18 787 - 809, (22 м)	12 809 - 848, (39 м)	17 870 - 920, (50 м)	11 924 - 993, (69 м)	12 960 - 1003, (43 м)	12 1003 - 054, (185 м)	12 085 - 087, (2 м)	12 087 - 096, (9 м)
	3-я от осевой	12 787 - 809, (22 м)	17 858 - 870, (12 м)	17 883 - 906, (23 м)	113 906 - 928, (22 м)	12 1003 - 054, (185 м)	12 1003 - 054, (185 м)	12 085 - 087, (2 м)	12 087 - 096, (9 м)
	4-я от осевой		12 848 - 883, (35 м)					12 085 - 087, (2 м)	12 087 - 096, (9 м)
Дорожные ограждения и направляющие устройства справа	На разделительной								
	На обочине	Столбы (шт, шаг 50,0м) 787 - 867				Столбы (шт, шаг 50,0м) 969 - 085			
Тротуары справа		787 - 912, (125 м), а/д, ш 2,0 м				945 - 096, (184 м), а/д, ш 2,0 м			

Тротуары слева		
Дорожные ограждения и направляющие устройства слева	На обочине	Столбы (шт., шаг 50,0м) 086 - 429
	На разделительной	
Дорожная разметка слева	2-я от осевой	12 086 - 429 (34,2 м)
	1-я от осевой	12 087 - 429 (34,2 м)
Элементы в плане		R=2003, L=1554
Продольный профиль		R=21577, L=1366

М-4 "Дон"  
 Старое направление км 635+407 - км 713+160  
 667+086-667+429

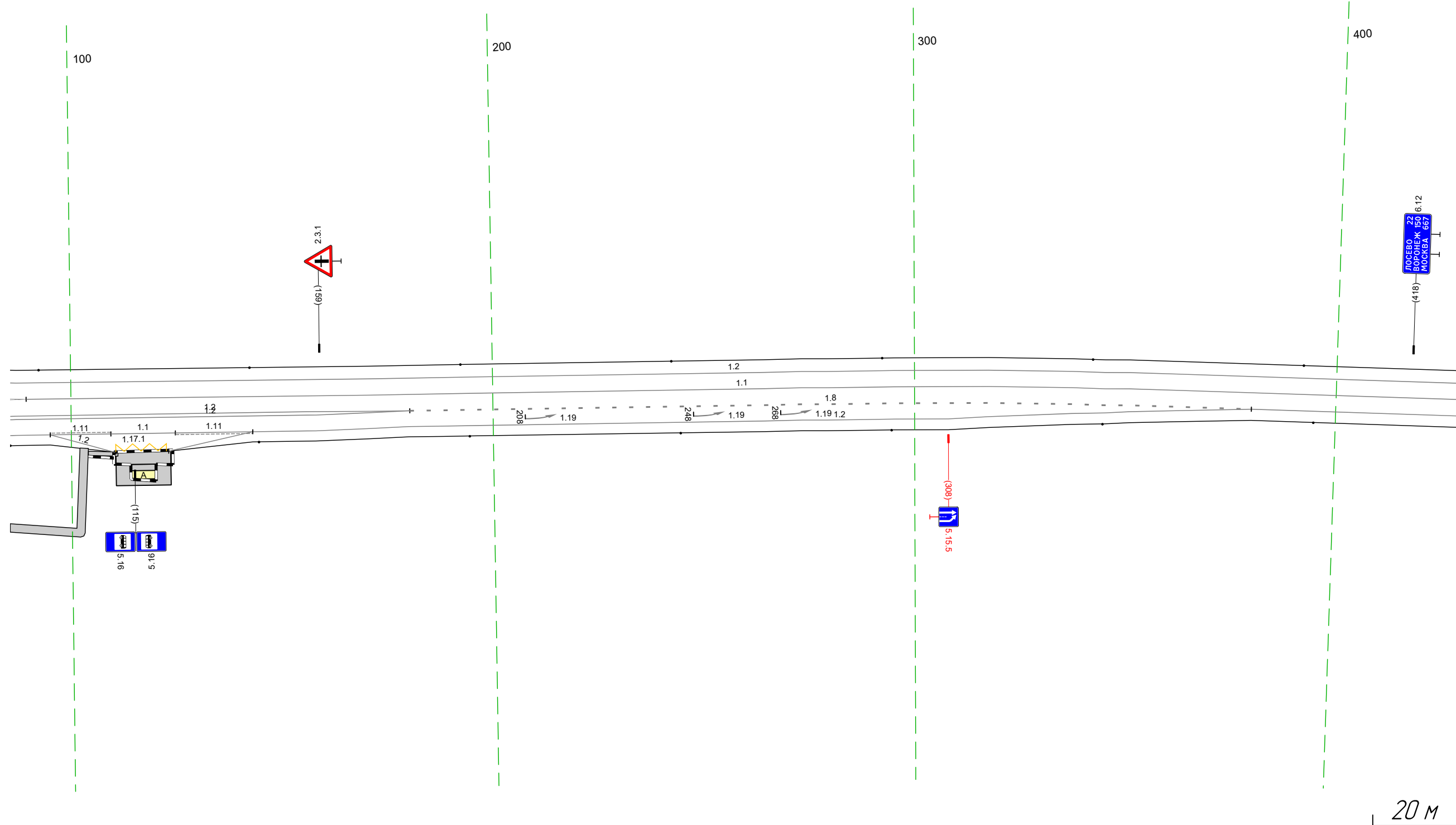

Дорожная разметка справа	Осевая линия					11 089 - 429 (339 м)		
	1-я от осевой	12 087 - 180 (193 м)					18 180 - 380 (200 м)	12 380 - 429 (49 м)
	2-я от осевой	12 087 - 180 (193 м)					12 180 - 380 (200 м)	
	3-я от осевой	087 095	111 095 - 109 (14 м)	11 109 - 125 (15 м)	111 125 - 143 (18 м)	12 143 - 180 (37 м)		
	4-я от осевой	087 108	12 095 - 111 (15 м)	1171 111 - 123 (13 м)	12 123 - 143 (20 м)			
Дорожные ограждения и направляющие устройства справа	На разделительной							Столбы (шт., шаг 50,0м) 144 - 429
	На обочине							
Тротуары справа		085 - 103 (17 м), а/104ш-201(17 м), а/А ш 10 м						

Тротуары слева		Столбы (лит. шаг 50,0м) 419 - 691		
Дорожные ограждения и направляющие устройства слева	На обочине			
	На разделительной			
Дорожная разметка слева	2-я от осевой	12 499 - 762 (263 м)		
	1-я от осевой	11 499 - 572 (73 м)	15 572 - 762 (190 м)	
Элементы в плане		R=2003, L=1554		
Продольный профиль		R=21577, L=1366		

М-4 "Дон"  
Старое направление км 635+407 - км 713+160  
667+419-667+762

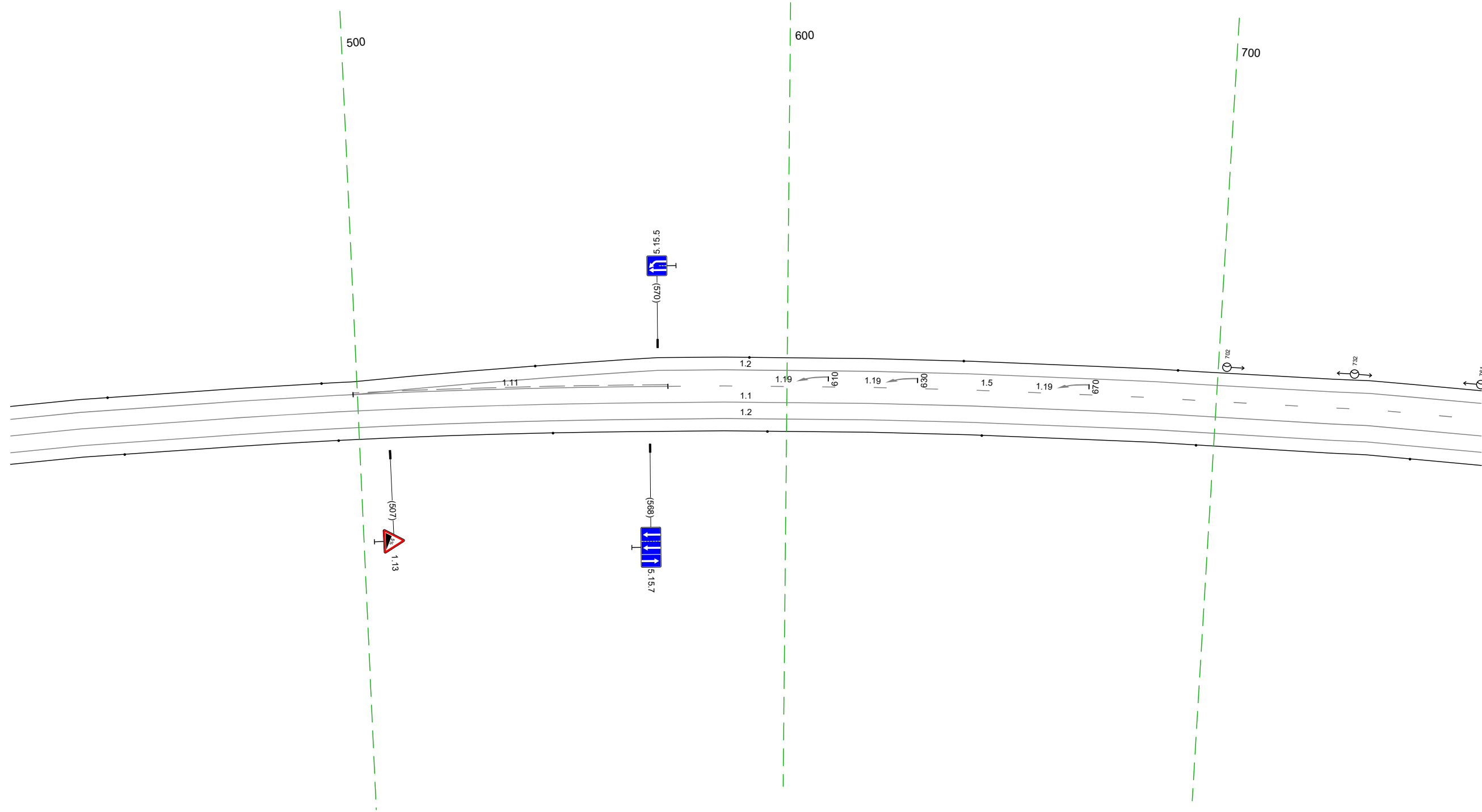

20 м

Дорожная разметка справа	Осевая линия	11 419 - 762 (344 м)	
	1-я от осевой	12 419 - 762 (344 м)	
Дорожные ограждения и направляющие устройства справа	На разделительной		
	На обочине	Столбы (лит. шаг 50,0м) 419 - 762	
Тротуары справа			

Тротуары слева		
Дорожные ограждения и направляющие устройства слева	На обочине	
	На разделительной	
Дорожная разметка слева	2-я от осевой	12 752 - 169 (344 м)
	1-я от осевой	15 752 - 169 (344 м)
Элементы в плане		R=2003, L=1554
Профильный профиль		R=21577, L=1366

М-4 "ДОН"  
Старое направление км 635+407 - км 713+160  
66.7+752-668+169

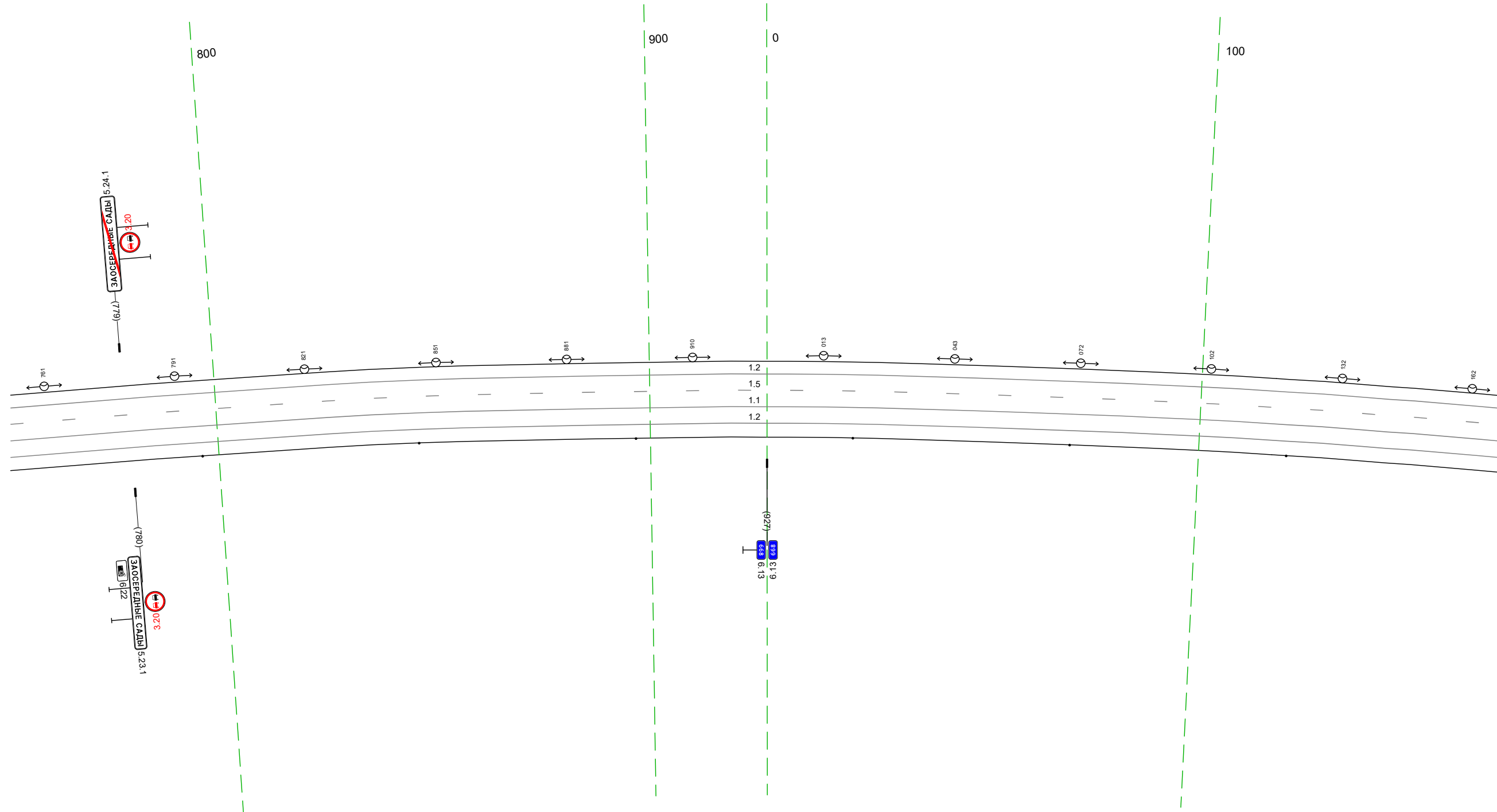

Дорожная разметка справа	Осевая линия	11 752 - 169 (344 м)
	1-я от осевой	12 752 - 169 (344 м)
Дорожные ограждения и направляющие устройства справа	На разделительной	
	На обочине	Столбики (выст. шаг 50,0м) 752 - 169
Тротуары справа		

Тротуары слева				482 - 503 (21 м), а/в, ш 15 м	
Дорожные ограждения и направляющие устройства слева	На обочине			100 (152) 394 - 454 (160 м)	
	На разделительной			100 (152) 485 - 503 (18 м)	
Дорожная разметка слева	4-я от осевой			12 111 438 441 451 111 455 - 467 (12 м)	
	3-я от осевой			12 111 438 - 451 (13 м) 455 466 111 466 - 484 (18 м) 12 484 - 503 (19 м)	
	2-я от осевой	12 159 - 332 (1173 м)	15 332 - 438 (106 м)	12 438 - 451 (13 м)	12 451 - 503 (152 м)
	1-я от осевой	15 159 - 332 (1173 м)			12 451 - 503 (152 м)
Элементы в плане		R=2003, L=1554			
Продольный профиль		R=21577, L=1366			

М-4 "ДОН"  
Старое направление км 635+407 - км 713+160  
668+159-668+503

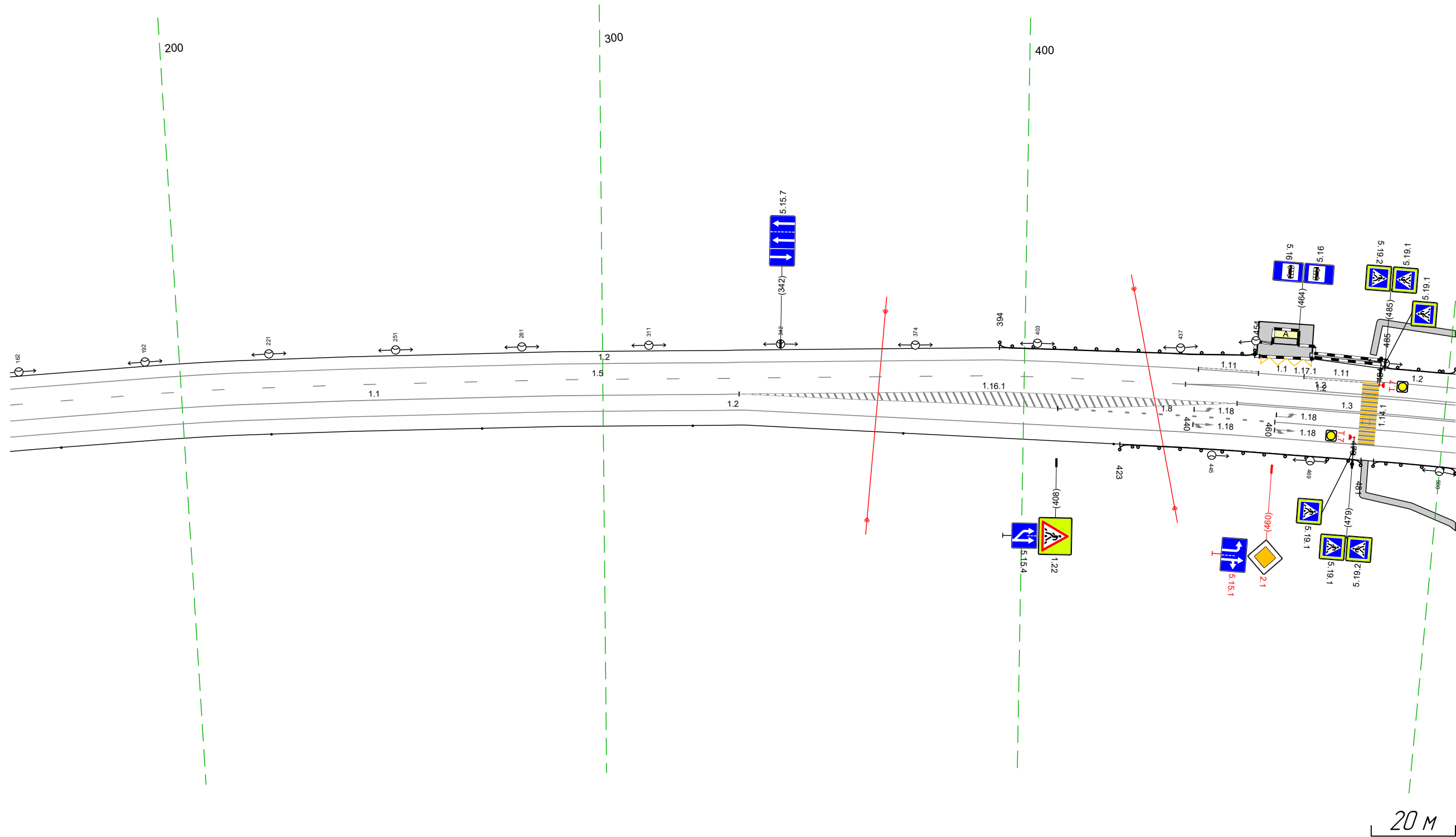

Дорожная разметка справа	Осевая линия	11 159 - 332 (1173 м)	13 451 - 503 (152 м)
	1-я от осевой	12 159 - 334 (1175 м)	18 408 - 460 (152 м) 11 460 - 503 (43 м)
Дорожные ограждения и направляющие устройства справа	На разделительной	12 334 - 503 (169 м)	
	На обочине	100 (152) 423 - 481 (158 м)	
Тротуары справа		100 (152) 484 - 503 (19 м)	

Тротуары слева		493 - 570, (77 м), а/В, ш 15 м						ДО (БЗ)			ДО (БЗ)			ДО (БЗ)			
Дорожные ограждения и направляющие устройства слева	На обочине	ДО (БЗ) 493 - 560, (67 м)						ДО (БЗ) 589 - 640, (51 м)						ДО (БЗ) 642 - 836, (194 м)			
	На разделительной																
Дорожная разметка слева	3-я от осевой	12 493 - 539, (46 м)		11 560 569 (8 м)		12 573 584 (11 м)		17 584 - 610, (25 м)					12 610 - 800, (190 м)				
	2-я от осевой	12 493 - 550, (57 м)		54,2 550 (55,8 м)		17 550 - 573, (24 м)		584 573 (11 м)		11 574 - 604, (30 м)		18 604 - 643, (39 м)		11 643 - 662, (20 м)		18 662 - 708, (46 м)	
	1-я от осевой	12 493 - 542, (49 м)		54,2 550 (55,8 м)		17 550 - 574, (24 м)		11 (11 м)		11 574 - 604, (30 м)		18 604 - 643, (39 м)		11 643 - 662, (20 м)		18 662 - 708, (46 м)	
Элементы в плане		R=2003, L=1554															
Продольный профиль		R=21577, L=1366															

М-4 "ДОН"  
 Старое направление км 635+407 - км 713+160  
 668+493-668+836

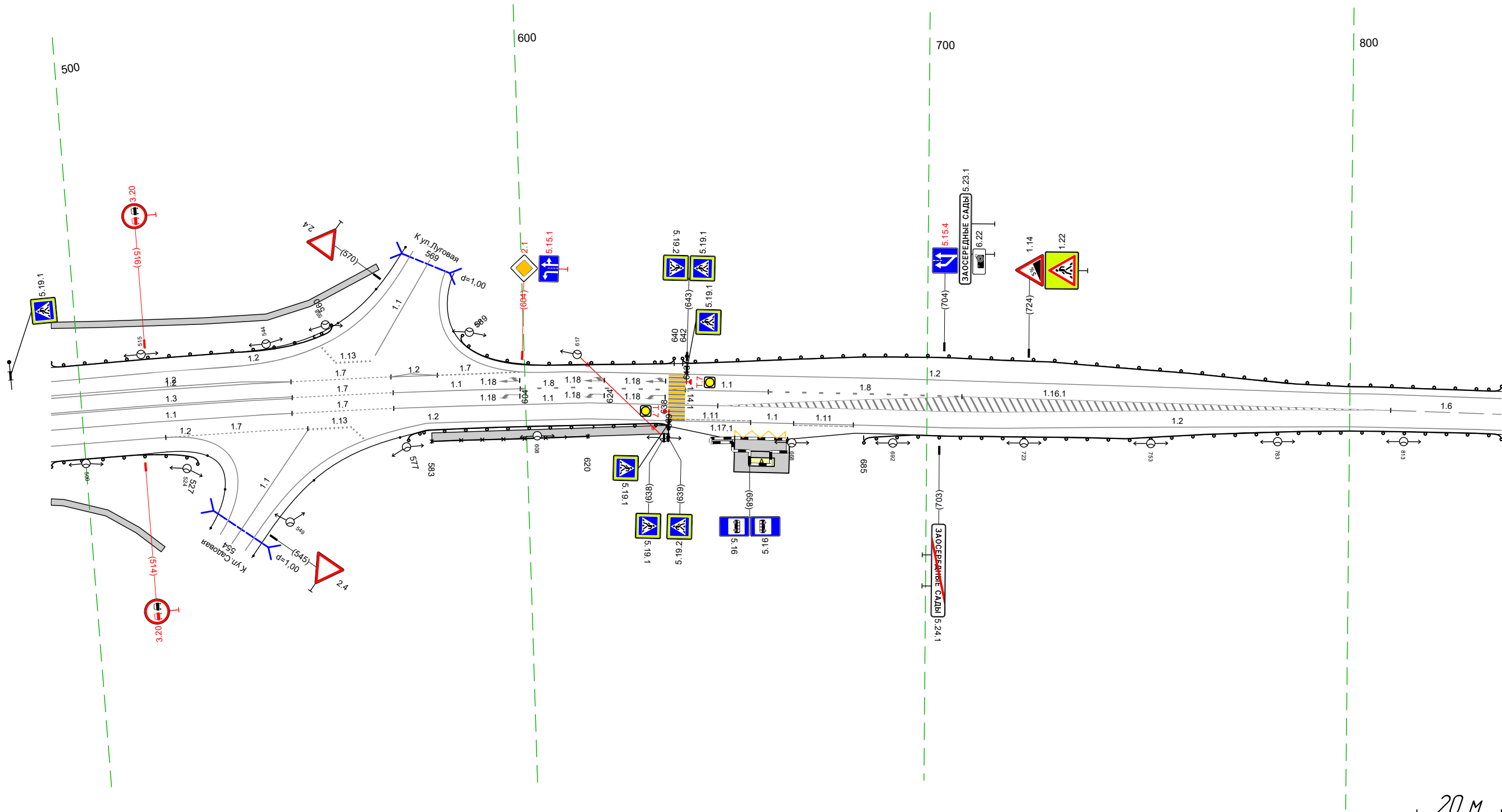

Дорожная разметка справа	Осевая линия	13 493 - 542, (49 м)				11 620 - 651, (31 м)					16 810 - 836, (26 м)			
	1-я от осевой	11 493 - 550, (57 м)		17 550 574, (24 м)		11 574 - 620, (46 м)		12 620 - 639, (19 м)		11 639 - 652, (13 м)		12 800 - 836, (36 м)		
	2-я от осевой	12 493 - 519, (27 м)		17 519 - 554, (34 м)		554 564 (10 м)		12 582 - 620, (38 м)		11 652 658 658 (6 м)		11 658 668 (10 м)		
3-я от осевой									18 м 177 м 654 - 667, (13 м)		12 683 - 800, (117 м)			
Дорожные ограждения и направляющие устройства справа	На разделительной													
	На обочине	ДО (БЗ) 493 - 527, (34 м)				070-В 583 - 620, (37 м)					ДО (БЗ) 685 - 836, (151 м)			
Тротуары справа		493 - 517, (24 м), а/В, ш 15 м				583 - 639, (56 м), а/В, ш 2,0 м		649 - 654, (5 м), а/В, ш 1,0 м						

Тротуары слева				060 - 159, (99 м), а/В, ш. 1,0 м	
Дорожные ограждения и направляющие устройства слева	На обочине	Д0 (142) 826 - 055, (239 м)		5100-П 060 - 159, (99 м)	
	На разделительной			М0 (144) 055 - 159, (104 м)	
Дорожная разметка слева		12 826 - 159, (34,3 м)			
Элементы в плане		R=2003, L=1554			
Продольный профиль				R=59874, L=2307	

М-4 "Дон"  
 Старое направление км 635+407 - км 713+160  
 668+826-669+159

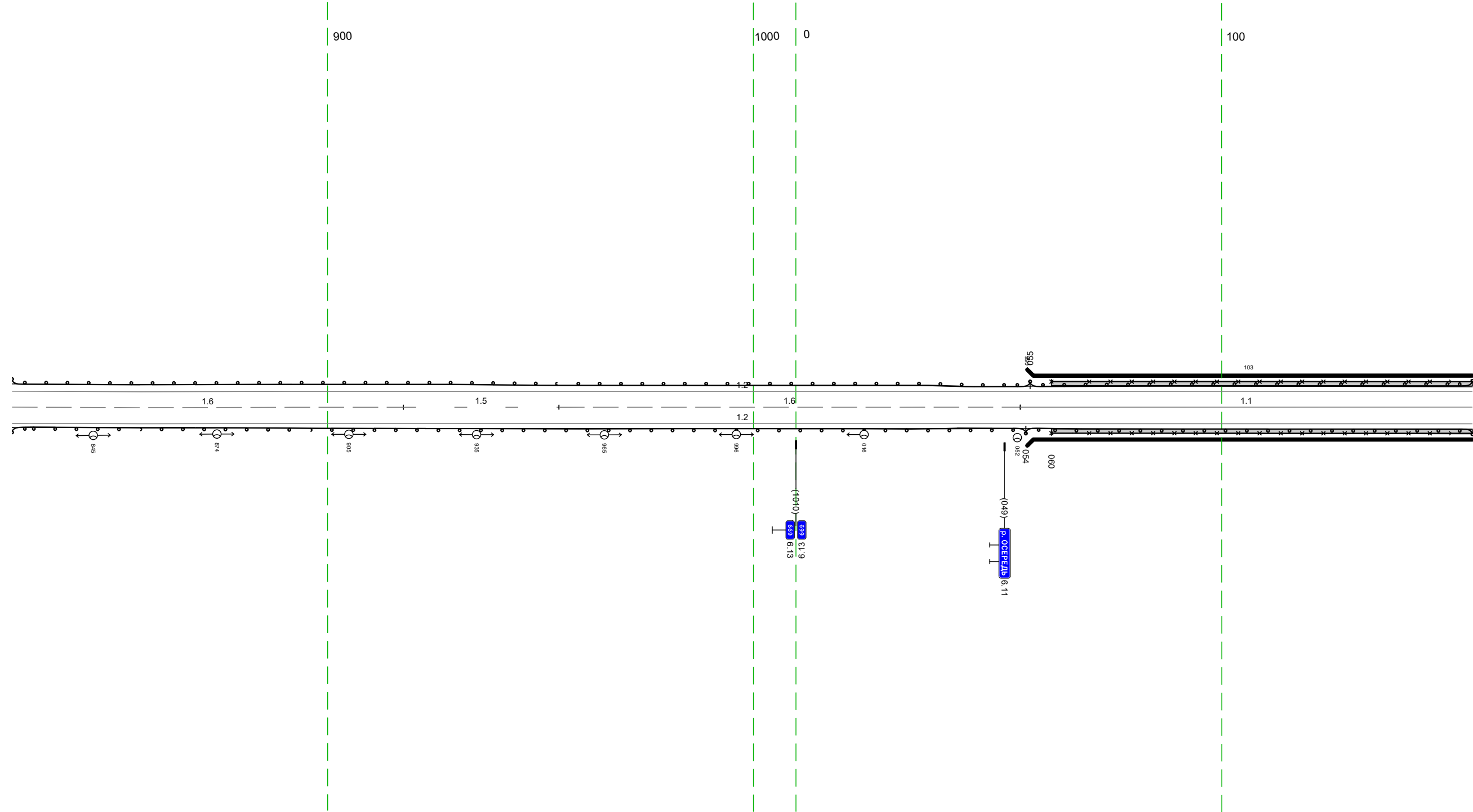

Дорожная разметка справа	Осевая линия	16 826 - 918, (92 м)	15 918 - 954, (37 м)	16 954 - 053, (108 м)	11 053 - 159, (106 м)
	1-я от осевой			12 826 - 159, (34,3 м)	
Дорожные ограждения и направляющие устройства справа	На разделительной				
	На обочине	Д0 (142) 826 - 054, (238 м)		5100-П 060 - 159, (99 м) М0 (144) 054 - 159, (105 м)	
Тротуары справа				060 - 159, (99 м), а/В, ш. 1,0 м	

Тротуары слева		149 - 172, (23 м), а/В, ш. 10 м	
Дорожные ограждения и направляющие устройства слева	На обочине	МО (54) 149 - 178, (29 м)	ДО (52) 178 - 492, (314 м)
	На разделительной	УПД-Д 149 - 172, (23 м)	
Дорожная разметка слева		12 149 - 492, (343 м)	
Элементы в плане			
Продольный профиль		R=59874, L=2307	

М-4 "Дон"  
 Старое направление км 635+407 - км 713+160  
 669+149-669+492

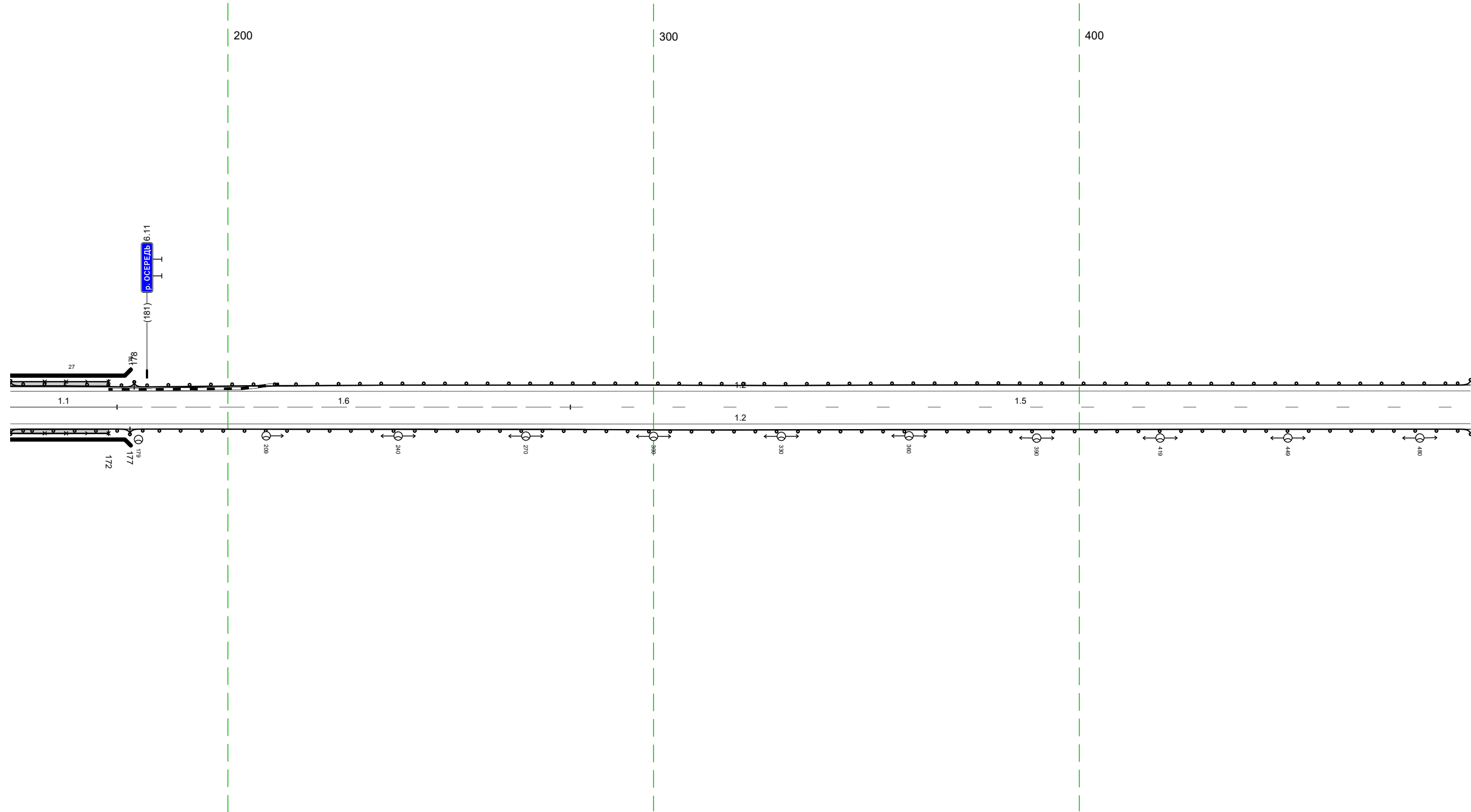

20 м

Дорожная разметка справа	Осевая линия	11 149 - 174, (25 м)	16 174 - 280, (106 м)	15 280 - 492, (121 м)
	1-я от осевой	12 149 - 492, (343 м)		
Дорожные ограждения и направляющие устройства справа	На разделительной			
	На обочине	МО (54) 149 - 177, (28 м)	ДО (52) 177 - 492, (315 м)	
Тротуары справа		149 - 172, (23 м), а/В, ш. 10 м		

Тротуары слева		
Дорожные ограждения и направляющие устройства слева	На обочине	10 (12) 482 - 825 (343 м)
	На разделительной	
Дорожная разметка слева		12 482 - 825 (343 м)
Элементы в плане		
Продольный профиль		R-59874, L-2307

М-4 "ДОН"  
 Старое направление км 635+407 - км 713+160  
 669+482-669+825

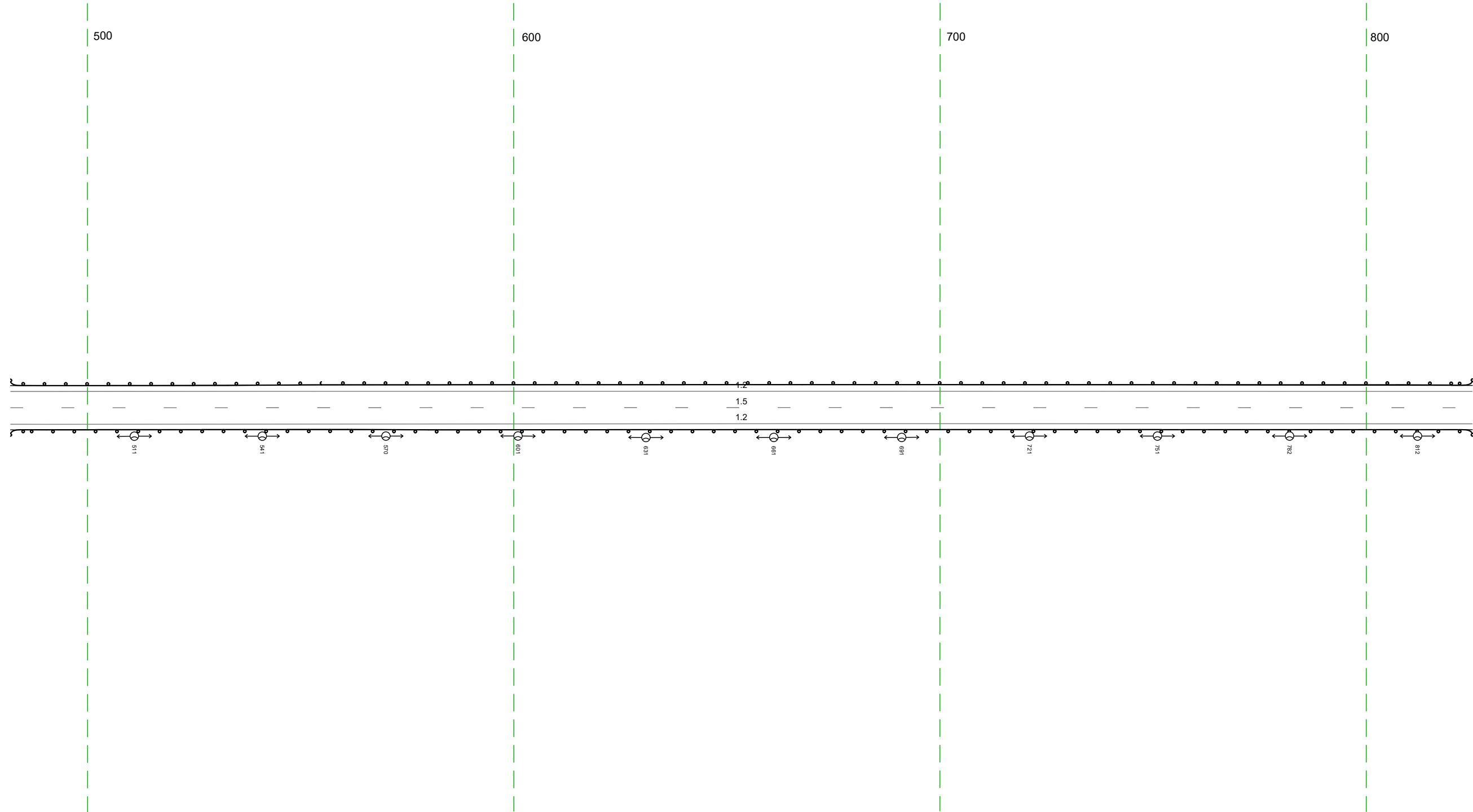

20 М

Дорожная разметка справа	Осевая линия	15 482 - 825 (343 м)
	1-я от осевой	12 482 - 825 (343 м)
Дорожные ограждения и направляющие устройства справа	На разделительной	
	На обочине	10 (12) 482 - 825 (343 м)
Тротуары справа		

Тротуары слева			
Дорожные ограждения и направляющие устройства слева	На обочине	до 1421 815 - 923 (108 м)	Столбы (Выт. шаг 50,0м) 938 - 129
	На разделительной		
Дорожная разметка слева	2-я от осевой	12 815 - 1028 (213 м)	14 1028 - 129 (130 м)
	1-я от осевой		15 1028 - 129 (130 м)
Элементы в плане			
Продольный профиль		R=59874, L=2307	

М-4 "Дон"  
 Старое направление км 635+407 - км 713+160  
 669+815-670+129

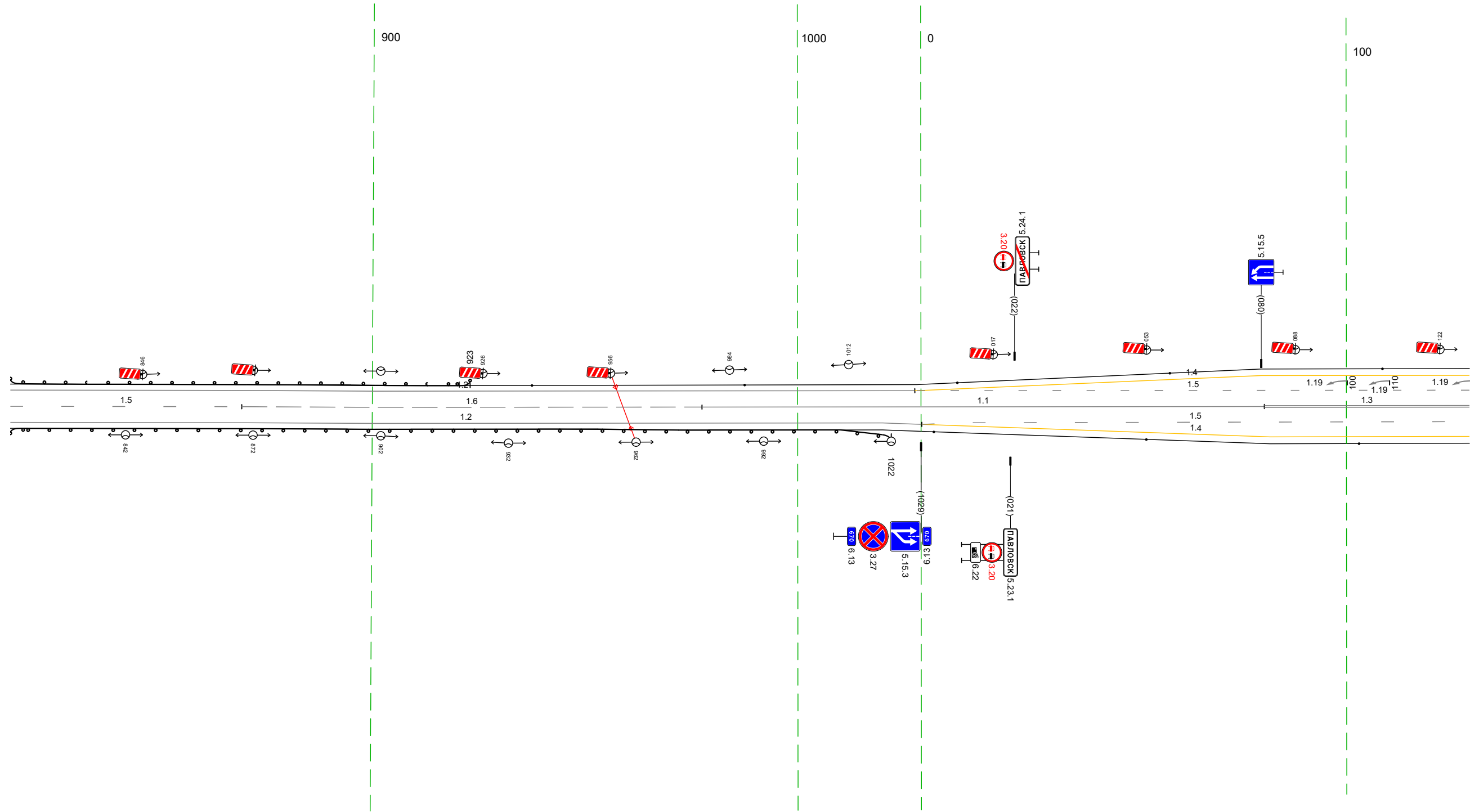

Дорожная разметка справа	Осевая линия	15 815 - 869 (54 м)	16 869 - 978 (108 м)	11 978 - 081 (132 м)	13 081 - 129 (48 м)
	1-я от осевой		12 815 - 1020 (205 м)		15 009 - 129 (120 м)
	2-я от осевой			12 1020 000 19 м	14 000 - 129 (129 м)
Дорожные ограждения и направляющие устройства справа	На разделительной				
	На обочине	до 1421 815 - 1022 (207 м)	Столбы (Выт. шаг 50,0м) 003 - 129		
Тротуары справа					

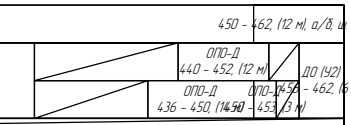
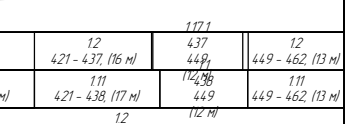
Тротуары слева												450 - 462 (12 м), а/б ш 2,0 м	
Дорожные ограждения и направляющие устройства слева	На обочине	Столбыки (2шт, шаг 50,0м) 119 - 208											
	На разделительной												
Дорожная разметка слева	6-я от осевой											117.1	
	5-я от осевой											12 421 - 437 (16 м)	
	4-я от осевой											111 421 - 438 (17 м)	
	3-я от осевой											12 403 - 421 (18 м)	
	2-я от осевой											14 373 - 398 (25 м)	
Элементы в плане												12 403 - 462 (59 м)	
Продольный профиль		R=59874, L=2307										15 357 - 462 (105 м)	
		14 119 - 224 (105 м)										12 440 - 452 (12 м)	
		17 245 - 268 (24 м)										12 449 - 462 (13 м)	
		14 268 - 357 (89 м)										11 449 - 462 (13 м)	
		11 254 - 273 (20 м)										12 449 - 462 (13 м)	
		16 273 - 322 (48 м)										12 449 - 462 (13 м)	
		15 322 - 357 (35 м)										12 449 - 462 (13 м)	

М-4 "Дон"  
 Старое направление км 635+407 - км 713+160  
 670+119-670+462

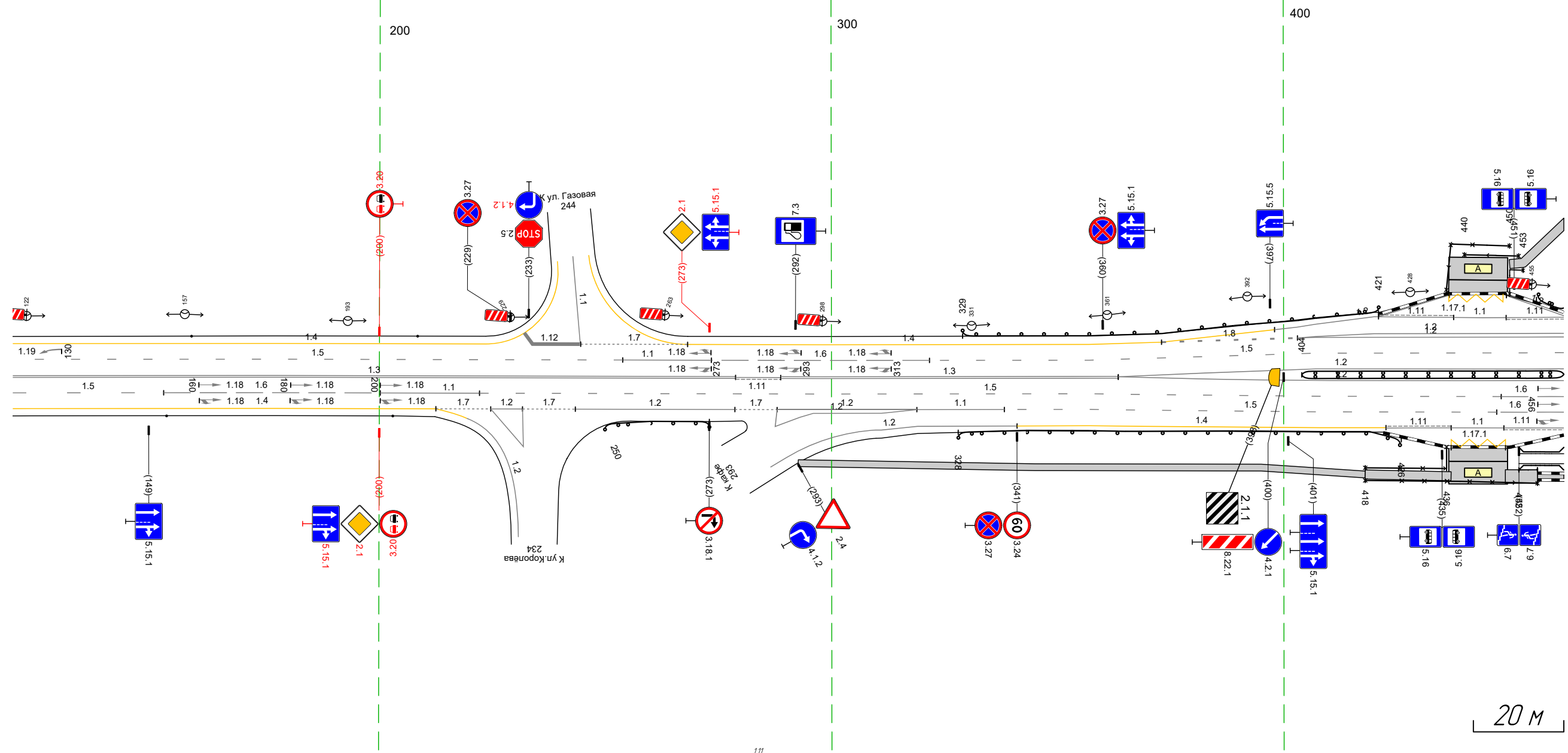

Дорожная разметка справа		13 119 - 279 (160 м)										111 279 - 289 (10 м)		13 289 - 363 (75 м)		12 381 - 462 (81 м)					
Дорожная разметка справа	1-я от осевой	15 119 - 152 (33 м)										16 152 - 200 (48 м)		11 200 - 222 (22 м)		12 222 - 357 (135 м)		16 448 - 462 (14 м)			
	2-я от осевой	14 119 - 213 (94 м)										17 213 - 225 (12 м)		17 225 - 232 (7 м)		12 232 - 243 (11 м)		12 243 - 279 (35 м)		17 279 - 288 (9 м)	
	3-я от осевой											12 288 - 319 (31 м)		11 319 - 338 (19 м)		15 338 - 357 (19 м)		15 357 - 448 (91 м)		16 447 - 462 (15 м)	
	4-я от осевой											12 288 - 319 (31 м)		12 319 - 341 (22 м)		14 341 - 357 (16 м)		15 357 - 447 (90 м)		11 447 - 462 (15 м)	
	5-я от осевой											12 288 - 319 (31 м)		12 319 - 341 (22 м)		14 341 - 357 (16 м)		15 357 - 447 (90 м)		11 447 - 462 (15 м)	
Дорожные ограждения и направляющие устройства справа		Столбыки (2шт, шаг 50,0м) 119 - 203										10 (152) 250 - 273 (23 м)		10 (152) 328 - 426 (98 м)		10 (153) 404 - 462 (58 м)		11 447 - 462 (15 м)			
Тротуары справа												10 (152) 293 - 418 (125 м), а/б ш 2,0 м		10 (152) 328 - 426 (98 м)		10 (153) 404 - 462 (58 м)		11 447 - 462 (15 м)			

Тротуары слева		452 - 472 (20 м), а/л, ш 2,0 м				ДО (142) 456 - 516 (59 м)		ДО (142) 551 - 735 (184 м)		ДО (141) 746 - 764 (18 м)	
Дорожные ограждения и направляющие устройства слева	На обочине	12 452 - 463 (11 м)									
	На разделительной										
Дорожная разметка слева	6-я от осевой	12 452 - 463 (11 м)									
	5-я от осевой	12 463 - 483 (20 м)									
	4-я от осевой	12 452 - 483 (31 м)		12 483 - 518 (35 м)		12 526 - 548 (22 м)					
	3-я от осевой	12 452 - 483 (31 м)		18 483 - 522 (39 м)		12 522 - 550 (28 м)		12 550 - 563 (13 м)		12 563 - 658 (95 м)	
	2-я от осевой	15 452 - 540 (88 м)		14 м		13 м		11 540 - 564 (24 м)		16 567 - 612 (46 м)	
1-я от осевой			12 452 - 626 (174 м)						15 612 - 658 (46 м)		
Элементы в плане										113 729 737	
Продольный профиль										17 737 - 751 (14 м)	
										12 751 - 795 (44 м)	
										15 18 м	
										658 - 795 (137 м)	
										R=59874, L=2307	
										795 794	

М-4 "ДОН"  
 Старое направление км 635+407 - км 713+160  
 670+452-670+795

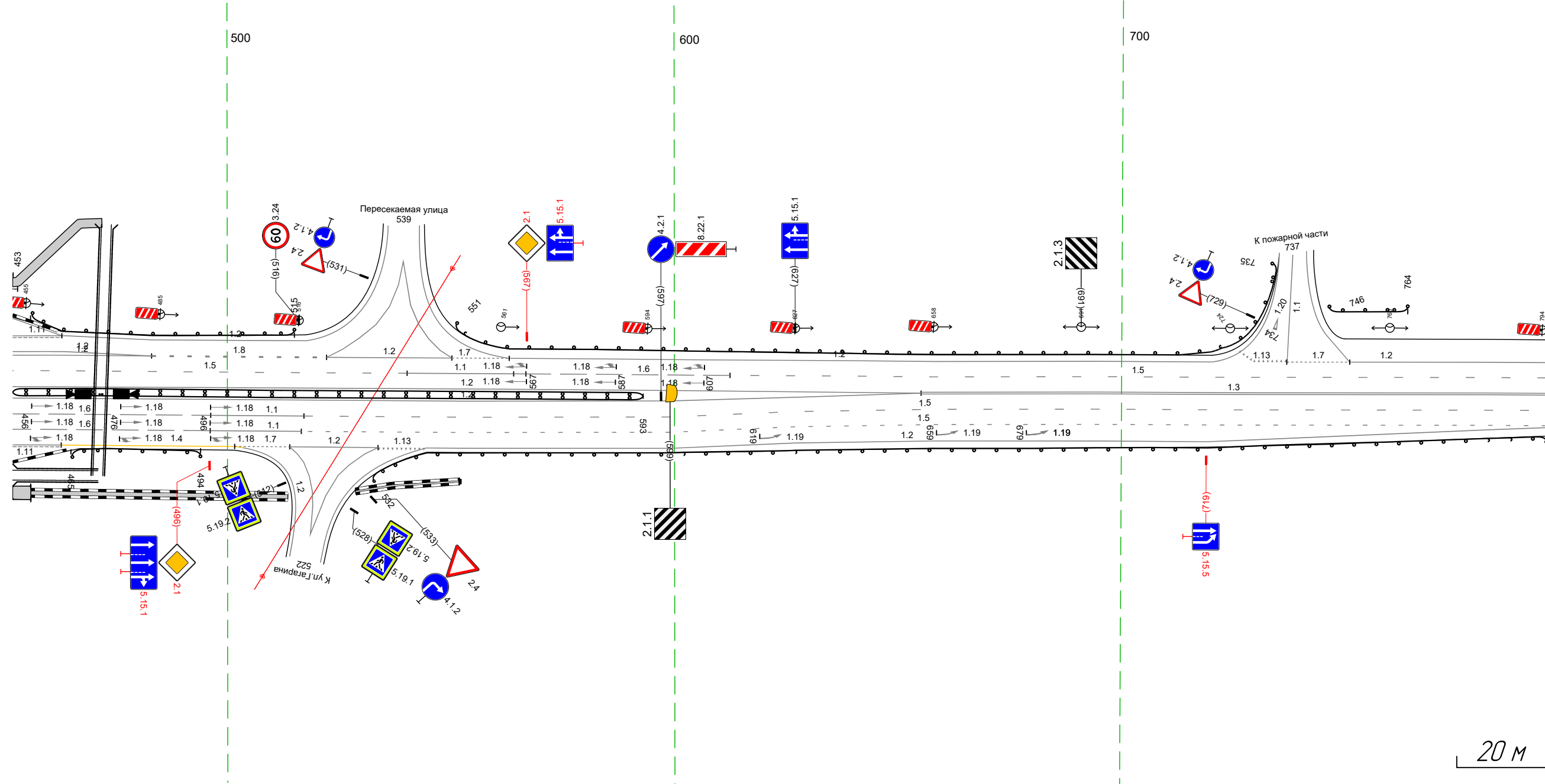

Дорожная разметка справа	Осевая линия							13 655 - 795 (140 м)	
	1-я от осевой	12 452 - 629 (177 м)						15 658 - 795 (137 м)	
	2-я от осевой	16 452 - 496 (44 м)		11 496 - 517 (21 м)		15 517 - 658 (141 м)		15 658 - 795 (137 м)	
	3-я от осевой	16 452 - 496 (44 м)		11 496 - 517 (20 м)		15 517 - 658 (141 м)		12 658 - 795 (137 м)	
Дорожные ограждения и направляющие устройства справа	На разделительной	111 452 463 111 м		14 463 - 502 (39 м)		17 502 - 514 (12 м)		12 514 - 534 (20 м)	
	На обочине	113 534 545 111 м		12 514 - 534 (20 м)		12 545 - 658 (113 м)		12 545 - 658 (113 м)	
Тротуары справа		452 - 456, а/л, ш 3,0 м		456 - 516, 158 м, а/л, ш 1,5 м		529 - 552 (23 м), а/л, ш 10 м		ДО (141) 532 - 795 (263 м)	

Тротуары слева									
Дорожные ограждения и направляющие устройства слева	На обочине	до 1911 795 - 828, (33 м)							
	На разделительной								
Дорожная разметка слева	3-я от осевой							117 084 091	17 091 099
	2-я от осевой	12 785 - 824, (39 м)	18 824 - 984, (160 м)		11 984 - 053, (183 м)		18 053 - 114, (161 м)		18 м
	1-я от осевой			15 785 - 114, (34,3 м)					
Элементы в плане						R=1501 L=641			
Продольный профиль		a=4				L=363			

М-4 "ДОН"  
 Старое направление км 635+407 - км 713+160  
 670+785-671+114

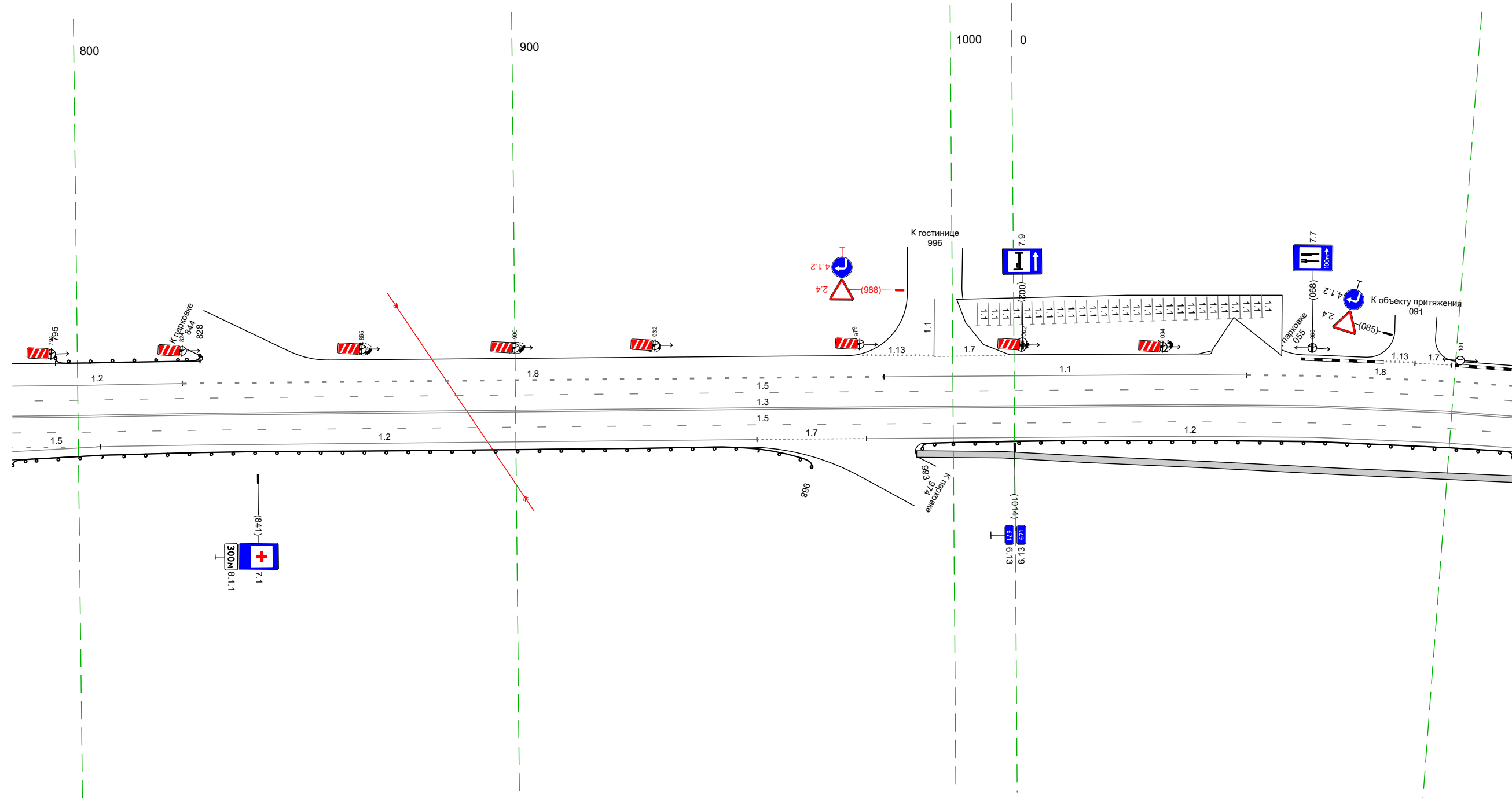

20 м

Дорожная разметка справа	Осевая линия			13 785 - 114, (34,3 м)					
	1-я от осевой			15 785 - 114, (34,3 м)					
	2-я от осевой	15 785 - 805, (20 м)	12 805 - 955, (150 м)		17 955 - 980, (25 м)		12 980 - 114, (114,8 м)		
Дорожные ограждения и направляющие устройства справа	На разделительной								
	На обочине	до 1911 785 - 968, (183 м)						до 1921 993 - 114, (135 м)	
Тротуары справа								992 - 114, (136 м), а/д, ш. 15 м	

Тротуары слева												10 1521 329 - 353 (24 м)	
Дорожные ограждения и направляющие устройства слева	На обочине												
	На разделительной												
	3-я от осевой	13 140 - 159 (18 м)		17 158 - 174 (15 м)		12 207 - 309 (102 м)				12 336 346 (10 м)			
Дорожная разметка слева	2-я от осевой	18 104 - 200 (95 м)				11 200 - 301 (101 м)				15 301 - 337 (36 м)			
	1-я от осевой	15 104 - 344 (240 м)											
	Элементы в плане	R=1501, L=641											
Продольный профиль		a=4 L=114 279 d=3 L=219 d=3 L=10											

М-4 "ДОН"  
 Старое направление км 635+407 - км 713+160  
 671+104-671+448

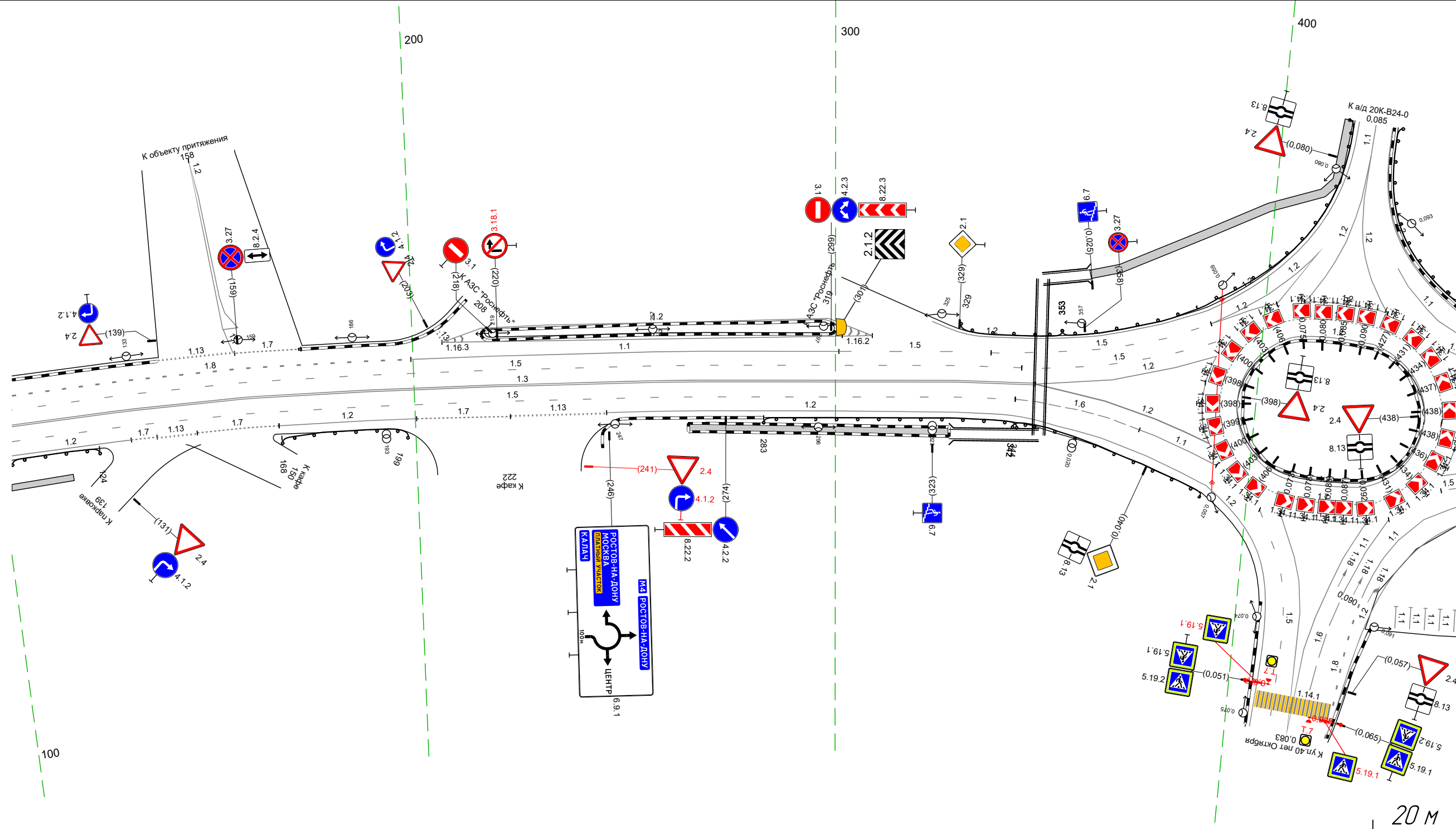

Дорожная разметка справа	Осевая линия	13 104 - 347 (243 м)						12 347 - 388 (40 м)				12 396 - 440 (45 м)		
	1-я от осевой	15 104 - 343 (239 м)												
	2-я от осевой	12 104 - 132 (28 м)		17 132 138 147 16 м		17 148 - 167 (20 м)		12 168 - 200 (33 м)		17 200 - 223 (22 м)		12 223 - 245 (23 м)		12 246 - 338 (92 м)
Дорожные ограждения и направляющие устройства справа	На разделительной													
	На обочине	10 1521 104 - 124 (20 м)		10 1521 168 - 199 (31 м)				10 1521 283 - 344 (61 м)						
Тротуары справа		104 - 117 (13 м), а/д, ш 15 м						265 - 327 (62 м), а/д, ш 2,0 м						

Тротуары слева				671 - 739, (68 м), а/В, ш 2,0 м		747 - 781, (34 м), а/В, ш 2,0 м	
Дорожные ограждения и направляющие устройства слева	На обочине	ДО 1521 519 - 663, (144 м)		ДО 1521 672 - 737, (65 м)			
	На разделительной						
	3-я от осевой	12 520 - 661, (141 м)				113 736 742	
Дорожная разметка слева	2-я от осевой	18 515 - 661, (146 м)		12 661 - 736, (75 м)		17 742 749	
	1-я от осевой	15 513 - 672, (159 м)		11 672 - 694, (21 м)		16 694 - 742, (48 м)	
Элементы в плане		R=1501, L=641					
Продольный профиль		a=3				L=343	

М-4 "ДОН"  
 Старое направление км 635+407 - км 713+160  
 671+438-671+781

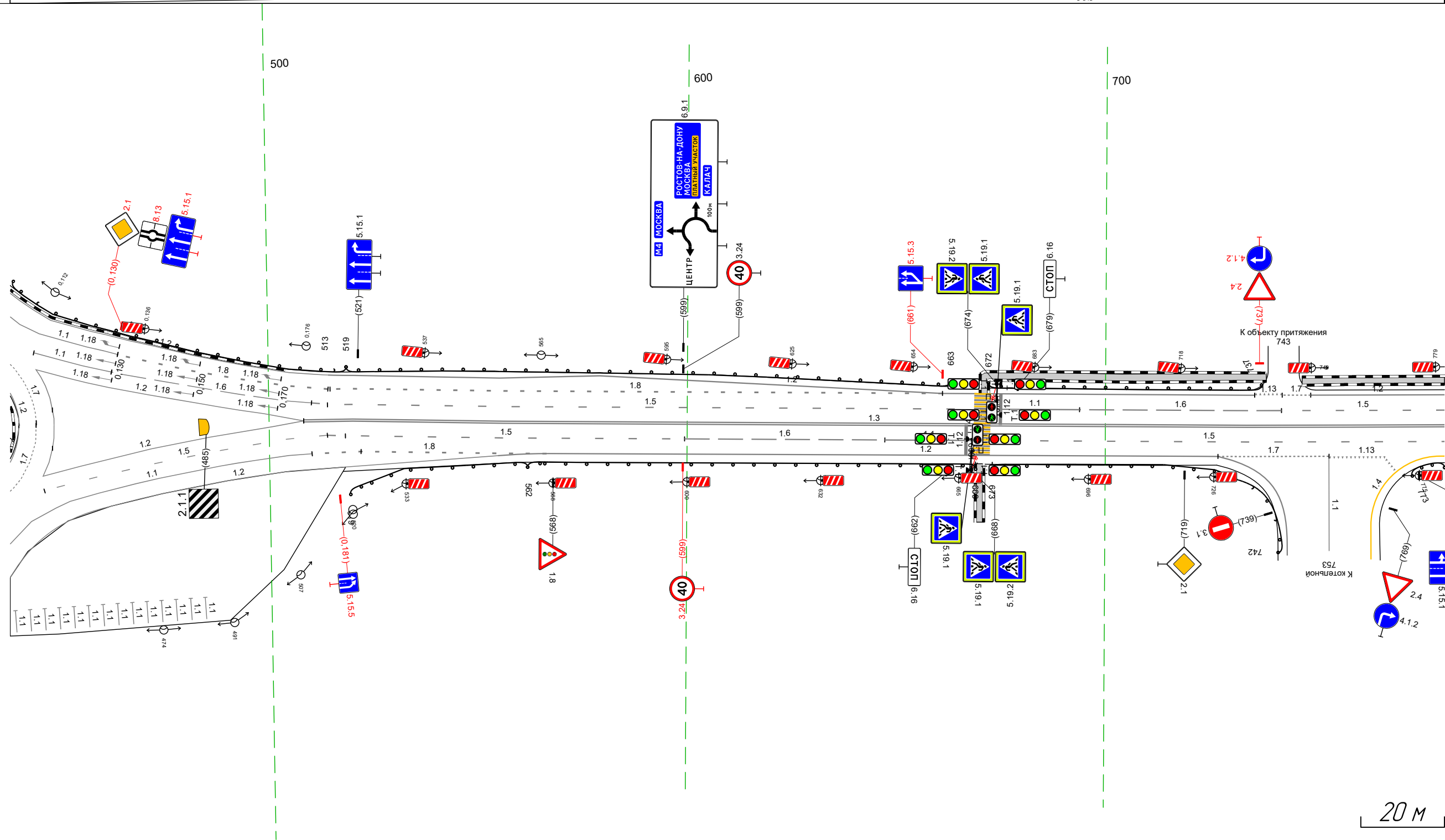

Дорожная разметка справа	Осевая линия	12 448 - 508, (60 м)		13 508 - 781, (273 м)			
	1-я от осевой	15 518 - 599, (81 м)		16 599 - 647, (48 м)		11 647 - 668, (21 м)	
	2-я от осевой	18 522 - 567, (45 м)		12 567 - 727, (160 м)		15 668 - 781, (113 м)	
Дорожные ограждения и направляющие устройства справа	На разделительной					17 727 - 753, (26 м)	
	На обочине			ДО 1521 562 - 669, (107 м)		ДО 1521 673 - 742, (69 м)	
Тротуары справа						113 753 - 767, (13 м)	

Тротуары слева		771 - 860, 189 м, а/в, ш 2,0 м				874 - 110, 1222 м, а/в, ш 2,0 м				
Дорожные ограждения и направляющие устройства слева	На обочине	10 (142) 875 - 893, 18 м				10 (142) 914 - 102, 1175 м				
	На разделительной									
Дорожная разметка слева	3-я от осевой					12 022 - 042, 120 м		12 042 - 100, 158 м		113 108 15 176 - 127, 112 м
	2-я от осевой	12 771 - 841, 170 м		13 858 867 19 м	17 867 - 890, 123 м		12 890 - 022, 119 м		18 022 - 125, 103 м	
	1-я от осевой	15 771 - 873, 102 м		11 873 - 929, 156 м			16 929 - 978, 148 м		15 978 - 127, 137 м	
Элементы в плане						R=2015, L=510				
Продольный профиль		a=3				L=235		0,7%		a=3 L=108

М-4 "Дон"  
 Старое направление км 635+407 - км 713+160  
 671+771-672+127

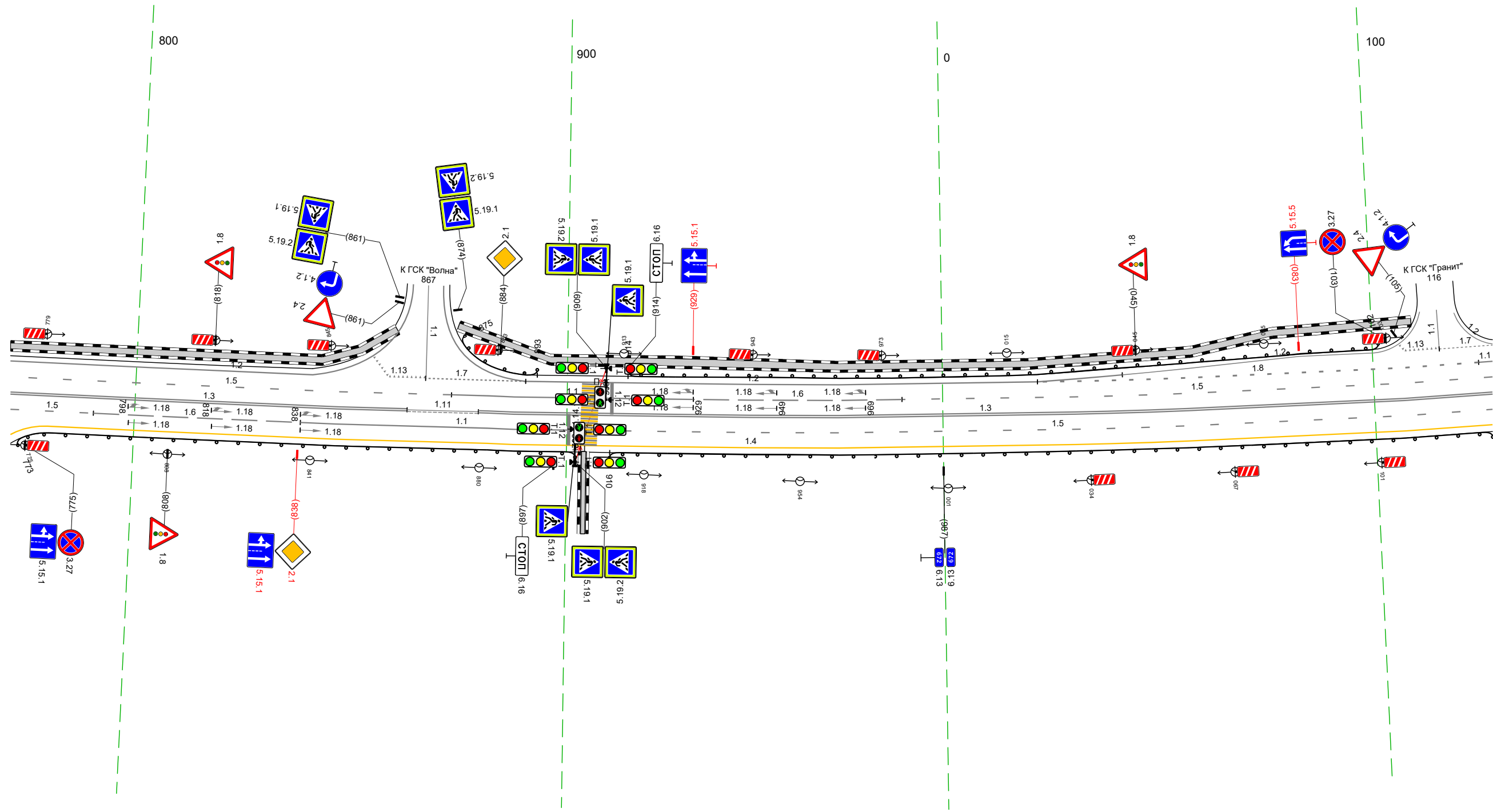

Дорожная разметка справа	Осевая линия	13 771 - 863, 192 м		111 863 - 879, 117 м	13 879 - 127, 1235 м	
	1-я от осевой	15 771 - 790, 119 м	16 790 - 838, 148 м	11 838 - 913, 175 м	15 913 - 127, 1201 м	
Дорожные ограждения и направляющие устройства справа	На разделительной					14 780 - 127, 1334 м
	На обочине	10 (142) 773 - 902, 1129 м				10 (142) 910 - 127, 1204 м
Тротуары справа						

Тротуары слева											
Дорожные ограждения и направляющие устройства слева	На обочине	ЛО 142) 131 - 278, (14,7 м)				ЛО 142) 334 - 384, (50 м)					
	На разделительной					ЛО 142) 392 - 461, (69 м)					
Дорожная разметка слева	3-я от осевой	17 117 - 131, (13 м)	12 131 - 264, (133 м)				12 282 - 312, (30 м)		113 322 329 (7 м)	12 346 350 (4 м)	12 367 379 (11 м)
	2-я от осевой	11 117 (7 м)	11 125 - 149, (24 м)	18 149 - 239, (90 м)				15 117 - 461, (343 м)			
	1-я от осевой					11 239 - 461, (222 м)					
Элементы в плане		R=2015, L=510									
Продольный профиль		a=3 L=79 197 a=11 L=264									

М-4 "ДОН"  
 Старое направление км 635+407 - км 713+160  
 672+117-672+461

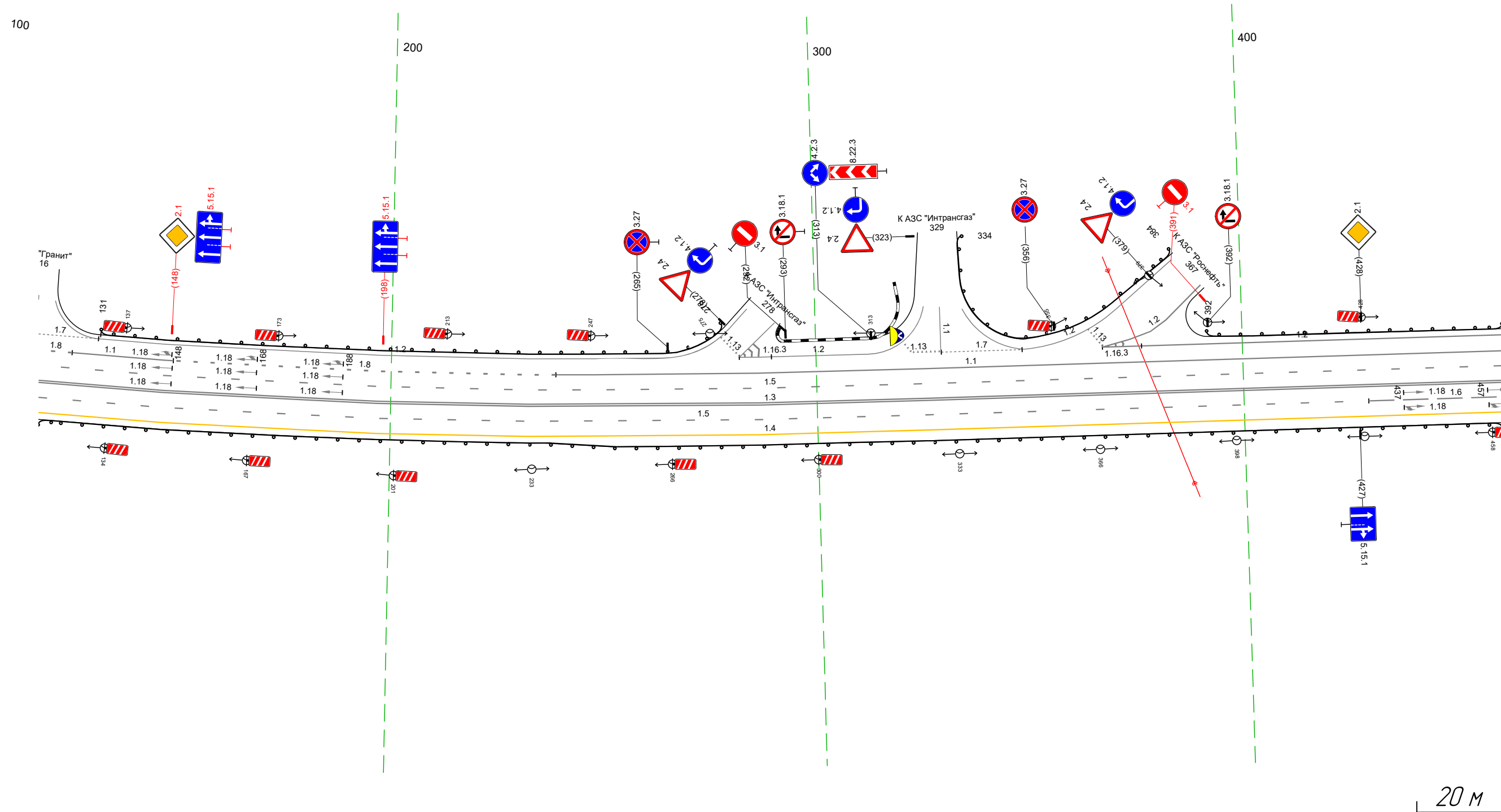

Дорожная разметка справа	Осевая линия	13 117 - 461, (343 м)		16 429 - 461, (31 м)
	1-я от осевой	15 117 - 429, (312 м)		
Дорожные ограждения и направляющие устройства справа	2-я от осевой	14 117 - 461, (343 м)		
	На разделительной			
Тротуары справа	На обочине	ЛО 142) 117 - 461, (343 м)		
	На разделительной			

Тротуары слева						10 (142) 605 - 794, (188 м)			
Дорожные ограждения и направляющие устройства слева	На обочине	10 (142) 451 - 571, (121 м)							
	На разделительной								
	3-я от осевой	12 451 - 598, (147 м)				12 634 - 794, (159 м)			
Дорожная разметка слева	2-я от осевой	11 451 - 660, (120 м)				18 660 - 794, (133 м)			
	1-я от осевой	15 451 - 574, (63 м)	11 574 - 536, (22 м)	16 536 - 584, (48 м)					15 584 - 794, (209 м)
Элементы в плане									
Продольный профиль		a-11							
		L=343							

М-4 "Дон"  
 Старое направление км 635+407 - км 713+160  
 672+451-672+794

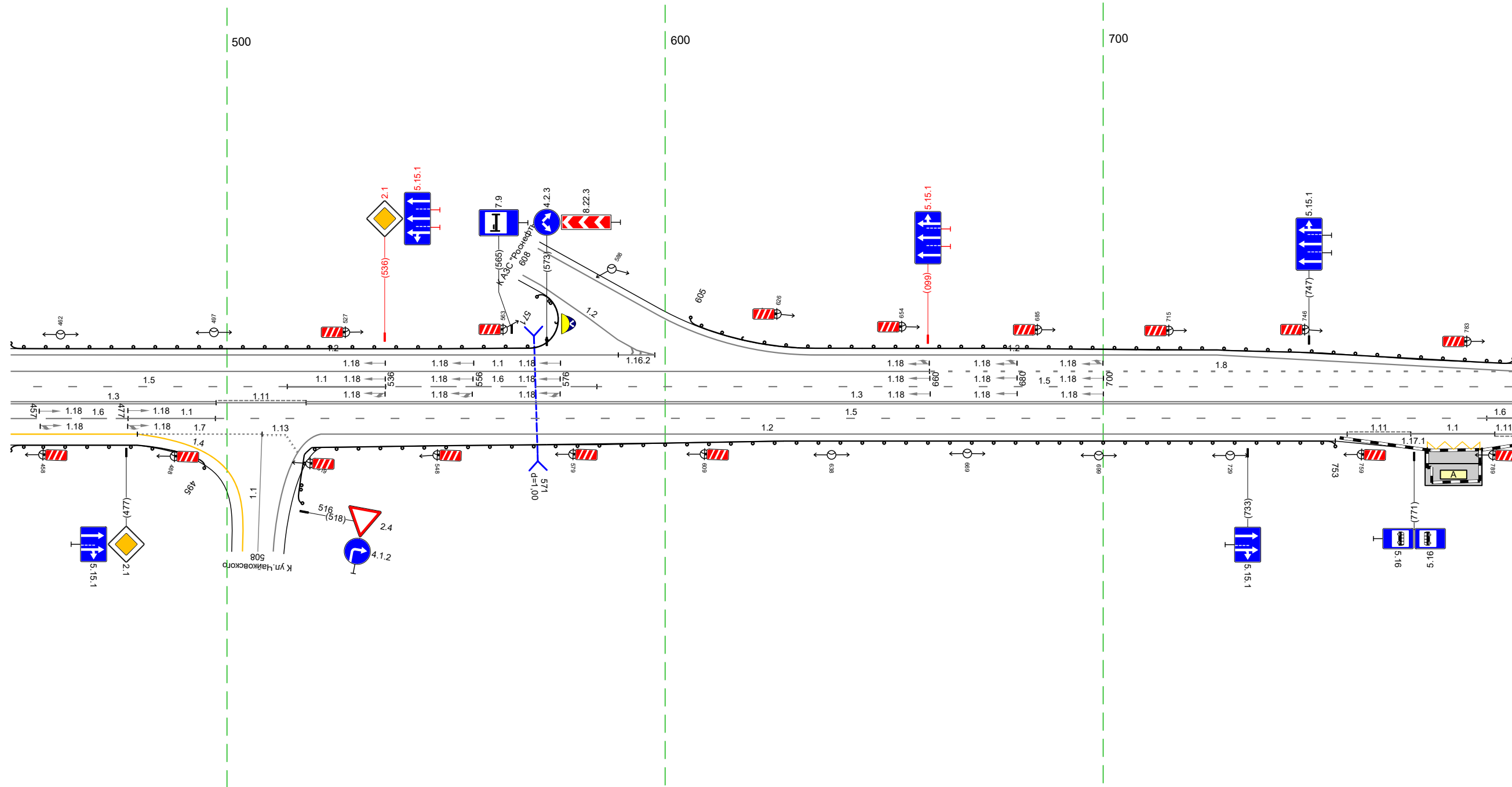

Дорожная разметка справа	Осевая линия	13 451 - 498, (47 м)		111 498 - 518, (21 м)		13 518 - 794, (276 м)				16 789 - 794, (5 м)
	1-я от осевой	16 451 - 477, (27 м)	11 477 - 497, (20 м)		15 497 - 788, (290 м)					
	2-я от осевой	14 451 - 480, (29 м)	17 480 - 508, (28 м)	508 54	12 521 - 756, (234 м)				111 756 - 770, (15 м)	11 770 - 789, (19 м)
	3-я от осевой									117.1 774 - 787, (13 м)
Дорожные ограждения и направляющие устройства справа	На разделительной									
	На обочине	10 (142) 451 - 495, (45 м)						10 (142) 516 - 753, (237 м)		
Тротуары справа										

Тротуары слева																	
Дорожные ограждения и направляющие устройства слева	На обочине	10 (142) 784 - 970, (186 м)								10 (142) 1018 - 029, (109 м)							
	На разделительной																
	3-я от осевой	12 784 788					1171 989 1001										
Дорожная разметка слева	2-я от осевой	12 795	12 795 - 971, (176 м)				111 971 - 985, (14 м)				12 1019 - 029, (108 м)						
	1-я от осевой	11 м	15 784 - 875, (91 м)				11 875 - 896, (21 м)				16 896 - 944, (48 м)						
Элементы в плане																	
Продольный профиль		α=11															
		L=343															

М-4 "ДОН"  
 Старое направление км 635+407 - км 713+160  
 672+784-673+029

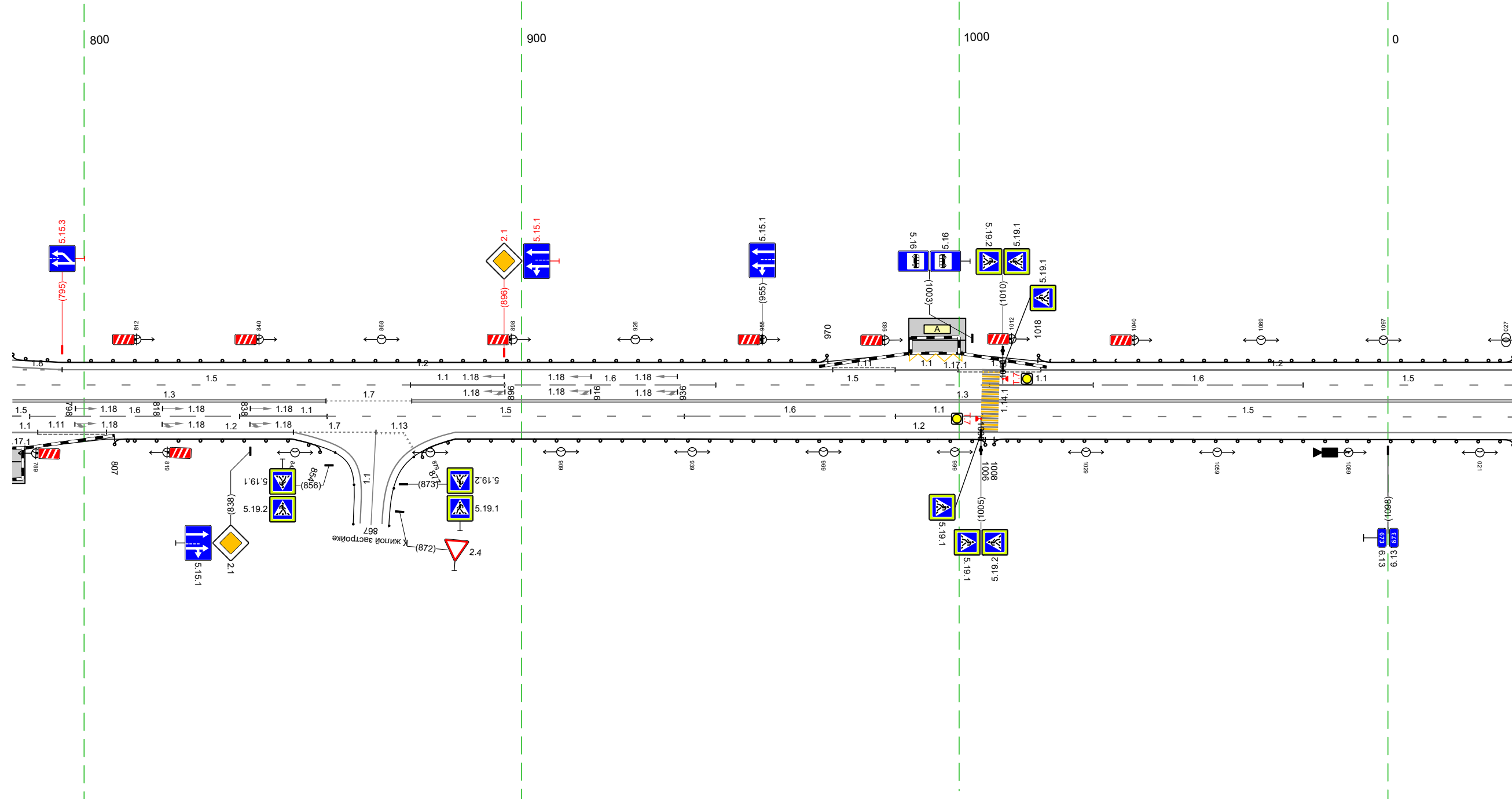

20 м

Дорожная разметка справа	Осевая линия	15 784 788	13 784 - 855, (72 м)				17 855 - 875, (20 м)				13 875 - 029, (252 м)						
	1-я от осевой	16 788	16 788 - 836, (48 м)				11 836 - 856, (20 м)				15 856 - 937, (82 м)						
	2-я от осевой	14 784 789	111 789 - 805, (16 м)				12 805 - 848, (43 м)				17 848 - 867, (19 м)						
Дорожные ограждения и направляющие устройства справа	На разделительной	10 (142) 807 - 854, (47 м)								10 (142) 877 - 1006, (129 м)							
	На обочине									10 (142) 1008 - 029, (119 м)							
Тротуары справа																	

Тротуары слева					
Дорожные ограждения и направляющие устройства следа	На обочине	ДО 192) 019 - 066, (48 м)		ДО 192) 081 - 354, (273 м)	
	На разделительной				
Дорожная разметка следа	2-я от осевой	12 019 - 059, (40 м)	11) 067 075	12 089 - 362, (272 м)	
	1-я от осевой	15) 019 - 126, (107 м)		15 126 - 362, (236 м)	
Элементы в плане					
Продольный профиль		a=11		L=343	

М-4 "ДОН"  
 Старое направление км 635+407 - км 713+160  
 673+019-673+362

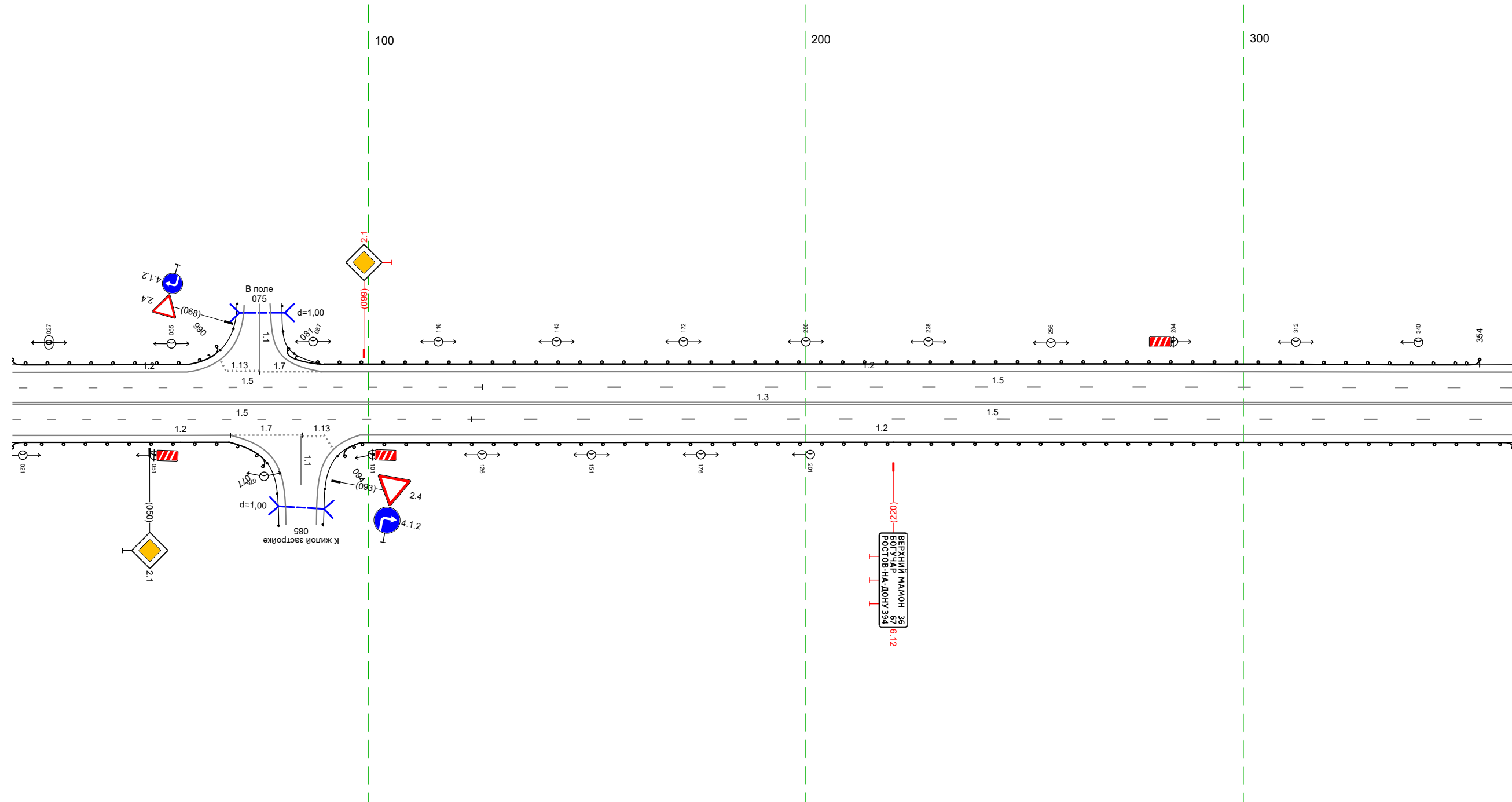

Дорожная разметка справа		13 019 - 362, (343 м)		15 124 - 362, (238 м)	
Дорожные ограждения и направляющие устройства справа	На разделительной	12 019 - 068, (50 м)	17 068 - 085, (16 м)	12 098 - 362, (264 м)	
	На обочине	ДО 192) 019 - 077, (58 м)		ДО 192) 094 - 362, (268 м)	
Тротуары справа					

20 м

Тротуары слева		
Дорожные ограждения и направляющие устройства слева	На обочине	ДО 1521 352 - 354 (2 м)
	На разделительной	
Дорожная разметка слева	2-я от осевой	12 352 - 695 (34,3 м)
	1-я от осевой	15 352 - 695 (34,3 м)
Элементы в плане		
Продольный профиль		а=11 L=34,3

М-4 "Дон"  
 Старое направление км 635+407 - км 713+160  
 673+352-673+695

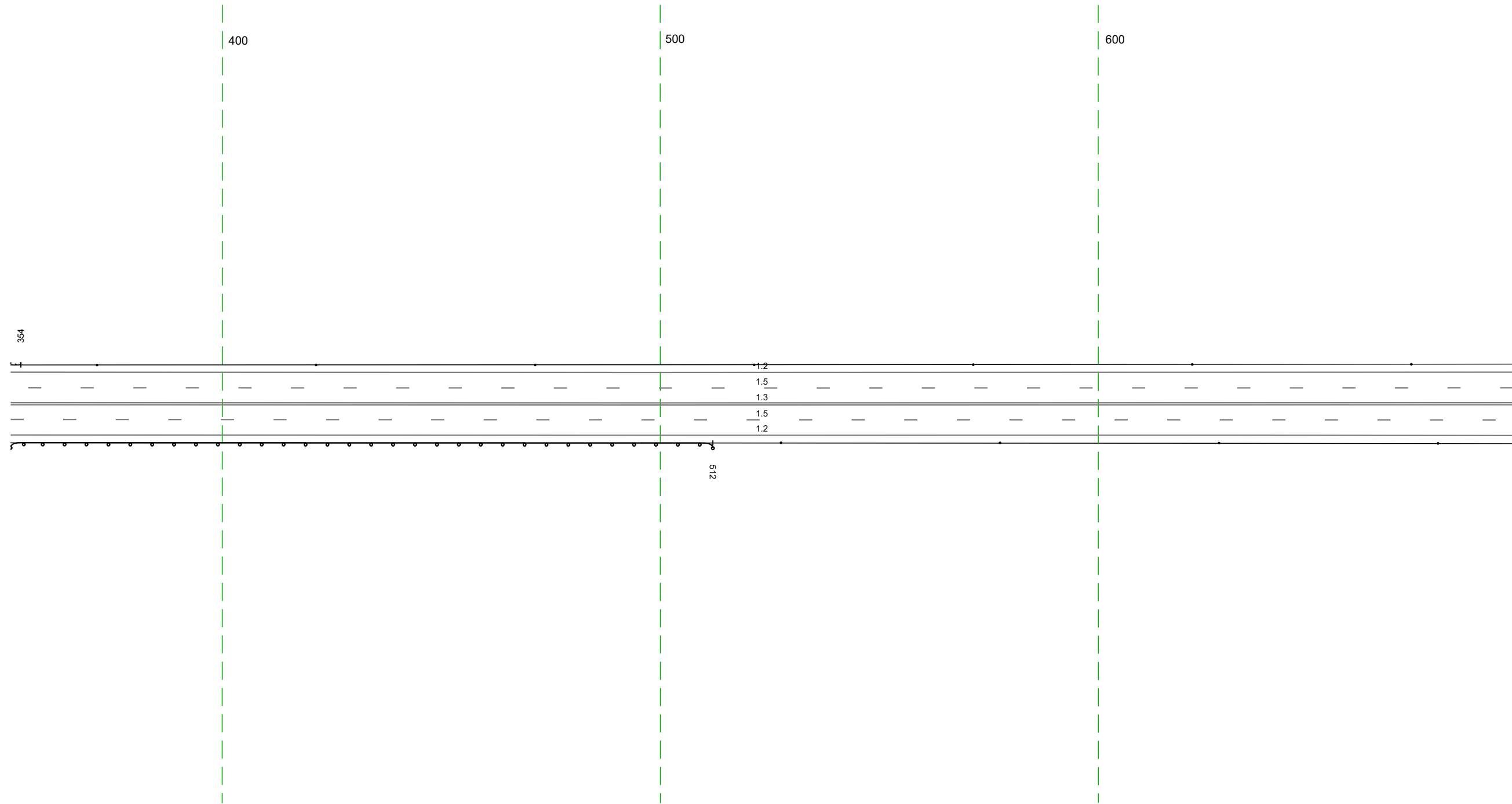

20 м

Дорожная разметка справа	Осевая линия	13 352 - 695 (34,3 м)
	1-я от осевой	15 352 - 695 (34,3 м)
	2-я от осевой	12 352 - 695 (34,3 м)
Дорожные ограждения и направляющие устройства справа	На разделительной	
	На обочине	ДО 1521 352 - 512 (160 м)
Тротуары справа		Стандарты (4шт., шаг 50,0м) 528 - 695

Тротуары слева		
Дорожные ограждения и направляющие устройства слева	На обочине	Столбы (Пит. шаг 50,0м) 685 - 079
	На разделительной	
Дорожная разметка слева	2-я от осевой	12 685 - 079 (34,3 м)
	1-я от осевой	15 685 - 079 (34,3 м)
Элементы в плане		
Профильный профиль		

М-4 "Дон"  
 Старое направление км 635+407 - км 713+160  
 673+685-674+079

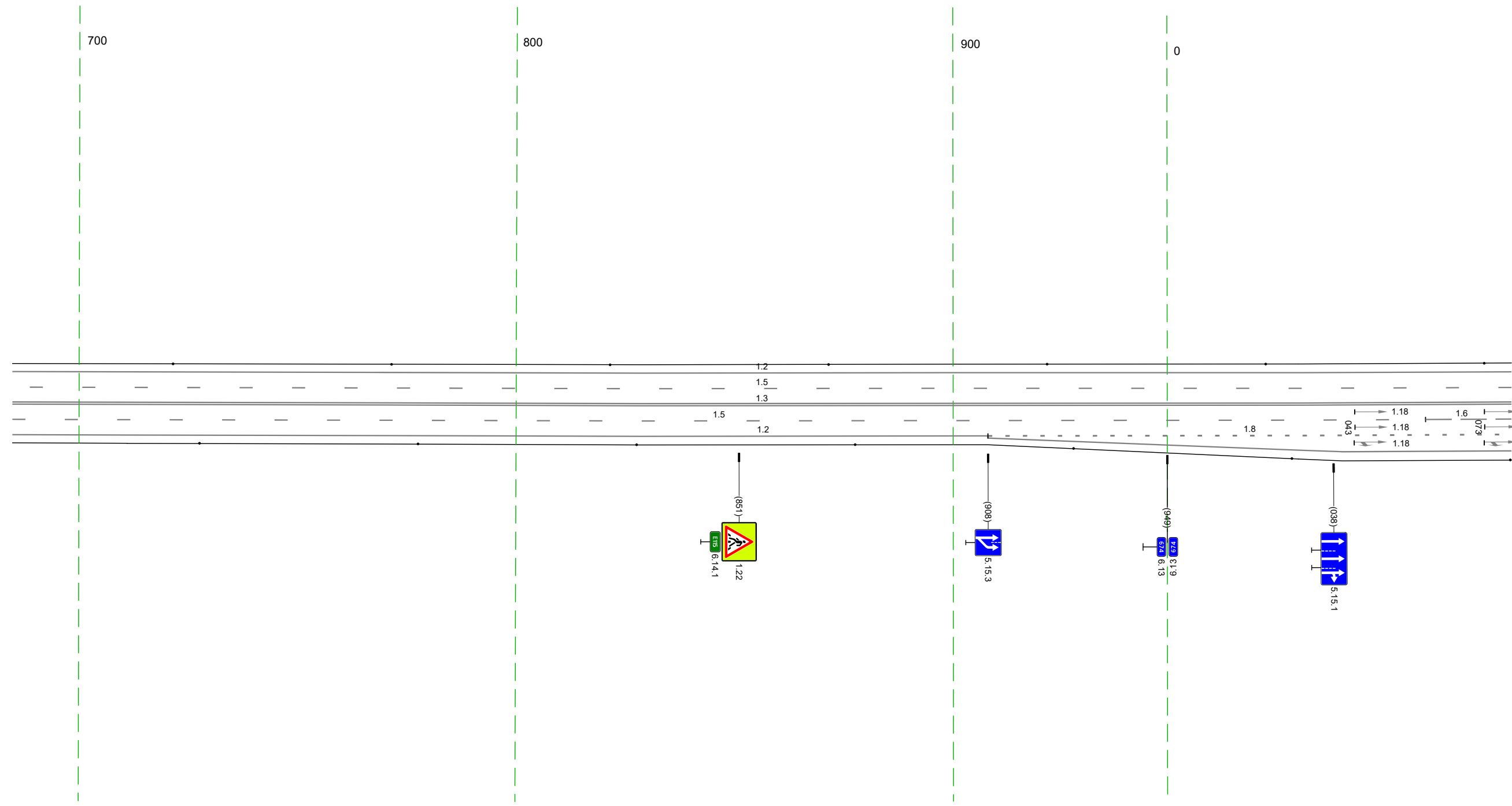

20 м

Дорожная разметка справа	Осевая линия	13 685 - 079 (34,3 м)	16 059 - 079 (20 м)
	1-я от осевой	15 685 - 059 (323 м)	
	2-я от осевой	12 685 - 908 (223 м)	18 908 - 079 (120 м)
Дорожные ограждения и направляющие устройства справа	На разделительной		12 908 - 079 (120 м)
	На обочине	Столбы (Пит. шаг 50,0м) 685 - 079	
Тротуары справа			

Тротуары слева		Столбы (2шт, шаг 50,0м) 069 - 123				Ст(3) 41 - 14					Столбы (2шт, шаг 50,0м) 270 - 412		
Дорожные ограждения и направляющие устройства слева	На обочине												
	На разделительной												
Дорожная разметка слева	2-я от осевой	12 069 - 140, (72 м)		171 148 155 (17 м)		17 155 - 171, (16 м)		12 171 - 412, (241 м)				15 353 - 412, (58 м)	
	1-я от осевой	15 069 - 201, (132 м)				11 201 - 245, (44 м)				16 245 - 353, (109 м)			
Элементы в плане													
Продольный профиль		a=12											
		L=342											

М-4 "Дон"  
 Старое направление км 635+407 - км 713+160  
 674+069-674+412

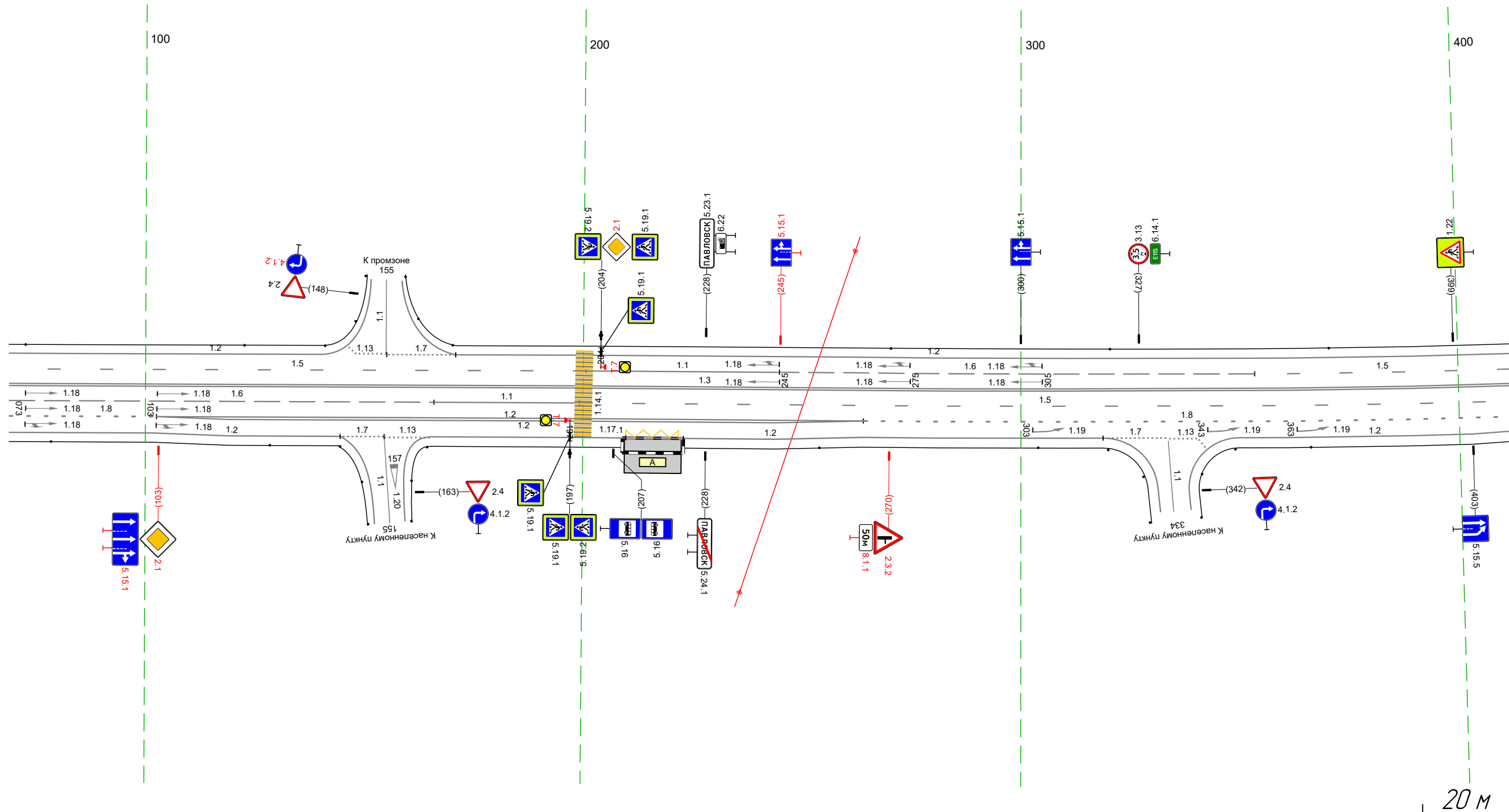

Дорожная разметка справа	Осевая линия	13 069 - 412, (343 м)											
	1-я от осевой	16 069 - 166, (97 м)				11 166 - 199, (33 м)				15 199 - 412, (213 м)			
	2-я от осевой	18 069 - 103, (34 м)		12 103 - 264, (162 м)				18 264 - 412, (148 м)					
	3-я от осевой	12 069 - 102, (33 м)		12 103 - 264, (161 м)				12 264 - 319, (55 м)		17 319 - 334, (15 м)		12 350 - 412, (62 м)	
	4-я от осевой	12 102 - 145, (43 м)		17 145 155 (10 м)		113 155 165 (11 м)		1171 210 - 223, (13 м)		12 165 - 264, (99 м)		171 341 (17 м)	
Дорожные ограждения и направляющие устройства справа	На разделительной												
	На обочине	Столбы (2шт, шаг 50,0м) 069 - 128								Столбы (2шт, шаг 50,0м) 254 - 304			
Тротуары справа													

Тротуары слева		
Дорожные ограждения и направляющие устройства слева	На обочине	Столбы (Пит. шаг 50,0м) 402 - 745
	На разделительной	
Дорожная разметка слева	2-я от осевой	12 402 - 745 (34,3 м)
	1-я от осевой	15 402 - 745 (34,3 м)
Элементы в плане		R=274,1, L=4,16
Продольный профиль		

М-4 "Дон"  
 Старое направление км 635+407 - км 713+160  
 674+402-674+745

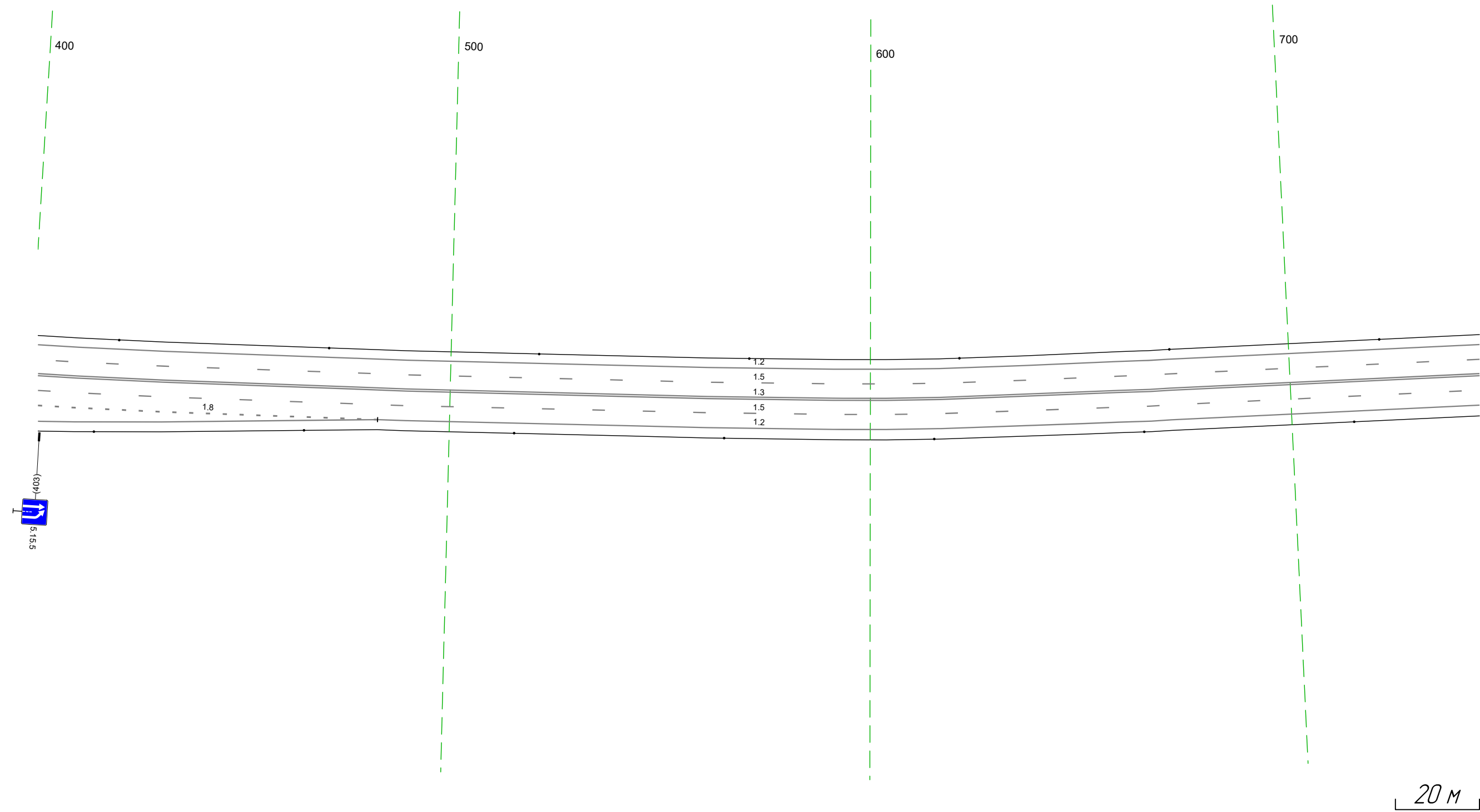

Дорожная разметка справа	Осевая линия		13 402 - 745 (34,3 м)	
	1-я от осевой		15 402 - 745 (34,3 м)	
	2-я от осевой	18 402 - 483 (81 м)		12 483 - 745 (262 м)
	3-я от осевой	12 402 - 483 (81 м)		
Дорожные ограждения и направляющие устройства справа	На разделительной			
	На обочине		Столбы (Пит. шаг 50,0м) 402 - 745	
Тротуары справа				

Тротуары слева				
Дорожные ограждения и направляющие устройства слева	На обочине	Стоянки (2шт, шаг 50,0м) 735 - 822	ДО (142) 839 - 942 (103 м)	Стоянки (2шт, шаг 50,0м) 946 - 068
	На разделительной			
Дорожная разметка слева	2-я от осевой		12 735 - 068 (34,3 м)	
	1-я от осевой		15 735 - 068 (34,3 м)	
Элементы в плане				
Продольный профиль			R=49683, L=14,38	

М-4 "ДОН"  
Старое направление км 635+407 - км 713+160  
674+735-675+068

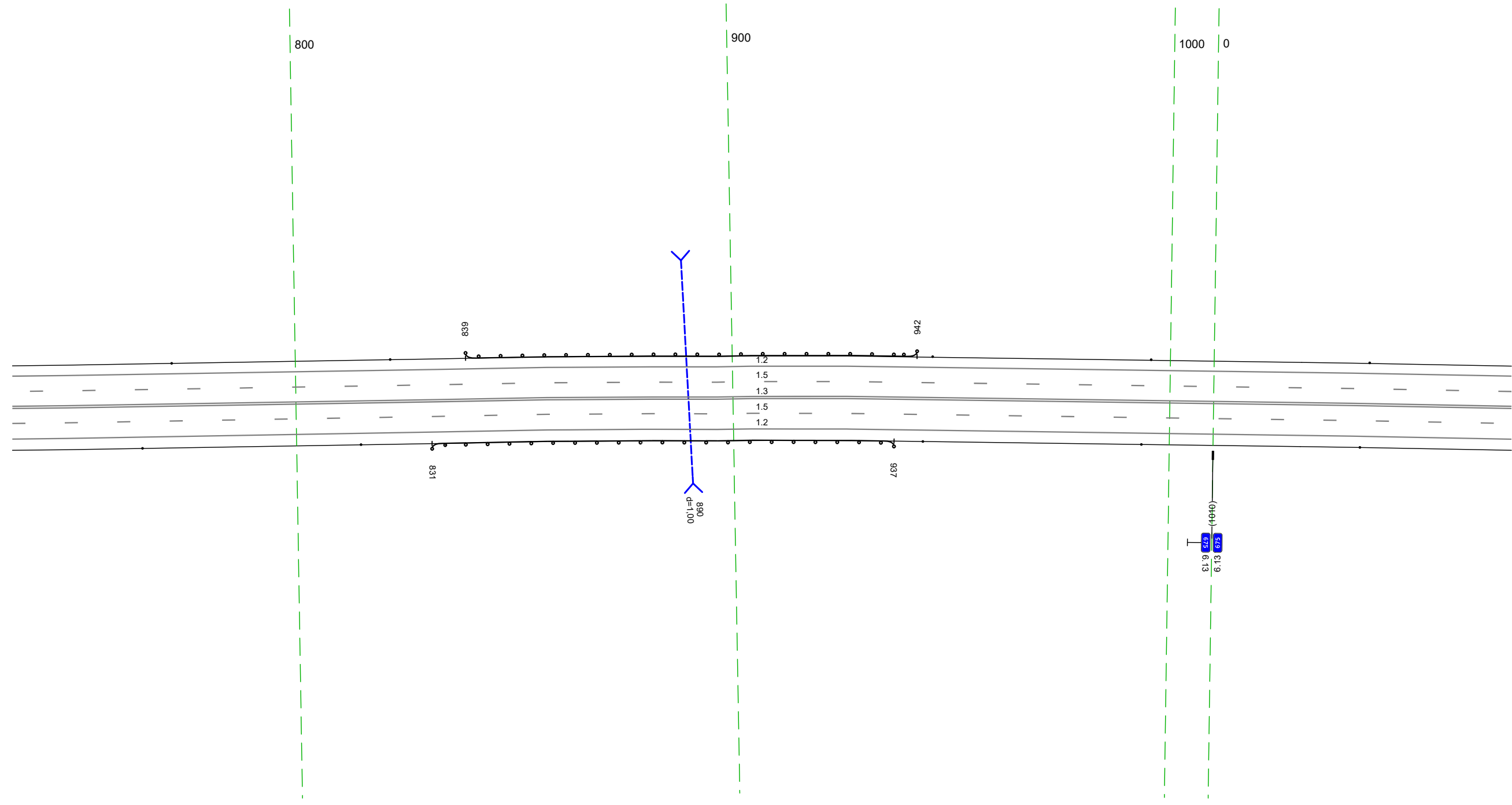

Дорожная разметка справа	Осевая линия		13 735 - 068 (34,3 м)	
	1-я от осевой		15 735 - 068 (34,3 м)	
Дорожные ограждения и направляющие устройства справа	На разделительной		12 735 - 068 (34,3 м)	
	На обочине	Стоянки (2шт, шаг 50,0м) 735 - 815	ДО (142) 831 - 937 (106 м)	Стоянки (2шт, шаг 50,0м) 944 - 068
Тротуары справа				

Тротуары слева					
Дорожные ограждения и направляющие устройства слева	На обочине	Столбы (выт. шаг 50,0м) 058 - 335			
	На разделительной				
Дорожная разметка слева	4-я от осевой		12 304 - 339 (35 м)	12 365 - 389 (24 м)	12 398 401 13 м
	3-я от осевой	12 078 - 304 (226 м)	12 304 - 365 (61 м)		12 389 392 13 м
	2-я от осевой	12 058 - 078 (20 м)	12 078 - 304 (226 м)		12 398 401 13 м
	1-я от осевой	15 058 - 401 (343 м)			15 398 401 13 м
Элементы в плане					
Продольный профиль		R=49683 L=14.38			

М-4 "ДОН"  
Старое направление км 635+407 - км 713+160  
675+058-675+401

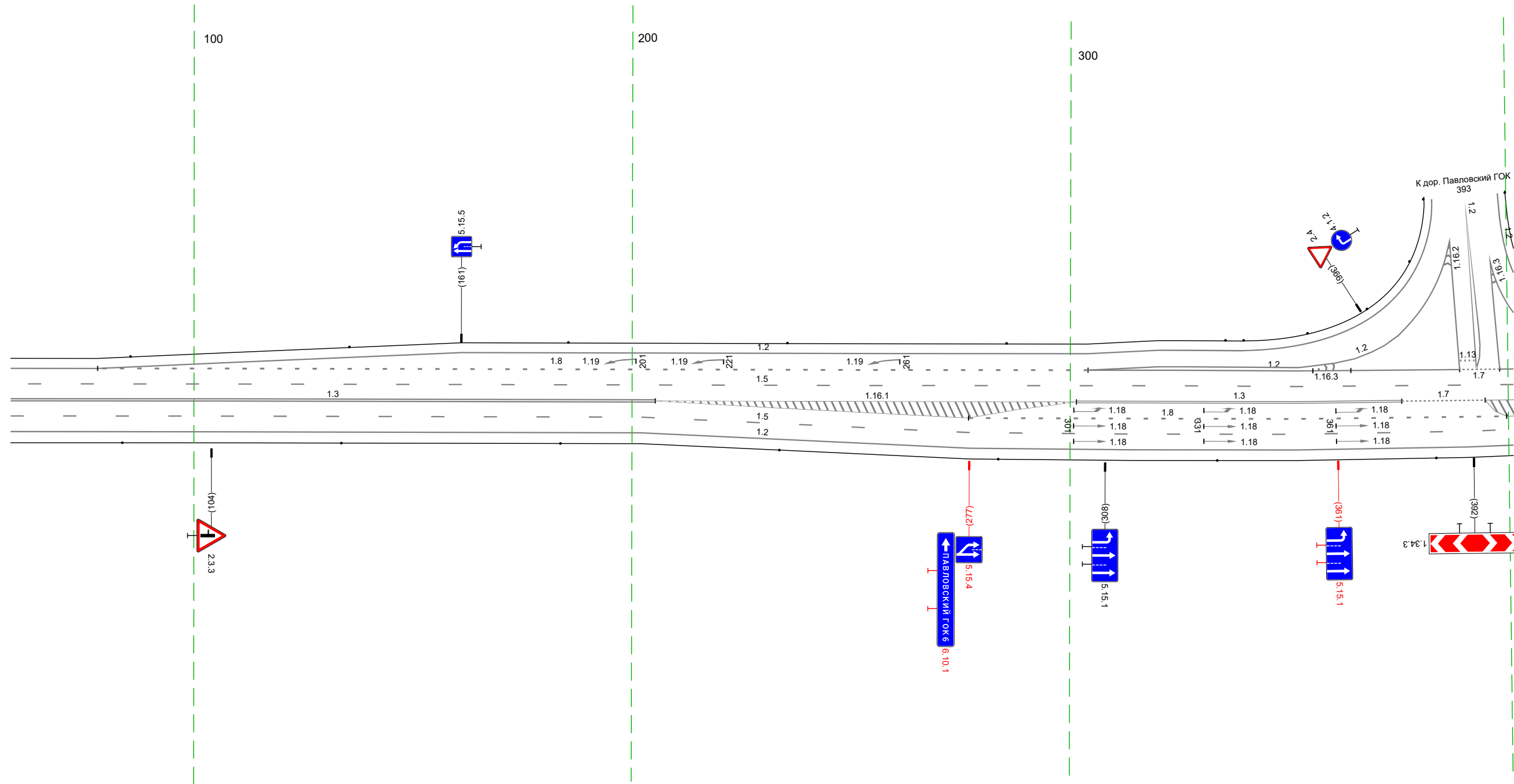

Дорожная разметка справа	Осевая линия	13 058 - 205 (147 м)	13 301 - 376 (74 м)	17 376 - 395 (19 м)
	1-я от осевой	15 058 - 202 (144 м)	18 277 - 408 (123 м)	
	2-я от осевой	12 058 - 202 (144 м)	15 202 - 401 (199 м)	
	3-я от осевой		12 202 - 401 (199 м)	
Дорожные ограждения и направляющие устройства справа	На разделительной	Столбы (выт. шаг 50,0м) 058 - 401		
	На обочине			
Тротуары справа				

Тротуары слева		Столбики (Сум. шаг 13,1м) 405 - 432		Столбики (Сум. шаг 50,0м) 437 - 734	
Дорожные ограждения и направляющие устройства слева	На обочине				
	На разделительной				
	4-я от осевой	12 398 - 417, (19 м)	12 432 - 471, (39 м)	12 471 - 617, (146 м)	
	3-я от осевой				12 617 - 734, (117 м)
Дорожная разметка слева	2-я от осевой	12 398 - 471, (73 м)		18 471 - 617, (146 м)	
	1-я от осевой			15 391 - 734, (343 м)	
Элементы в плане					
Продольный профиль		R=49683 L=14,38			

М-4 "ДОН"  
Старое направление км 635+407 - км 713+160  
675+391-675+734

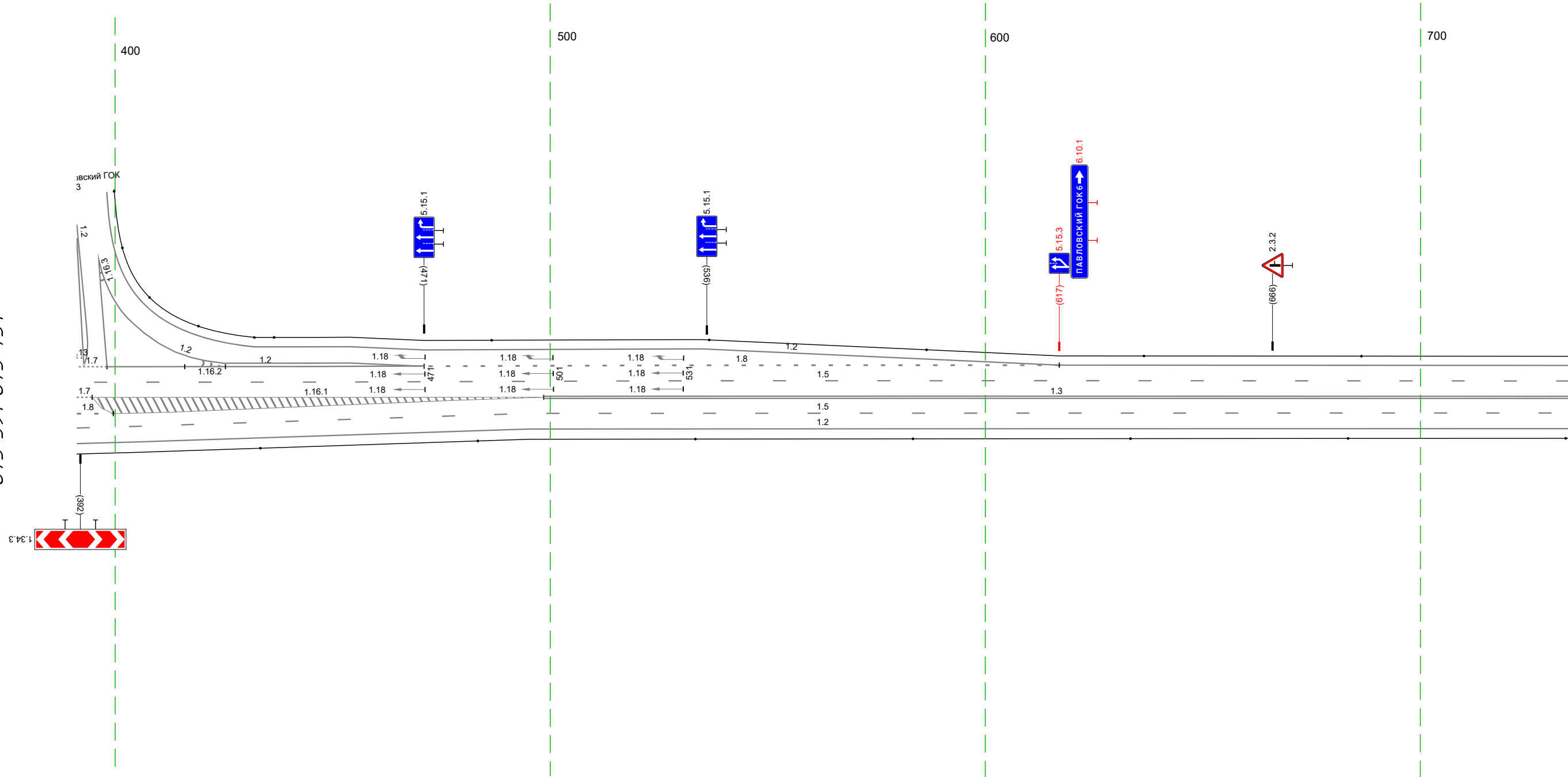

Дорожная разметка справа	Осевая линия	17 391 395		13 499 - 734, (236 м)
	1-я от осевой	14 391 400		15 495 - 734, (239 м)
	2-я от осевой		15 391 - 495, (104 м)	12 495 - 734, (239 м)
	3-я от осевой		12 391 - 495, (104 м)	
Дорожные ограждения и направляющие устройства справа	На разделительной			
	На обочине	Столбики (Сум. шаг 50,0м) 391 - 734		
Тротуары справа				

Тротуары слева		
Дорожные ограждения и направляющие устройства слева	На обочине	Столбы (выт. шаг 50,0м) 724 - 986
	На разделительной	
Дорожная разметка слева	2-я от осевой	12 724 - 990 (266 м)
	1-я от осевой	15 724 - 000 (266 м)
Элементы в плане		
Продольный профиль		R=4968,3; L=Н.38

М-4 "Дон"  
 Старое направление км 635+407 - км 713+160  
 675+724-676+000

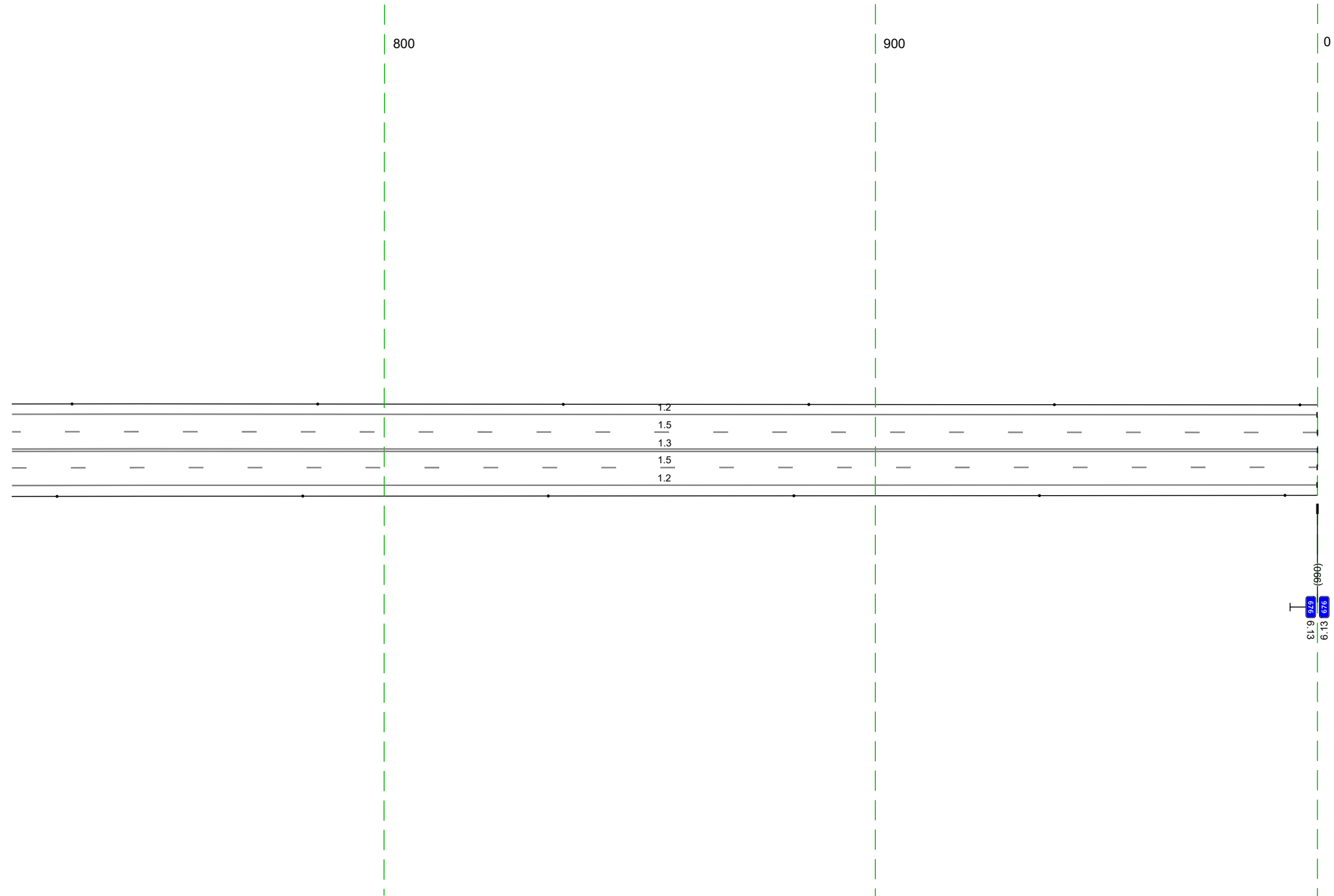

20 м

Дорожная разметка справа	Осевая линия	13 724 - 000 (266 м)
	1-я от осевой	15 724 - 990 (266 м)
	2-я от осевой	12 724 - 990 (266 м)
Дорожные ограждения и направляющие устройства справа	На разделительной	
	На обочине	Столбы (выт. шаг 50,0м) 724 - 983
Тротуары справа		

Тротуары слева		
Дорожные ограждения и направляющие устройства слева	На обочине	Столбы (Лит. шаг 50,0м) 003 - 343
	На разделительной	
Дорожная разметка слева	2-я от осевой	12 000 - 343 (343 м)
	1-я от осевой	15 000 - 343 (343 м)
Элементы в плане		
Продольный профиль		L=343 <span style="float: right;">и=0</span>

М-4 "Дон"  
 Старое направление км 635+407 - км 713+160  
 676+000-676+343

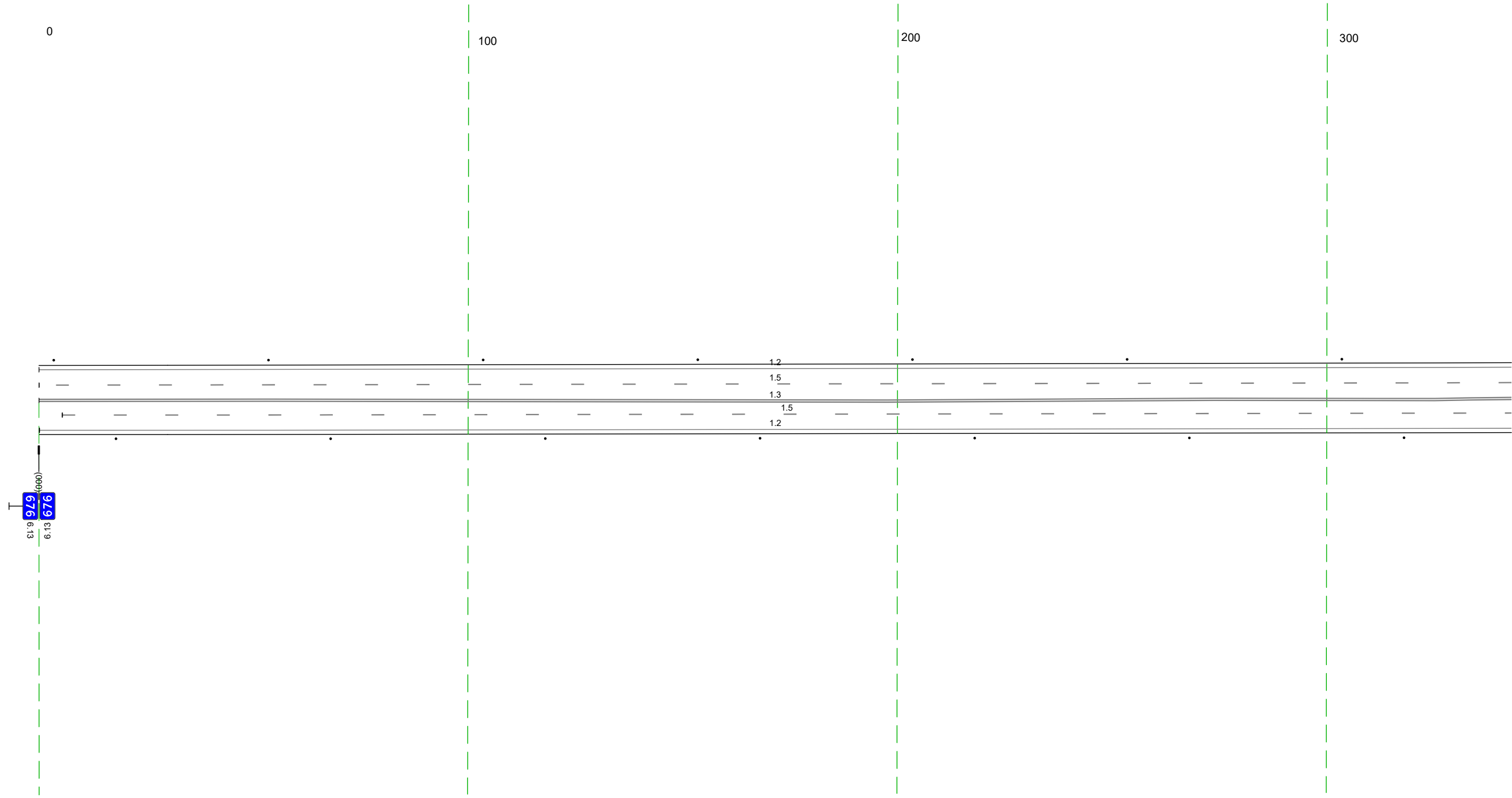

Дорожная разметка справа	Осевая линия	13 000 - 343 (343 м)
	1-я от осевой	15 005 - 343 (338 м)
	2-я от осевой	12 000 - 343 (343 м)
Дорожные ограждения и направляющие устройства справа	На разделительной	
	На обочине	Столбы (Лит. шаг 50,0м) 018 - 343
Тротуары справа		

Тротуары слева		
Дорожные ограждения и направляющие устройства слева	На обочине	Столбы (Пит., шаг 50,0м) 333 - 676
	На разделительной	
Дорожная разметка слева	2-я от осевой	12 333 - 676, (34,3 м)
	1-я от осевой	15 333 - 676, (34,3 м)
Элементы в плане		
Продольный профиль		L=34,3 <span style="float: right;">0+0</span>

М-4 "Дон"  
 Старое направление км 635+407 - км 713+160  
 676+333-676+676

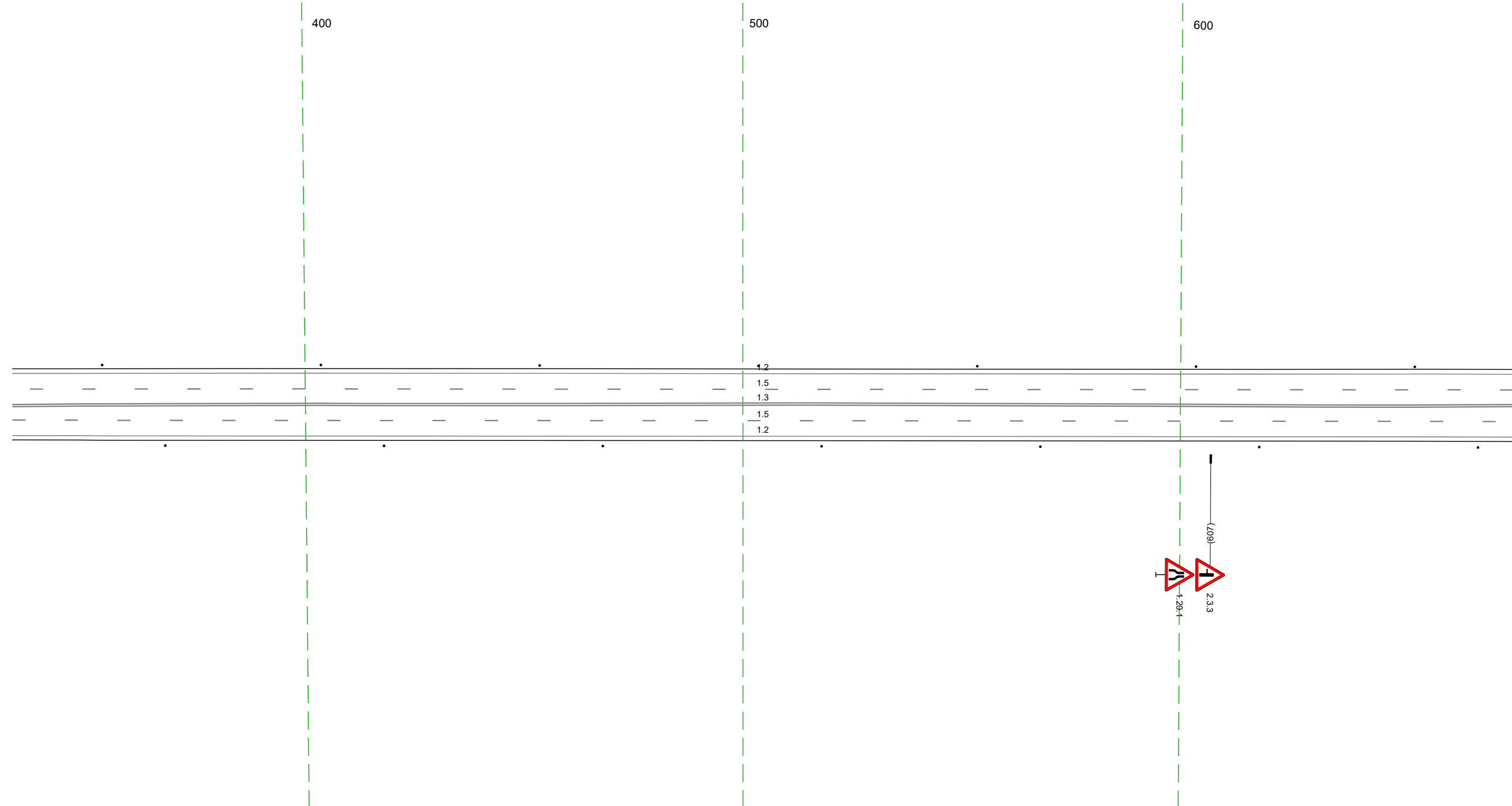

Дорожная разметка справа	Осевая линия	13 333 - 676, (34,3 м)
	1-я от осевой	15 333 - 676, (34,3 м)
	2-я от осевой	12 333 - 676, (34,3 м)
Дорожные ограждения и направляющие устройства справа	На разделительной	
	На обочине	Столбы (Пит., шаг 50,0м) 333 - 676
Тротуары справа		

20 м

Тротуары слева		Столбики (4 шт., шаг 50,0 м) 666 - 854				Ст (3) 859 - 869	Ст (3) 888 - 898	Столбики (2 шт., шаг 50,0 м) 917 - 011	
Дорожные ограждения и направляющие устройства слева	На обочине								
	На разделительной								
	3-я от осевой			12 800 - 860 (60 м)	113 870 879 170 м	17 880 - 902 (22 м)	12 900 - 959 (59 м)		
Дорожная разметка слева	2-я от осевой	12 666 - 800 (134 м)		12 800 - 867 (67 м)	111 867 - 886 (19 м)	12 886 - 959 (73 м)		12 959 - 011 (50 м)	
	1-я от осевой	15 666 - 791 (125 м)		12 800 - 866 (67 м)		12 886 - 959 (73 м)		18 963 - 011 (46 м)	
Элементы в плане									
Продольный профиль		L=34,3				a=0			

М-4 "Дон"  
 Старое направление км 635+407 - км 713+160  
 676+666-677+011

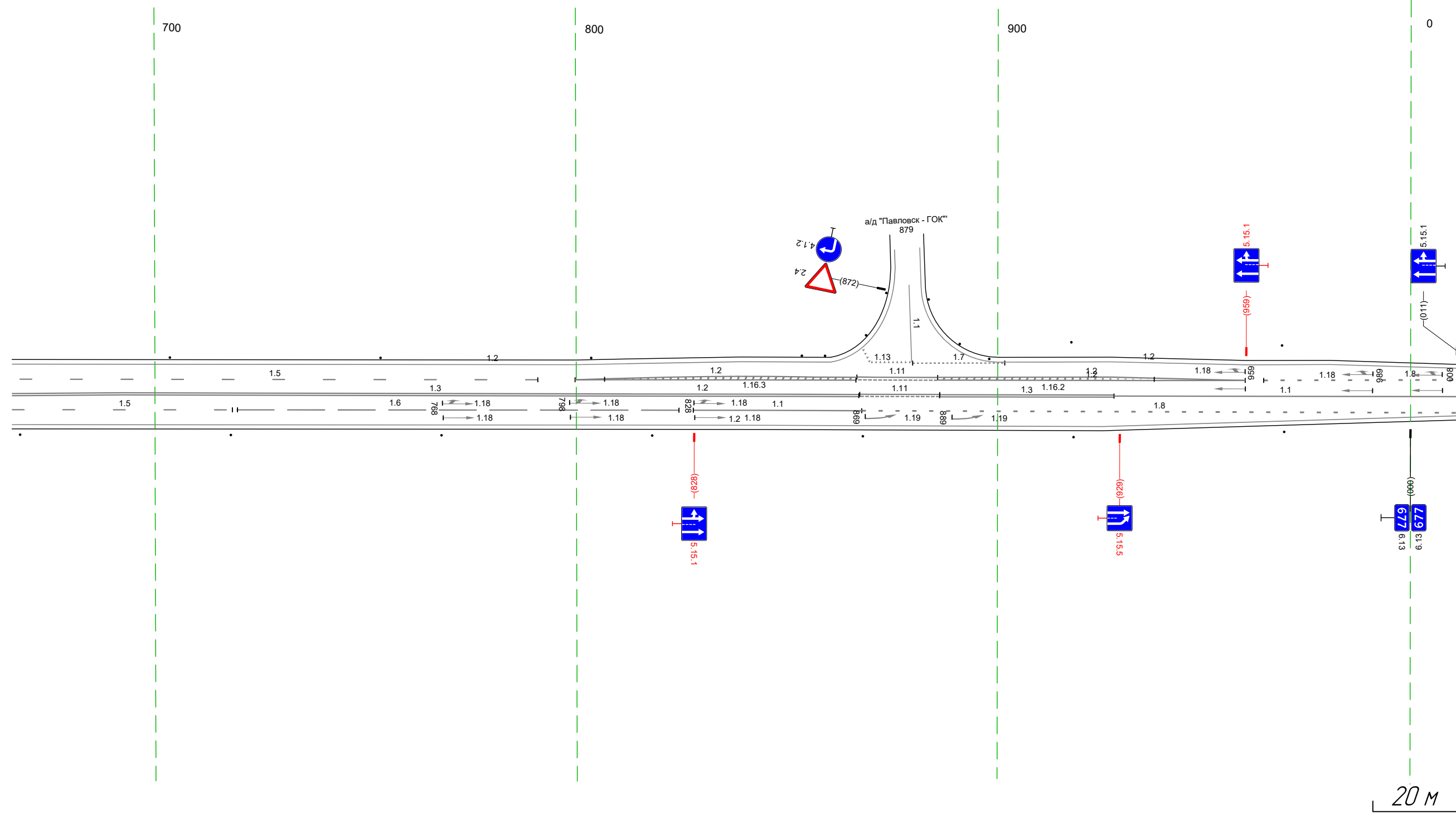

20 м

Дорожная разметка справа	Осевая линия	13 666 - 867 (1201 м)		111 867 - 886 (19 м)	13 886 - 928 (41 м)	11 928 - 011 (81 м)	
	1-я от осевой	16 718 - 824 (106 м)		11 828 - 868 (40 м)	18 868 - 011 (141 м)		
	2-я от осевой	15 666 - 720 (54 м)		12 666 - 011 (343 м)			
Дорожные ограждения и направляющие устройства справа	На разделительной						
	На обочине	Столбики (1 шт., шаг 50,0 м) 666 - 011					
Тротуары справа							

Тротуары слева			
Дорожные ограждения и направляющие устройства слева	На обочине	Столбы (Пит. шаг 50,0м) 001 - 344	
	На разделительной		
Дорожная разметка слева	2-я от осевой	12 001 - 090 (89 м)	
	1-я от осевой	18 001 - 090 (89 м)	12 090 - 344 (254 м)
Элементы в плане			
Продольный профиль		L=343	

М-4 "ДОН"  
 Старое направление км 635+407 - км 713+160  
 677+001-677+344

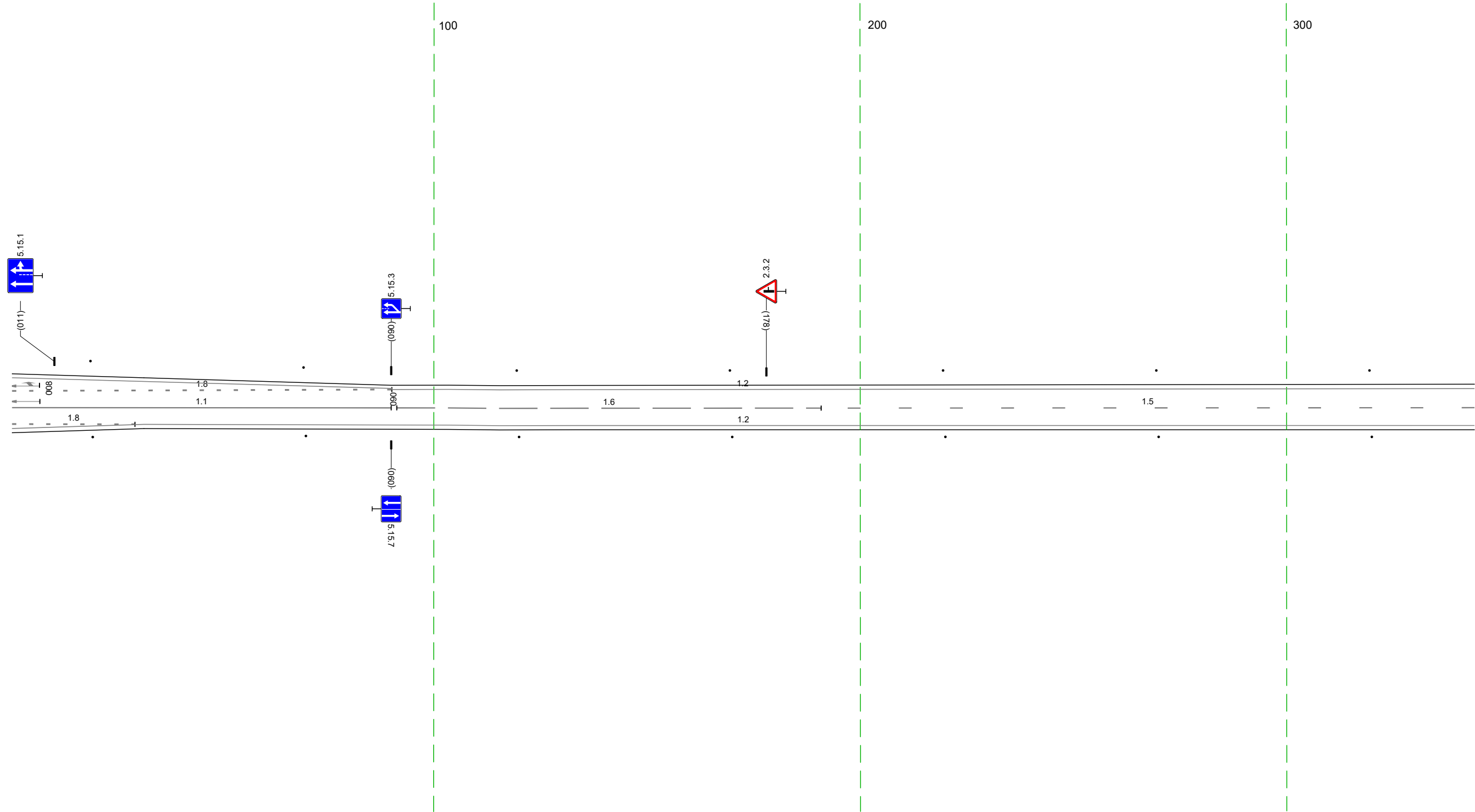

20 м

Дорожная разметка справа	Осевая линия	11 001 - 090 (89 м)	16 091 - 191 (100 м)	15 191 - 344 (153 м)
	1-я от осевой	18 001 - 030 (29 м)		12 032 - 344 (112 м)
	2-я от осевой	12 001 - 032 (31 м)		
Дорожные ограждения и направляющие устройства справа	На разделительной	Столбы (Пит. шаг 50,0м) 001 - 344		
	На обочине			
Тротуары справа				

Тротуары слева		
Дорожные ограждения и направляющие устройства слева	На обочине	Столбы (Пит. шаг 50,0м) 334 - 677
	На разделительной	
Дорожная разметка слева		12 334 - 677, (34,3 м)
Элементы в плане		
Продольный профиль		1:34,3 <span style="float: right;">0-0</span>

М-4 "Дон"  
 Старое направление км 635+407 - км 713+160  
 677+334-677+677

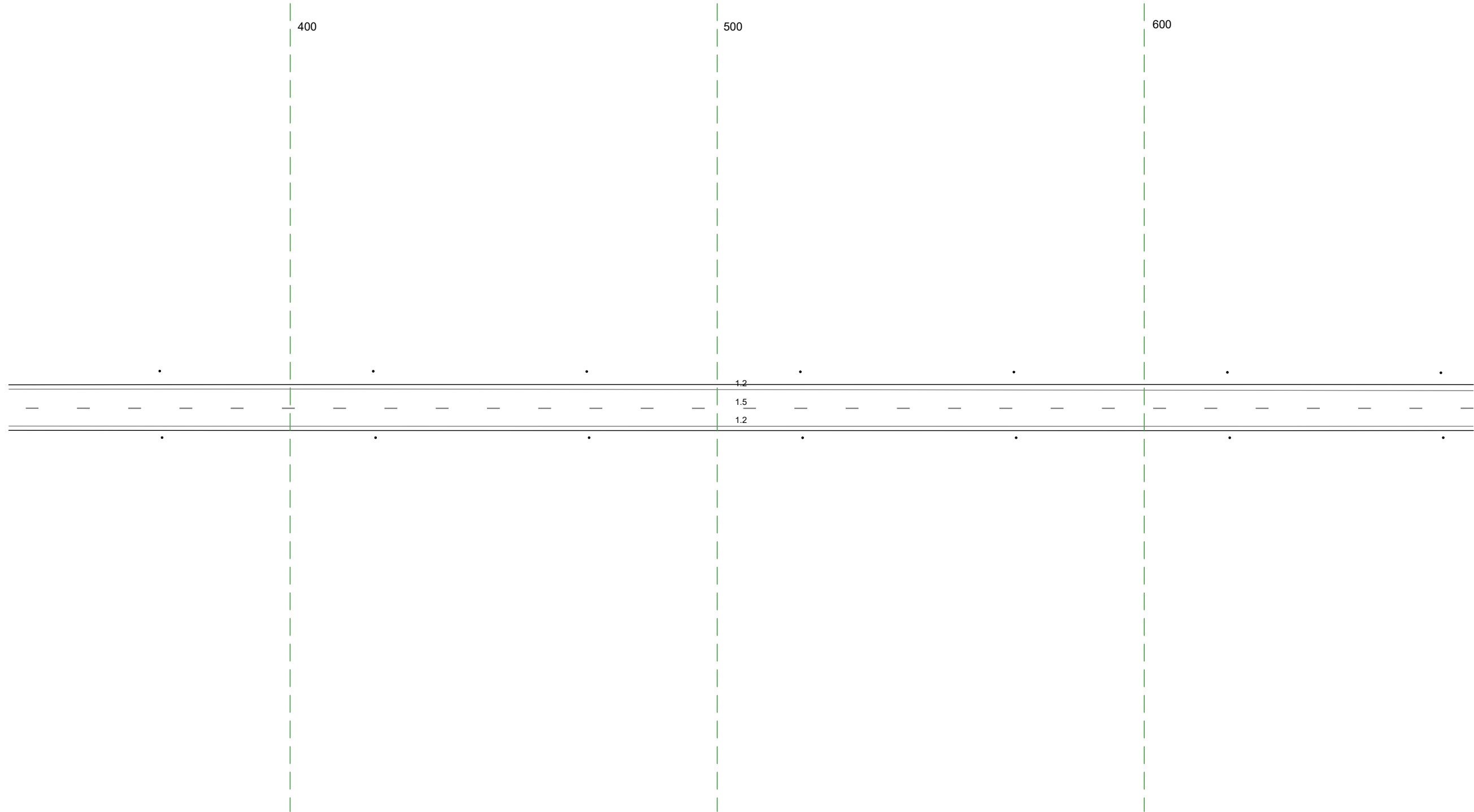

20 м

Дорожная разметка справа	Осевая линия	15 334 - 677, (34,3 м)
	1-я от осевой	12 334 - 677, (34,3 м)
Дорожные ограждения и направляющие устройства справа	На разделительной	
	На обочине	Столбы (Пит. шаг 50,0м) 334 - 677
Тротуары справа		

Тротуары слева		
Дорожные ограждения и направляющие устройства слева	На обочине	Столбы (Пит. шаг 50,0м) 667 - 1010
	На разделительной	
Дорожная разметка слева		12 667 - 1010, (34,3 м)
Элементы в плане		
Продольный профиль		1=34,3 <span style="float: right;">а-0</span>

М-4 "Дон"  
 Старое направление км 635+407 - км 713+160  
 677+667-677+1010

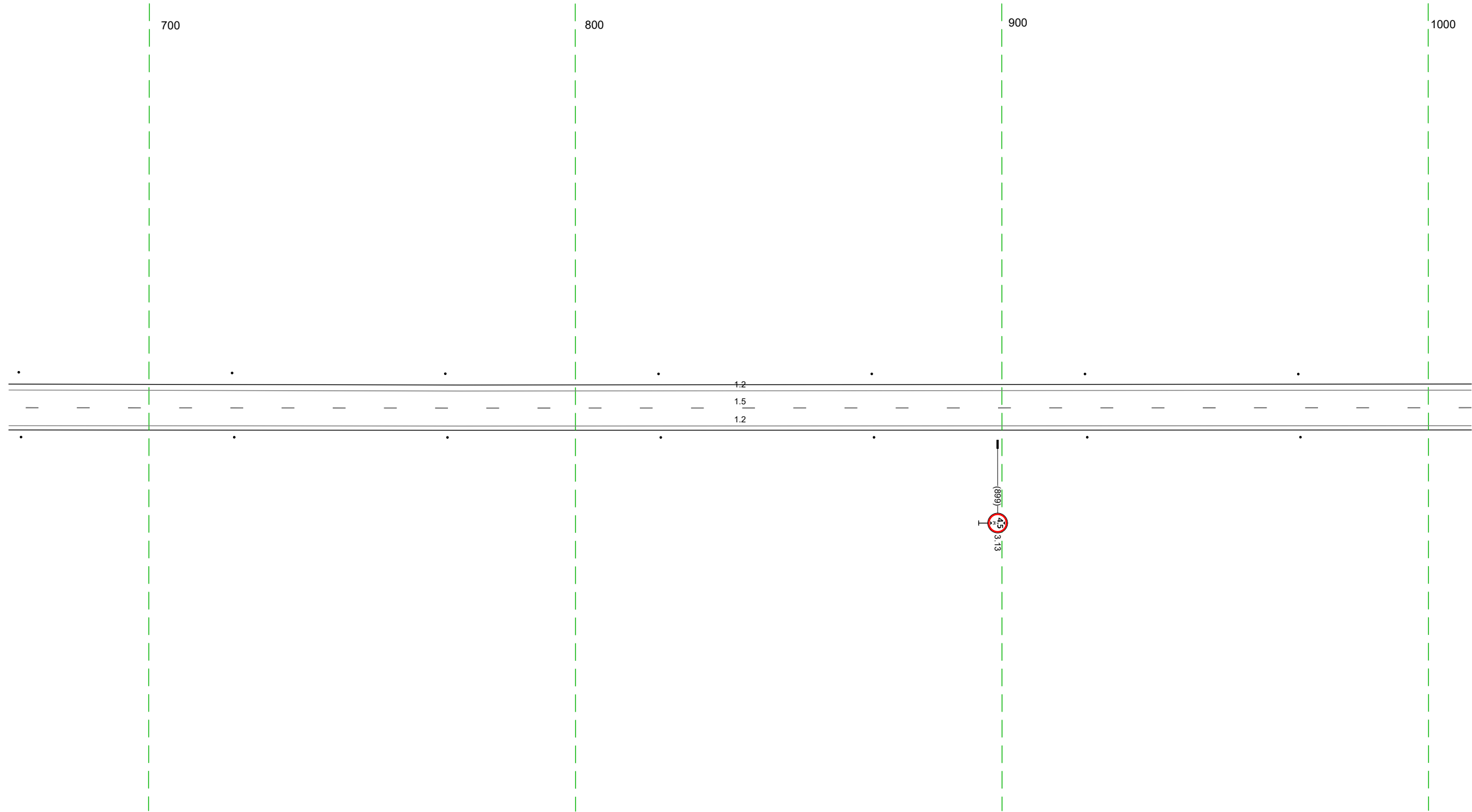

20 м

Дорожная разметка справа	Осевая линия	15 667 - 1010, (34,3 м)
	1-я от осевой	12 667 - 1010, (34,3 м)
Дорожные ограждения и направляющие устройства справа	На разделительной	
	На обочине	Столбы (Пит. шаг 50,0м) 667 - 1010
Тротуары справа		

Тротуары слева					
Дорожные ограждения и направляющие устройства слева	На обочине	Столбы (4шт., шаг 50,0м) 1000 - 116		10 (133) 133 - 223, (90 м)	Столбы (2шт., шаг 50,0м) 235 - 269
	На разделительной				
Дорожная разметка слева			12 1000 - 289, (34,3 м)		
Элементы в плане					
Продольный профиль		L=34,3		a=0	

М-4 "ДОН"  
 Старое направление км 635+407 - км 713+160  
 677+1000-678+289

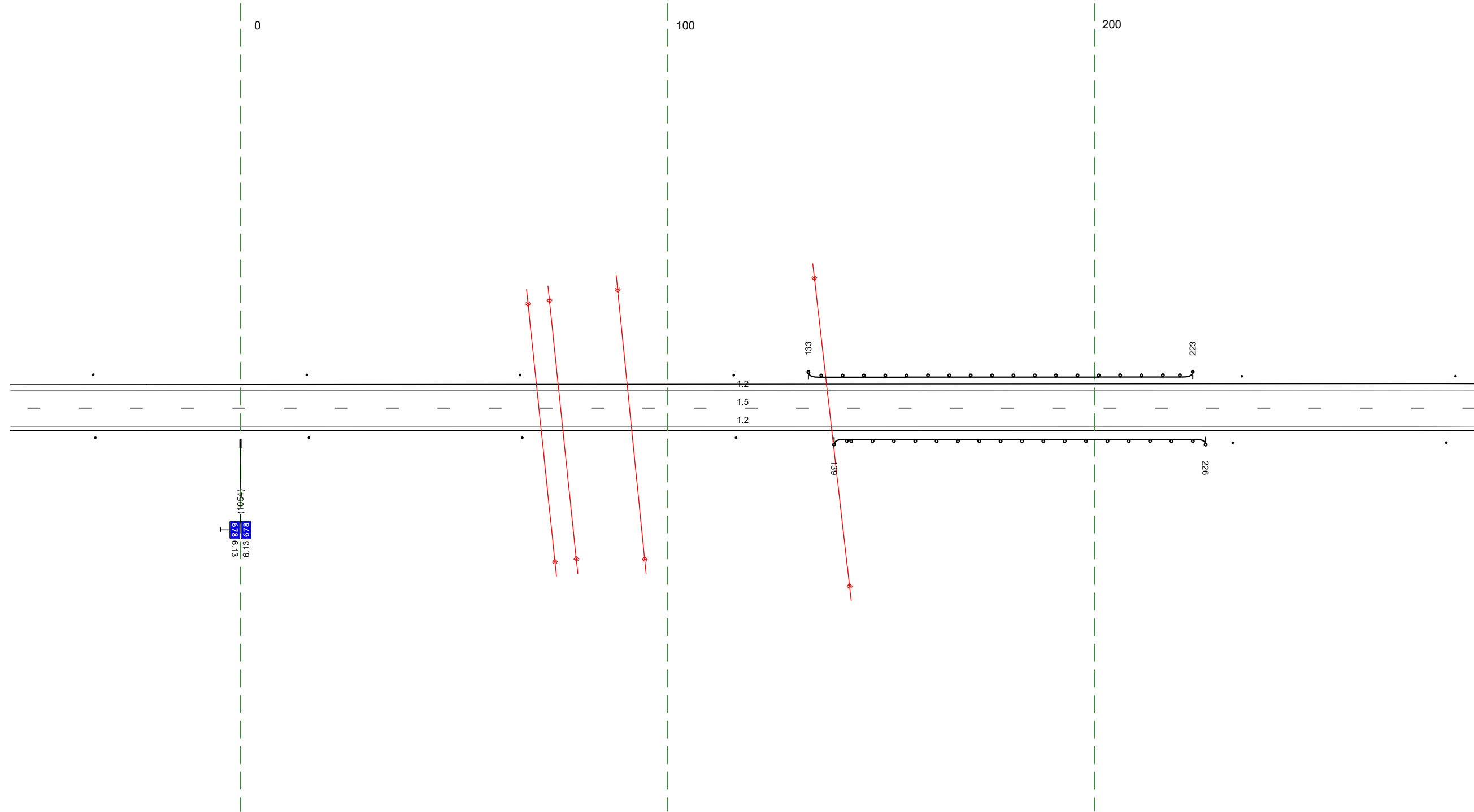

20 М

Дорожная разметка справа					
Дорожные ограждения и направляющие устройства справа	Осевая линия		15 1000 - 289, (34,3 м)		
	1-я от осевой		12 1000 - 289, (34,3 м)		
Тротуары справа	На разделительной			10 (133) 139 - 226, (87 м)	Столбы (2шт., шаг 50,0м) 236 - 269
	На обочине	Столбы (4шт., шаг 50,0м) 1000 - 116			

Тротуары слева		
Дорожные ограждения и направляющие устройства слева	На обочине	Столбы (Пит. шаг 50,0м) 279 - 622
	На разделительной	
Дорожная разметка слева		12 279 - 622, (34,3 м)
Элементы в плане		
Продольный профиль		1=34,3 <span style="float: right;">а-0</span>

М-4 "Дон"  
 Старое направление км 635+407 - км 713+160  
 678+279-678+622

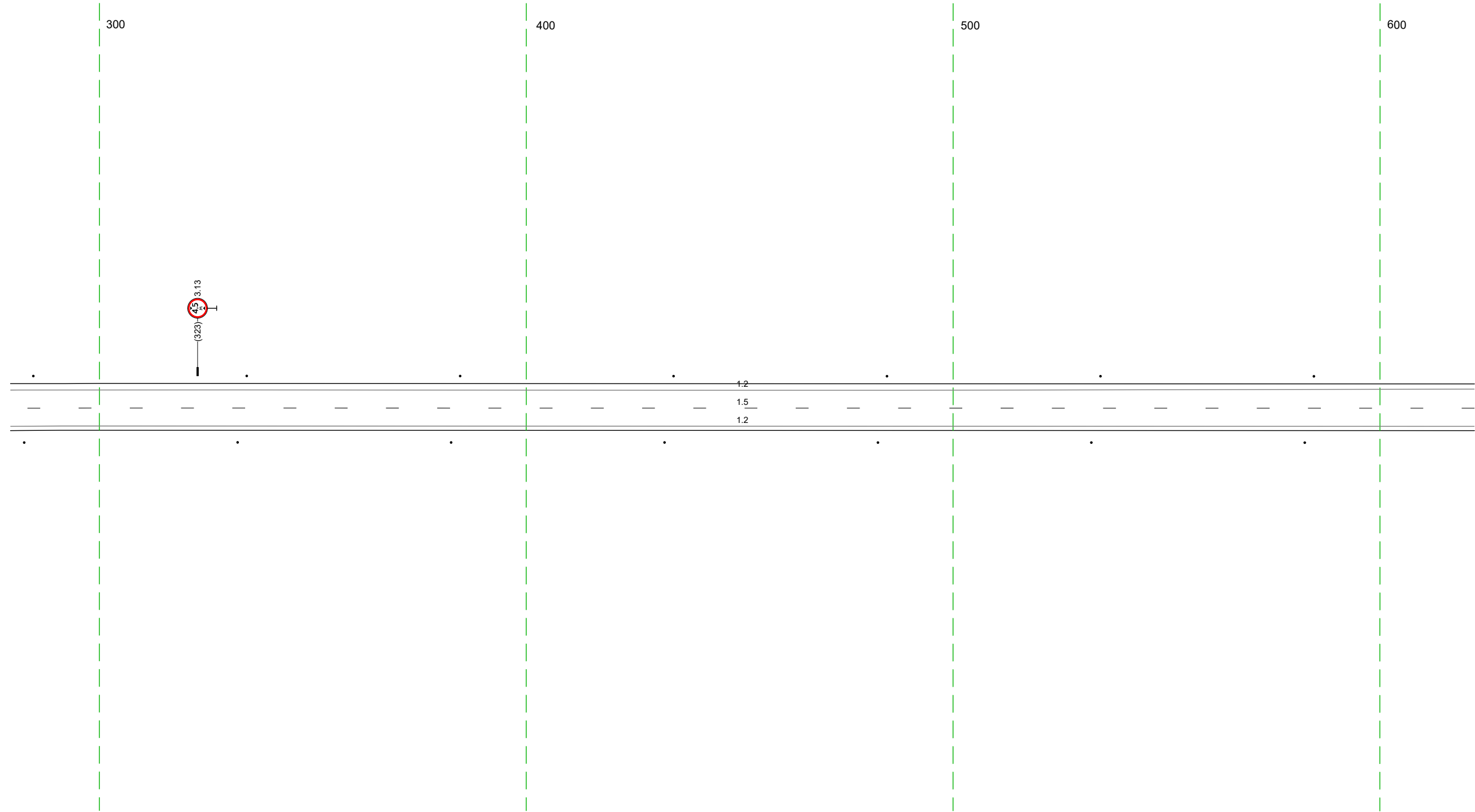

20 м

Дорожная разметка справа	Осевая линия	15 279 - 622, (34,3 м)
	1-я от осевой	12 279 - 622, (34,3 м)
Дорожные ограждения и направляющие устройства справа	На разделительной	
	На обочине	Столбы (Пит. шаг 50,0м) 279 - 622
Тротуары справа		

Тротуары слева									
Дорожные ограждения и направляющие устройства слева	На обочине	Столбики (выт. шаг 50,0м) 612 - 684							
	На разделительной								
Дорожная разметка слева	4-я от осевой					12 831 - 881 (50 м)		12 900 - 955 (55 м)	
	3-я от осевой					12 831 - 955 (124 м)		12 830 - 955 (126 м)	
	2-я от осевой	12 642 - 719 (77 м)	12 719 - 826 (107 м)		12 826 - 893 (67 м)		111 893 - 924 (31 м)		11 924 - 955 (32 м)
	1-я от осевой	12 612 - 640 (28 м)	18 642 - 826 (184 м)						
Элементы в плане									
Продольный профиль		L=34,3						a=0	

М-4 "Дон"  
 Старое направление км 635+407 - км 713+160  
 678+612-678+955

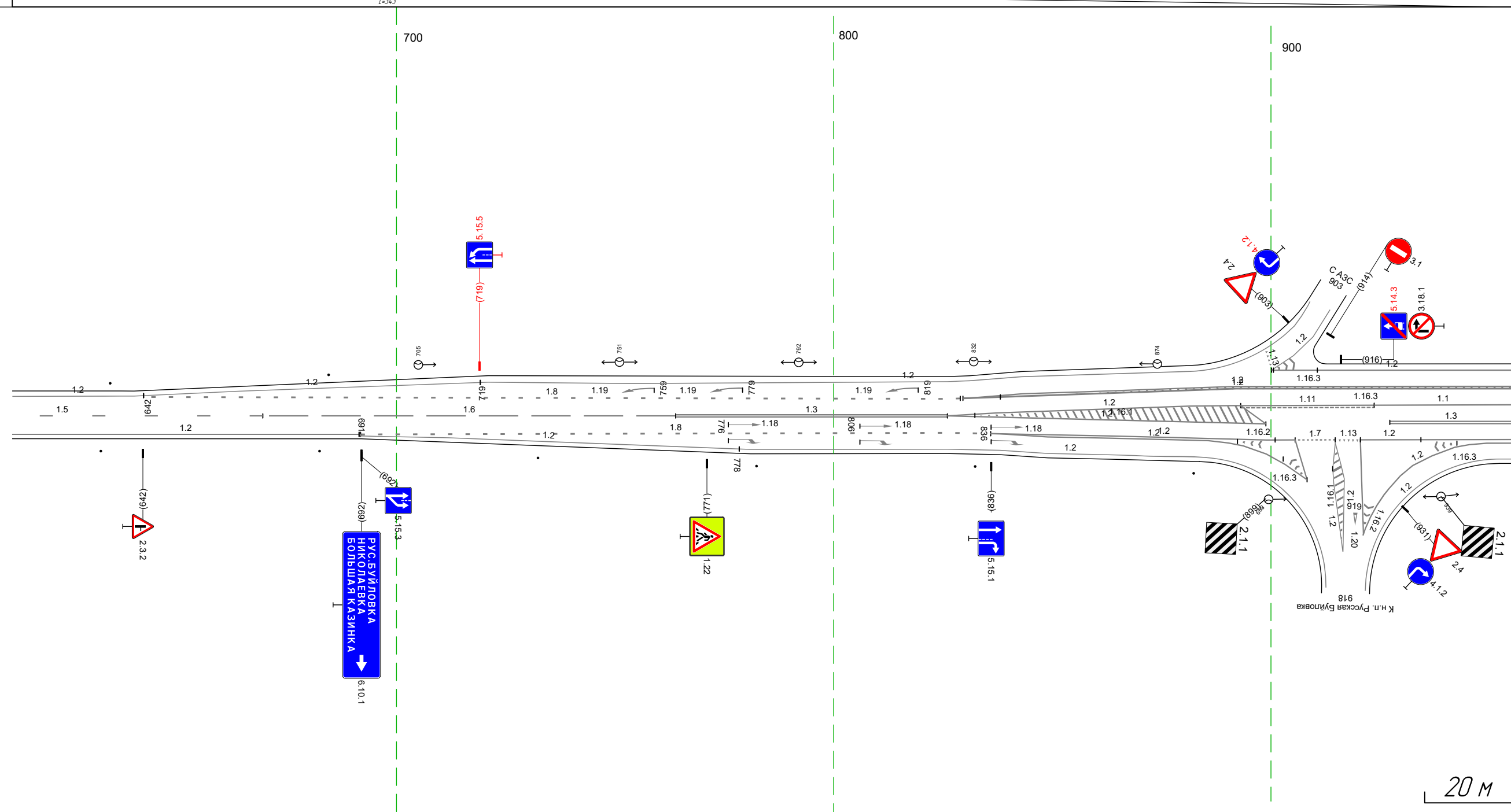

Дорожная разметка справа	Осевая линия	15 612 - 669 (57 м)	12	16 669 - 764 (94 м)	13 764 - 826 (62 м)	12 826 - 899 (73 м)	13 927 - 955 (28 м)
	1-я от осевой	12 612 - 691 (79 м)	17 897 642	18 692 - 826 (134 м)	12 826 - 899 (73 м)	12 927 - 955 (28 м)	
	2-я от осевой		12 692 - 778 (86 м)	12 778 - 826 (48 м)	17 826 836 100 м	12 836 - 906 (70 м)	12 920 - 955 (35 м)
	3-я от осевой				12 826 838 112 м	12 838 - 894 (56 м)	12 942 - 955 (13 м)
	4-я от осевой				12 838 - 884 (46 м)	12 894 - 908 (15 м)	12 930 - 942 (12 м)
Дорожные ограждения и направляющие устройства справа		На разделительной		Столбики (выт. шаг 50,0м) 612 - 877			
		На обочине					
Тротуары справа							

Тротуары слева								Стандарты (2шт, шаг 50,0м) 239 - 317		
Дорожные ограждения и направляющие устройства слева	На обочине									
	На разделительной									
Дорожная разметка слева	4-я от осевой	1171 001 - 014, (13 м)	12 014 - 065, (51 м)	17 065 - 082, (17 м)	12 085 - 138, (53 м)	12 138 14,8				
	3-я от осевой	12 945 - 001, (27 м)	12 945 - 138, (164 м)				14,8 18	18 198 - 281, (83 м)		
	2-я от осевой	12 945 - 138, (164 м)				139 14,8 19 м	12 148 - 282, (134 м)			
	1-я от осевой	11 945 - 014, (40 м)	11 019 - 046, (27 м)	18 046 - 086, (39 м)	12 086 - 148, (62 м)	18 148 - 198, (50 м)		12 282 - 317, (35 м)		
Элементы в плане								R=4789, L=3987		
Продольный профиль		L=34,3						a=0		

М-4 "ДОН"  
 Старое направление км 635+407 - км 713+160  
 678+945-679+317

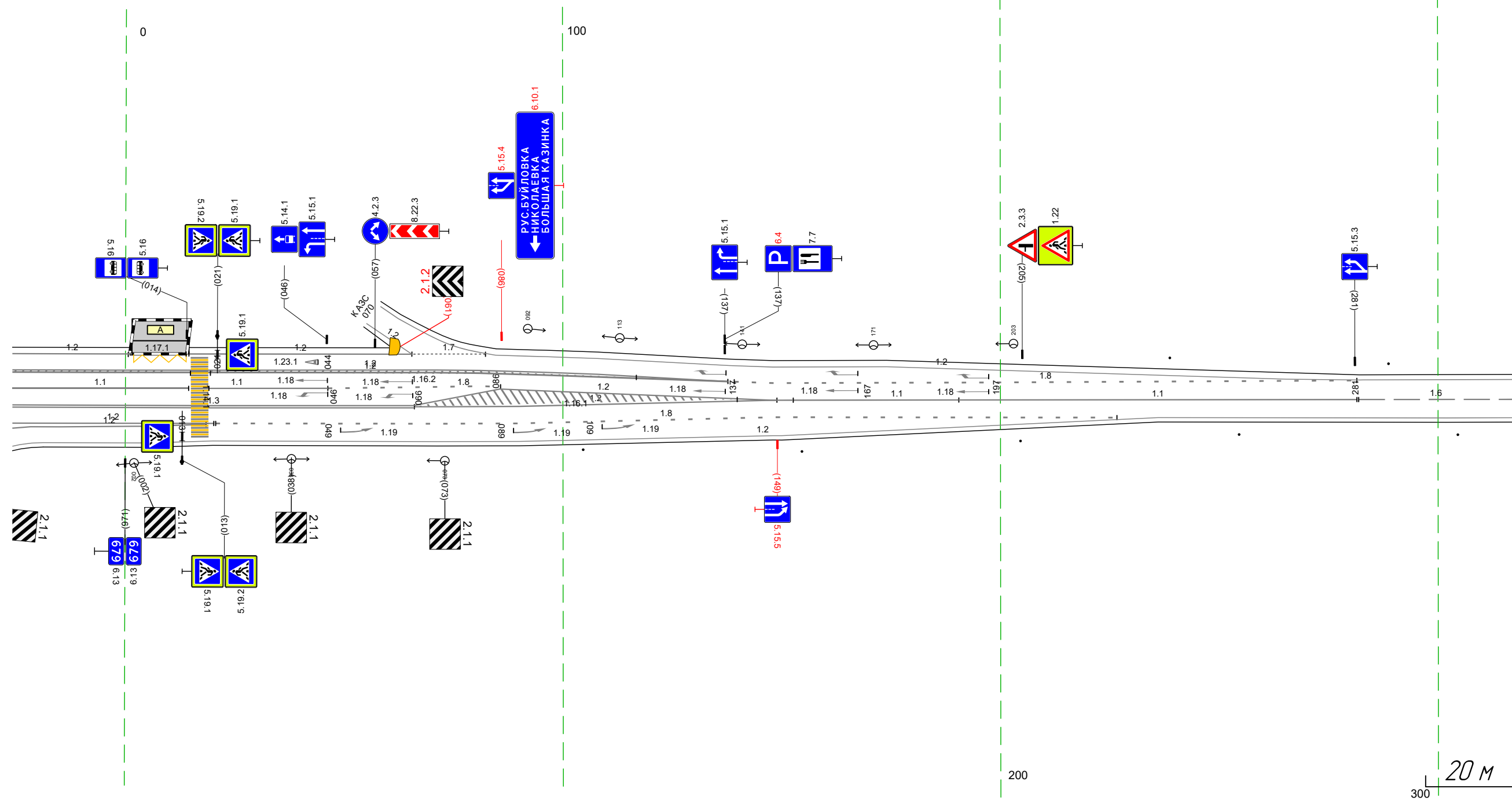

Дорожная разметка справа	Осевая линия	13 945 - 066, (92 м)		12 066 - 148, (82 м)		11 153 - 190, (38 м)		11 190 - 281, (91 м)		16 282 - 317, (35 м)	
	1-я от осевой	13 945 - 066, (92 м)		12 066 - 148, (82 м)		18 148 - 227, (79 м)		12 148 - 236, (88 м)		12 236 - 317, (81 м)	
	2-я от осевой	12 945 - 020, (46 м)	18 021 - 148, (127 м)				12 148 - 236, (88 м)				
	3-я от осевой	12 945 - 018, (44 м)	12 020 - 148, (128 м)								
4-я от осевой	12 952 - 020, (39 м)										
Дорожные ограждения и направляющие устройства справа	На разделительной										
	На обочине							Стандарты (5шт, шаг 50,0м) 082 - 317			
Тротуары справа											

Тротуары слева		
Дорожные ограждения и направляющие устройства следа	На обочине	<p>ДО 1939 443 - 488, (45 м)</p> <p>Столбы (Тит., шаг 50,0м) 307 - 650</p>
	На разделительной	
Дорожная разметка следа		<p>12 307 - 650, (343 м)</p>
Элементы в плане		R=4789, L=3987
Правильный профиль		L=343 <span style="float: right;">и=0</span>

М-4 "Дон"  
 Старое направление км 635+407 - км 713+160  
 679+307-679+650

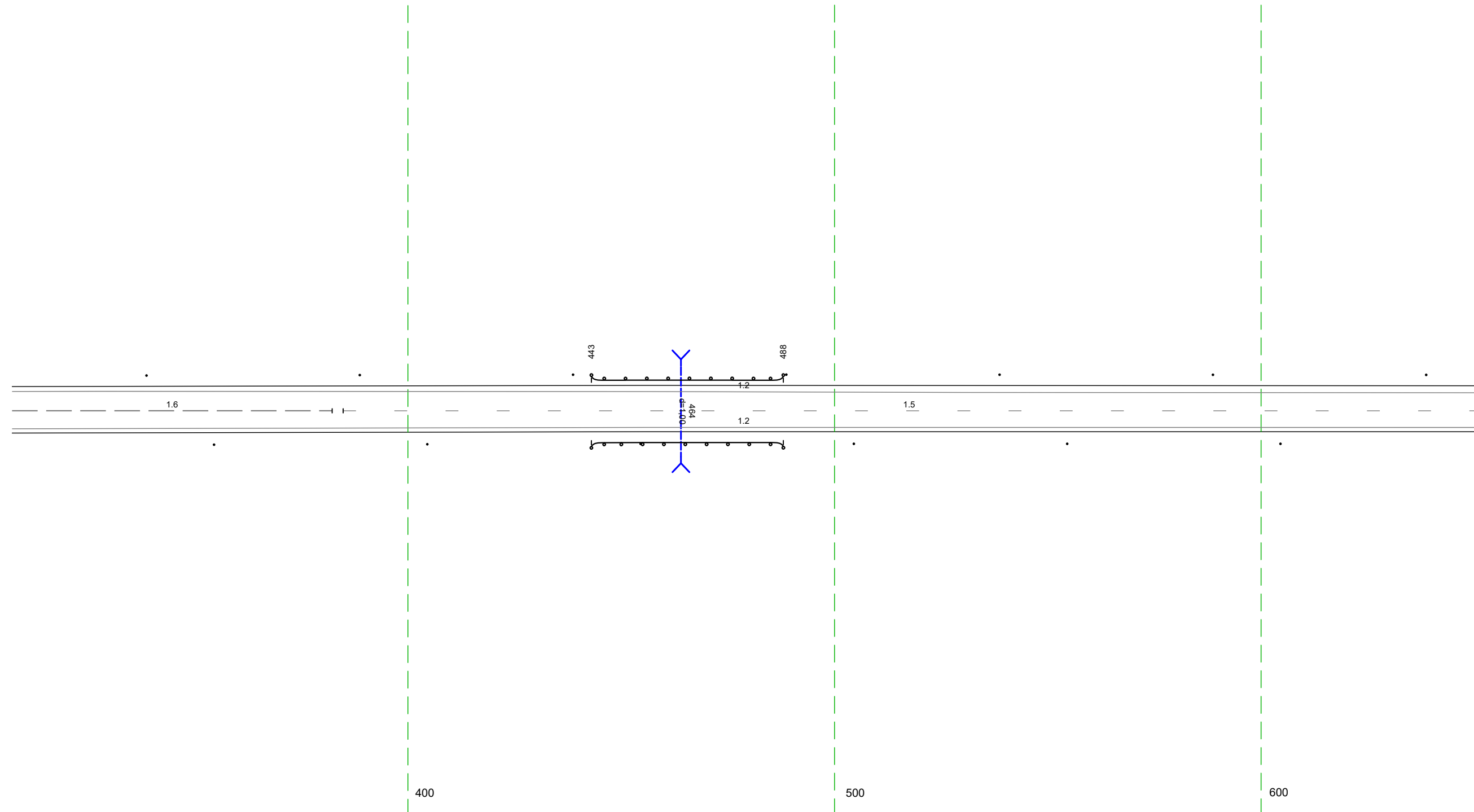

Дорожная разметка справа		<p>16 307 - 382, (75 м)</p>	<p>15 385 - 650, (265 м)</p>
1-я от осевой		<p>12 307 - 650, (343 м)</p>	
Дорожные ограждения и направляющие устройства справа	На разделительной		
	На обочине	<p>ДО 1939 443 - 488, (45 м)</p> <p>Столбы (Тит., шаг 50,0м) 307 - 650</p>	
Тротуары справа			

Тротуары слева		
Дорожные ограждения и направляющие устройства слева	На обочине	Столбы (выт. шаг 50,0м) 640 - 054
	На разделительной	
Дорожная разметка слева		12 640 - 054, (34,3 м)
Элементы в плане		R=4,789, L=3987
Продольный профиль		L=322 <span style="float: right;">a=0</span> <span style="float: right;">0,37</span> <span style="float: right;">a=8</span> <span style="float: right;">L=21</span>

М-4 "Дон"  
 Старое направление км 635+407 - км 713+160  
 679+640-680+054

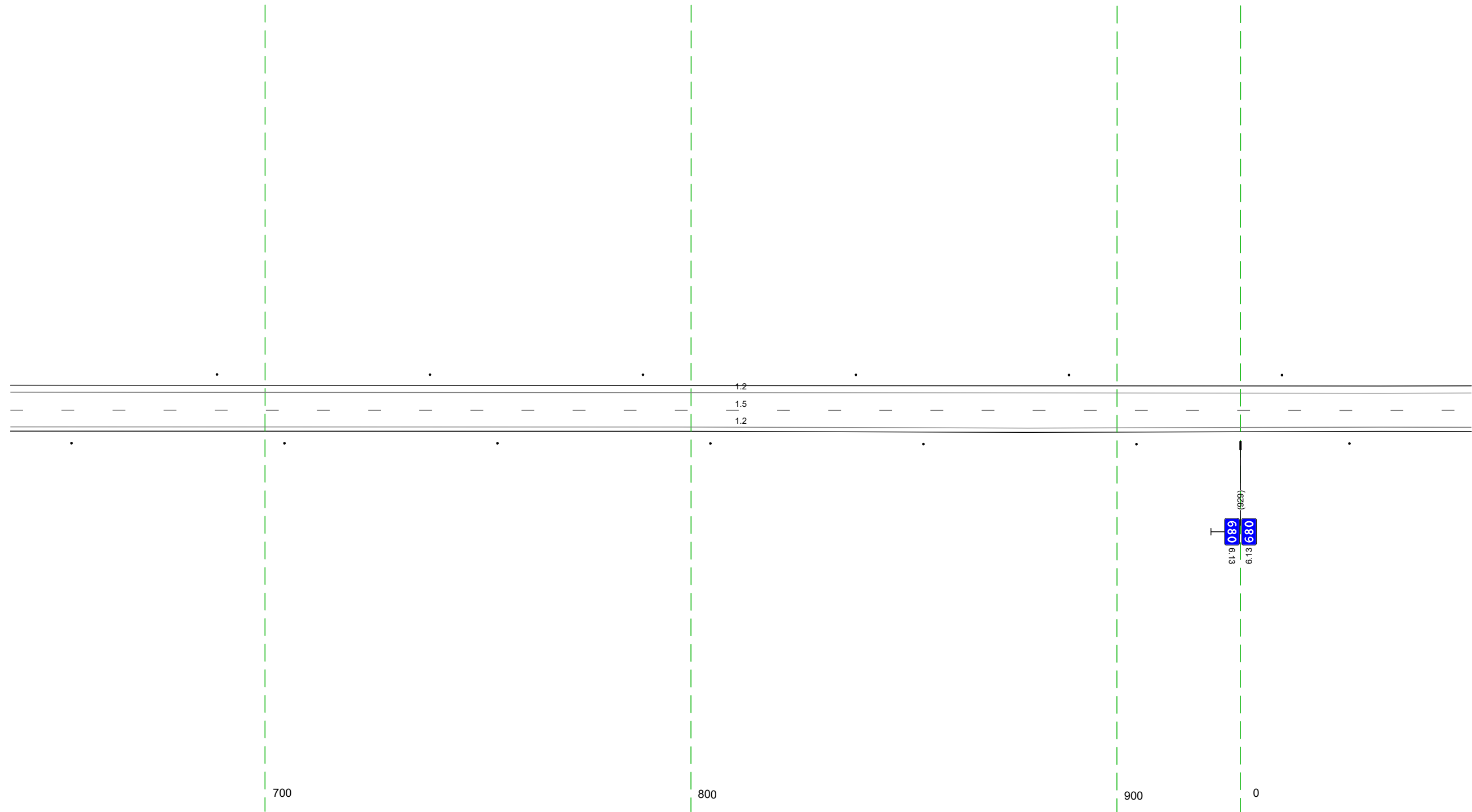

Дорожная разметка справа	Осевая линия	15 640 - 054, (34,3 м)
	1-я от осевой	12 640 - 054, (34,3 м)
Дорожные ограждения и направляющие устройства справа	На разделительной	
	На обочине	Столбы (выт. шаг 50,0м) 640 - 054
Тротуары справа		

Тротуары слева		
Дорожные ограждения и направляющие устройства слева	На обочине	Столбы (Пит., шаг 50,0м) 044 - 387
	На разделительной	
Дорожная разметка слева		12 044 - 387, (34,3 м)
Элементы в плане		R=4,789, L=3987
Продольный профиль		a-в L=343

М-4 "Дон"  
 Старое направление км 635+407 - км 713+160  
 680+044-680+387

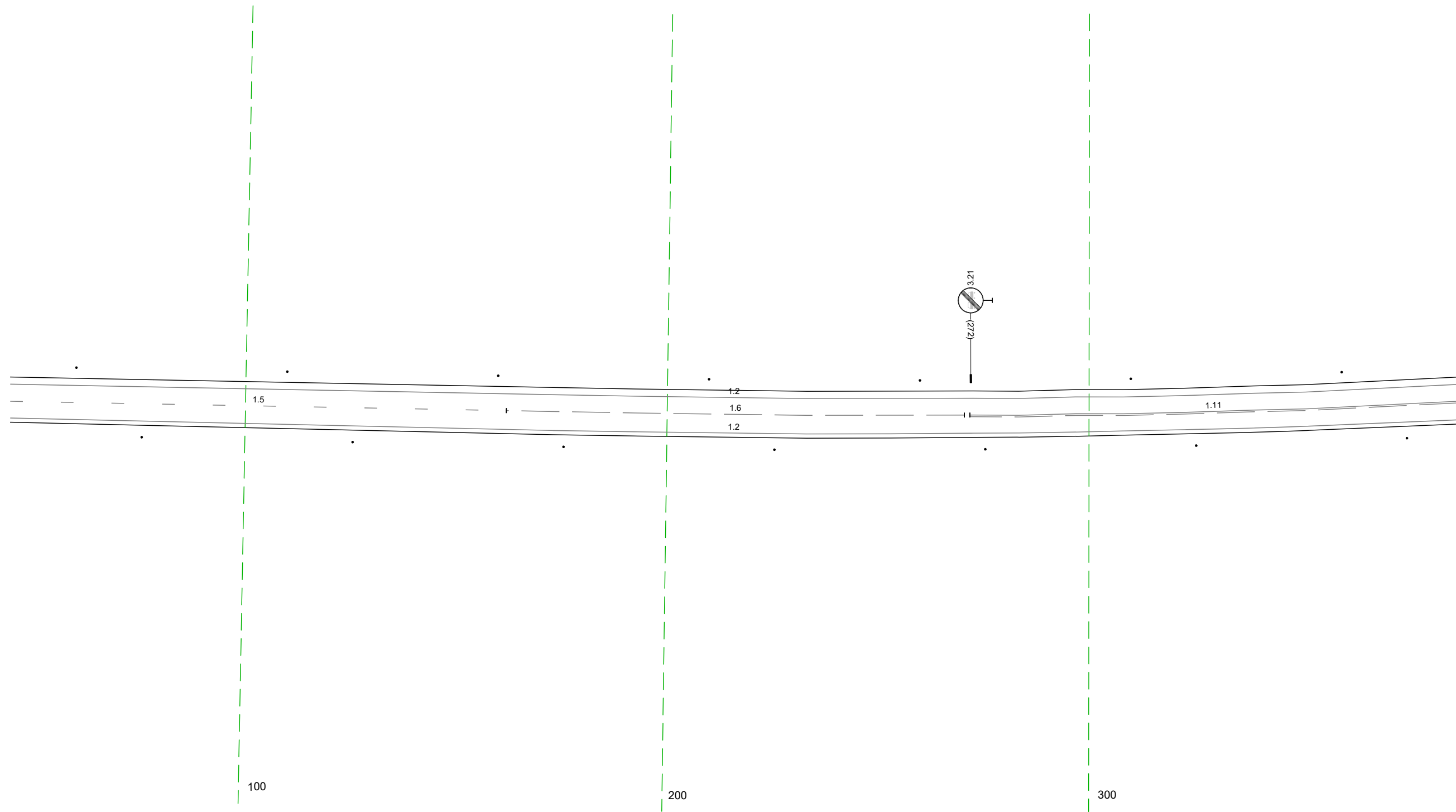

20 м

Дорожная разметка справа	Осевая линия	15 044 - 162, (118 м)	16 162 - 270, (109 м)	111 272 - 387, (116 м)
	1-я от осевой		12 044 - 387, (34,3 м)	
Дорожные ограждения и направляющие устройства справа	На разделительной			
	На обочине		Столбы (Пит., шаг 50,0м) 044 - 387	
Тротуары справа				

Тротуары слева		
Дорожные ограждения и направляющие устройства слева	На обочине	Столбы (Пит. шаг 50,0м) 377 - 721
	На разделительной	
Дорожная разметка слева		12 377 - 721 (34,3 м)
Элементы в плане		R=4,789; L=3987
Продольный профиль		a=8 L=116 457 a=9 L=130 623 a=7 L=97

М-4 "Дон"  
 Старое направление км 635+407 - км 713+160  
 680+377-680+721

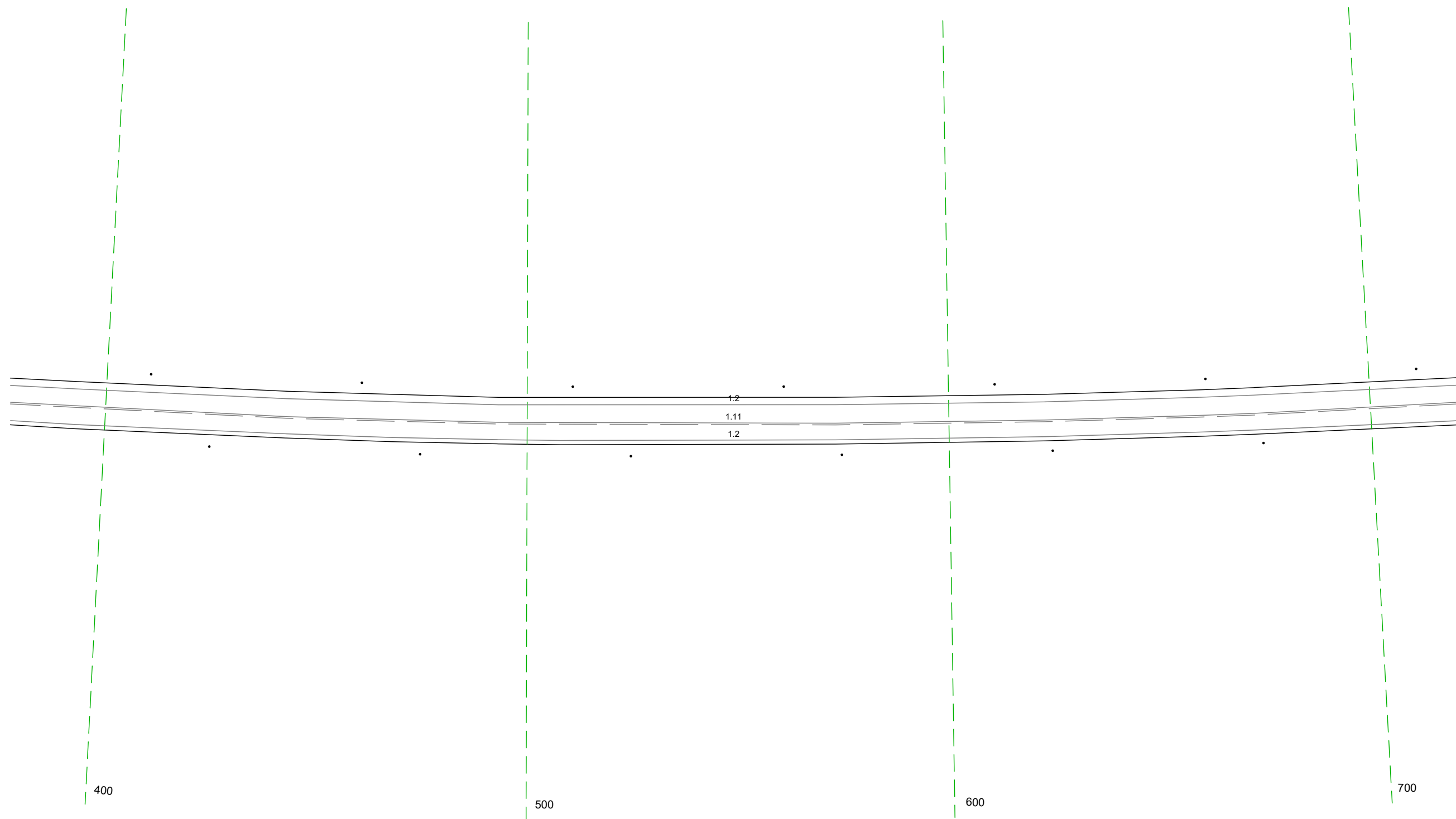

Дорожная разметка справа	Осевая линия	111 377 - 721 (34,3 м)
	1-я от осевой	12 377 - 721 (34,3 м)
Дорожные ограждения и направляющие устройства справа	На разделительной	
	На обочине	Столбы (Пит. шаг 50,0м) 377 - 721
Тротуары справа		

Тротуары слева		
Дорожные ограждения и направляющие устройства слева	На обочине	Стоянки (Пит, шаг 50,0м) 711 - 1054
	На разделительной	
Дорожная разметка слева		12 711 - 1054, (34,3 м)
Элементы в плане		R=4,789, L=3987
Продольный профиль		

М-4 "Дон"  
 Старое направление км 635+407 - км 713+160  
 680+711-680+1054

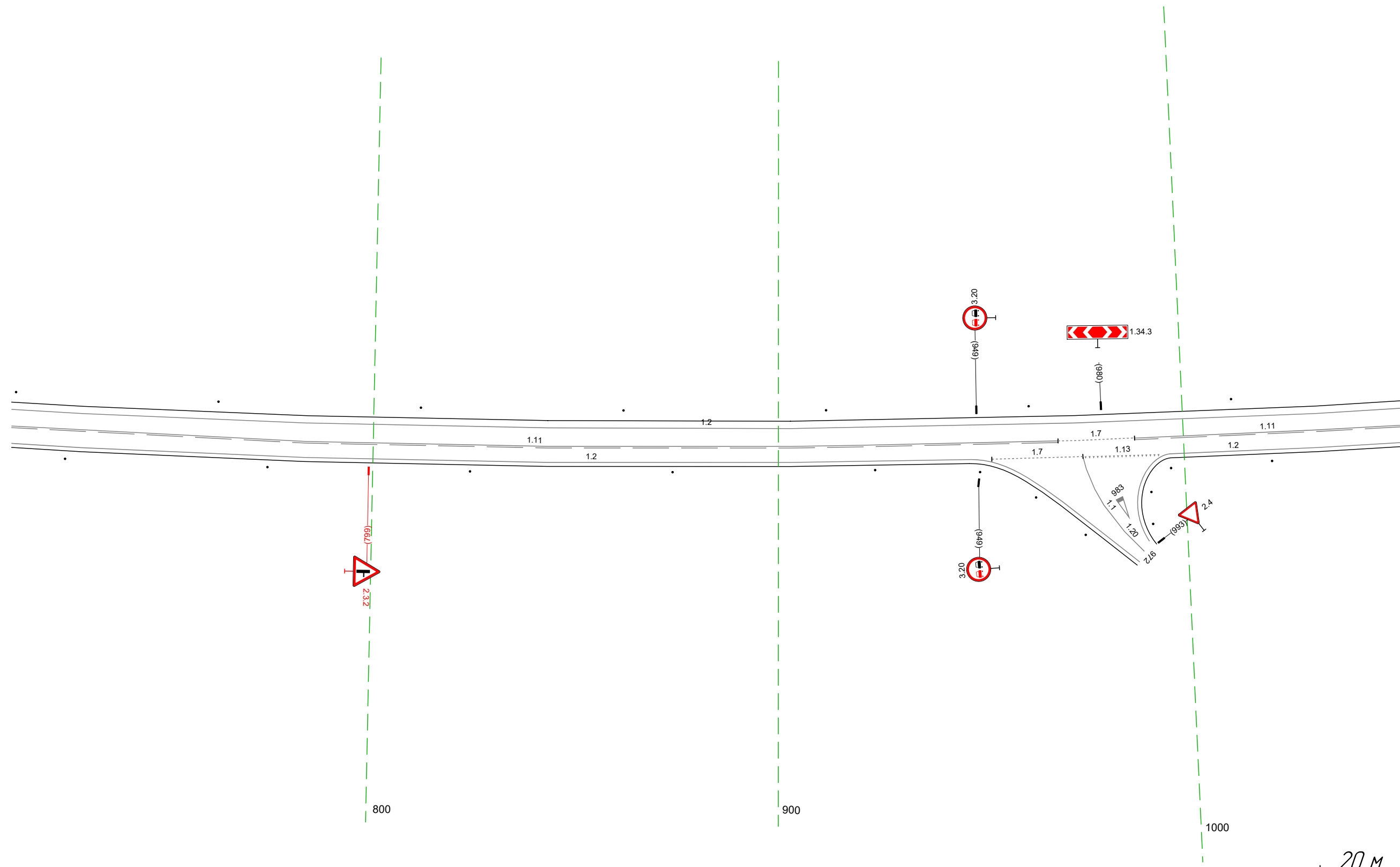

Дорожная разметка справа	Осевая линия	111 711 - 969, (258 м)	17 969 - 988, (19 м)	111 988 - 1054, (66 м)
	1-я от осевой	12 711 - 948, (237 м)	17 953 - 975, (22 м)	12 996 - 1054, (57 м)
Дорожные ограждения и направляющие устройства справа	На разделительной		113 975 - 994, (19 м)	
	На обочине	Стоянки (Пит, шаг 50,0м) 711 - 946		Стоянки (Пит) 1022 - 1054
Тротуары справа				

Тротуары слева		
Дорожные ограждения и направляющие устройства слева	На обочине	Стоянки (Пит. шаг 50,0м) 1044 - 290
	На разделительной	
Дорожная разметка слева		12 1044 - 290, (34,3 м)
Элементы в плане		R=4,789, L=3987
Продольный профиль		L=170      a=3      7/6      a=1      L=100      2/7      L=73      a=1

М-4 "Дон"  
 Старое направление км 635+407 - км 713+160  
 680+1044-681+290

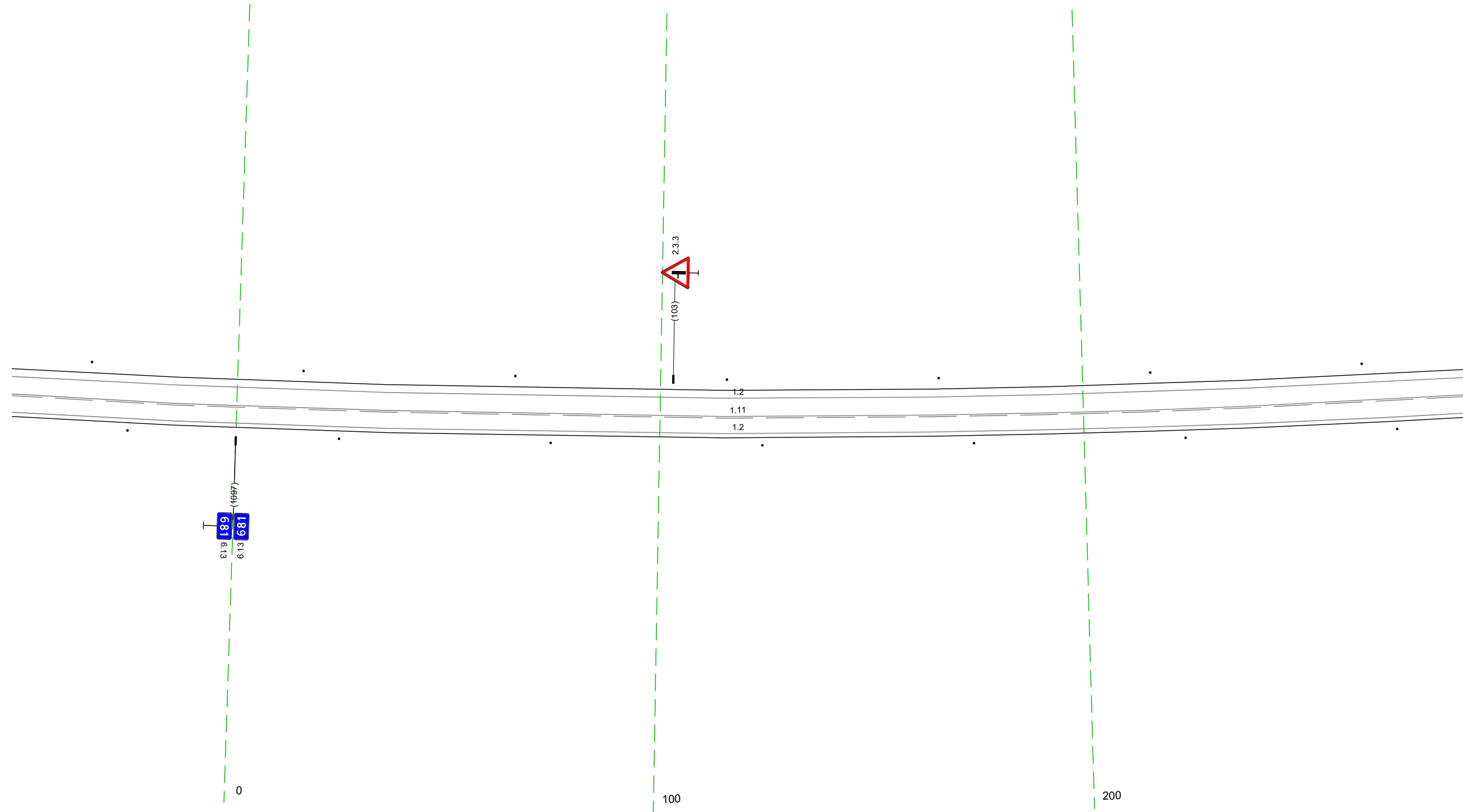

Дорожная разметка справа	Осевая линия	111 1044 - 290, (34,3 м)
	1-я от осевой	12 1044 - 290, (34,3 м)
Дорожные ограждения и направляющие устройства справа	На разделительной	
	На обочине	Стоянки (Пит. шаг 50,0м) 1044 - 290
Тротуары справа		

Тротуары слева		
Дорожные ограждения и направляющие устройства слева	На обочине	Столбы (Пит. шаг 50,0м) 280 - 623
	На разделительной	
Дорожная разметка слева		12 280 - 623 (34,3 м)
Элементы в плане		R=4,789, L=3987
Продольный профиль		L=77 $\alpha=1$ 357 <span style="float: right;">R=4,853, L=851</span>

М-4 "Дон"  
 Старое направление км 635+407 - км 713+160  
 681+280-681+623

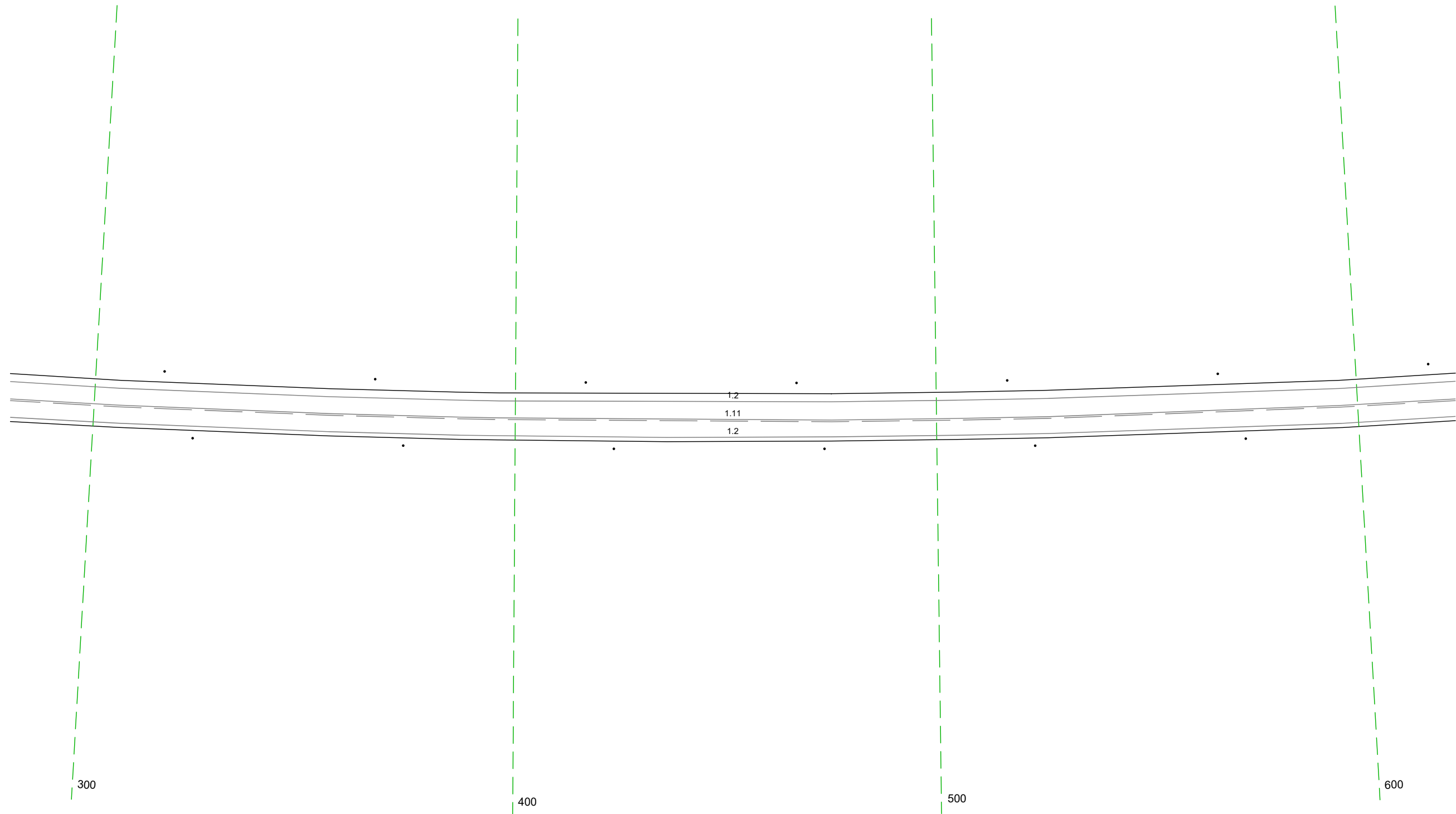

Дорожная разметка справа	Осевая линия	111 280 - 623 (34,3 м)
	1-я от осевой	12 280 - 623 (34,3 м)
Дорожные ограждения и направляющие устройства справа	На разделительной	
	На обочине	Столбы (Пит. шаг 50,0м) 280 - 623
Тротуары справа		

Тротуары слева		
Дорожные ограждения и направляющие устройства слева	На обочине	Стоябки (Пит. шаг 50,0м) 613 - 001
	На разделительной	
Дорожная разметка слева		12 613 - 001 (343 м)
Элементы в плане		R=4,789; L=3987
Продольный профиль		R=4,853; L=851

М-4 "Дон"  
Старое направление км 635+407 - км 713+160  
681+613-682+001

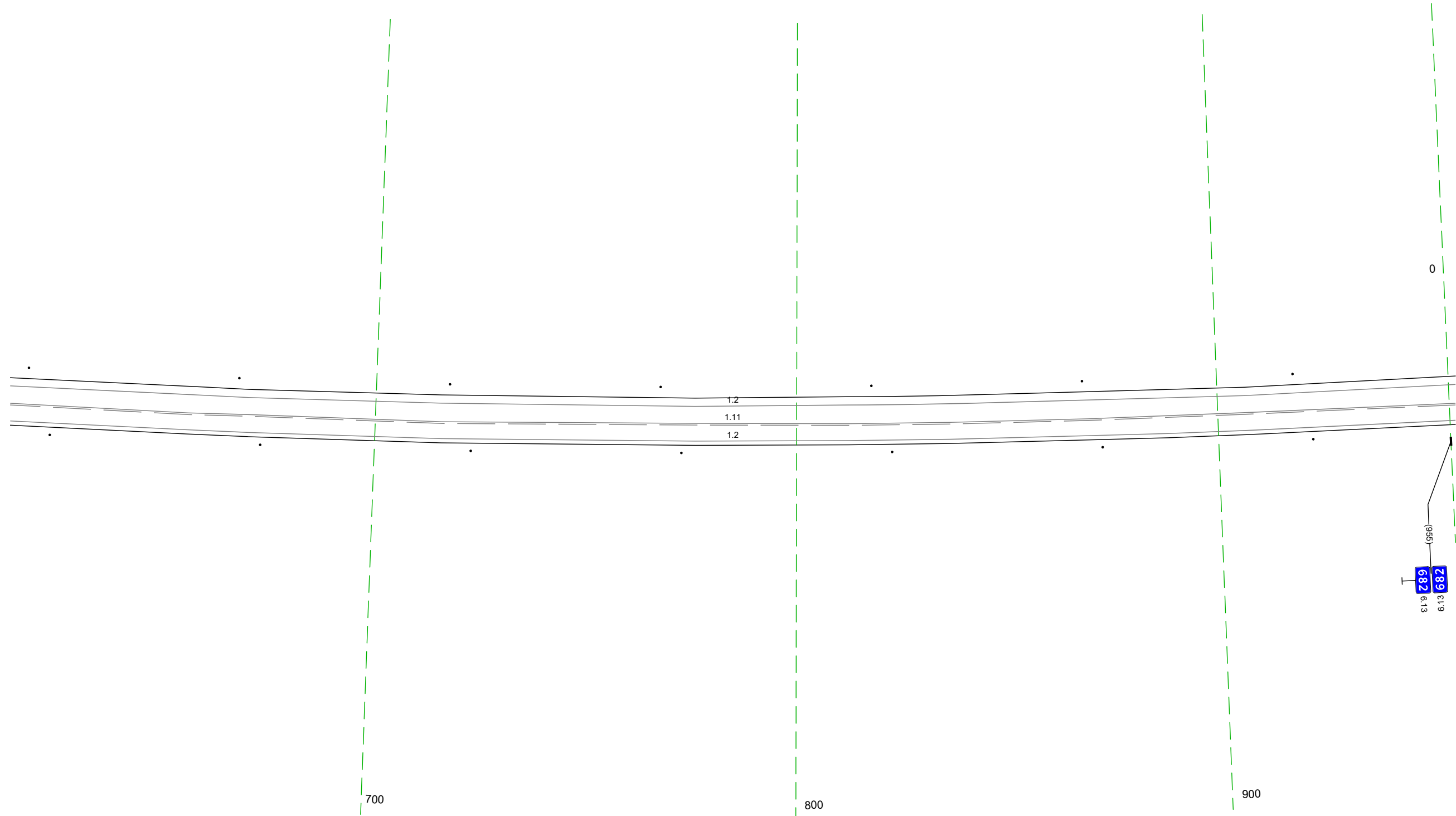

Дорожная разметка справа	Осевая линия	111 613 - 001 (343 м)
	1-я от осевой	12 613 - 001 (343 м)
Дорожные ограждения и направляющие устройства справа	На разделительной	
	На обочине	Стоябки (Пит. шаг 50,0м) 613 - 001
Тротуары справа		

Тротуары слева		
Дорожные ограждения и направляющие устройства слева	На обочине	Столбы (Пит. шаг 50,0м) 946 - 334
	На разделительной	
Дорожная разметка слева		12 946 - 334, (34,3 м)
Элементы в плане		R=4,789, L=3987
Продольный профиль		R=4 185,3, L=851 <span style="float: right;">25/</span> <span style="float: right;">L=81</span> <span style="float: right;">a=2</span>

М-4 "Дон"  
 Старое направление км 635+407 - км 713+160  
 681+946-682+334

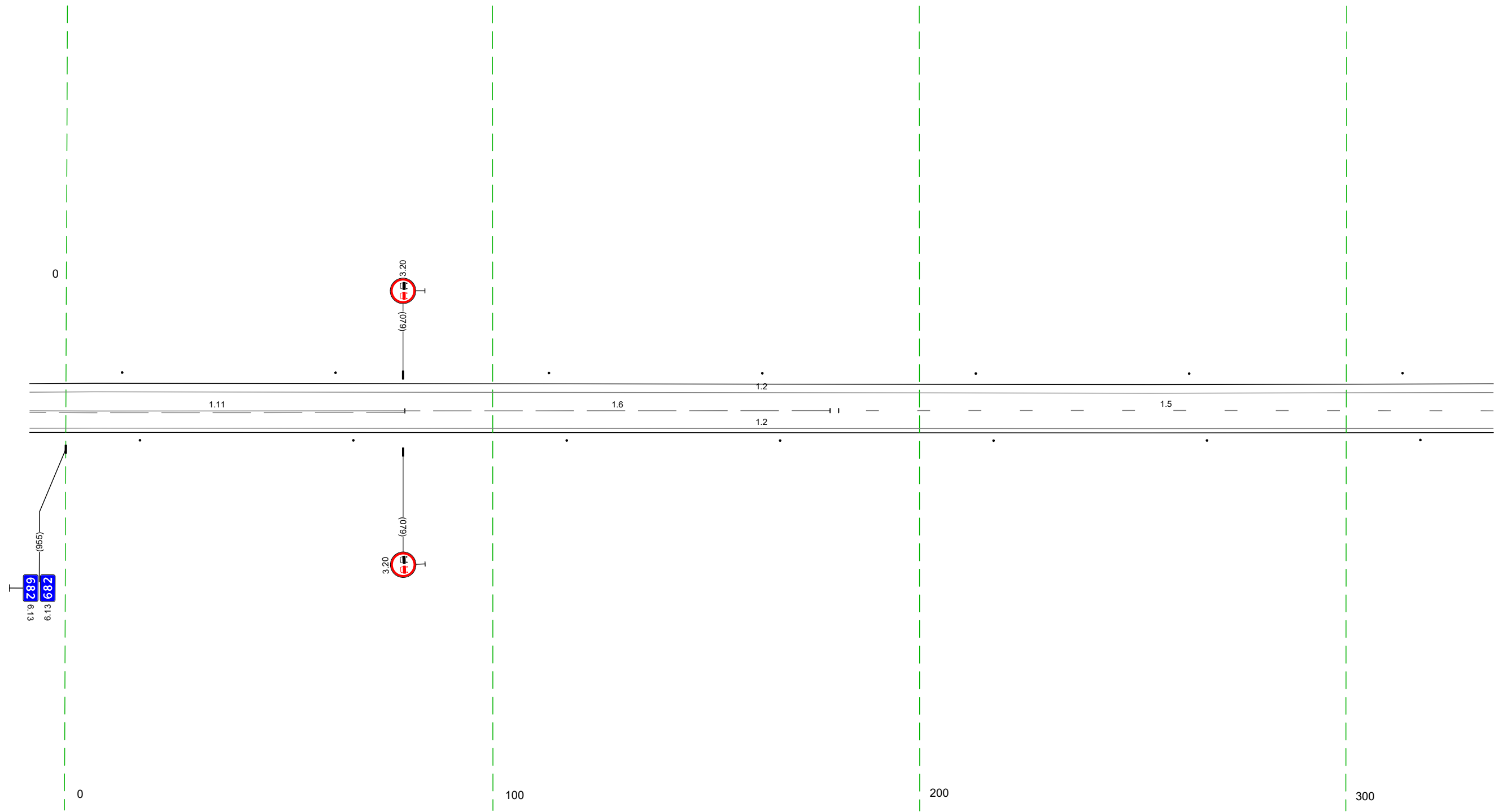

Дорожная разметка справа	Осевая линия	11 946 - 079 (88 м)	16 079 - 179 (100 м)	15 181 - 334 (153 м)
	1-я от осевой			12 946 - 334, (34,3 м)
Дорожные ограждения и направляющие устройства справа	На разделительной			
	На обочине			Столбы (Пит. шаг 50,0м) 946 - 334
Тротуары справа				

Тротуары слева		
Дорожные ограждения и направляющие устройства слева	На обочине	Столбы (Пит. шаг 50,0м) 324 - 668
	На разделительной	
Дорожная разметка слева		12 324 - 668 (34,3 м)
Элементы в плане		R=4,789; L=3987
Продольный профиль		L=34,3 <span style="float: right;">a=2</span>

М-4 "ДОН"  
 Старое направление км 635+407 - км 713+160  
 682+324-682+668

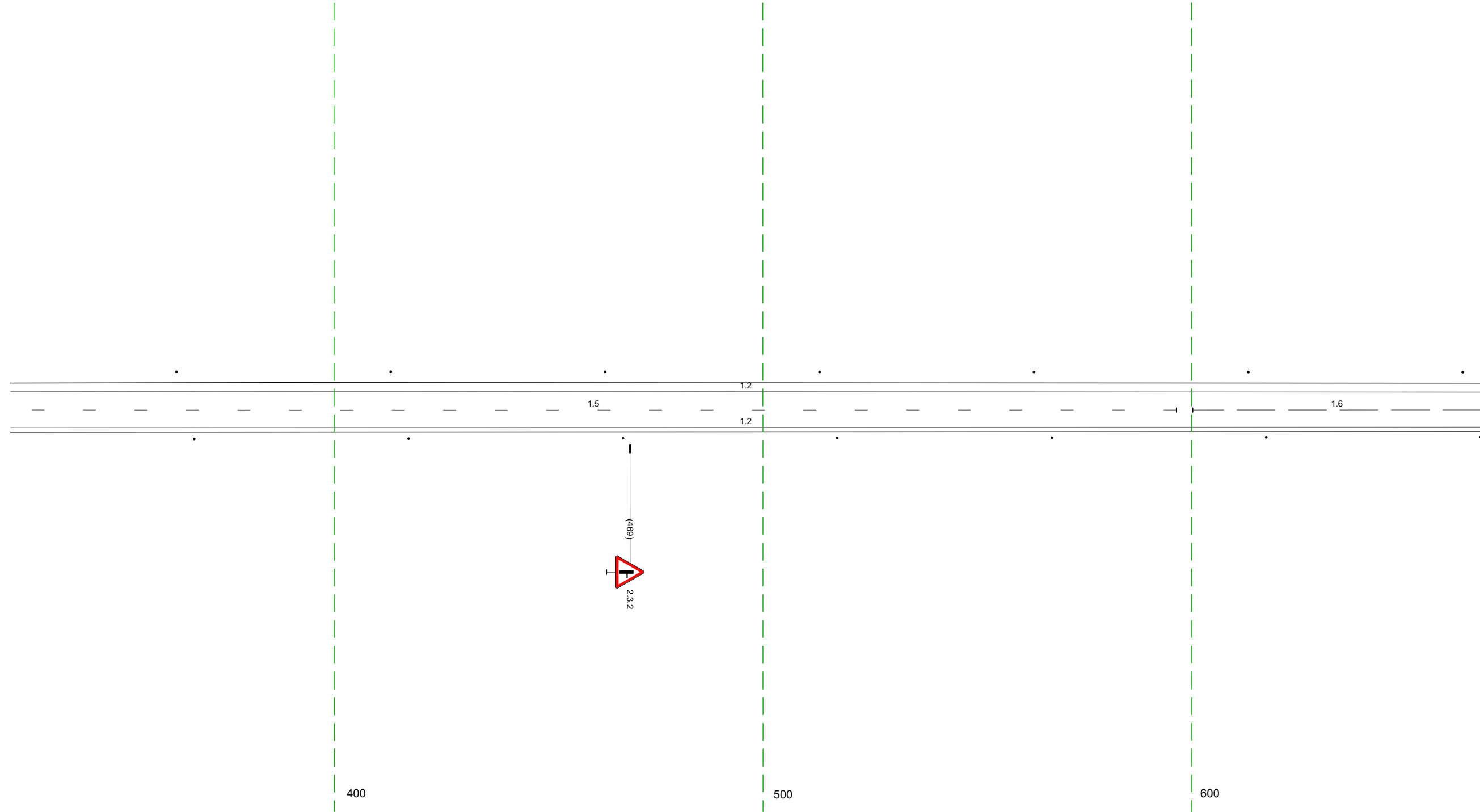

20 м

Дорожная разметка справа	Осевая линия	15 324 - 596 (272 м)	16 600 - 668 (67 м)
	1-я от осевой	12 324 - 668 (34,3 м)	
Дорожные ограждения и направляющие устройства справа	На разделительной		
	На обочине	Столбы (Пит. шаг 50,0м) 324 - 668	
Тротуары справа			

Тротуары слева		986 - 987, 11 м, а/б ш 10 м
Дорожные ограждения и направляющие устройства слева	На обочине	10 (13) 985 - 986, 11 м
	На разделительной	50 (135) / 3 (11) 985 - 986, 11 м
Дорожная разметка слева		12 658 - 1001, (343 м)
Элементы в плане		R=4,789, L=3987
Продольный профиль		L=343 <span style="float: right;">a=2</span>

М-4 "Дон"  
 Старое направление км 635+407 - км 713+160  
 682+658-682+1001

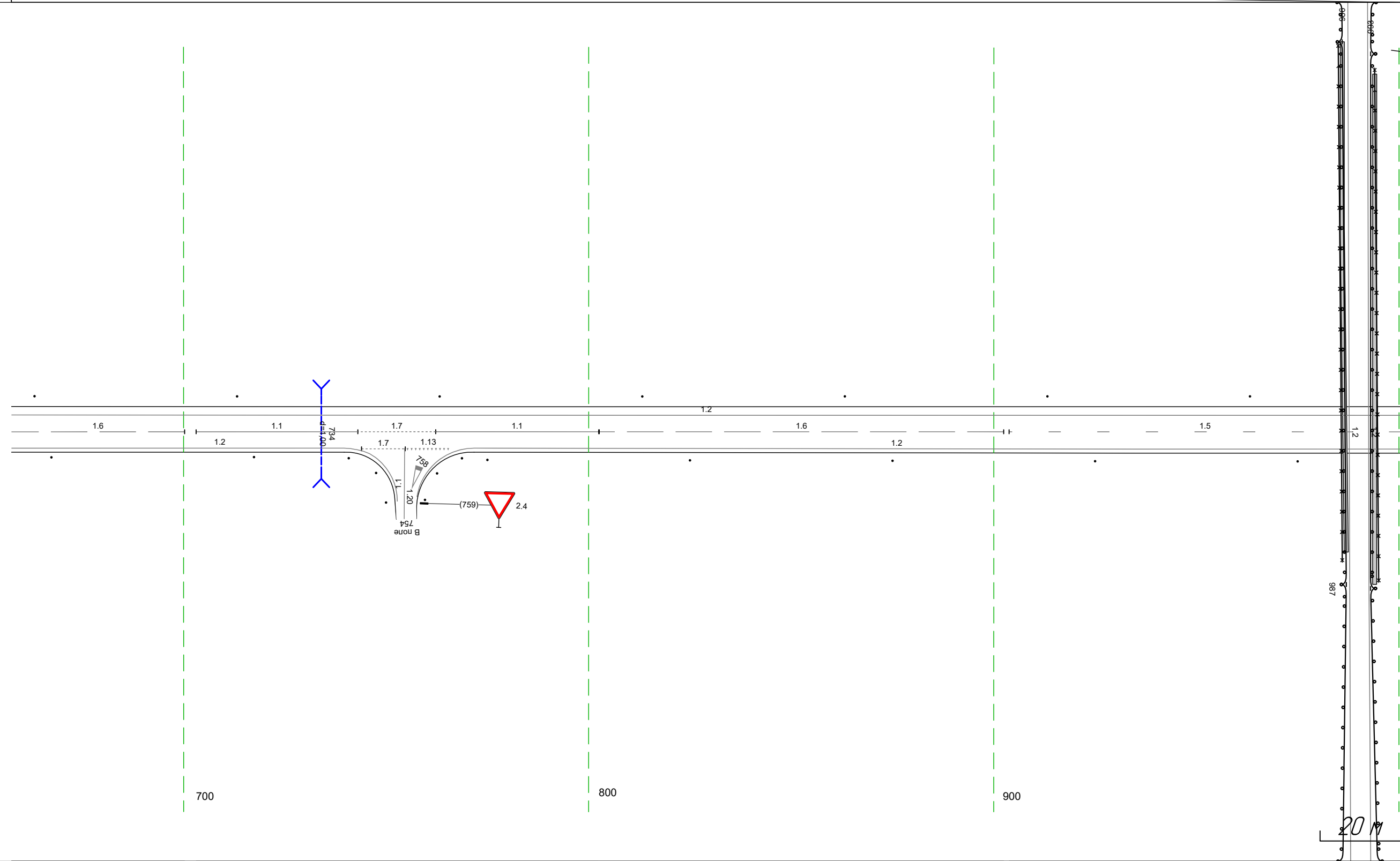

Дорожная разметка справа	Осевая линия	16 658 - 700, (43 м)	11 703 - 743, (40 м)	17 743 - 762, (19 м)	11 762 - 802, (40 м)	16 803 - 902, (100 м)	15 904 - 1001, (97 м)	12 913 913 (17 м)	
	1-я от осевой	12 658 - 740, (82 м)		17 744 755 (11 м)	113 755 766 (11 м)	12 772 - 1001, (229 м)			
Дорожные ограждения и направляющие устройства справа	На разделительной								10 (13) 986 - 987, 11 м
	На обочине	Столбы (2шт, шаг 50,0м) 658 - 717					Столбы (5шт, шаг 50,0м) 780 - 1001	986 - 987, 11 м	
Тротуары справа									

Тротуары слева		
Дорожные ограждения и направляющие устройства слева	На обочине	991-185
	На разделительной	
Дорожная разметка слева		12 991 - 185 (34,3 м)
Элементы в плане		R=4789 L=3987
Продольный профиль		L=279      0+2      121      L=64      0+2

М-4 "Дон"  
 Старое направление км 635+407 - км 713+160  
 682+991-683+185

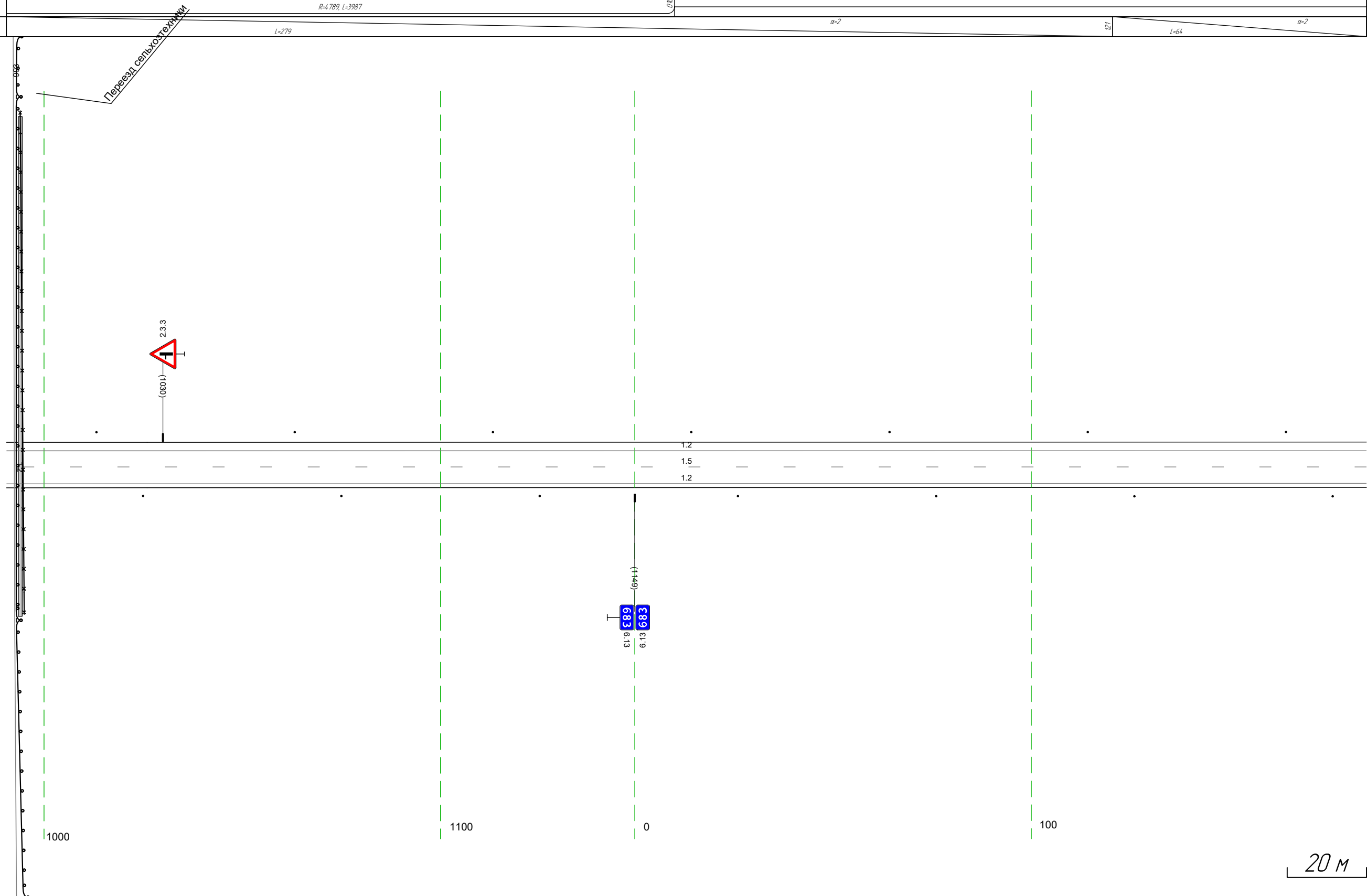

Дорожная разметка справа	Осевая линия	12 991 - 185 (34,3 м)
	1-я от осевой	15 991 - 185 (34,3 м)
Дорожные ограждения и направляющие устройства справа	На разделительной	12 991 - 185 (34,3 м)
	На обочине	12 991 - 185 (34,3 м)
Тротуары справа		12 991 - 185 (34,3 м)

Тротуары слева		
Дорожные ограждения и направляющие устройства слева	На обочине	Столбы (Пит., шаг 50,0м) 175 - 518
	На разделительной	
Дорожная разметка слева		12 175 - 518 (343 м)
Элементы в плане		
Продольный профиль		1-343 <span style="float: right;">а-2</span>

М-4 "ДОН"  
 Старое направление км 635+407 - км 713+160  
 683+175-683+518

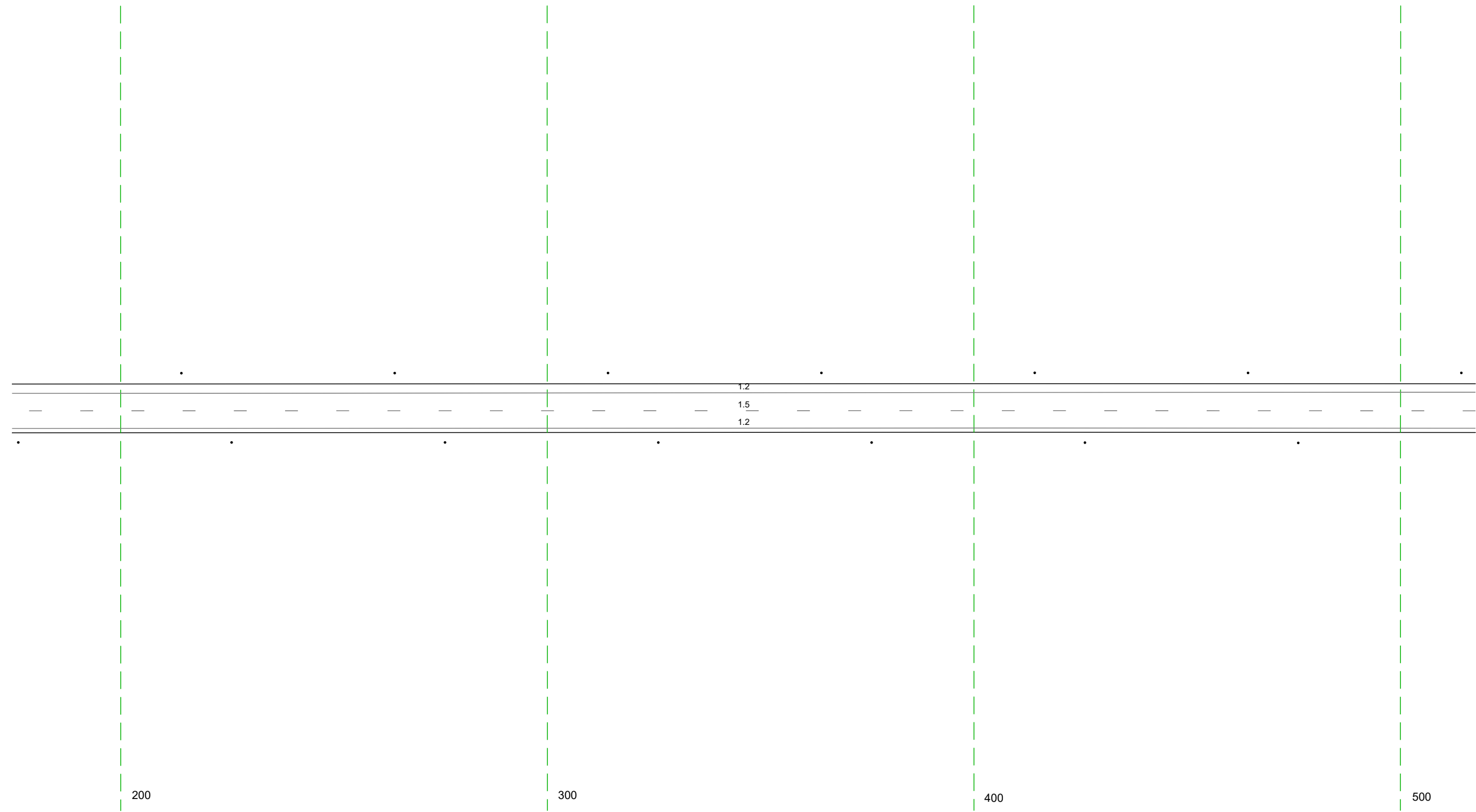

Дорожная разметка справа	Осевая линия	15 175 - 518 (343 м)
	1-я от осевой	12 175 - 518 (343 м)
Дорожные ограждения и направляющие устройства справа	На разделительной	
	На обочине	Столбы (Пит., шаг 50,0м) 175 - 518
Тротуары справа		

Тротуары слева		
Дорожные ограждения и направляющие устройства слева	На обочине	Столбы (Пит. шаг 50,0м) 508 - 851
	На разделительной	
Дорожная разметка слева		12 508 - 851 (34,3 м)
Элементы в плане		
Продольный профиль		1=34,3 <span style="float: right;">а-2</span>

М-4 "Дон"  
 Старое направление км 635+407 - км 713+160  
 683+508-683+851

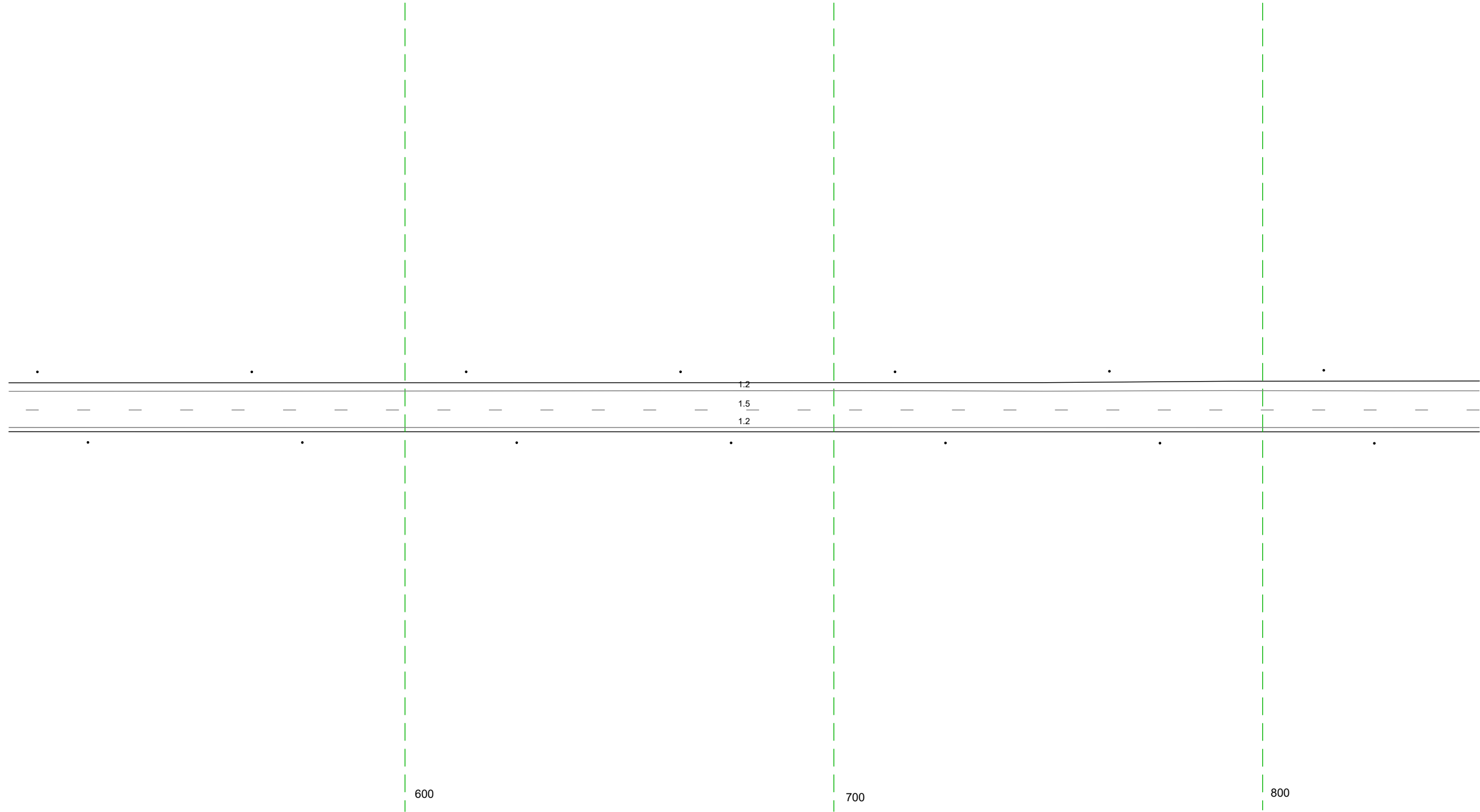

Дорожная разметка справа	Осевая линия	15 508 - 851 (34,3 м)
	1-я от осевой	12 508 - 851 (34,3 м)
Дорожные ограждения и направляющие устройства справа	На разделительной	
	На обочине	Столбы (Пит. шаг 50,0м) 508 - 851
Тротуары справа		

Тротуары слева		
Дорожные ограждения и направляющие устройства слева	На обочине	Столбы (Пит., шаг 50,0м) 841 - 286
	На разделительной	
Дорожная разметка слева		12 841 - 286, (34,3 м)
Элементы в плане		
Продольный профиль		L=214      a=2      86      L=129      a=1

М-4 "Дон"  
 Старое направление км 635+407 - км 713+160  
 683+841-684+286

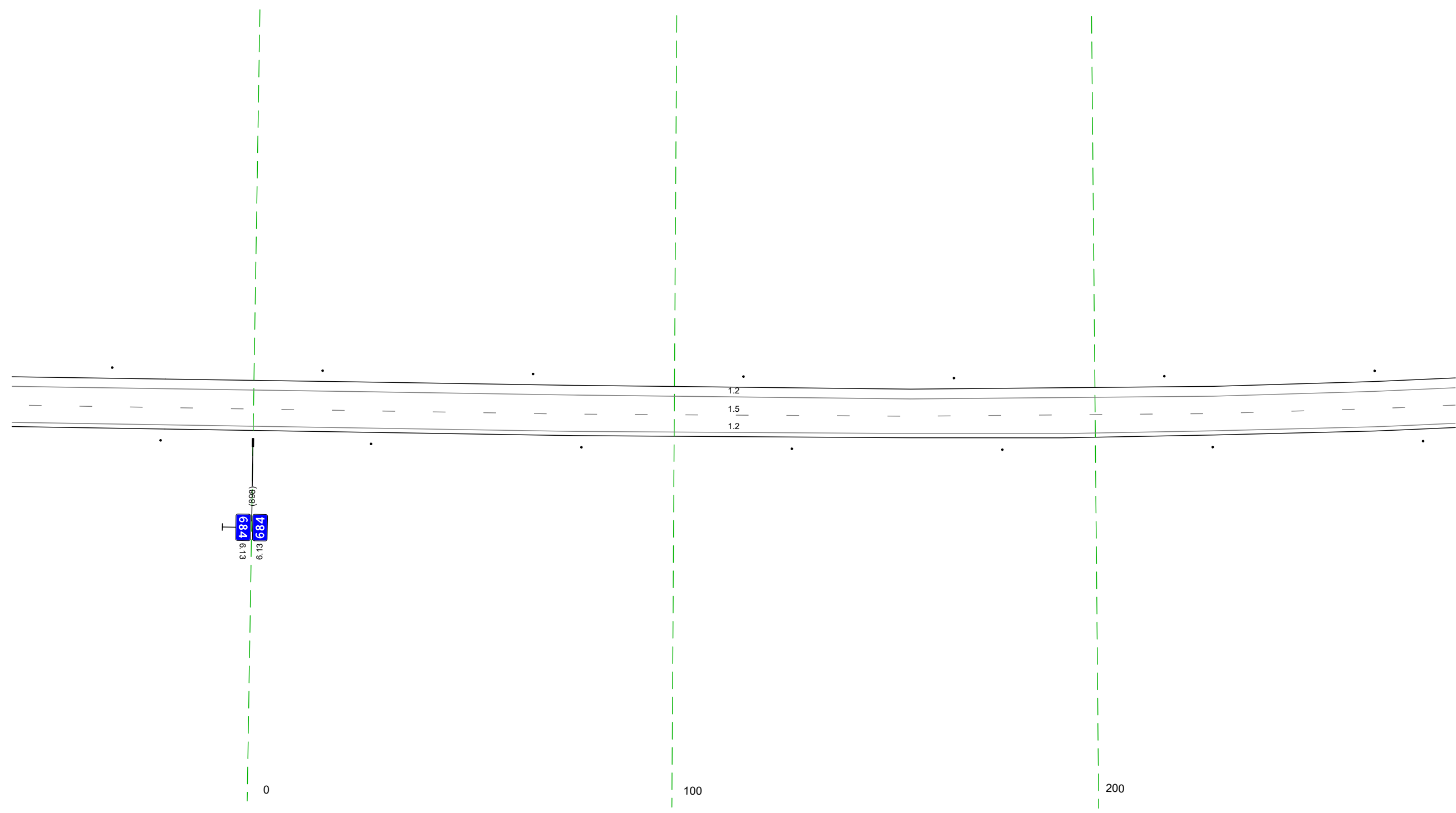

20 м

Дорожная разметка справа	Осевая линия	15 841 - 286, (34,3 м)
	1-я от осевой	12 841 - 286, (34,3 м)
Дорожные ограждения и направляющие устройства справа	На разделительной	
	На обочине	Столбы (Пит., шаг 50,0м) 841 - 286
Тротуары справа		

Тротуары слева		
Дорожные ограждения и направляющие устройства слева	На обочине	Столбы (Пит. шаг 50,0м) 276 - 619
	На разделительной	
Дорожная разметка слева		12 276 - 619, (34,3 м)
Элементы в плане		
Продольный профиль		

М-4 "Дон"  
 Старое направление км 635+407 - км 713+160  
 684+276-684+619

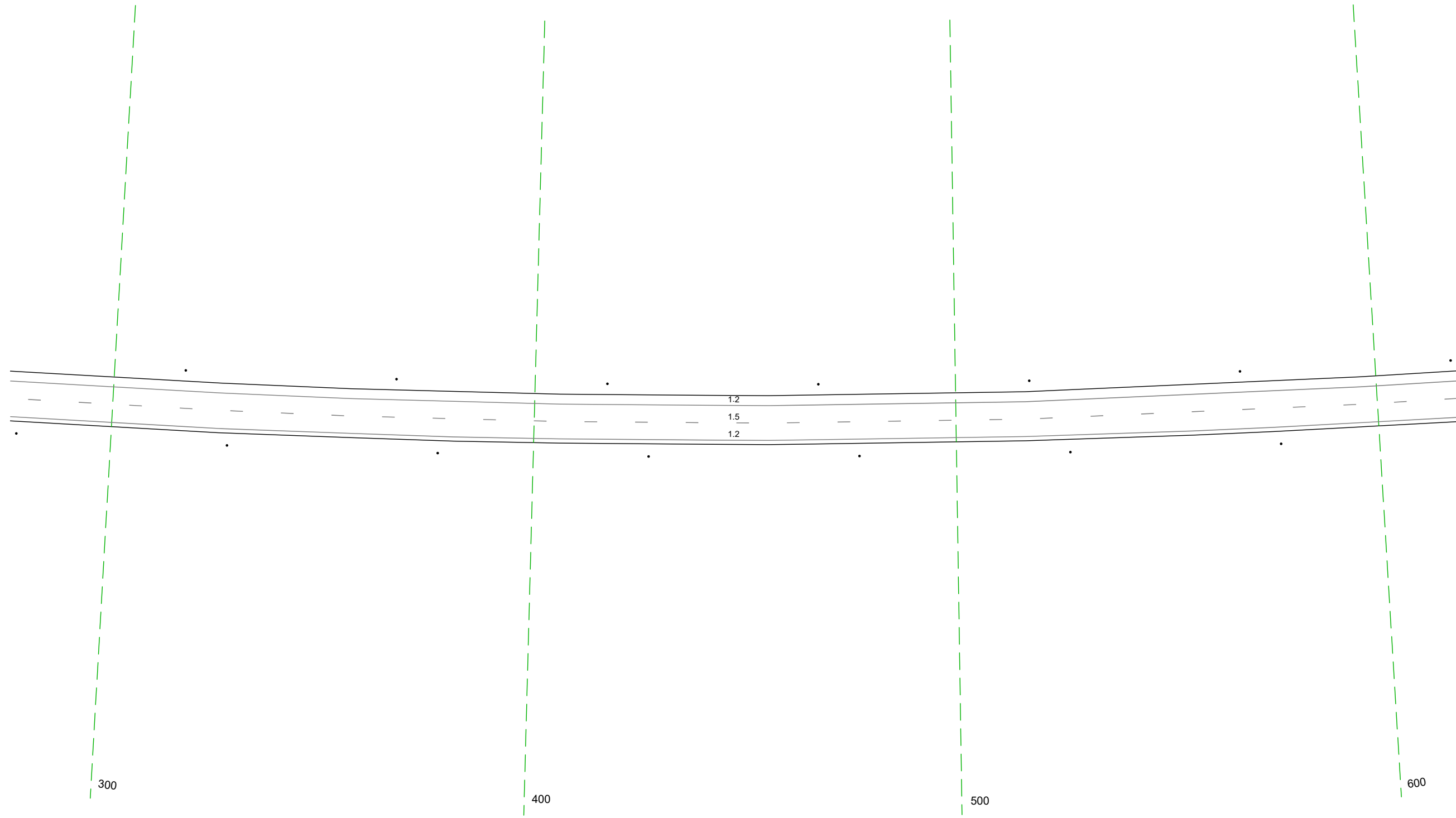

Дорожная разметка справа	Осевая линия	15 276 - 619, (34,3 м)
	1-я от осевой	12 276 - 619, (34,3 м)
Дорожные ограждения и направляющие устройства справа	На разделительной	
	На обочине	Столбы (Пит. шаг 50,0м) 276 - 619
Тротуары справа		

Тротуары слева		
Дорожные ограждения и направляющие устройства слева	На обочине	Столбы (Пит. шаг 50,0м) 609 - 952
	На разделительной	
Дорожная разметка слева		12 609 - 952 (34,3 м)
Элементы в плане		
Продольный профиль		1:24,3 <span style="float: right;">1:5</span>

М-4 "Дон"  
 Старое направление км 635+407 - км 713+160  
 684+609-684+952

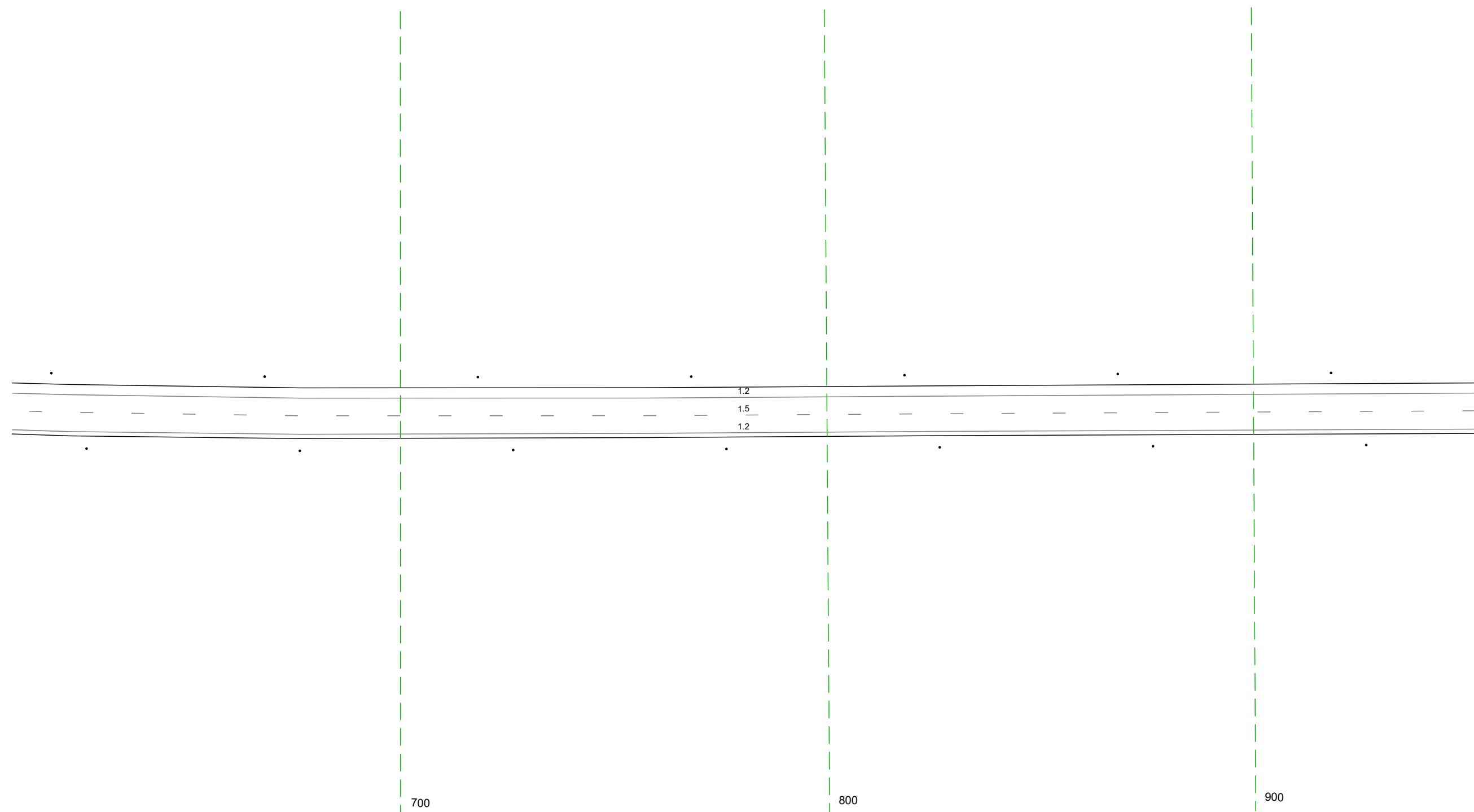

Дорожная разметка справа	Осевая линия	15 609 - 952 (34,3 м)
	1-я от осевой	12 609 - 952 (34,3 м)
Дорожные ограждения и направляющие устройства справа	На разделительной	
	На обочине	Столбы (Пит. шаг 50,0м) 609 - 952
Тротуары справа		

Тротуары слева		
Дорожные ограждения и направляющие устройства слева	На обочине	Столбы (Пит. шаг 50,0м) 94,2 - 266
	На разделительной	
Дорожная разметка слева		12 94,2 - 266, (34,3 м)
Элементы в плане		
Продольный профиль		L=269 <span style="margin-left: 200px;">a=5</span> <span style="margin-left: 100px;">192</span> <span style="margin-left: 50px;">L=74</span> <span style="margin-left: 50px;">a=4</span>

М-4 "Дон"  
 Старое направление км 635+407 - км 713+160  
 684+942-685+266

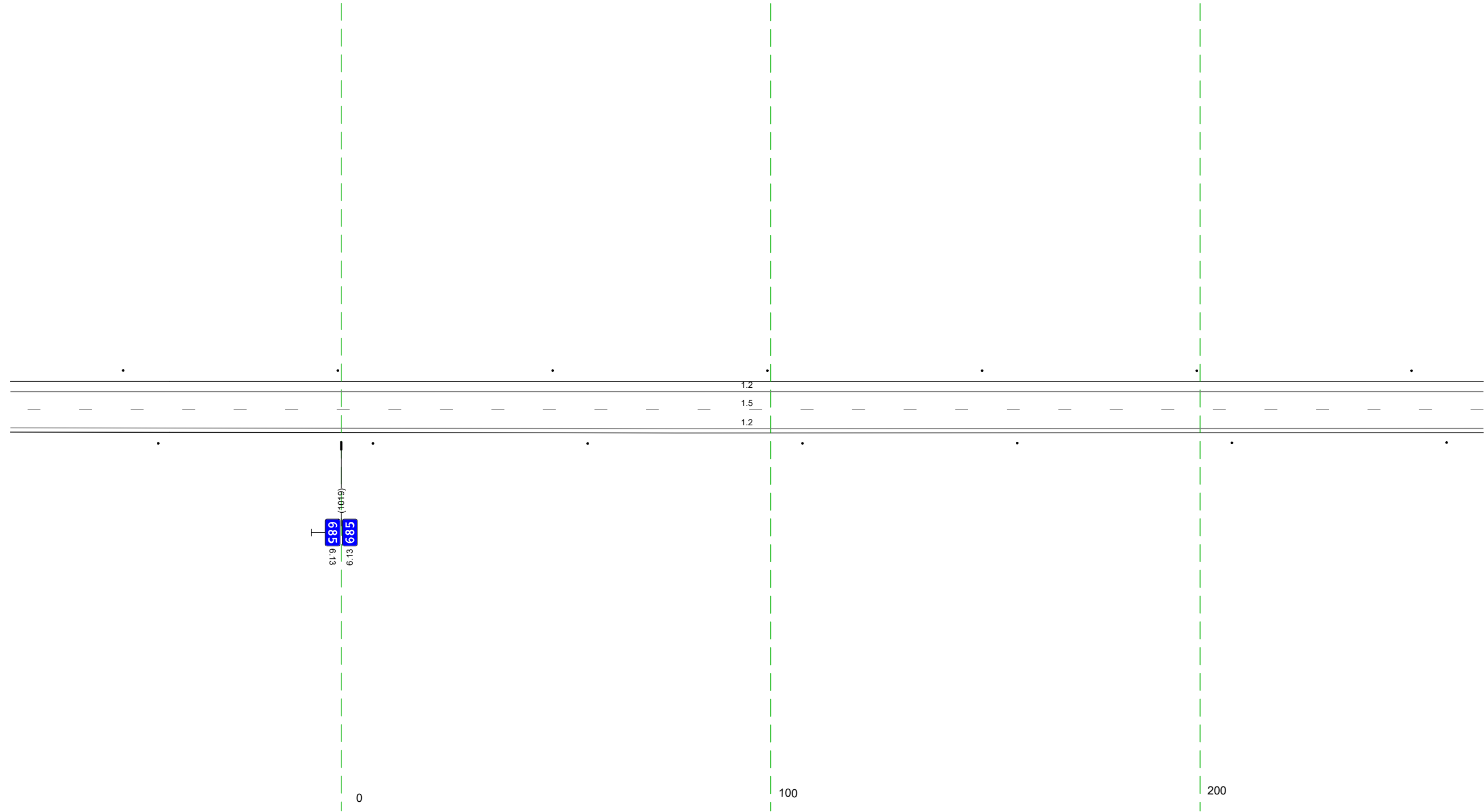

20 м

Дорожная разметка справа	Осевая линия	15 94,2 - 266, (34,3 м)
	1-я от осевой	12 94,2 - 266, (34,3 м)
Дорожные ограждения и направляющие устройства справа	На разделительной	
	На обочине	Столбы (Пит. шаг 50,0м) 94,2 - 266
Тротуары справа		

Тротуары слева		
Дорожные ограждения и направляющие устройства слева	На обочине	Столбы (выт. шаг 50,0м) 256 - 599
	На разделительной	
Дорожная разметка слева		12 256 - 599 (34,3 м)
Элементы в плане		
Продольный профиль		1=34,3 <span style="float: right;">n=4</span>

М-4 "Дон"  
 Старое направление км 635+407 - км 713+160  
 685+256-685+599

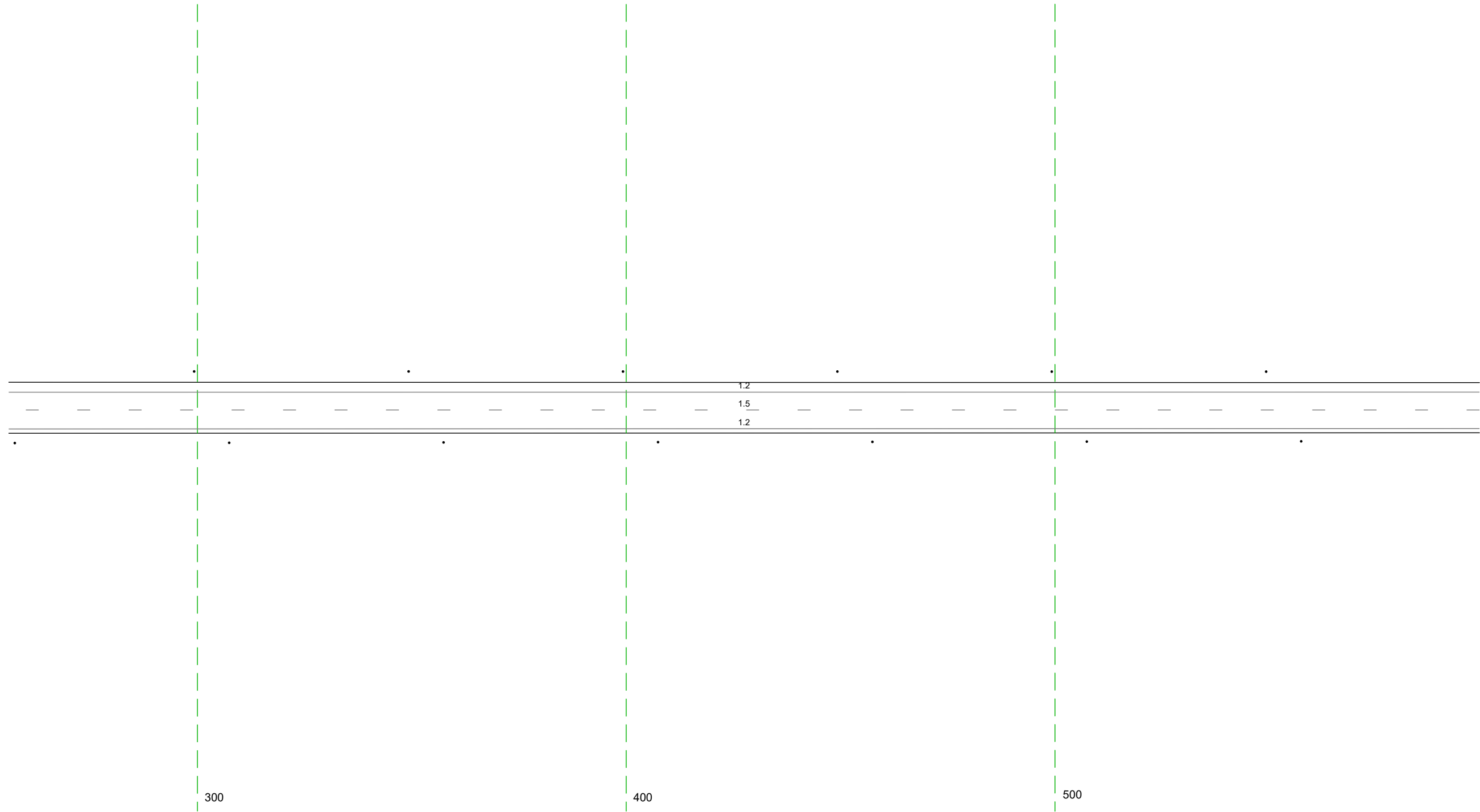

Дорожная разметка справа	Осевая линия	15 256 - 599 (34,3 м)
	1-я от осевой	12 256 - 599 (34,3 м)
Дорожные ограждения и направляющие устройства справа	На разделительной	
	На обочине	Столбы (выт. шаг 50,0м) 256 - 599
Тротуары справа		

Тротуары слева		
Дорожные ограждения и направляющие устройства слева	На обочине	Столбики (4шт., шаг 50,0м) 589 - 749
	На разделительной	ДП (4шт) 766 - 804 (38 м)
Дорожная разметка слева		12 589 - 932 (34,3 м)
Элементы в плане		
Продольный профиль		L=296 <span style="float:right">a=4</span> <span style="float:right">L=47</span> <span style="float:right">a=0</span>

М-4 "Дон"  
 Старое направление км 635+407 - км 713+160  
 685+589-685+932

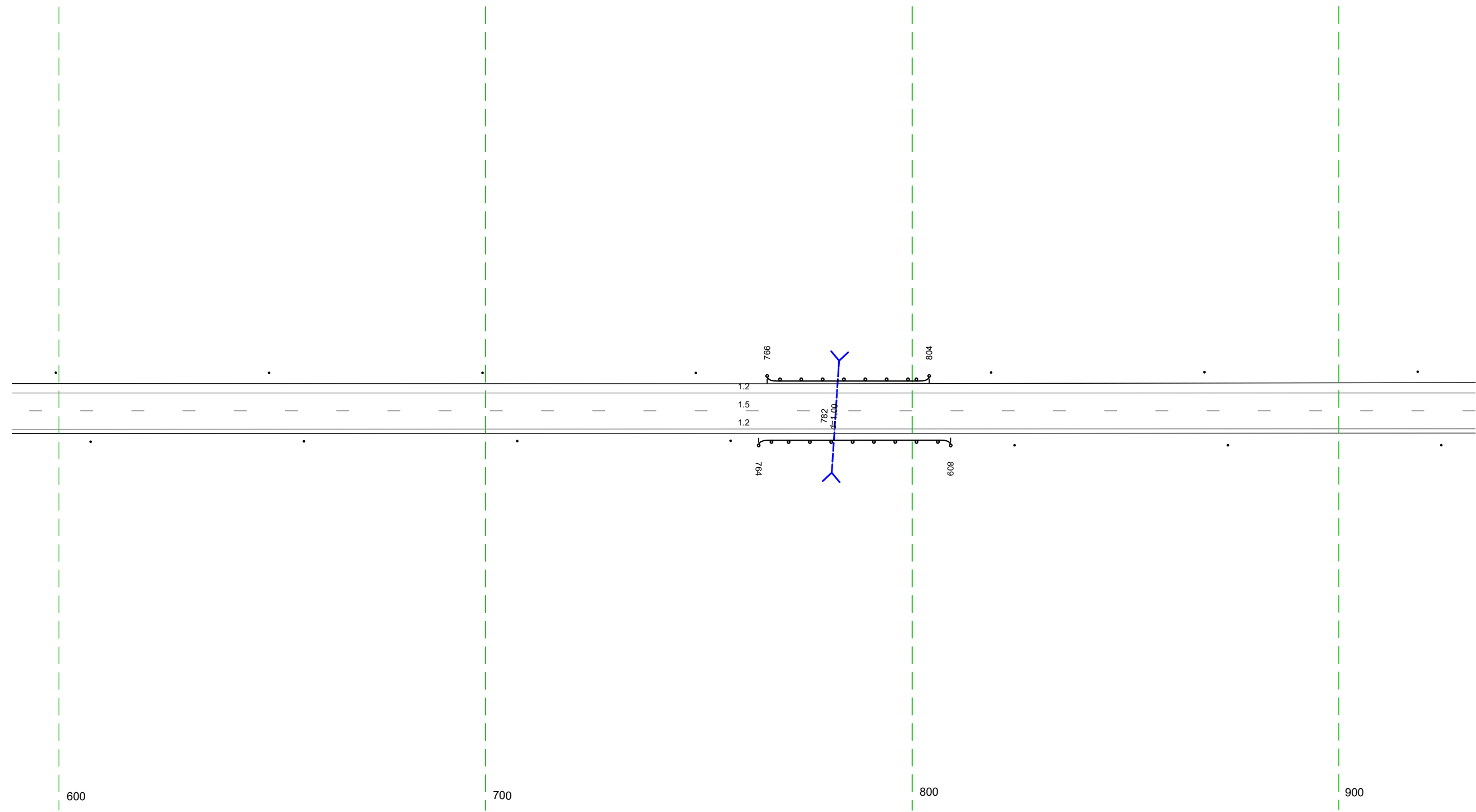

20 М

Дорожная разметка справа	Осевая линия	15 589 - 932 (34,3 м)
	1-я от осевой	12 589 - 932 (34,3 м)
Дорожные ограждения и направляющие устройства справа	На разделительной	Столбики (4шт., шаг 50,0м) 589 - 755
	На обочине	ДП (4шт) 764 - 809 (45 м)
Тротуары справа		Столбики (3шт., шаг 50,0м) 824 - 932

Тротуары слева		
Дорожные ограждения и направляющие устройства слева	На обочине	Стандарты (шир. шаг 50,0 м) 922 - 170
	На разделительной	
Дорожная разметка слева		12 922 - 266, (34,3 м)
Элементы в плане		
Продольный профиль		1:24,3

М-4 "ДОН"  
 Старое направление км 635+407 - км 713+160  
 685+922-686+266

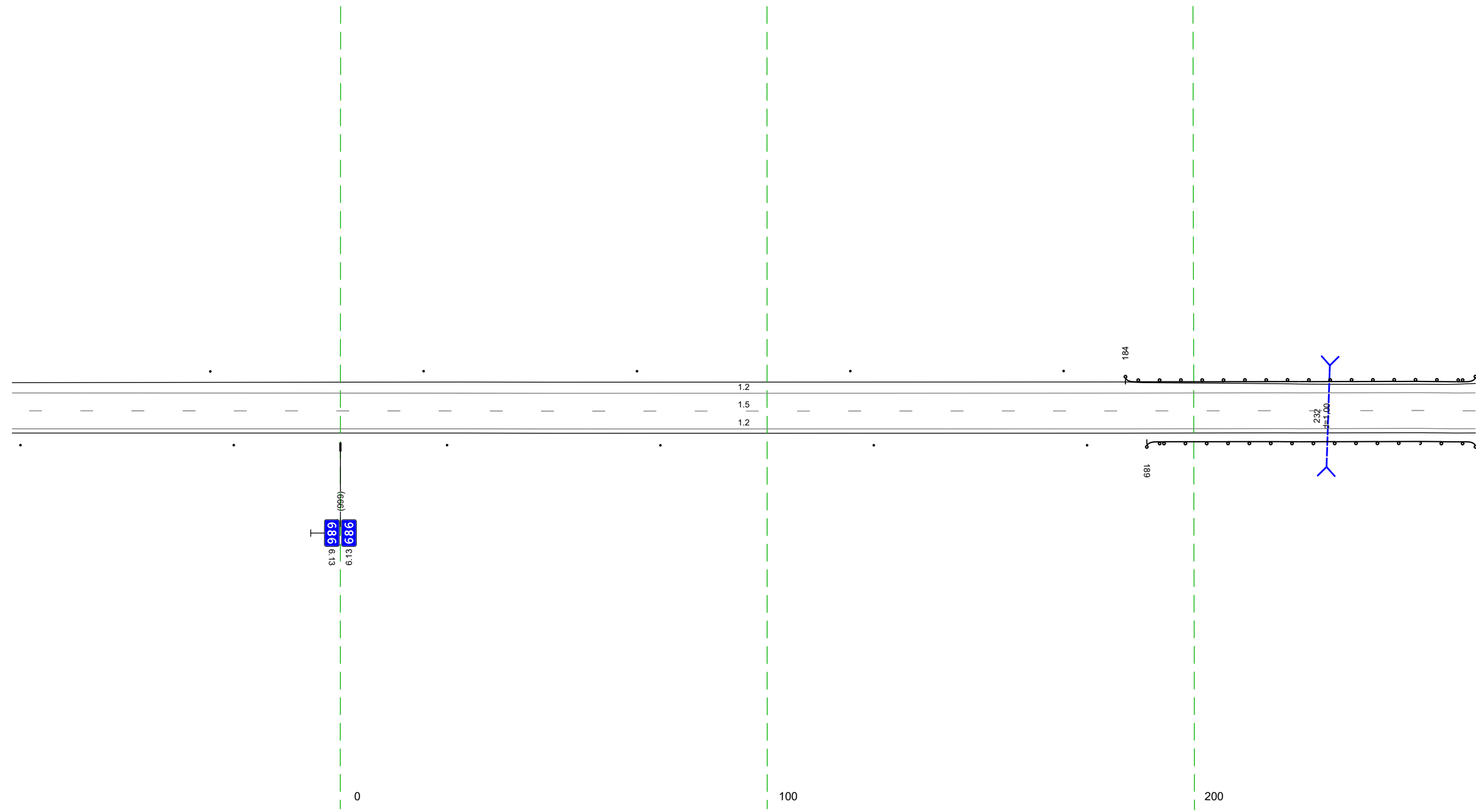

20 М

Дорожная разметка справа	Осевая линия	15 922 - 266, (34,3 м)
	1-я от осевой	12 922 - 266, (34,3 м)
Дорожные ограждения и направляющие устройства справа	На разделительной	
	На обочине	Стандарты (шир. шаг 50,0 м) 922 - 175
Тротуары справа		1:19 (13) 189 - 266, (77 м)

Тротуары слева			
Дорожные ограждения и направляющие устройства слева	На обочине	10 (50) 256 - 271 (115 м)	Стандарты (Лит. шаг 50,0м) 277 - 599
	На разделительной		
Дорожная разметка слева		12 256 - 599 (343 м)	
Элементы в плане			
Продольный профиль		L=325	a=0

М-4 "Дон"  
 Старое направление км 635+407 - км 713+160  
 686+256-686+599

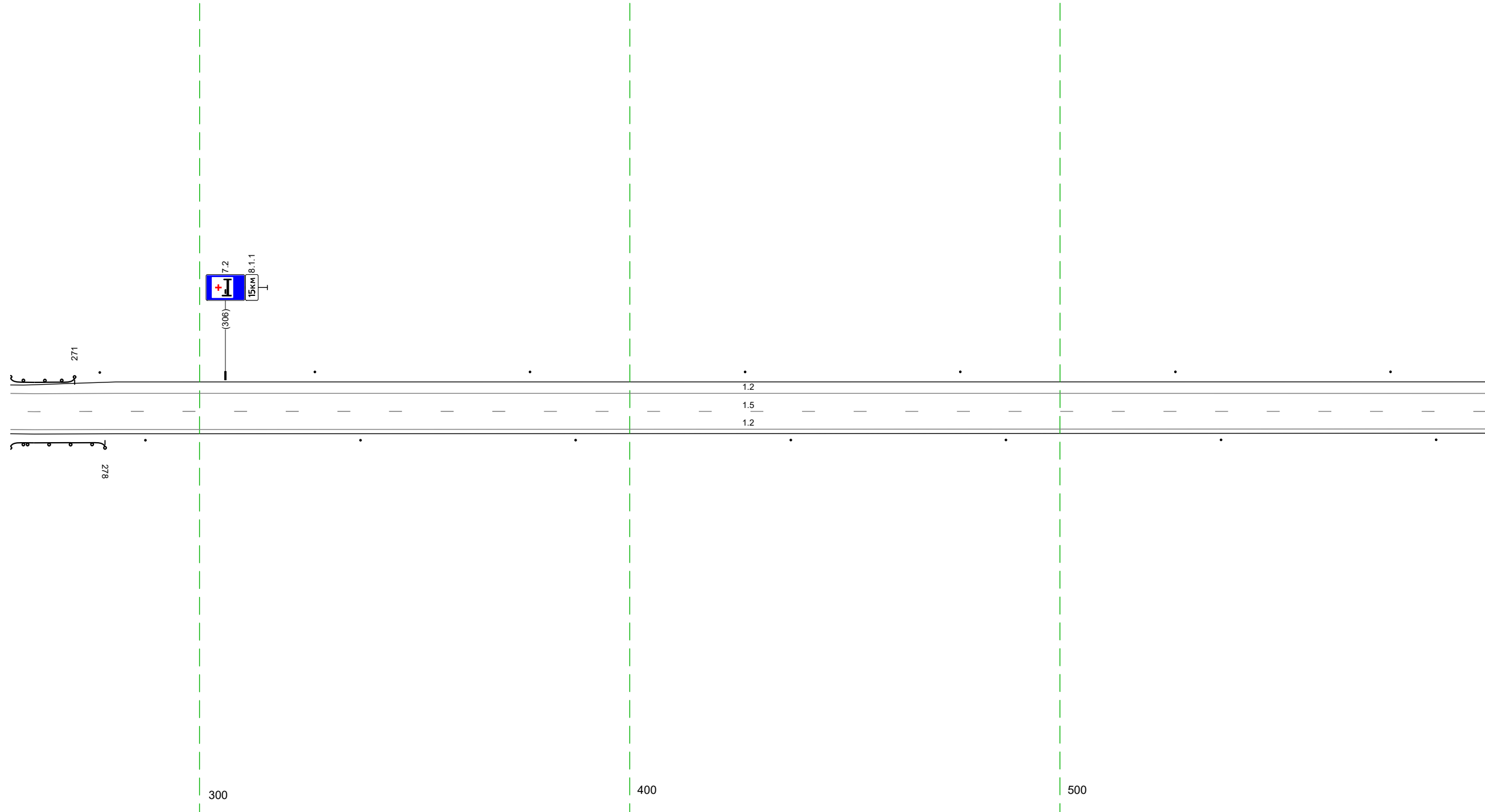

20 м

Дорожная разметка справа	Осевая линия	15 256 - 599 (343 м)	
	1-я от осевой	12 256 - 599 (343 м)	
Дорожные ограждения и направляющие устройства справа	На разделительной		
	На обочине	10 (50) 256 - 278 (122 м)	Стандарты (Лит. шаг 50,0м) 287 - 599
Тротуары справа			

Тротуары слева		
Дорожные ограждения и направляющие устройства слева	На обочине	Столбы (Пит. шаг 50,0м) 589 - 932
	На разделительной	
Дорожная разметка слева		12 589 - 932 (34,3 м)
Элементы в плане		
Продольный профиль		a=1 <span style="float: right;">L=343</span>

М-4 "ДОН"  
 Старое направление км 635+407 - км 713+160  
 686+589-686+932

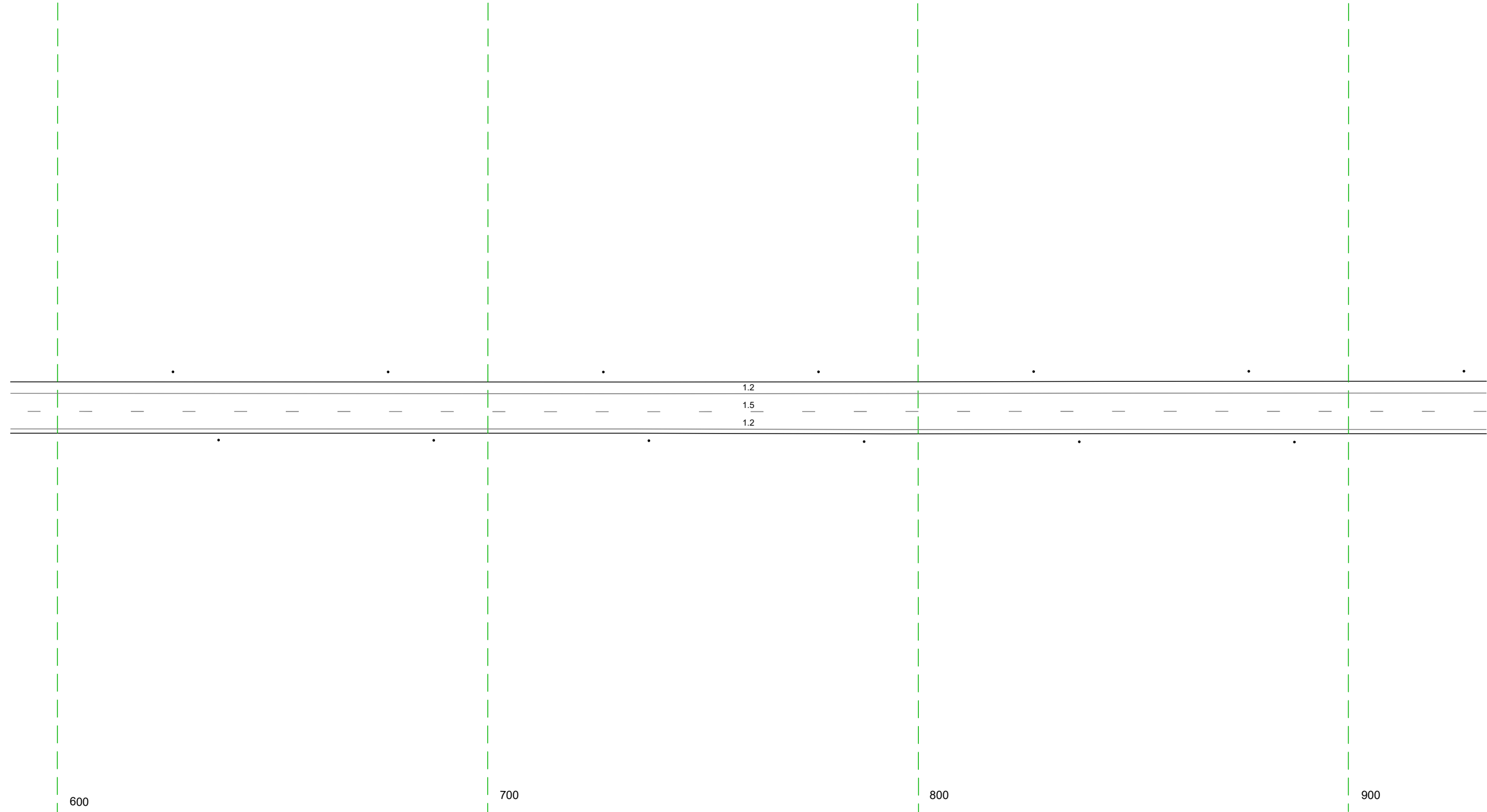

20 м

Дорожная разметка справа	Осевая линия	15 589 - 932 (34,3 м)
	1-я от осевой	12 589 - 932 (34,3 м)
Дорожные ограждения и направляющие устройства справа	На разделительной	
	На обочине	Столбы (Пит. шаг 50,0м) 589 - 932
Тротуары справа		

Тротуары слева		
Дорожные ограждения и направляющие устройства слева	На обочине	Столбы (Пит., шаг 50,0м) 922 - 1265
	На разделительной	
Дорожная разметка слева		12 922 - 1265, (34,3 м)
Элементы в плане		
Продольный профиль		a=1 <span style="float: right;">L=343</span>

М-4 "Дон"  
 Старое направление км 635+407 - км 713+160  
 686+922-686+1265

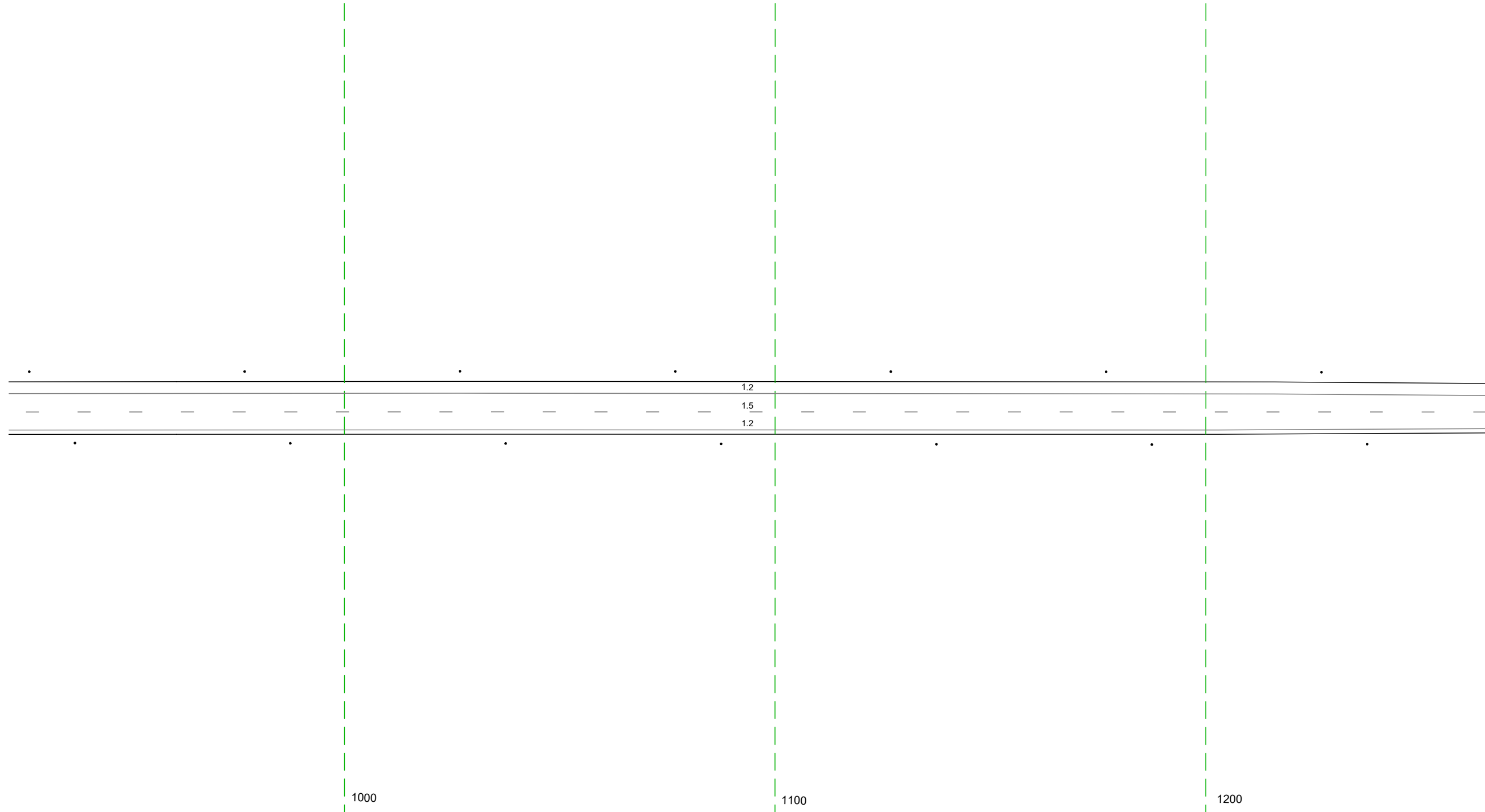

Дорожная разметка справа	Осевая линия	15 922 - 1265, (34,3 м)
	1-я от осевой	12 922 - 1265, (34,3 м)
Дорожные ограждения и направляющие устройства справа	На разделительной	
	На обочине	Столбы (Пит., шаг 50,0м) 922 - 1265
Тротуары справа		

Тротуары слева		
Дорожные ограждения и направляющие устройства слева	На обочине	Столбы (Пит. шаз 50,0м) 1255 - 296
	На разделительной	
Дорожная разметка слева		12 1255 - 296, (34,3 м)
Элементы в плане		
Продольный профиль		a=1 <span style="float: right;">L=343</span>

М-4 "Дон"  
 Старое направление км 635+407 - км 713+160  
 686+1255-687+296

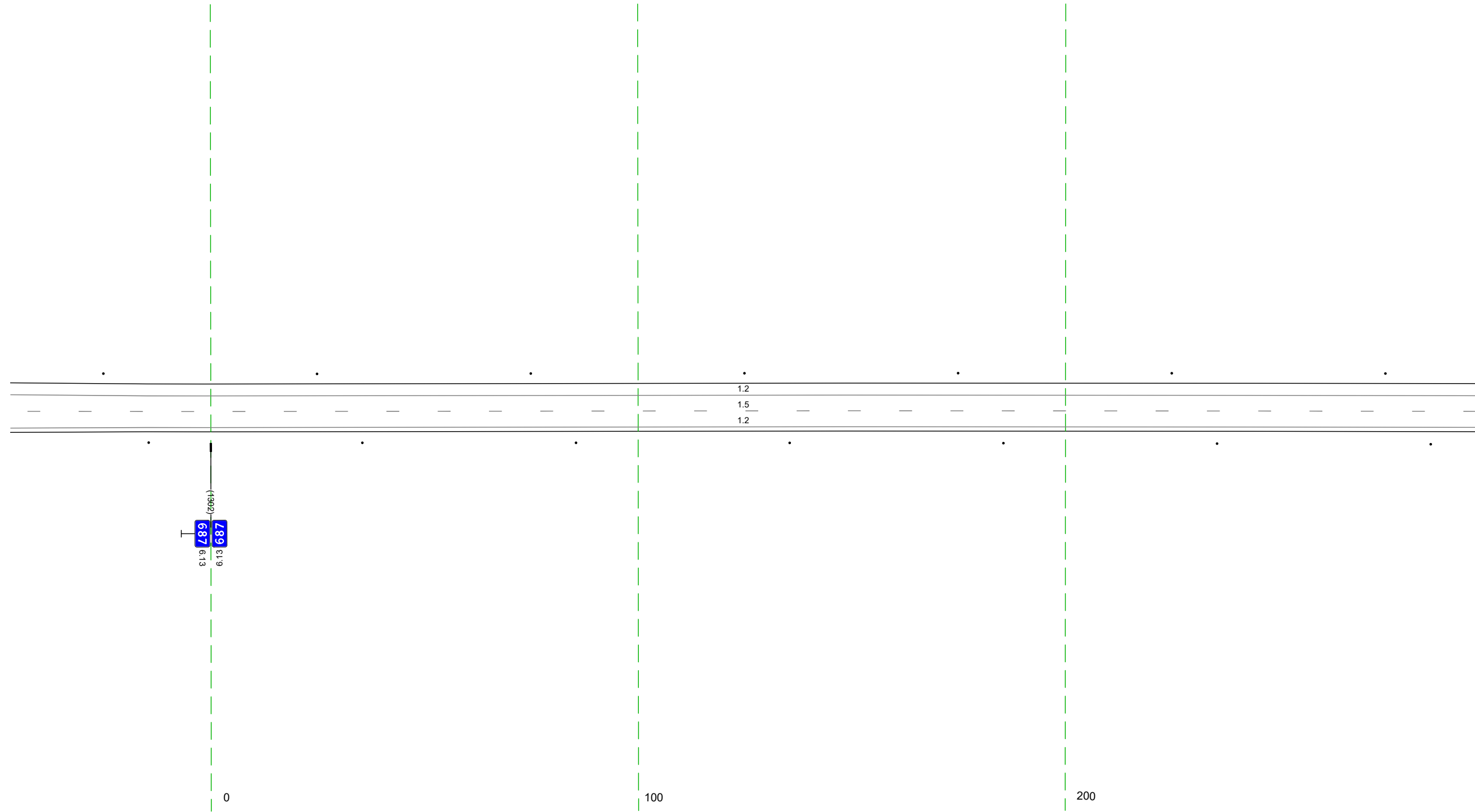

20 м

Дорожная разметка справа	Осевая линия	15 1255 - 296, (34,3 м)
	1-я от осевой	12 1255 - 296, (34,3 м)
Дорожные ограждения и направляющие устройства справа	На разделительной	
	На обочине	Столбы (Пит. шаз 50,0м) 1255 - 296
Тротуары справа		

Тротуары слева		
Дорожные ограждения и направляющие устройства слева	На обочине	Столбы (Пит. шаг 50,0м) 286 - 090
	На разделительной	
Дорожная разметка слева		12 286 - 090, (34,3 м)
Элементы в плане		
Продольный профиль		a=1 <span style="float: right;">L=343</span>

М-4 "Дон"  
 Старое направление км 635+407 - км 713+160  
 687+286-688+090

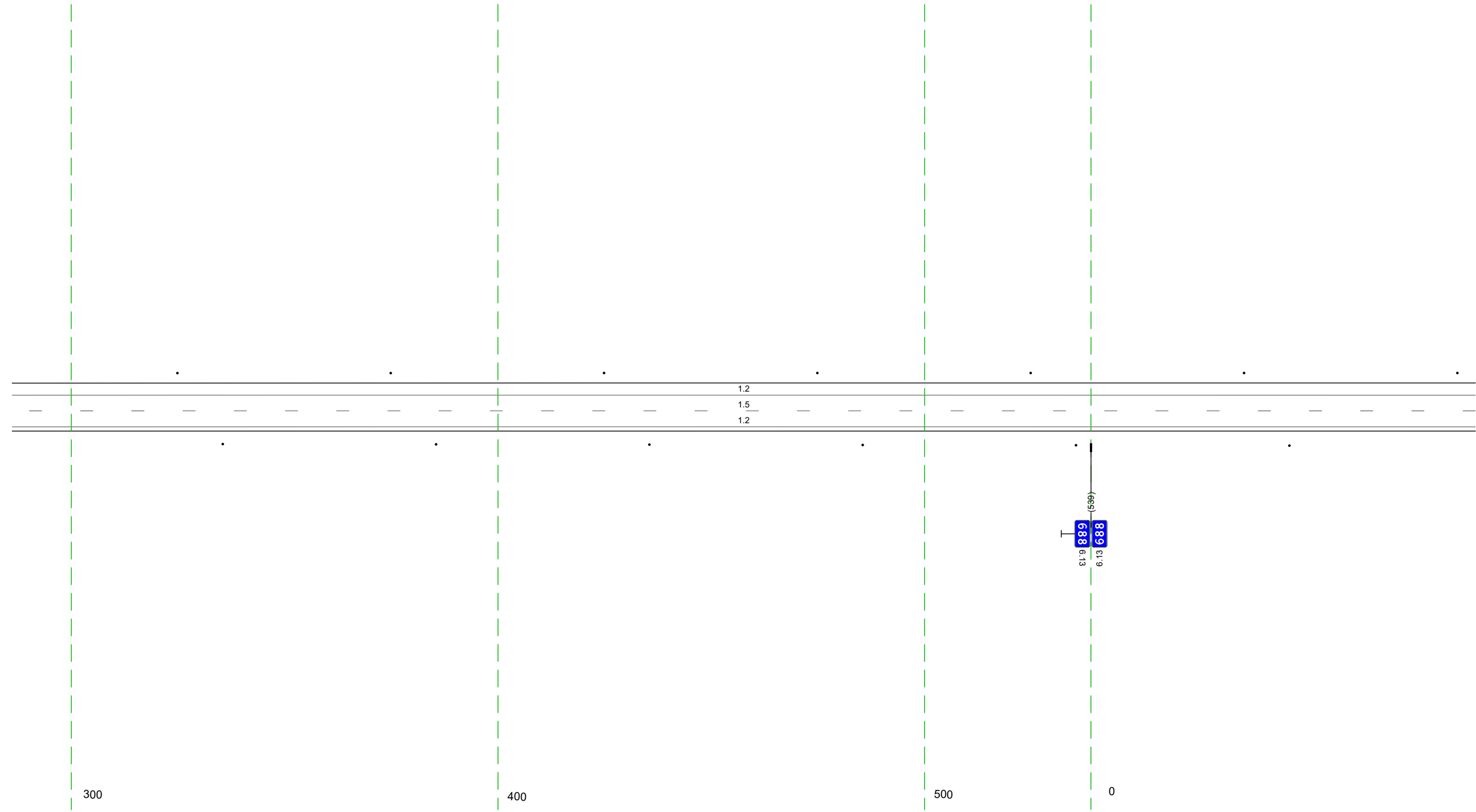

Дорожная разметка справа	Осевая линия	15 286 - 090, (34,3 м)
	1-я от осевой	12 286 - 090, (34,3 м)
Дорожные ограждения и направляющие устройства справа	На разделительной	
	На обочине	Столбы (Пит. шаг 50,0м) 286 - 090
Тротуары справа		

Тротуары слева		
Дорожные ограждения и направляющие устройства слева	На обочине	
	На разделительной	
Дорожная разметка слева		
Элементы в плане		
Продольный профиль		

М-4 "Дон"  
 Старое направление км 635+407 - км 713+160  
 688+080-688+423

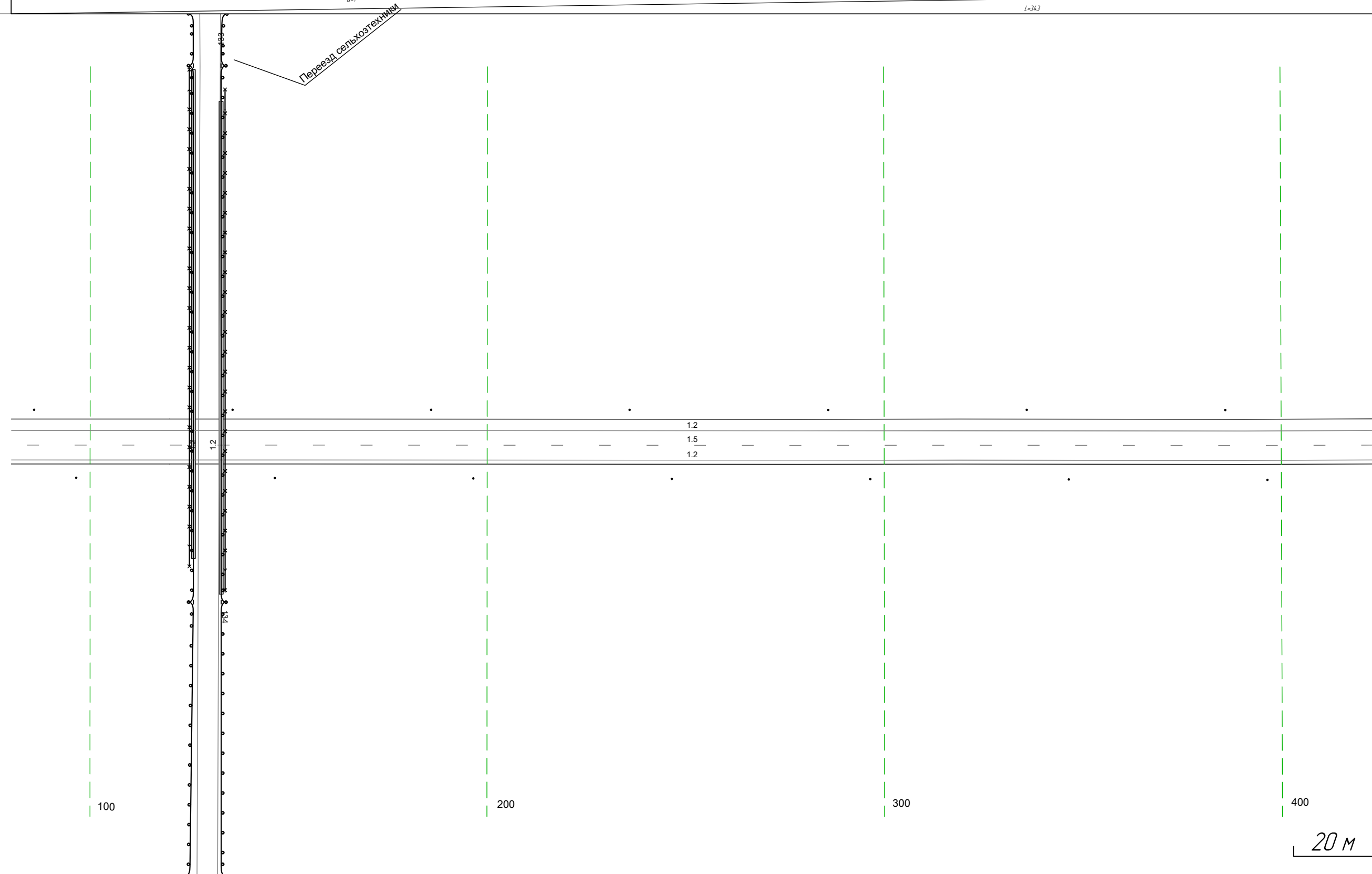

Дорожная разметка справа	Осевая линия	
	1-я от осевой	
Дорожные ограждения и направляющие устройства справа	На разделительной	
	На обочине	
Тротуары справа		

Тротуары слева		
Дорожные ограждения и направляющие устройства слева	На обочине	Столбы (Пит., шаг 50,0м) 413 - 756
	На разделительной	
Дорожная разметка слева		12 413 - 756, (34,3 м)
Элементы в плане		
Продольный профиль		a=1 <span style="float: right;">L=343</span>

М-4 "Дон"  
 Старое направление км 635+407 - км 713+160  
 688+413-688+756

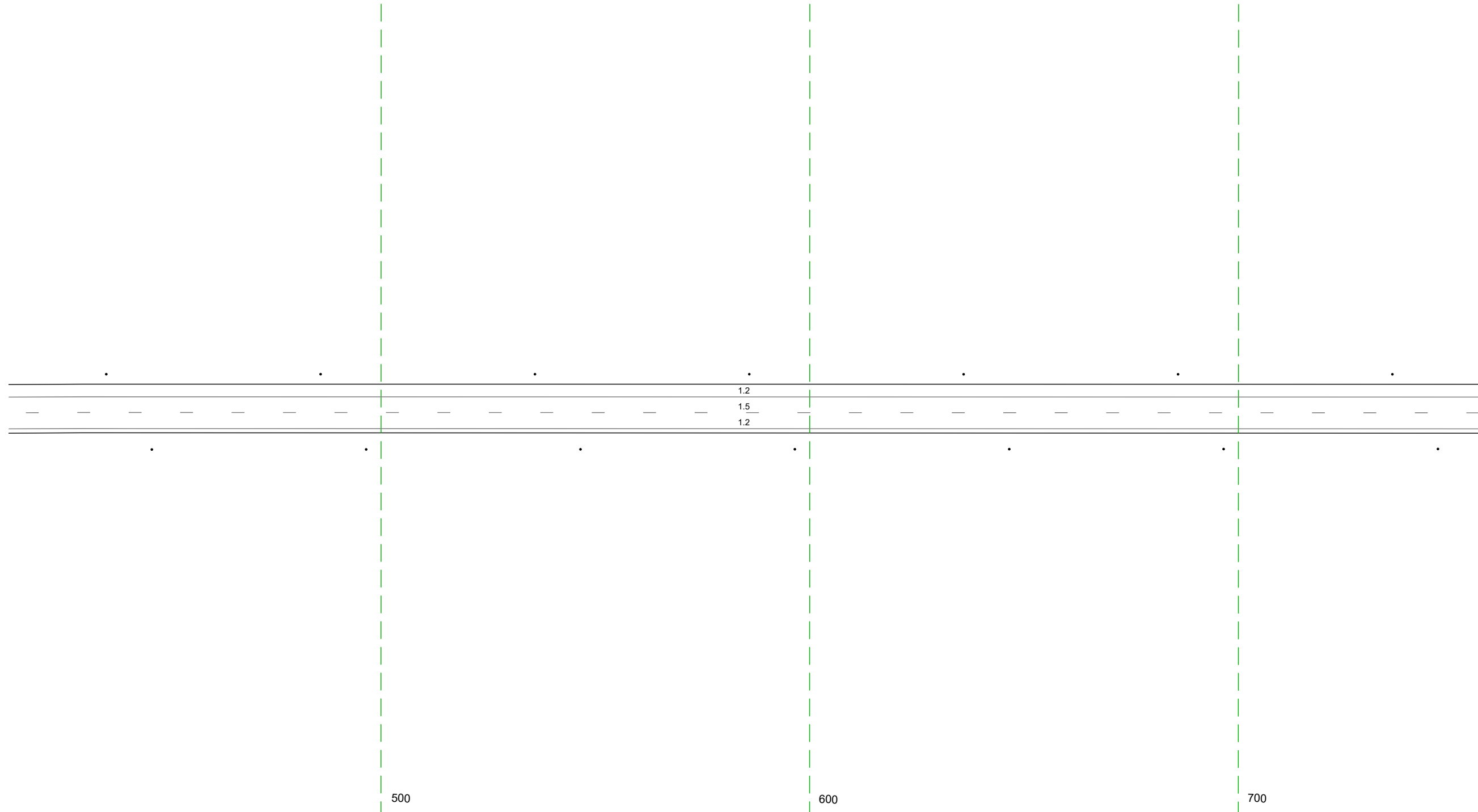

20 М

Дорожная разметка справа	Осевая линия	15 413 - 756, (34,3 м)
	1-я от осевой	12 413 - 756, (34,3 м)
Дорожные ограждения и направляющие устройства справа	На разделительной	
	На обочине	Столбы (Пит., шаг 50,0м) 413 - 756
Тротуары справа		

Тротуары слева		
Дорожные ограждения и направляющие устройства слева	На обочине	Столбы (Пит. шаг 50,0м) 746 - 1089
	На разделительной	
Дорожная разметка слева		12 746 - 1089, (34,3 м)
Элементы в плане		
Продольный профиль		

М-4 "Дон"  
 Старое направление км 635+407 - км 713+160  
 688+746-688+1089

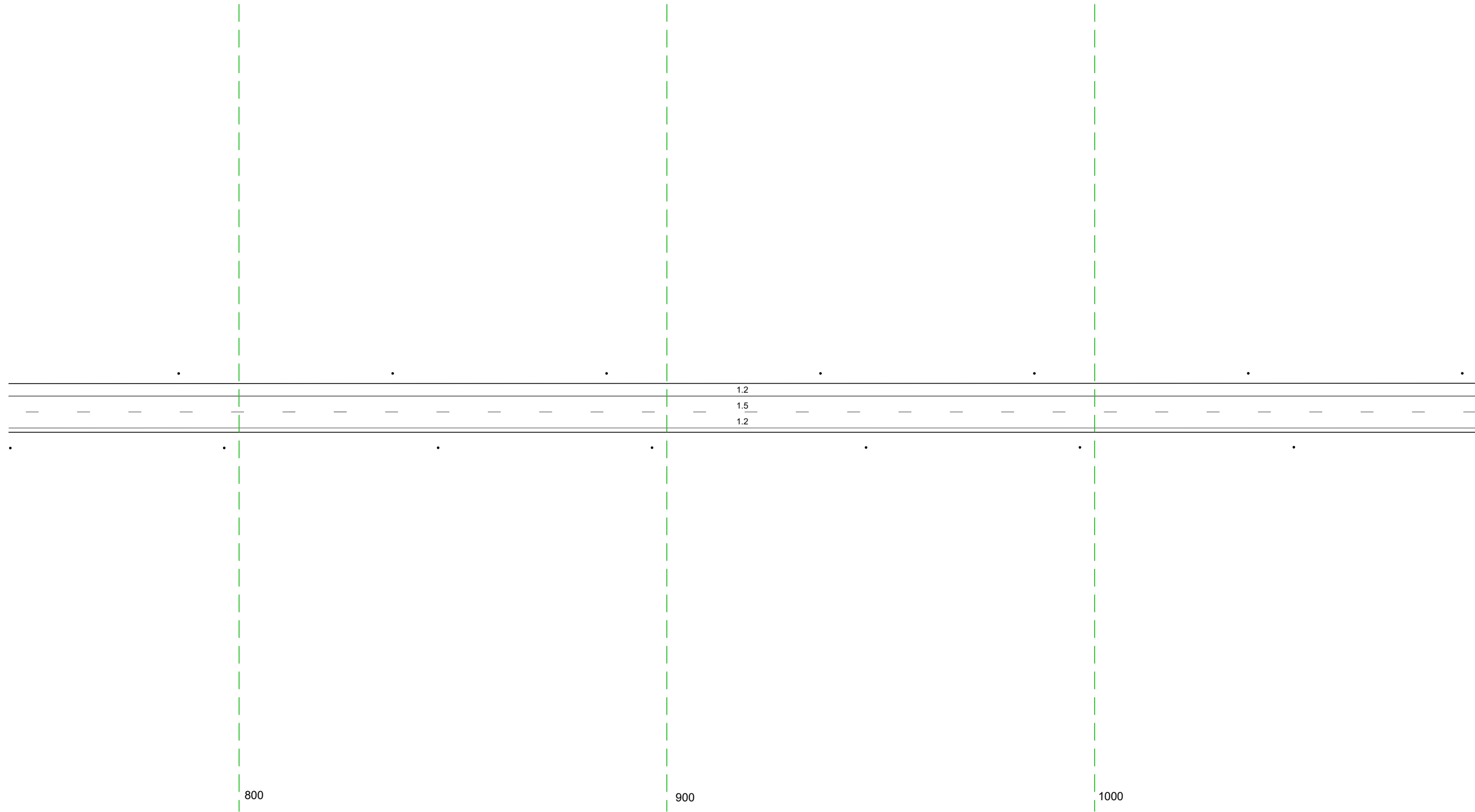

Дорожная разметка справа	Осевая линия	15 746 - 1089, (34,3 м)
	1-я от осевой	12 746 - 1089, (34,3 м)
Дорожные ограждения и направляющие устройства справа	На разделительной	
	На обочине	Столбы (Пит. шаг 50,0м) 746 - 1089
Тротуары справа		

Тротуары слева		
Дорожные ограждения и направляющие устройства следа	На обочине	Столбы (Пит. шаг 50,0м) 1079 - 280
	На разделительной	
Дорожная разметка следа		12 1079 - 280, (34,3 м)
Элементы в плане		
Продольный профиль		a-2 <span style="float: right;">L=343</span>

М-4 "Дон"  
 Старое направление км 635+407 - км 713+160  
 688+1079-689+280

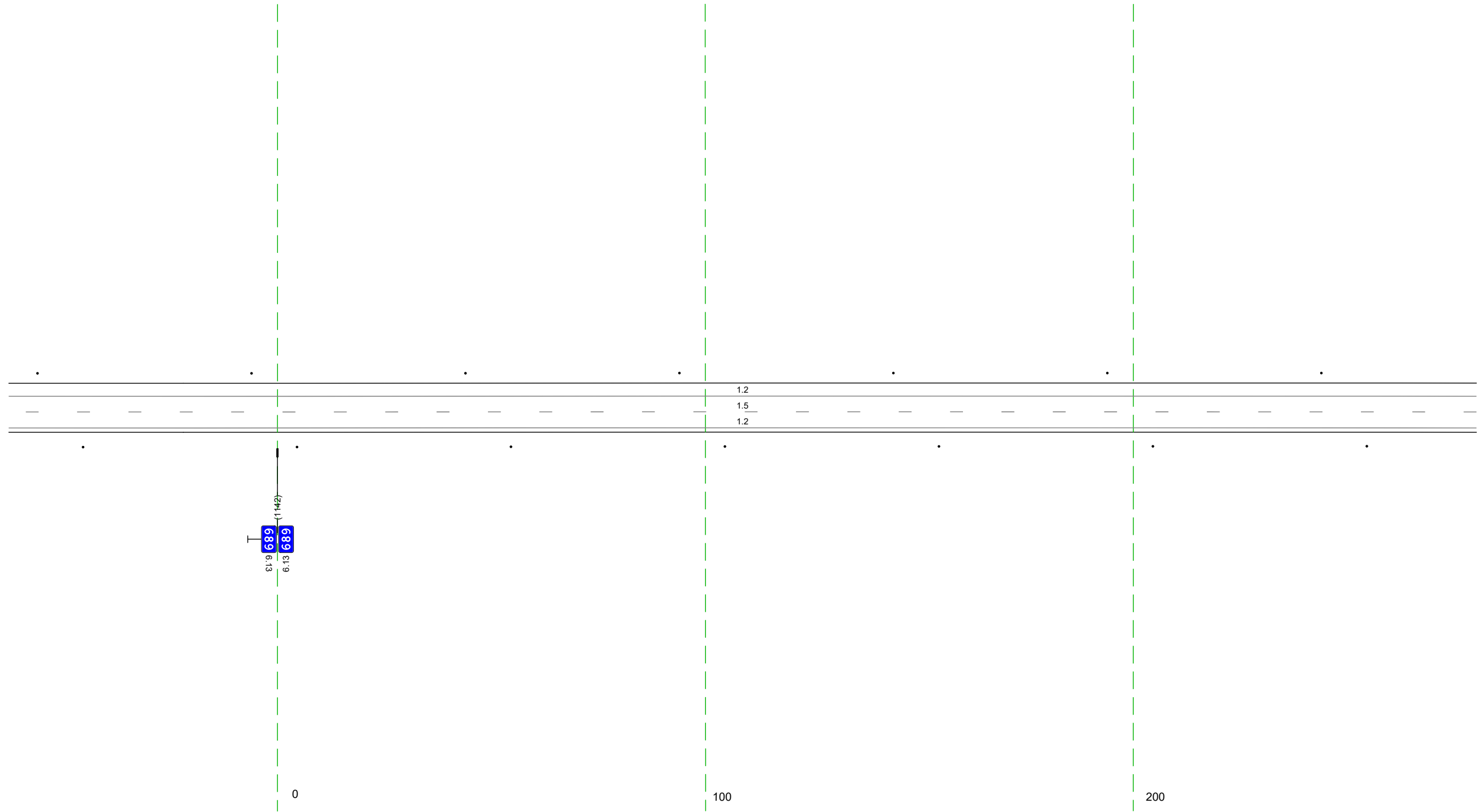

Дорожная разметка справа	Осевая линия	15 1079 - 280, (34,3 м)
	1-я от осевой	12 1079 - 280, (34,3 м)
Дорожные ограждения и направляющие устройства справа	На разделительной	
	На обочине	Столбы (Пит. шаг 50,0м) 1079 - 280
Тротуары справа		

Тротуары слева		
Дорожные ограждения и направляющие устройства слева	На обочине	Столбы (Пит. шаг 50,0м) 270 - 6Б
	На разделительной	
Дорожная разметка слева		12 270 - 6Б, (34,3 м)
Элементы в плане		
Продольный профиль		а-2 <span style="float: right;">L=343</span>

М-4 "Дон"  
 Старое направление км 635+407 - км 713+160  
 689+270-689+613

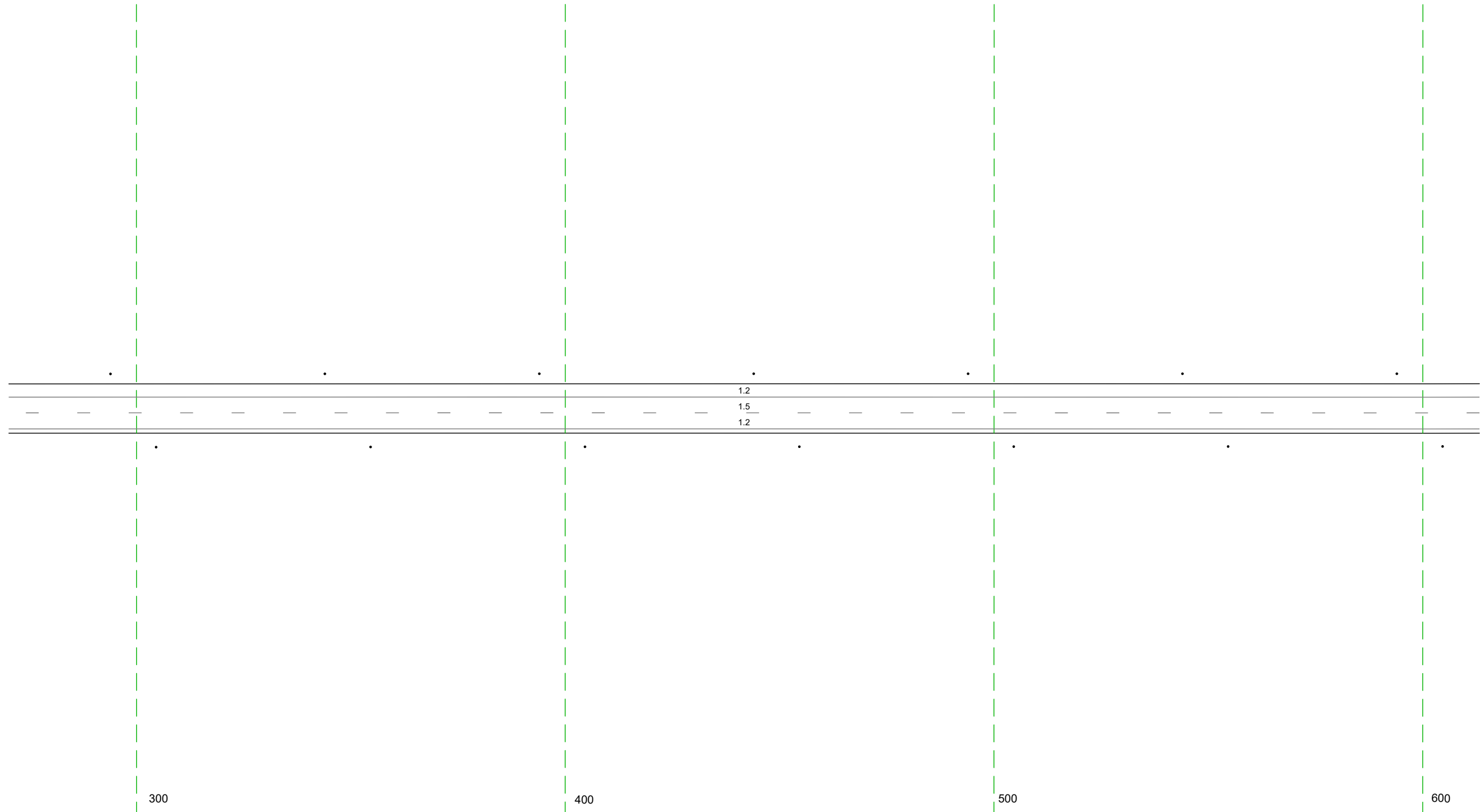

Дорожная разметка справа	Осевая линия	15 270 - 6Б, (34,3 м)
	1-я от осевой	12 270 - 6Б, (34,3 м)
Дорожные ограждения и направляющие устройства справа	На разделительной	
	На обочине	Столбы (Пит. шаг 50,0м) 270 - 6Б
Тротуары справа		

Тротуары слева		
Дорожные ограждения и направляющие устройства слева	На обочине	Столбы (Пит. шаг 50,0м) 603 - 946
	На разделительной	
Дорожная разметка слева		12 603 - 946, (34,3 м)
Элементы в плане		
Продольный профиль		a-2 <span style="float: right;">L=343</span>

М-4 "Дон"  
 Старое направление км 635+407 - км 713+160  
 689+603-689+946

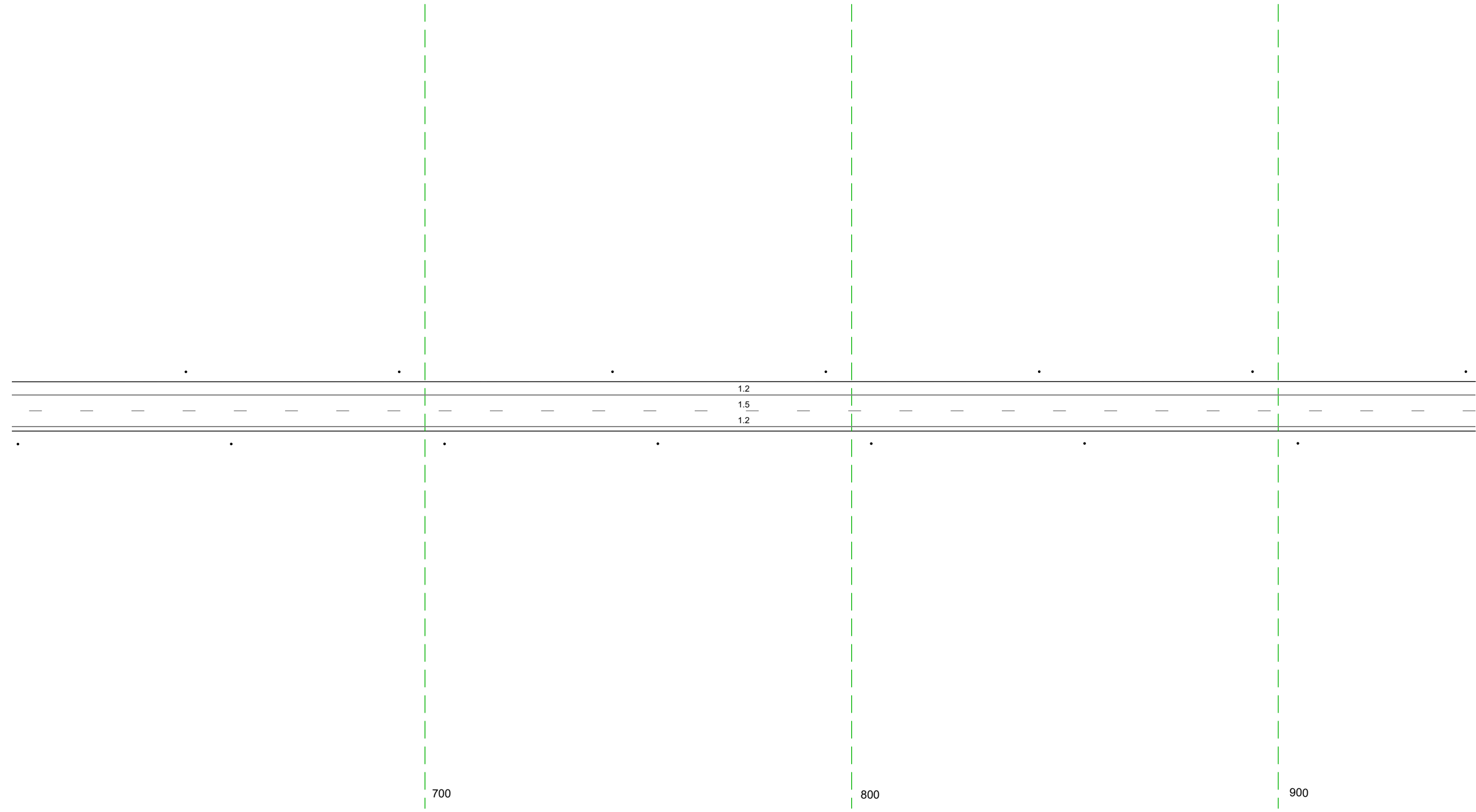

Дорожная разметка справа	Осевая линия	15 603 - 946, (34,3 м)
	1-я от осевой	12 603 - 946, (34,3 м)
Дорожные ограждения и направляющие устройства справа	На разделительной	
	На обочине	Столбы (Пит. шаг 50,0м) 603 - 946
Тротуары справа		

Тротуары слева		
Дорожные ограждения и направляющие устройства слева	На обочине	Столбы (Пит. шаг 50,0м) 936 - 294
	На разделительной	
Дорожная разметка слева		12 936 - 294, (34,3 м)
Элементы в плане		
Продольный профиль		a-2 <span style="float: right;">L=343</span>

М-4 "Дон"  
 Старое направление км 635+407 - км 713+160  
 689+936-690+294

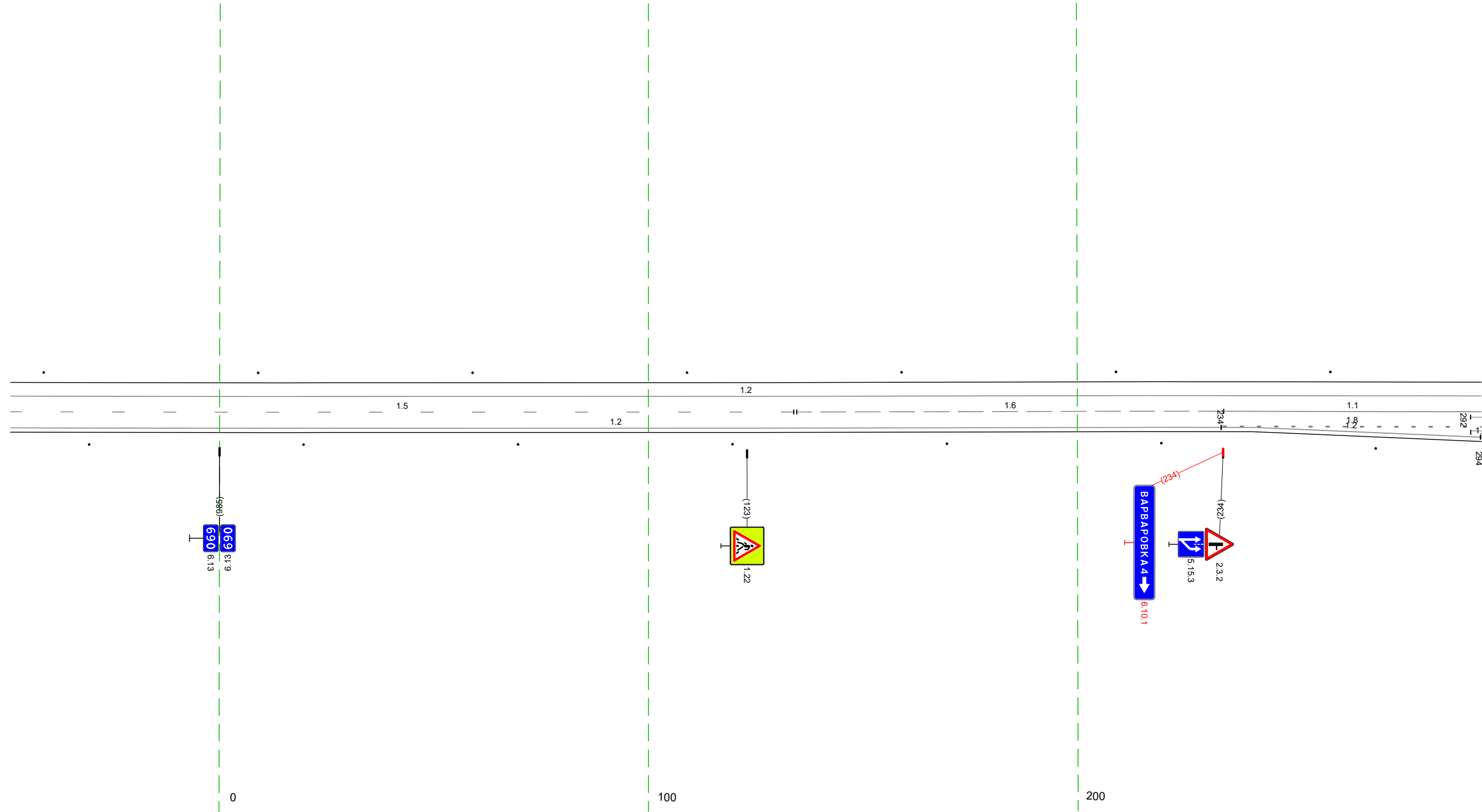

20 М

Дорожная разметка справа	Осевая линия	15 936 - 134, (103 м)	16 135 - 234, (100 м)	11 234 - 294, (60 м)
	1-я от осевой	12 936 - 234, (1282 м)		18 234 - 294, (60 м)
	2-я от осевой			12 234 241 17 м)
Дорожные ограждения и направляющие устройства справа	На разделительной	12 241 - 294, (53 м)		
	На обочине	Столбы (Пит. шаг 50,0м) 936 - 294		
Тротуары справа				

Тротуары слева												604 - 605, (17 м) а/д ш 10 м
Дорожные ограждения и направляющие устройства слева	На обочине	Столбыки (шт) 284 - 309										511,0 612 - 613 (11 м) 511,0 612 - 613 (11 м) 612,0 613 - 614 (12 м)
	На разделительной											Столбыки (шт, шаг 50,0 м) 524 - 627
Дорожная разметка слева	3-я от осевой											12 397 - 412, (15 м)
	2-я от осевой											12 412 - 616, (204 м)
	1-я от осевой	12 284 - 370, (86 м)	11 370 - 383, (13 м)	11 383 - 396, (13 м)	12 397 - 442, (45 м)	17 441 - 459, (17 м)	11 458 - 498, (40 м)	18 498 - 574, (76 м)			12 567 - 595, (28 м)	12 616 - 627, (11 м)
Элементы в плане												
Продольный профиль		а-2										1-343

М-4 "Дон"  
 Старое направление км 635+407 - км 713+160  
 690+284-690+627

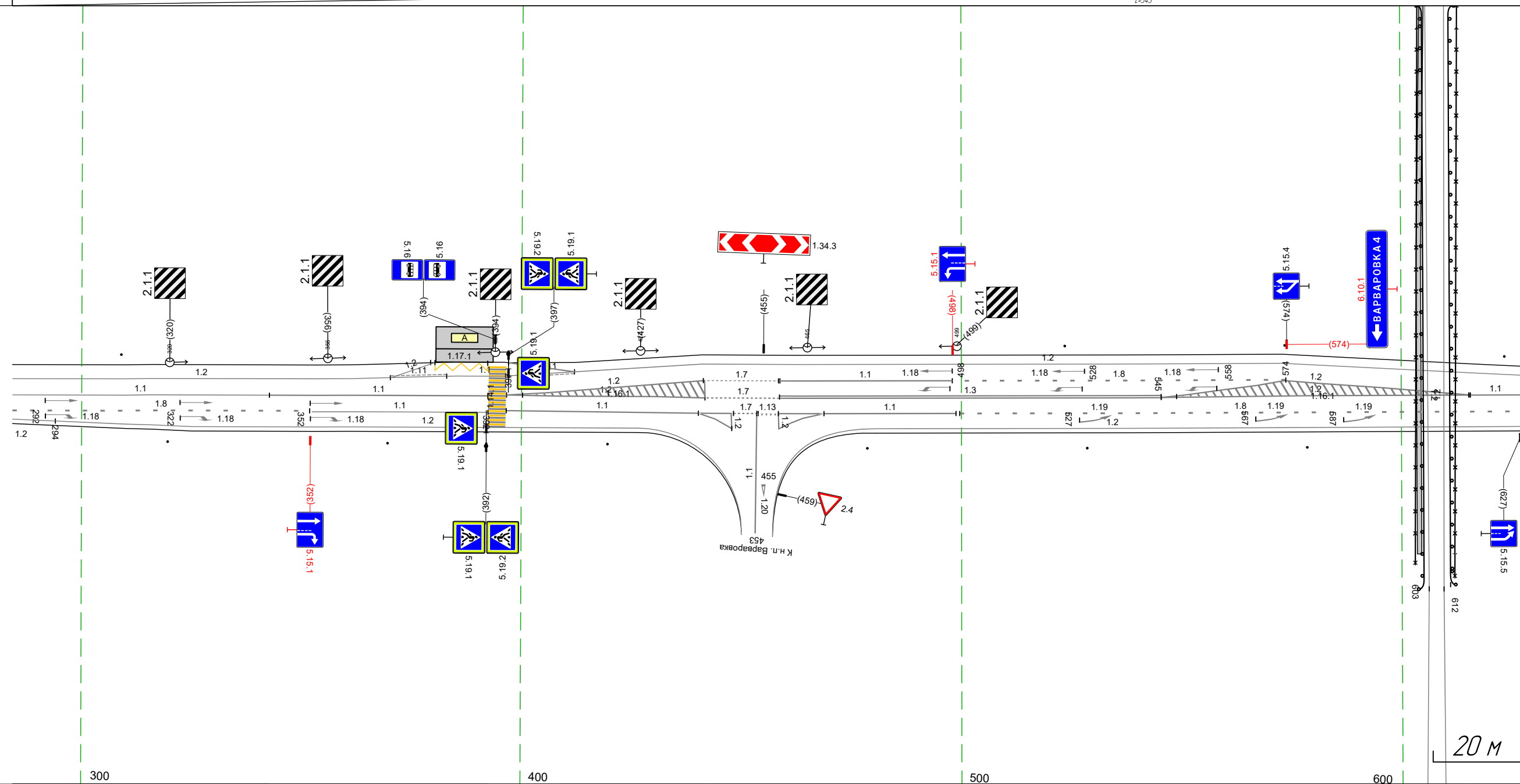

Дорожная разметка справа	Осевая линия	11 284 - 343, (58 м)		11 343 - 392, (50 м)		12 409 - 442, (33 м)		17 442 - 459, (17 м)		13 459 - 545, (87 м)		12 545 - 616, (70 м)		11 616 - 627, (11 м)
	1-я от осевой	18 284 - 352, (68 м)		11 352 - 392, (40 м)										616 - 627, (11 м)
	2-я от осевой	12 284 - 294, (10 м)	12 294 - 396, (102 м)		11 397 - 440, (44 м)		12 440 - 448, (8 м)	17 448 - 456, (8 м)	453 458 - 459, (1 м)	12 459 - 464, (5 м)	464 469 - 469, (0 м)	11 469 - 499, (30 м)	18 500 - 616, (116 м)	
3-я от осевой					12 396 - 426, (30 м)				12 459 - 464, (5 м)			12 481 - 616, (135 м)		616 - 627, (11 м)
Дорожные ограждения и направляющие устройства справа	На разделительной											Столбыки (шт, шаг 50,0 м) 483 - 627		
	На обочине	Столбыки (шт, шаг 50,0 м) 284 - 420										Столбыки (шт, шаг 50,0 м) 483 - 627		
Тротуары справа														

Тротуары слева		Столбы (Пит. шаг 50,0м) 617 - 960		
Дорожные ограждения и направляющие устройства слева	На обочине			
	На разделительной			
Дорожная разметка слева	2-я от осевой	12 617 - 776, (158 м)	12 776 - 860, (84 м)	12 860 - 888, (28 м)
	1-я от осевой			12 888 - 960, (72 м)
Элементы в плане				
Продольный профиль		a=2 L=167	784	a=9 L=176

М-4 "ДОН"  
 Старое направление км 635+407 - км 713+160  
 690+617-690+960

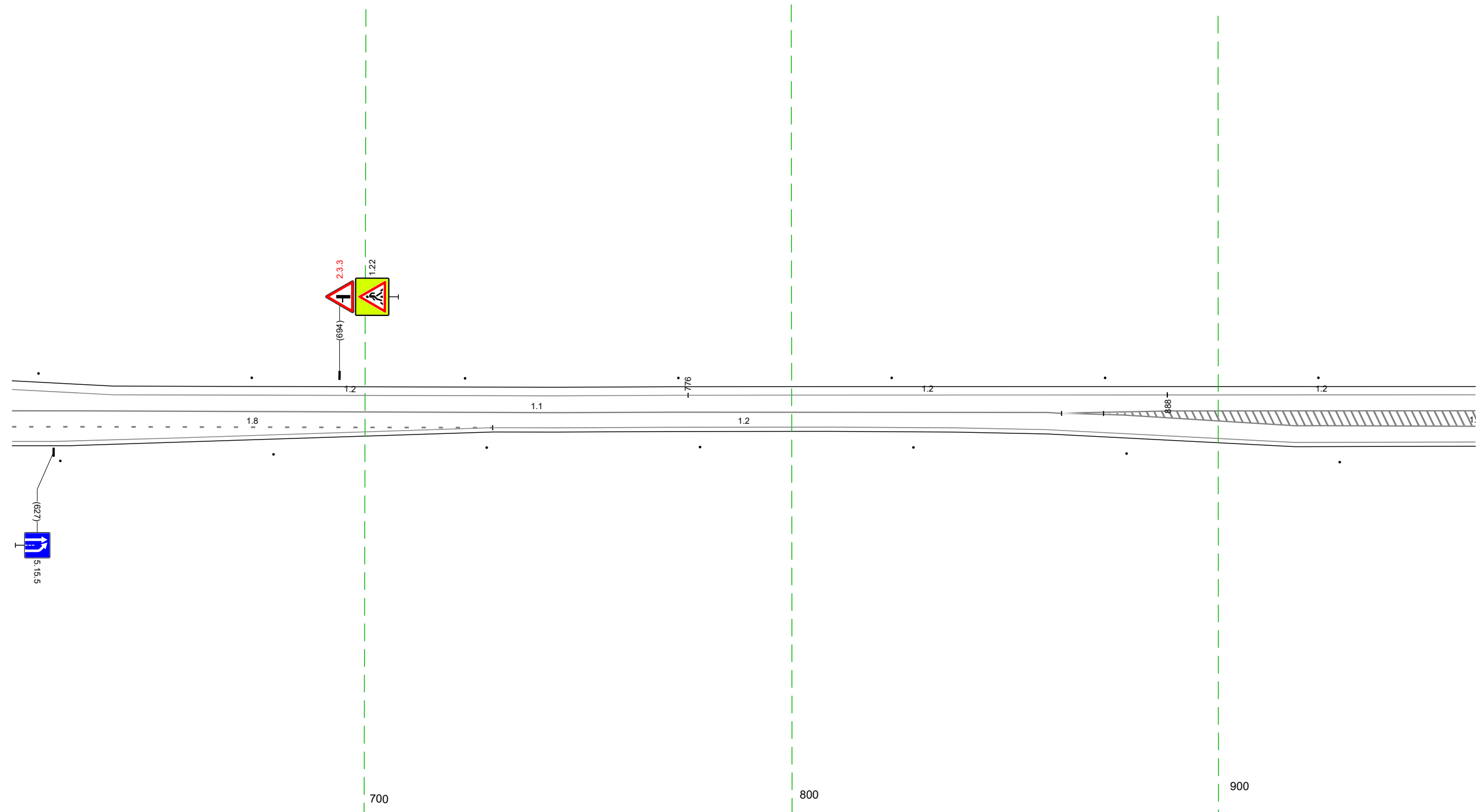

Дорожная разметка справа	Осевая линия	11 617 - 860, (243 м)	11	12 889 - 933, (44 м)	12 933 - 960, (27 м)
	1-я от осевой	18 617 - 730, (113 м)	12 730 - 860, (130 м)	12 860 - 960, (100 м)	
Дорожные ограждения и направляющие устройства справа	2-я от осевой	12 617 - 730, (113 м)	12 730 - 860, (130 м)	12 860 - 960, (100 м)	
	На разделительной				
Тротуары справа	На обочине	Столбы (Пит. шаг 50,0м) 617 - 960			

Тротуары слева						221 - 249, 128 м, а/д, ш. 10 м	
Дорожные ограждения и направляющие устройства слева	На обочине	Столбы (выт. шаг 50,0м) 950 - 179				470-В 220 - 249, 129 м	
	На разделительной					ДО 153 188 - 219, 131 м	
Дорожная разметка слева	2-я от осевой	12 950 - 058, 152 м		12 058 - 129, 171 м		12 129 - 180, 152 м	
	1-я от осевой					12 180 - 249, 169 м	
Элементы в плане							
Продольный профиль		a=9				L=363	

М-4 "ДОН"  
 Старое направление км 635+407 - км 713+160  
 690+950-691+249

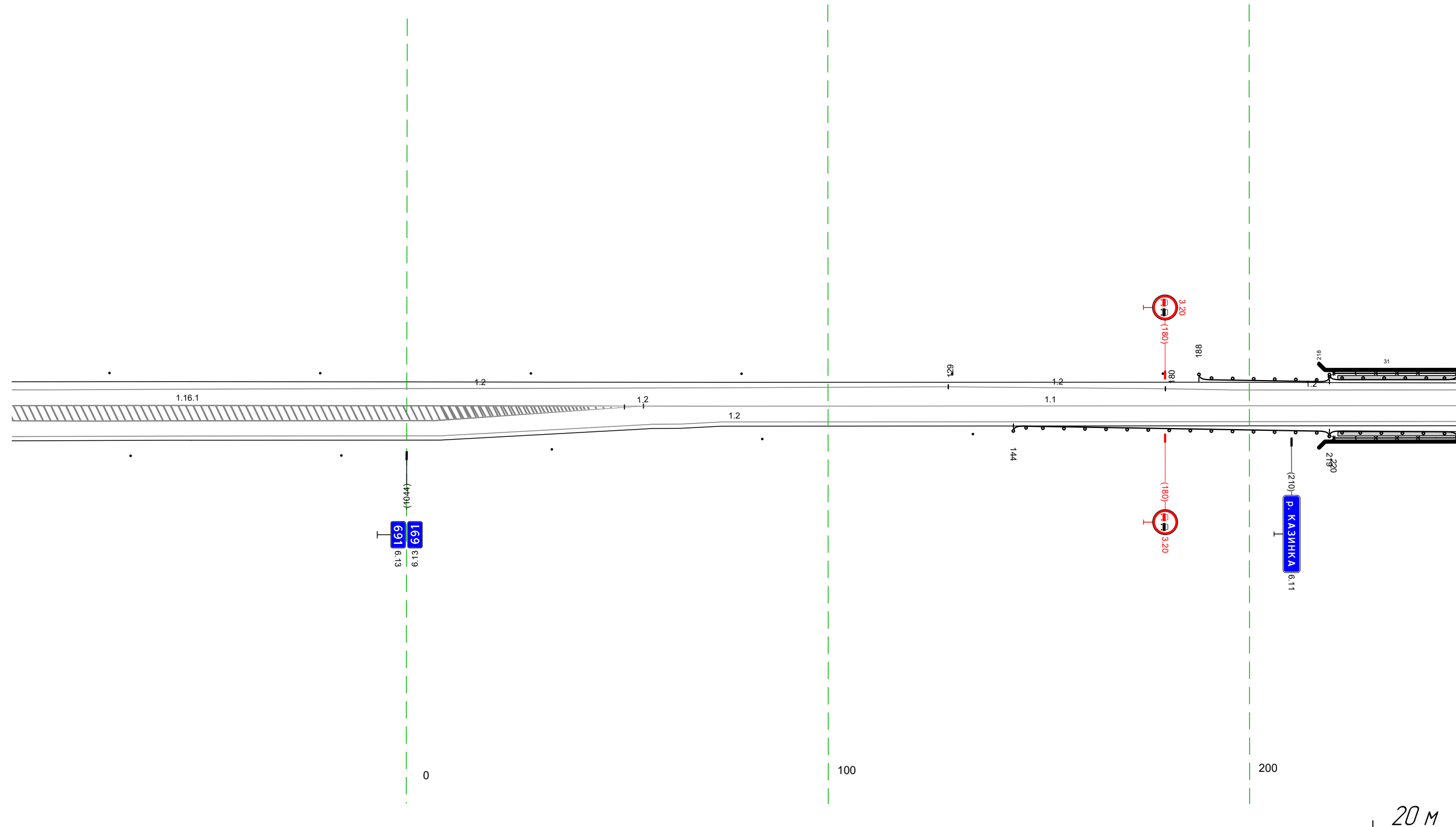

Дорожная разметка справа	Осевая линия	12 950 - 1011, 161 м		12 1011 - 036, 169 м		12 036 - 056, 120 м		11 056 - 249, 193 м	
	1-я от осевой	12 950 - 007, 100 м						12 058 - 249, 191 м	
	2-я от осевой	12 950 - 058, 152 м							
Дорожные ограждения и направляющие устройства справа	На разделительной								
	На обочине	Столбы (выт. шаг 50,0м) 950 - 136				ДО 153 144 - 219, 175 м		470-В 220 - 249, 129 м	
Тротуары справа						ДО 153 144 - 219, 175 м		ДО 153 219 - 249, 130 м	
								221 - 249, 128 м, а/д, ш. 10 м	

Тротуары слева		239 - 262, (23 м), а/В, ш 1,0 м				
Дорожные ограждения и направляющие устройства слева	На обочине	до (155) 239 - 268, (29 м)	до (143) 268 - 347, (79 м)		Стоп-линия (Sum, шаг 50,0м) 367 - 582	
	На разделительной	470-Д 239 - 265, (26 м)				
Дорожная разметка слева		12 239 - 582, (34,3 м)				
Элементы в плане						
Правильный профиль		a=9 L=343				

М-4 "Дон"  
 Старое направление км 635+407 - км 713+160  
 691+239-691+582

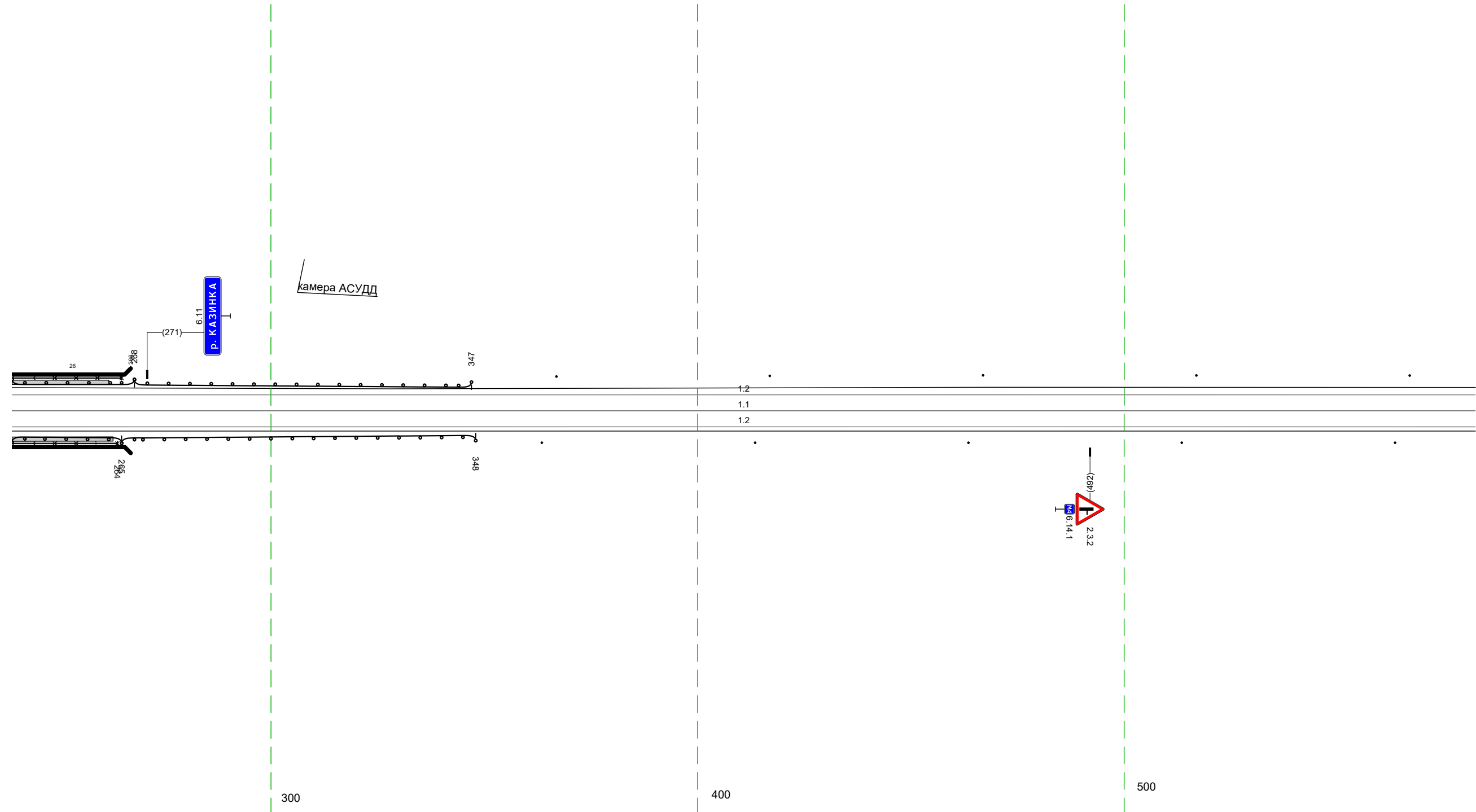

Дорожная разметка справа	Осевая линия			11 239 - 582, (34,3 м)	
	1-я от осевой			12 239 - 582, (34,3 м)	
Дорожные ограждения и направляющие устройства справа	На разделительной				
	На обочине	до (155) 239 - 264, (25 м)	до (143) 265 - 348, (83 м)		Стоп-линия (Sum, шаг 50,0м) 363 - 582
Тротуары справа		239 - 263, (24 м), а/В, ш 1,0 м			

Тротуары слева		
Дорожные ограждения и направляющие устройства слева	На обочине	Столбы (выт. шаг 50,0м) 572 - 019
	На разделительной	
Дорожная разметка слева		12 572 - 019, (34,3 м)
Элементы в плане		
Продольный профиль		a-9 <span style="float: right;">L=34,3</span>

М-4 "Дон"  
 Старое направление км 635+407 - км 713+160  
 691+572-692+019

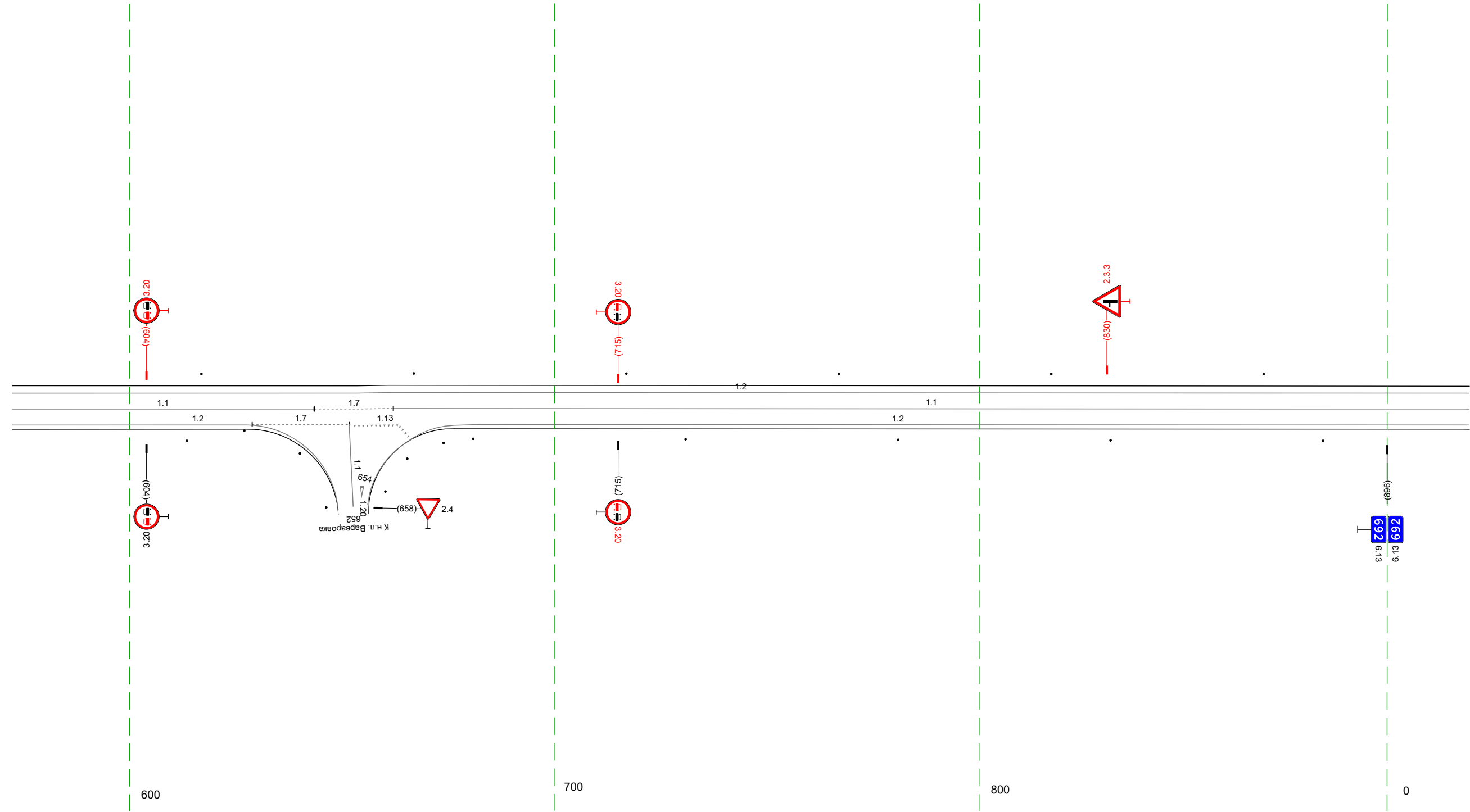

Дорожная разметка справа	Осевая линия	11 572 - 643, (71 м)	17 644 - 662, (19 м) <sub>1/2</sub>	11 662 - 019, (253 м)
	1-я от осевой	12 572 - 627, (55 м)	17 629 - 652, (23 м)	12 676 - 019, (239 м)
Дорожные ограждения и направляющие устройства справа	На разделительной		653 663 (11 м)	
	На обочине	Столбы (выт.) 572 - 614	Столбы 627 - 638	Столбы (выт., шаг 50,0м) 681 - 019
Тротуары справа				

Тротуары слева		
Дорожные ограждения и направляющие устройства слева	На обочине	Столбы (Пит. шаг 50,0м) 009 - 352
	На разделительной	
Дорожная разметка слева		12 009 - 352 (34,3 м)
Элементы в плане		
Продольный профиль		a-9 <span style="float: right;">L=343</span>

М-4 "Дон"  
 Старое направление км 635+407 - км 713+160  
 692+009-692+352

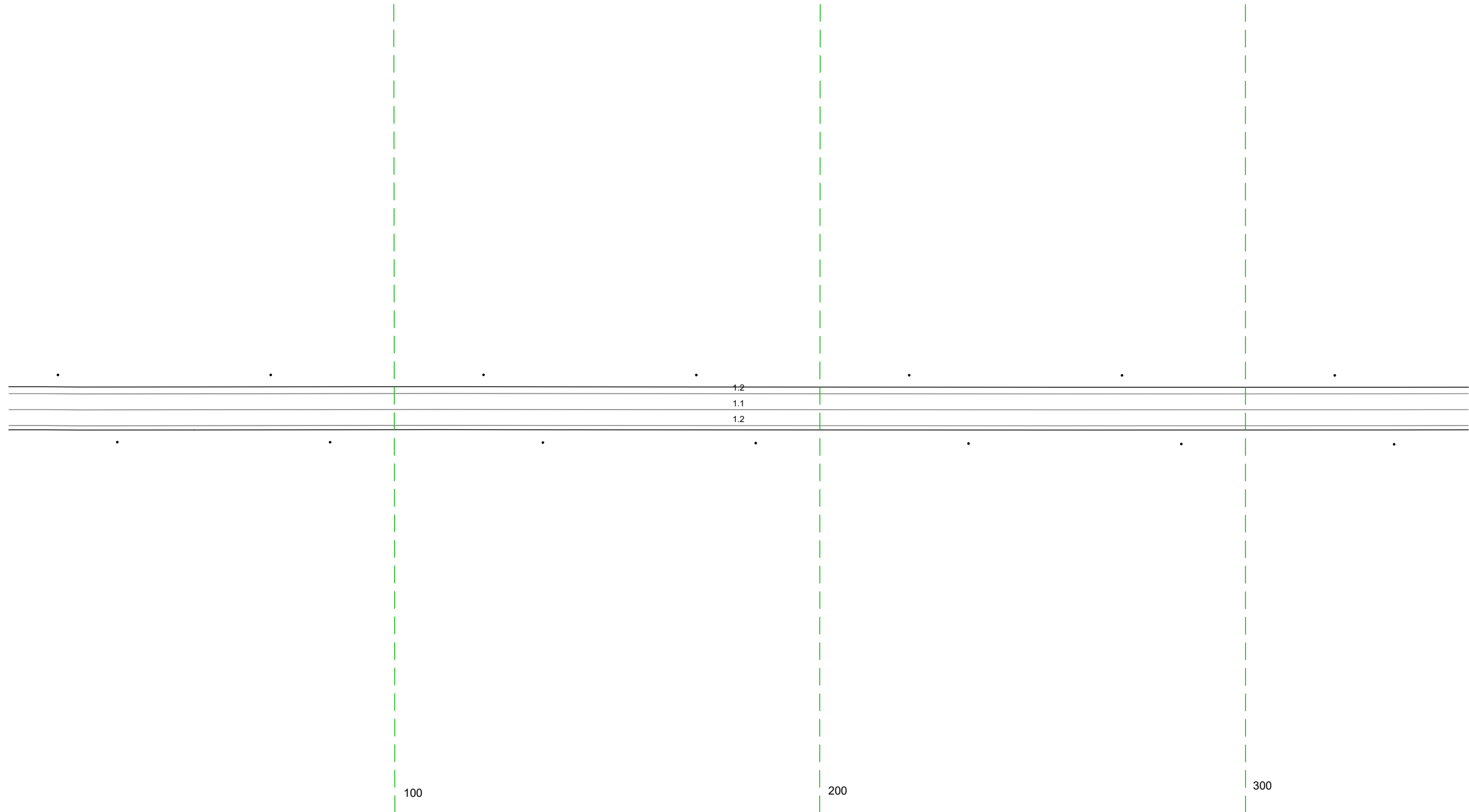

Дорожная разметка справа	Осевая линия	11 009 - 352 (34,3 м)
	1-я от осевой	12 009 - 352 (34,3 м)
Дорожные ограждения и направляющие устройства справа	На разделительной	
	На обочине	Столбы (Пит. шаг 50,0м) 009 - 352
Тротуары справа		

Тротуары слева		
Дорожные ограждения и направляющие устройства следа	На обочине	Столбы (Пит. шаг 50,0м) 348 - 691
	На разделительной	
Дорожная разметка следа		12 348 - 691 (34,3 м)
Элементы в плане		
Продольный профиль		a-9 <span style="float: right;">L=343</span>

М-4 "Дон"  
 Старое направление км 635+407 - км 713+160  
 692+348-692+691

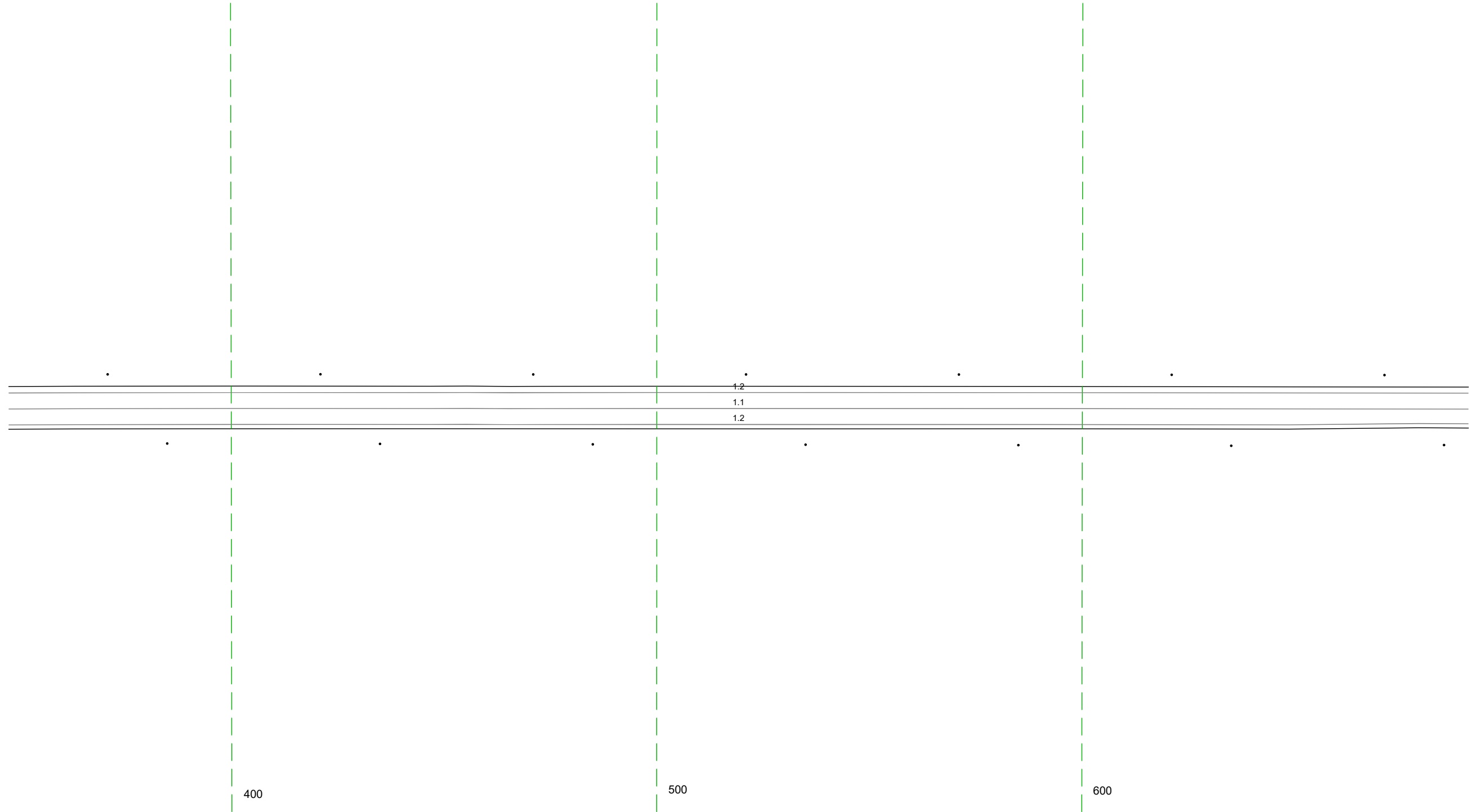

Дорожная разметка справа	Осевая линия	11 348 - 691 (34,3 м)
	1-я от осевой	12 348 - 691 (34,3 м)
Дорожные ограждения и направляющие устройства справа	На разделительной	
	На обочине	Столбы (Пит. шаг 50,0м) 348 - 691
Тротуары справа		

Тротуары слева		
Дорожные ограждения и направляющие устройства слева	На обочине	Стоянки (Пит. шаг 50,0м) 684 - 034
	На разделительной	
Дорожная разметка слева		12 684 - 034, (34,3 м)
Элементы в плане		
Продольный профиль		a=9 L=182 a=7 L=161

М-4 "Дон"  
 Старое направление км 635+407 - км 713+160  
 692+684-693+034

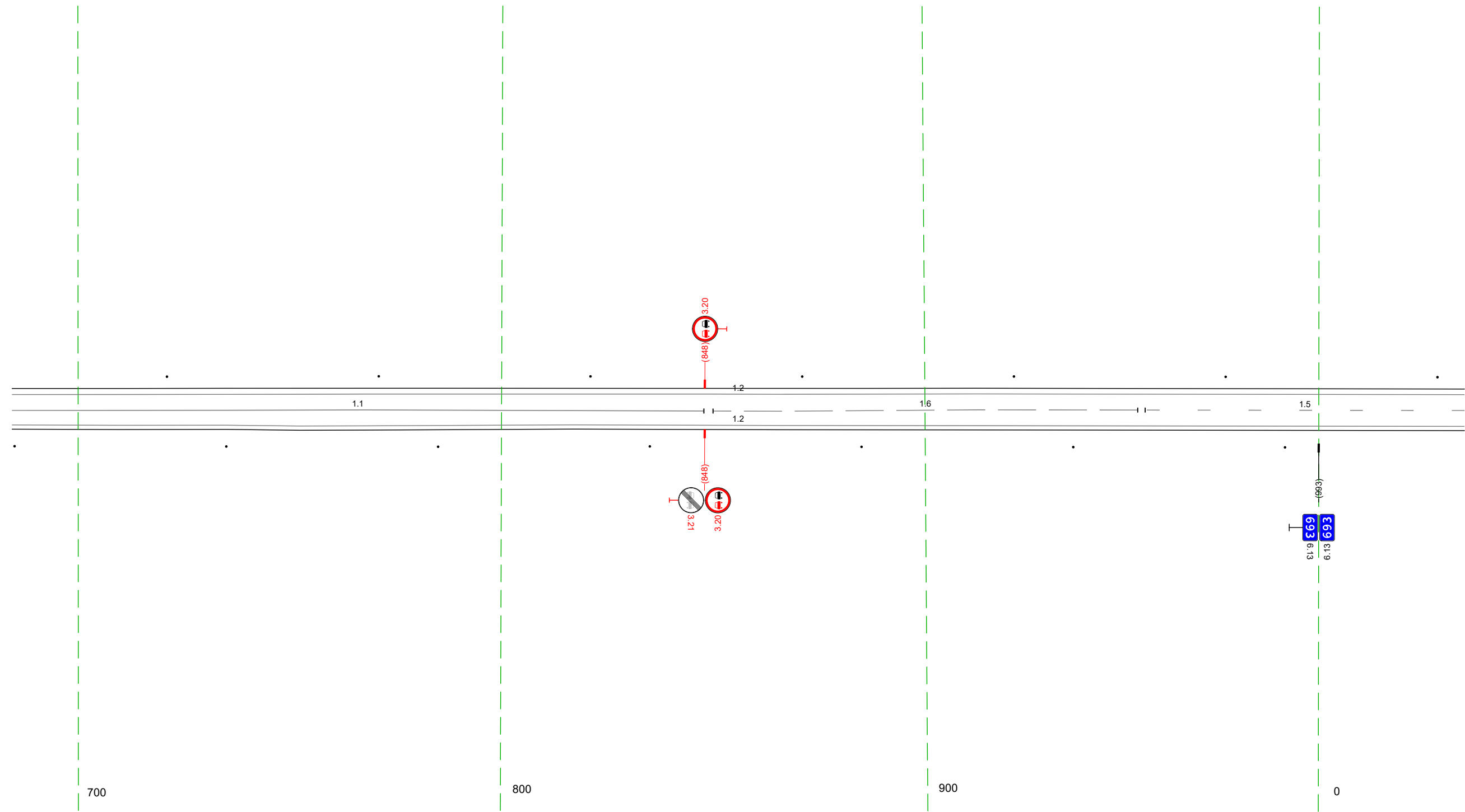

20 М

Дорожная разметка справа	Осевая линия	11 684 - 848 (163 м)	16 850 - 950 (100 м)	15 952 - 034 (175 м)
	1-я от осевой		12 684 - 034, (34,3 м)	
Дорожные ограждения и направляющие устройства справа	На разделительной			
	На обочине		Стоянки (Пит. шаг 50,0м) 684 - 034	
Тротуары справа				

Тротуары слева		
Дорожные ограждения и направляющие устройства слева	На обочине	Столбы (выт. шаг 50,0м) 030 - 373
	На разделительной	
Дорожная разметка слева		12 030 - 373, (34,3 м)
Элементы в плане		
Продольный профиль		a-7 <span style="float: right;">L=343</span>

М-4 "ДОН"  
 Старое направление км 635+407 - км 713+160  
 693+030-693+373

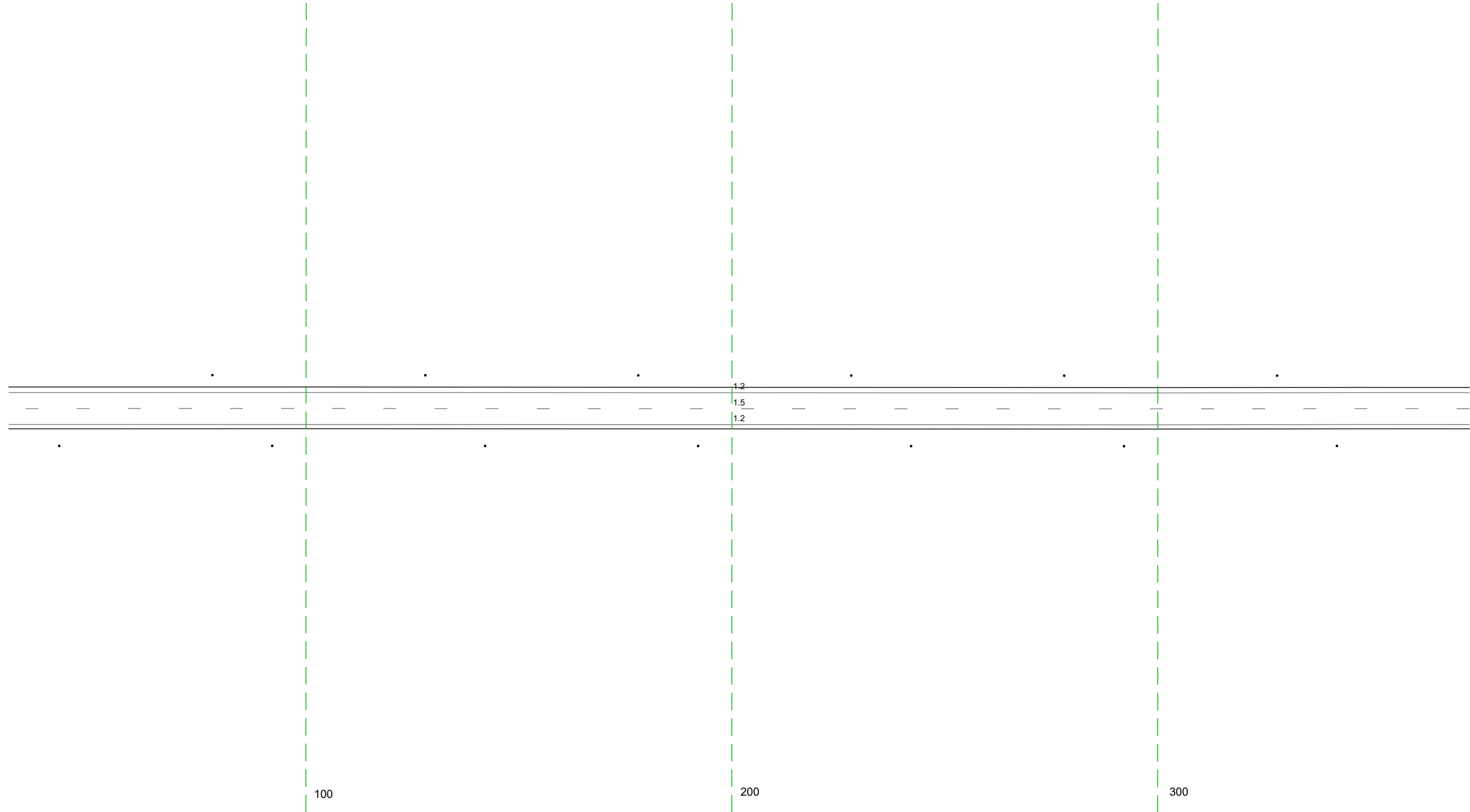

Дорожная разметка справа	Осевая линия	15 030 - 373, (34,3 м)
	1-я от осевой	12 030 - 373, (34,3 м)
Дорожные ограждения и направляющие устройства справа	На разделительной	
	На обочине	Столбы (выт. шаг 50,0м) 030 - 373
Тротуары справа		

Тротуары слева		
Дорожные ограждения и направляющие устройства слева	На обочине	Столбы (Пит. шаг 50,0м) 368 - 711
	На разделительной	
Дорожная разметка слева		12 368 - 711 (343 м)
Элементы в плане		
Продольный профиль		a-7 <span style="float: right;">L=343</span>

М-4 "Дон"  
 Старое направление км 635+407 - км 713+160  
 693+368-693+711

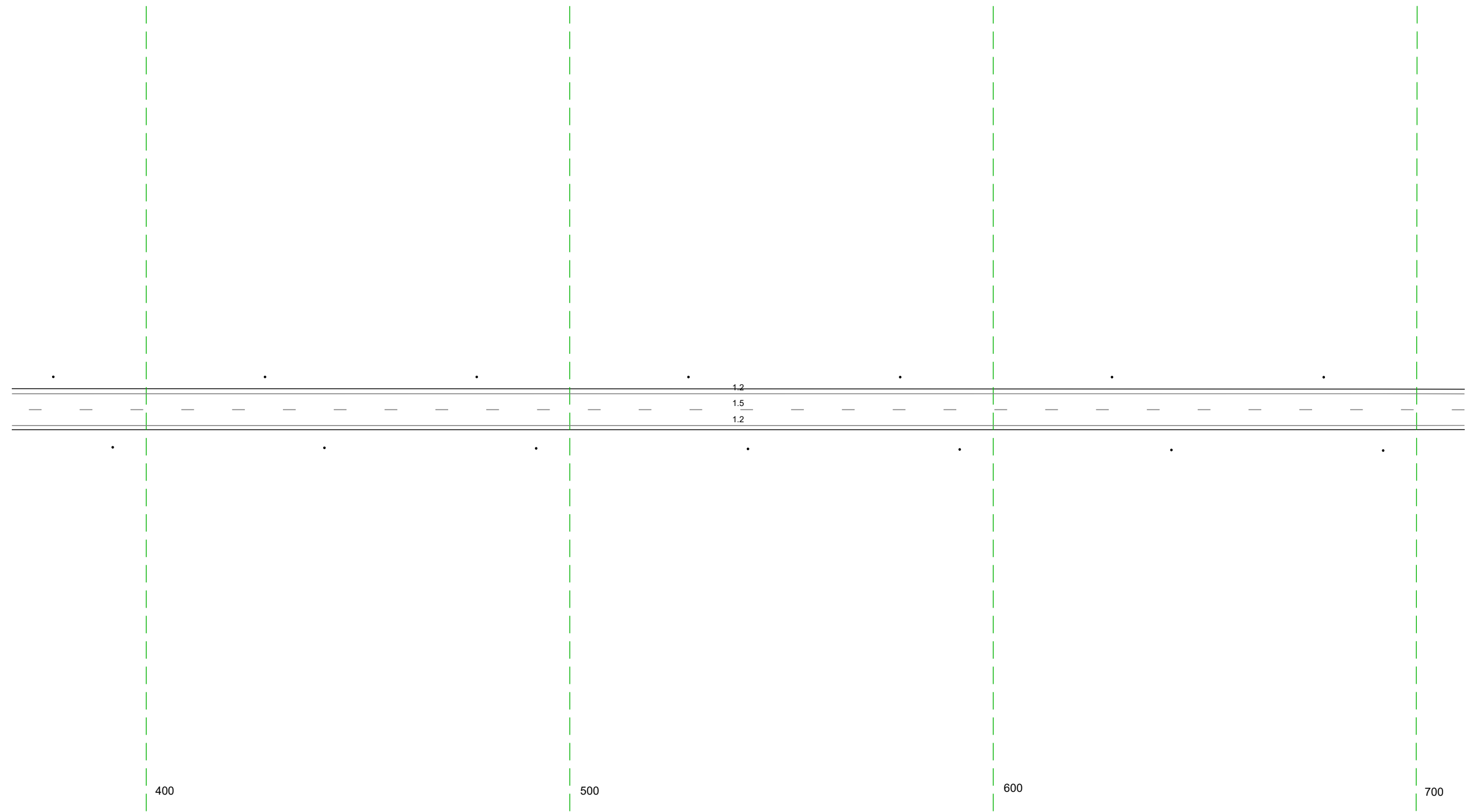

20 м

Дорожная разметка справа	Осевая линия	15 368 - 711 (343 м)
	1-я от осевой	12 368 - 711 (343 м)
Дорожные ограждения и направляющие устройства справа	На разделительной	
	На обочине	Столбы (Пит. шаг 50,0м) 368 - 711
Тротуары справа		

Тротуары слева		
Дорожные ограждения и направляющие устройства слева	На обочине	Стандарты (Пит, шаг 50,0м) 705 - 1028
	На разделительной	
Дорожная разметка слева		12 705 - 000, (338 м)
Элементы в плане		
Продольный профиль		а-7 L=323 1029

М-4 "Дон"  
 Старое направление км 635+407 - км 713+160  
 693+705-694+000

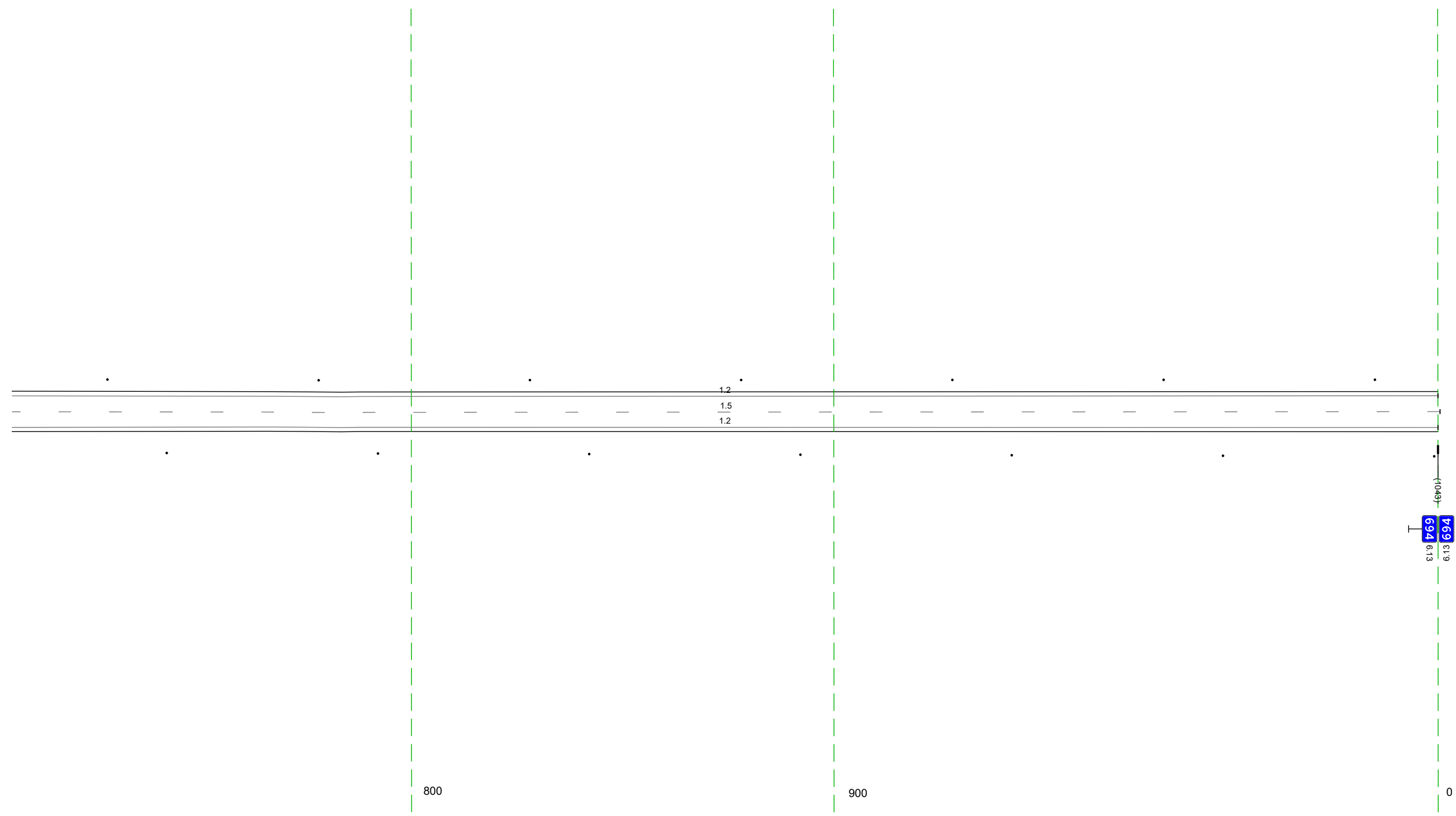

20 М

Дорожная разметка справа	Осевая линия	15 705 - 000, (338 м)
	1-я от осевой	12 705 - 000, (338 м)
Дорожные ограждения и направляющие устройства справа	На разделительной	
	На обочине	Стандарты (Пит, шаг 50,0м) 705 - 1042
Тротуары справа		

Тротуары слева		
Дорожные ограждения и направляющие устройства слева	На обочине	Стандарты (4шт, шаг 100,5м) 007 - 34,3
	На разделительной	
Дорожная разметка слева		12 000 - 34,3 (34,3 м)
Элементы в плане		
Продольный профиль	L=73	a=7 R=4562, L=72 L=49 a=1 R=52927, L=616

М-4 "Дон"  
 Старое направление км 635+407 - км 713+160  
 694+000-694+343

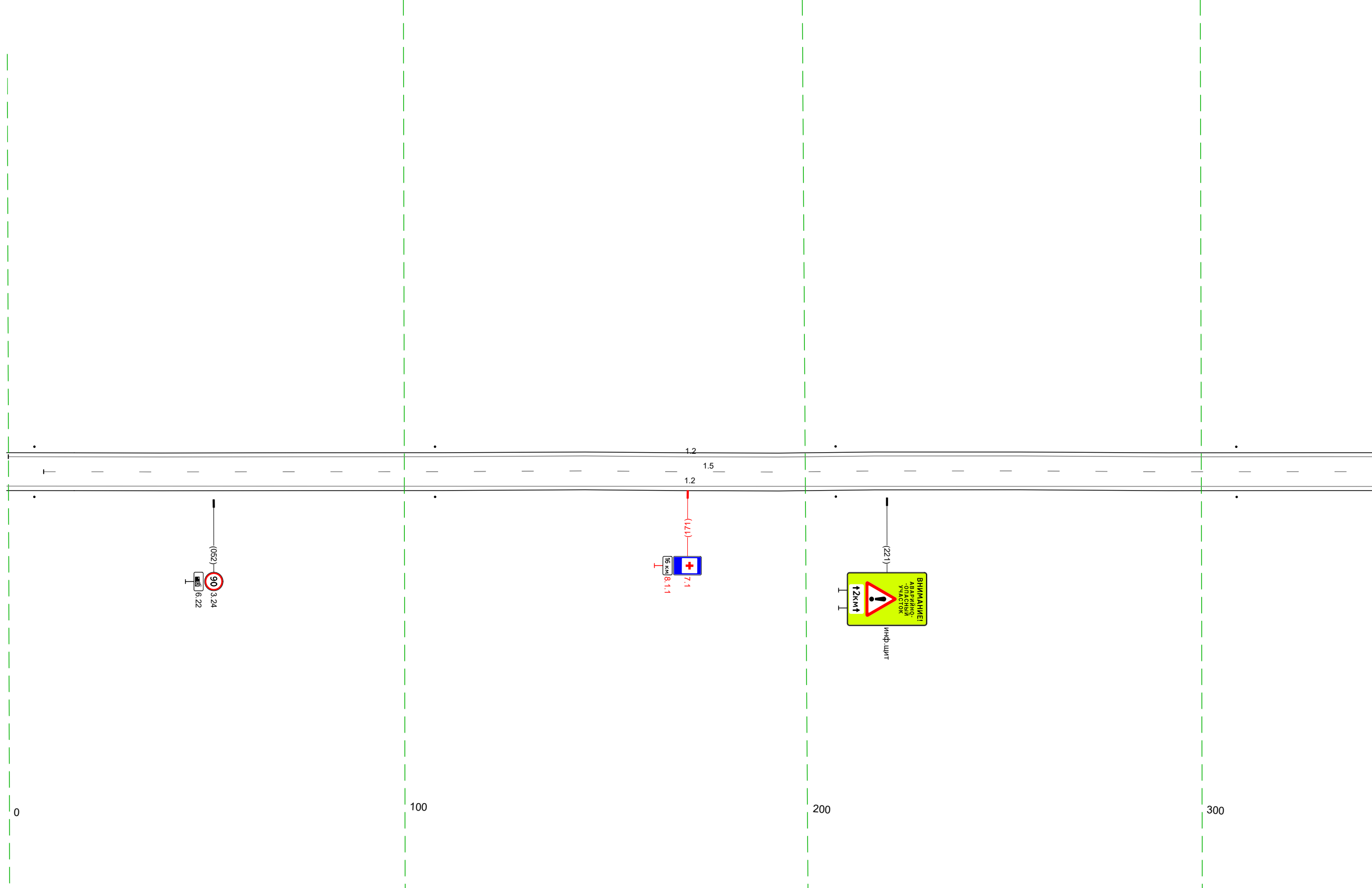

20 м

Дорожная разметка справа		15 009 - 34,3 (34,3 м)
Дорожные ограждения и направляющие устройства справа	На разделительной	
	На обочине	Стандарты (4шт, шаг 100,6м) 007 - 34,3
Тротуары справа		

Тротуары слева		
Дорожные ограждения и направляющие устройства слева	На обочине	Стандарты (Дат. шаг 100,5м) 333 - 676
	На разделительной	
Дорожная разметка слева		12 333 - 676, (34,3 м)
Элементы в плане		
Продольный профиль		R=52927, L=616

М-4 "Дон"  
 Старое направление км 635+407 - км 713+160  
 694+333-694+676

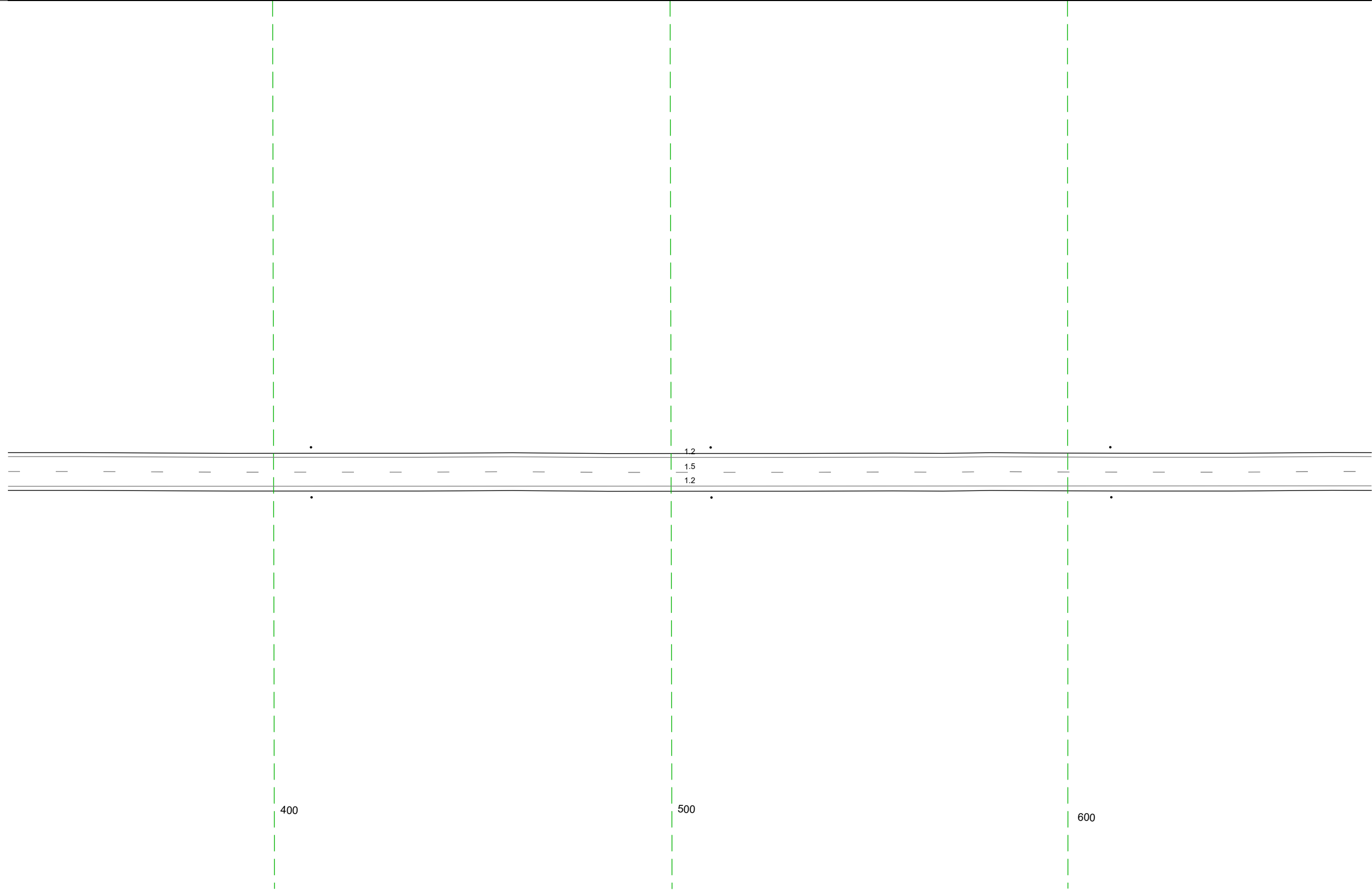

20 м

Дорожная разметка справа		15 333 - 676, (34,3 м)
Дорожные ограждения и направляющие устройства справа	На разделительной	
	На обочине	Стандарты (Дат. шаг 100,6м) 333 - 676
Тротуары справа		

Тротуары слева		
Дорожные ограждения и направляющие устройства слева	На обочине	Стандарты (Дит. шаг 100,5м) 666 - 912
	На разделительной	
Дорожная разметка слева		12 666 - 050 (34,3 м)
Элементы в плане		
Продольный профиль		R-52927, L=616      R-7883, L=157      a=5      L=42

М-4 "Дон"  
 Старое направление км 635+407 - км 713+160  
 694+666-695+050

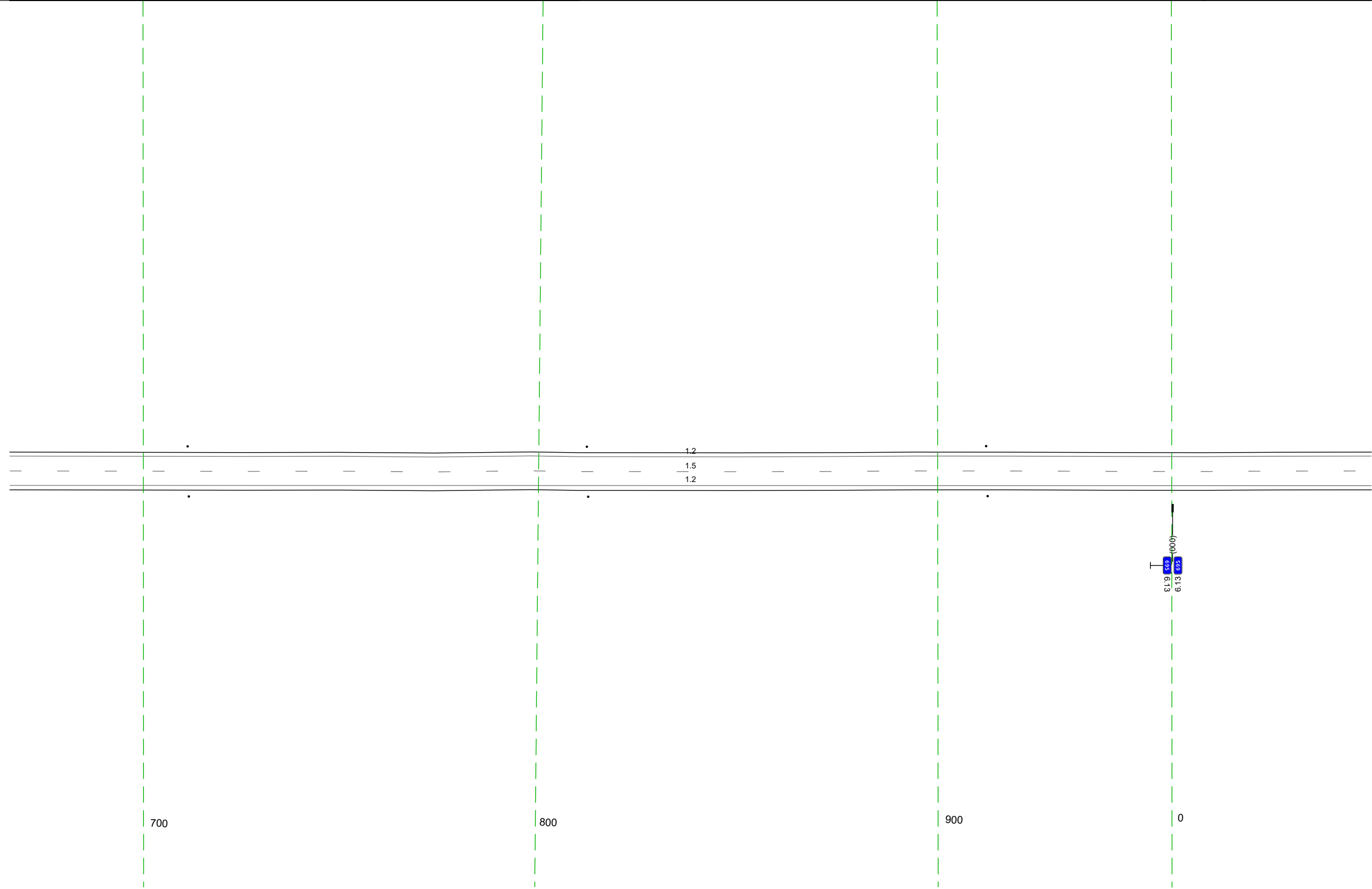

20 М

Дорожная разметка справа		15 666 - 050 (34,3 м)
Дорожные ограждения и направляющие устройства справа	На разделительной	
	На обочине	Стандарты (Дит. шаг 100,6м) 666 - 050
Тротуары справа		

Тротуары слева		
Дорожные ограждения и направляющие устройства слева	На обочине	
	На разделительной	
Дорожная разметка слева		12 040 - 383 (34,3 м)
Элементы в плане		
Продольный профиль		

М-4 "ДОН"  
 Старое направление км 635+407 - км 713+160  
 695+040-695+383

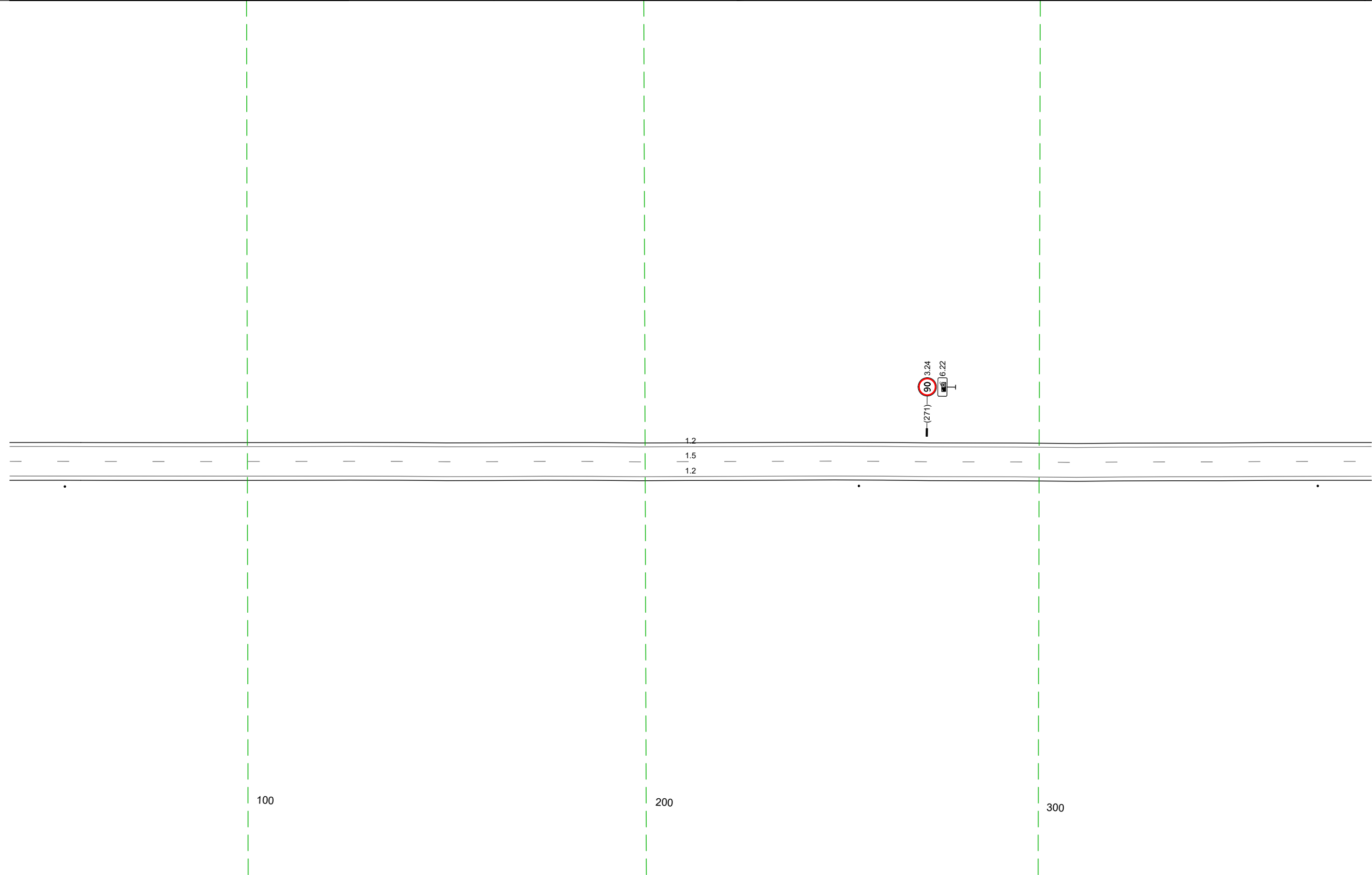

20 М

Дорожная разметка справа		Осевая линия		15 040 - 383 (34,3 м)
		1-я от осевой		
Дорожные ограждения и направляющие устройства справа		На разделительной		12 128 - 383 (255 м)
		На обочине		
Тротуары справа		Стандарты (км) 040 - 054		Стандарты (км, шаг 115,6 м) 254 - 383

Тротуары слева		
Дорожные ограждения и направляющие устройства слева	На обочине	
	На разделительной	
Дорожная разметка слева		12 373 - 716, (343 м)
Элементы в плане		
Продольный профиль		 $R=4480, L=134$ $R=17379, L=244$

М-4 "Дон"  
 Старое направление км 635+407 - км 713+160  
 695+373-695+716



Дорожная разметка справа	Осевая линия	15 373 - 716, (343 м)
	1-я от осевой	12 373 - 716, (343 м)
Дорожные ограждения и направляющие устройства справа	На разделительной	
	На обочине	Стандарты (Дшт. шаг 115,6м) 373 - 716
Тротуары справа		

Тротуары слева		
Дорожные ограждения и направляющие устройства слева	На обочине	
	На разделительной	
Дорожная разметка слева		12 706 - 1049, (34,3 м)
Элементы в плане		
Продольный профиль		R=17379, L=244    R=10290, L=66    R=11075, L=77    R=4250, L=100    R=13732, L=73

М-4 "Дон"  
 Старое направление км 635+407 - км 713+160  
 695+706-695+1049

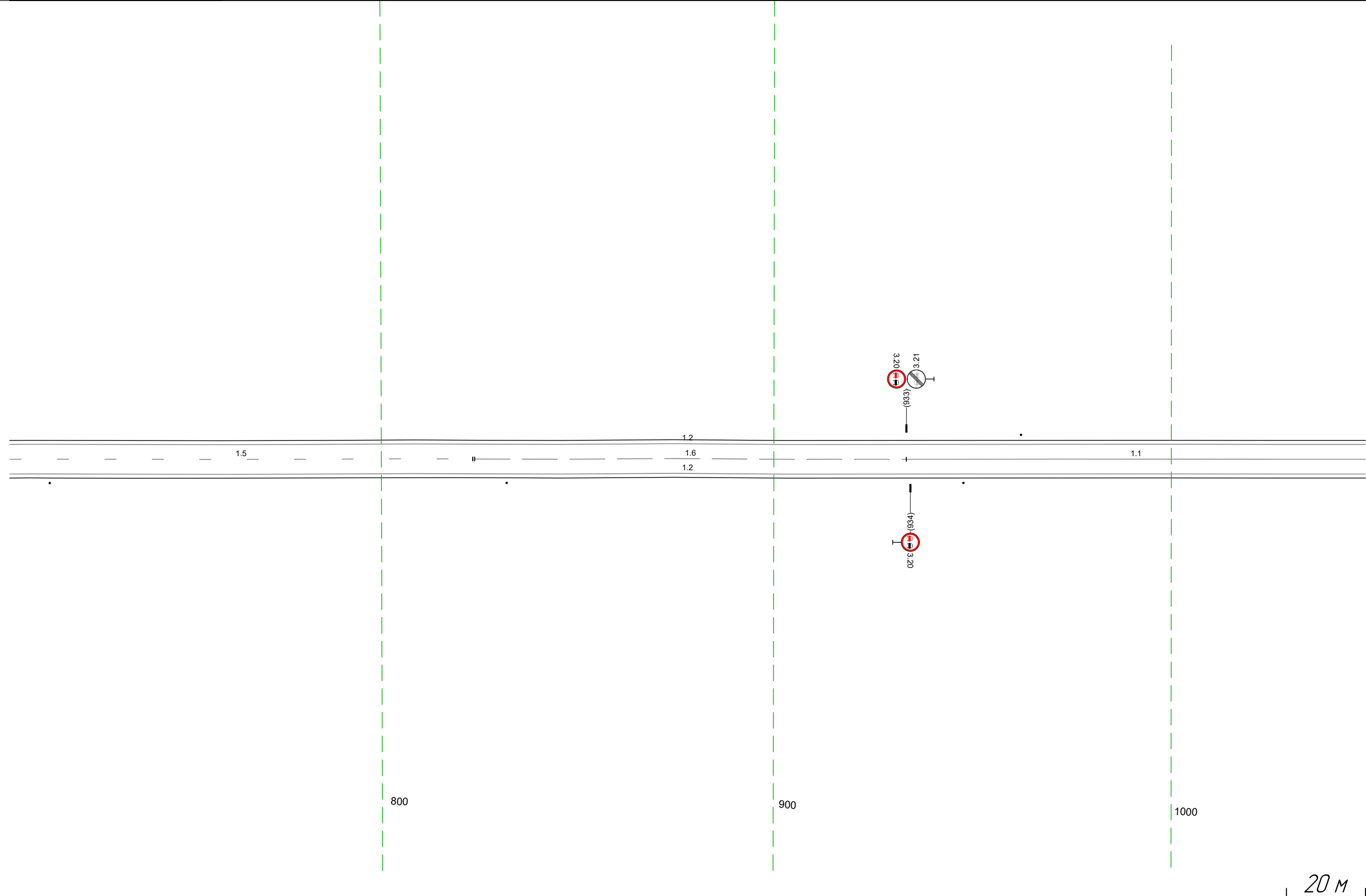

Дорожная разметка справа	Осевая линия	15 706 - 823, (117 м)	16 824 - 933, (109 м)	11 933 - 1049, (116 м)
	1-я от осевой		12 706 - 1049, (34,3 м)	
Дорожные ограждения и направляющие устройства справа	На разделительной		Стандарты (шир. шаг 115,6м) 706 - 1049	
	На обочине			
Тротуары справа				

Тротуары слева					
Дорожные ограждения и направляющие устройства слева	На обочине	ДП 142) 1067 - 1160, 193 м)		Столбыки (2шт, шаг 133,4 м) 1166 - 133	
	На разделительной				
Дорожная разметка слева		12 1039 - 133, (34,3 м)			
Элементы в плане		R=13732, L=73      R=6543, L=73      R=10920, L=115      R=3157, L=2417      R=6151, L=248			
Продольный профиль					

М-4 "Дон"  
Старое направление км 635+407 - км 713+160  
695+1039-696+133

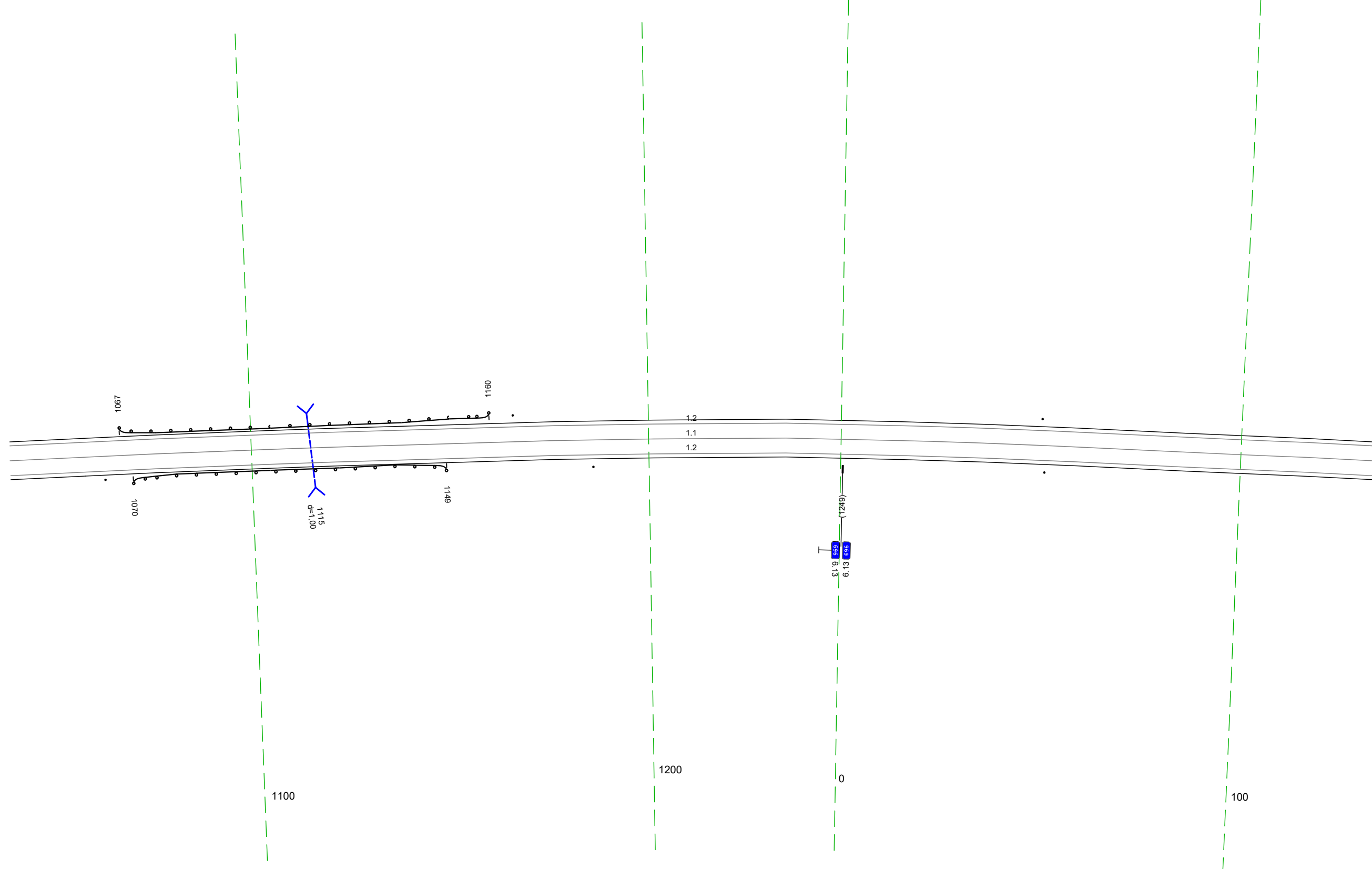

Дорожная разметка справа	Осевая линия	11 1039 - 133, (34,3 м)			
	1-я от осевой	12 1039 - 133, (34,3 м)			
Дорожные ограждения и направляющие устройства справа	На разделительной				
	На обочине	Столбыки (2шт) 1070 - 1063	ДП 142) 1070 - 1149, (79 м)	Столбыки (2шт, шаг 113,5 м) 1186 - 133	
Тротуары справа					

Тротуары слева			
Дорожные ограждения и направляющие устройства слева	На обочине	Стоянки (Дшт, шаг 133,4м) 123 - 467	
	На разделительной		
Дорожная разметка слева		12 123 - 143, (19 м)	14 148 - 467, (319 м)
Элементы в плане			
Продольный профиль		R=6151, L=248	

М-4 "ДОН"  
 Старое направление км 635+407 - км 713+160  
 696+123-696+467

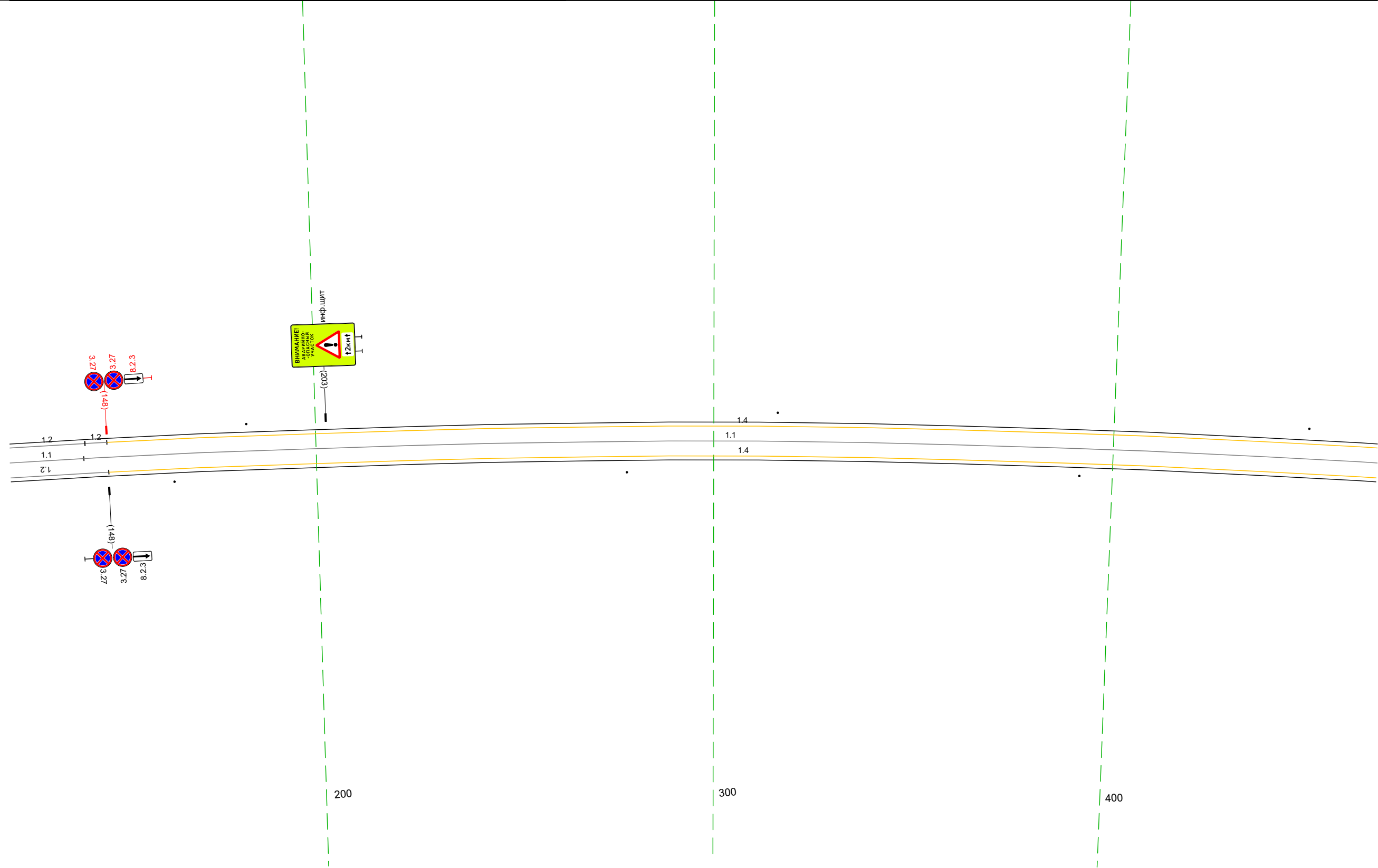

Дорожная разметка справа	Осевая линия	11 123 - 142, (19 м)	11 142 - 467, (325 м)
	1-я от осевой	12 123 - 148, (25 м)	14 148 - 467, (319 м)
Дорожные ограждения и направляющие устройства справа	На разделительной	Стоянки (Дшт, шаг 113,5м) 123 - 467	
	На обочине		
Тротуары справа			

Данные организации и направления устройства	На обочине	20 000 017 302 080 м	20 000 017 302 080 м	20 000 017 302 080 м	20 000 017 302 080 м	20 000 017 302 080 м	20 000 017 302 080 м
	На разделительной	20 000 017 302 080 м	20 000 017 302 080 м	20 000 017 302 080 м	20 000 017 302 080 м	20 000 017 302 080 м	20 000 017 302 080 м
Данные разметки знака	2 м от обочины	20 000 017 302 080 м	20 000 017 302 080 м	20 000 017 302 080 м	20 000 017 302 080 м	20 000 017 302 080 м	20 000 017 302 080 м
	1 м от обочины	20 000 017 302 080 м	20 000 017 302 080 м	20 000 017 302 080 м	20 000 017 302 080 м	20 000 017 302 080 м	20 000 017 302 080 м
Детали в плане							
Продольный профиль							

М-4 "Дон"  
 Старое направление км 635+407 - км 713+160  
 696+375-697+355

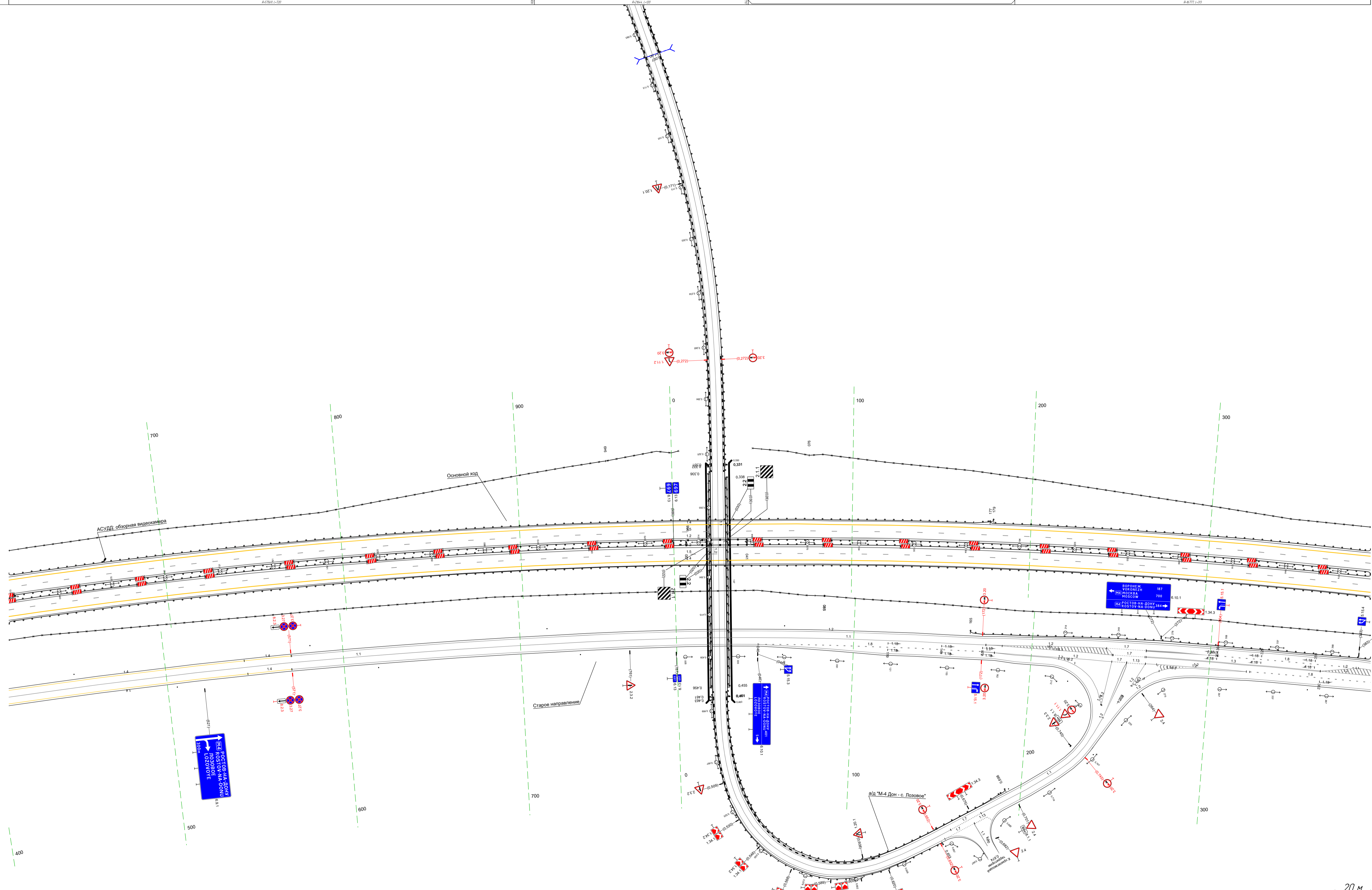

Данные разметки знака	Обочина	12 017 302 080 м	12 017 302 080 м	12 017 302 080 м	12 017 302 080 м	12 017 302 080 м	12 017 302 080 м
	1 м от обочины	12 017 302 080 м	12 017 302 080 м	12 017 302 080 м	12 017 302 080 м	12 017 302 080 м	12 017 302 080 м
Данные организации и направления устройства	На разделительной	16 017 302 080 м	16 017 302 080 м	16 017 302 080 м	16 017 302 080 м	16 017 302 080 м	16 017 302 080 м
	На обочине	16 017 302 080 м	16 017 302 080 м	16 017 302 080 м	16 017 302 080 м	16 017 302 080 м	16 017 302 080 м
Тротуары							

Тротуары слева						Стандарты (2шт, шаг 1016м) 479 - 679	
Дорожные ограждения и направляющие устройства слева	На обочине	10 (52) 336 - 471 (135 м)					
	На разделительной						
Дорожная разметка слева	2-я от осевой	12 336 - 453 (117 м)					
	1-я от осевой	1,8 336 - 382 (46 м)	1,2 383 - 436 (53 м)			12 453 - 679 (226 м)	
Элементы в плане				R=3157, L=2417			
Продольный профиль				R=30963, L=451			

М-4 "Дон"  
 Старое направление км 635+407 - км 713+160  
 697+336-697+679

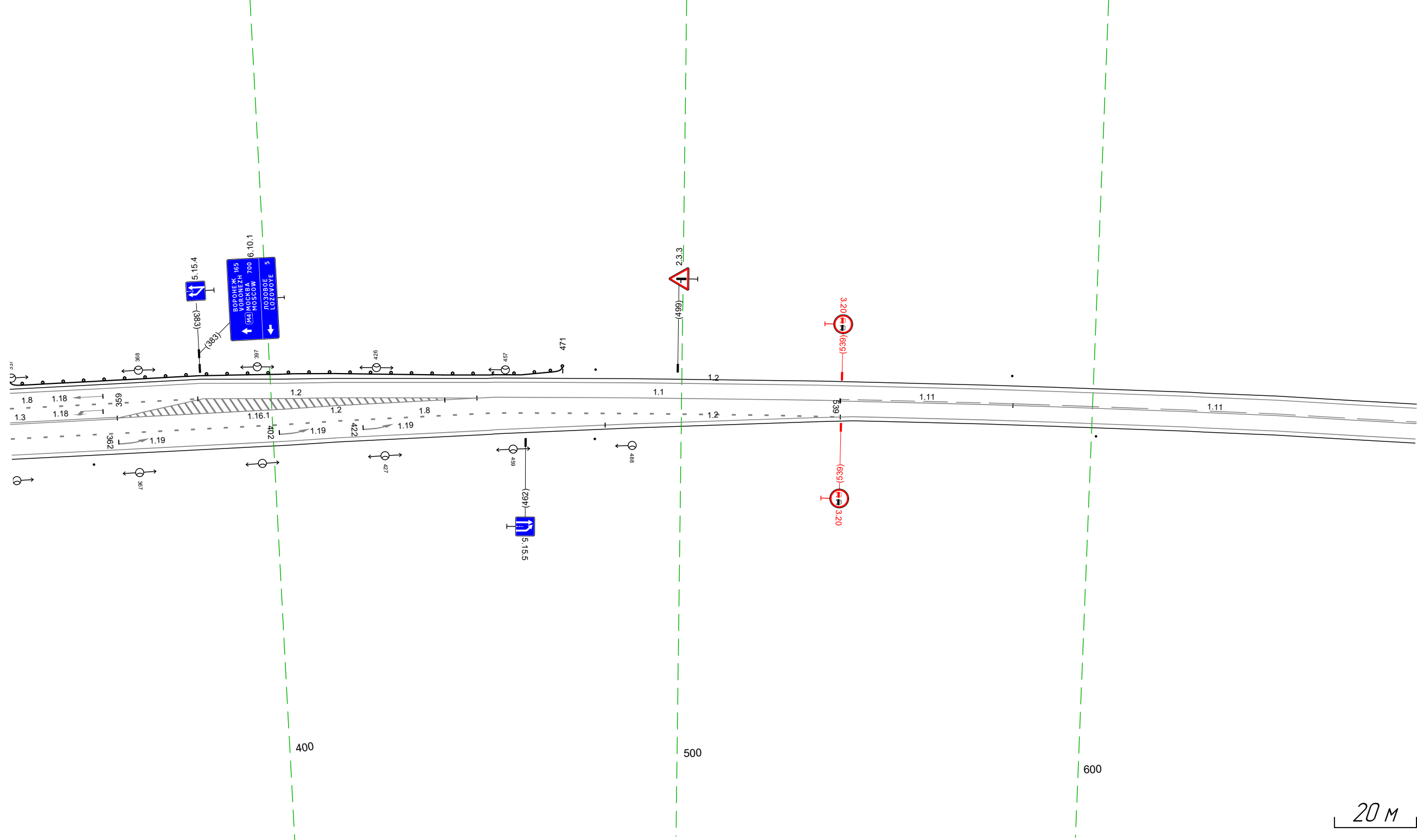

20 М

Дорожная разметка справа	Осевая линия	13 336 - 362 (26 м)	12 362 - 450 (88 м)	11 450 - 539 (89 м)	111 539 - 581 (42 м)	111 581 - 679 (99 м)	
	1-я от осевой		1,8 м	1,8 453 - 521 (68 м)		12 542 - 679 (137 м)	
	2-я от осевой		1,8 336 - 453 (117 м)	1,8 521 - 539 (18 м)			
	3-я от осевой		12 336 - 453 (117 м)	12 453 - 542 (89 м)			
Дорожные ограждения и направляющие устройства справа	На разделительной					Стандарты (2шт, шаг 122,3м) 356 - 679	
	На обочине						
Тротуары справа							

Тротуары слева		
Дорожные ограждения и направляющие устройства слева	На обочине	Стандарты (кат. шаг 1016м) 669 - 013
	На разделительной	
Дорожная разметка слева		12 669 - 013, (34,3 м)
Элементы в плане		R=3157, L=2417
Продольный профиль		30%±3 / 6,6% / R=10608, L=161 / 8,2% / R=4481, L=153 / a=1% / L=35

М-4 "Дон"  
Старое направление км 635+407 - км 713+160  
697+669-698+013

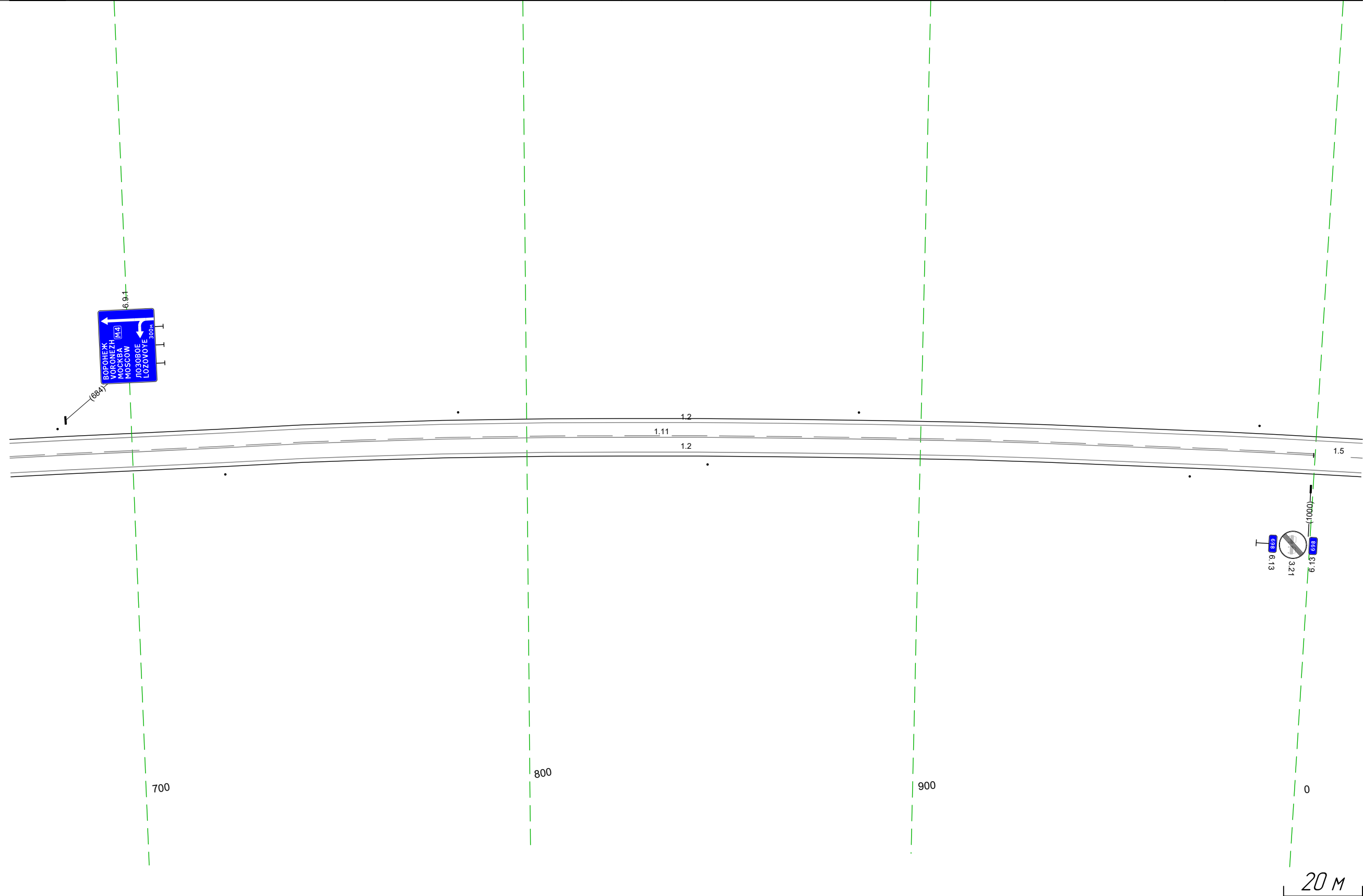

Дорожная разметка справа		111 669 - 000 (331 м)	15 000 - 013 (12 м)
1-я от осевой		12 669 - 013, (34,3 м)	
Дорожные ограждения и направляющие устройства справа	На разделительной		
	На обочине	Стандарты (кат. шаг 122,3м) 669 - 013	
Тротуары справа			

Тротуары слева		
Дорожные ограждения и направляющие устройства слева	На обочине	Стандарты (Дат. шаг 1016м) 003 - 346
	На разделительной	
Дорожная разметка слева		12 003 - 346, (34.3 м)
Элементы в плане		R=3157, L=2417
Продольный профиль		

М-4 "Дон"  
 Старое направление км 635+407 - км 713+160  
 698+003-698+346

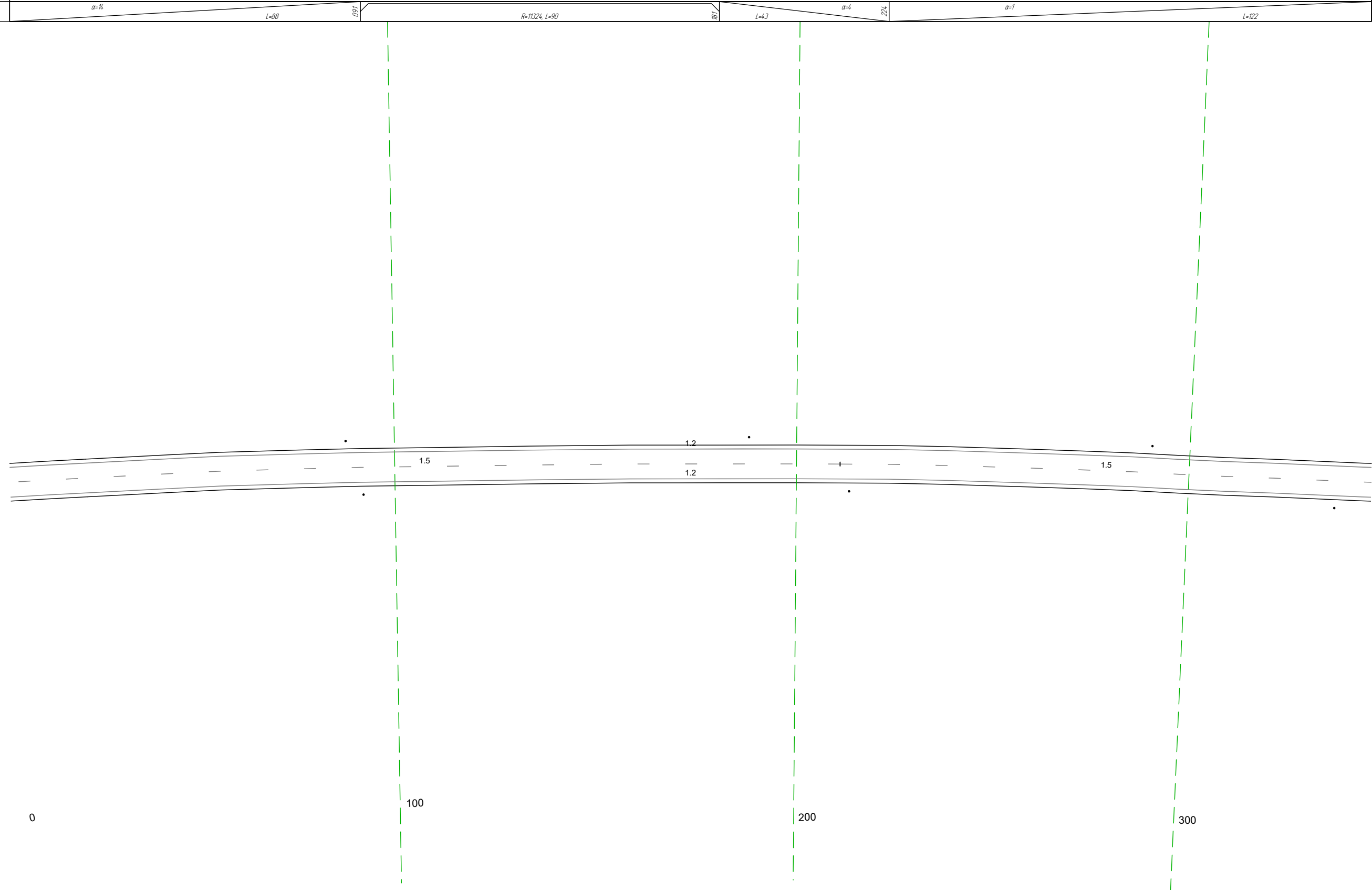

20 м

Дорожная разметка справа	Осевая линия	15 003 - 212, (209 м)	15 212 - 346, (134 м)
	1-я от осевой	12 003 - 346, (34.3 м)	
Дорожные ограждения и направляющие устройства справа	На разделительной		
	На обочине	Стандарты (Дат. шаг 122.3м) 003 - 346	
Тротуары справа			

Тротуары слева		
Дорожные ограждения и направляющие устройства слева	На обочине	Стандарты (Дит, шаг 1016м) 336 - 679
	На разделительной	
Дорожная разметка слева		12 336 - 679 (34,3 м)
Элементы в плане		R=3157, L=2417
Продольный профиль		a=1 L=210 54,6 L=84 a=20 608 630 a=5 L=48

М-4 "Дон"  
 Старое направление км 635+407 - км 713+160  
 698+336-698+679

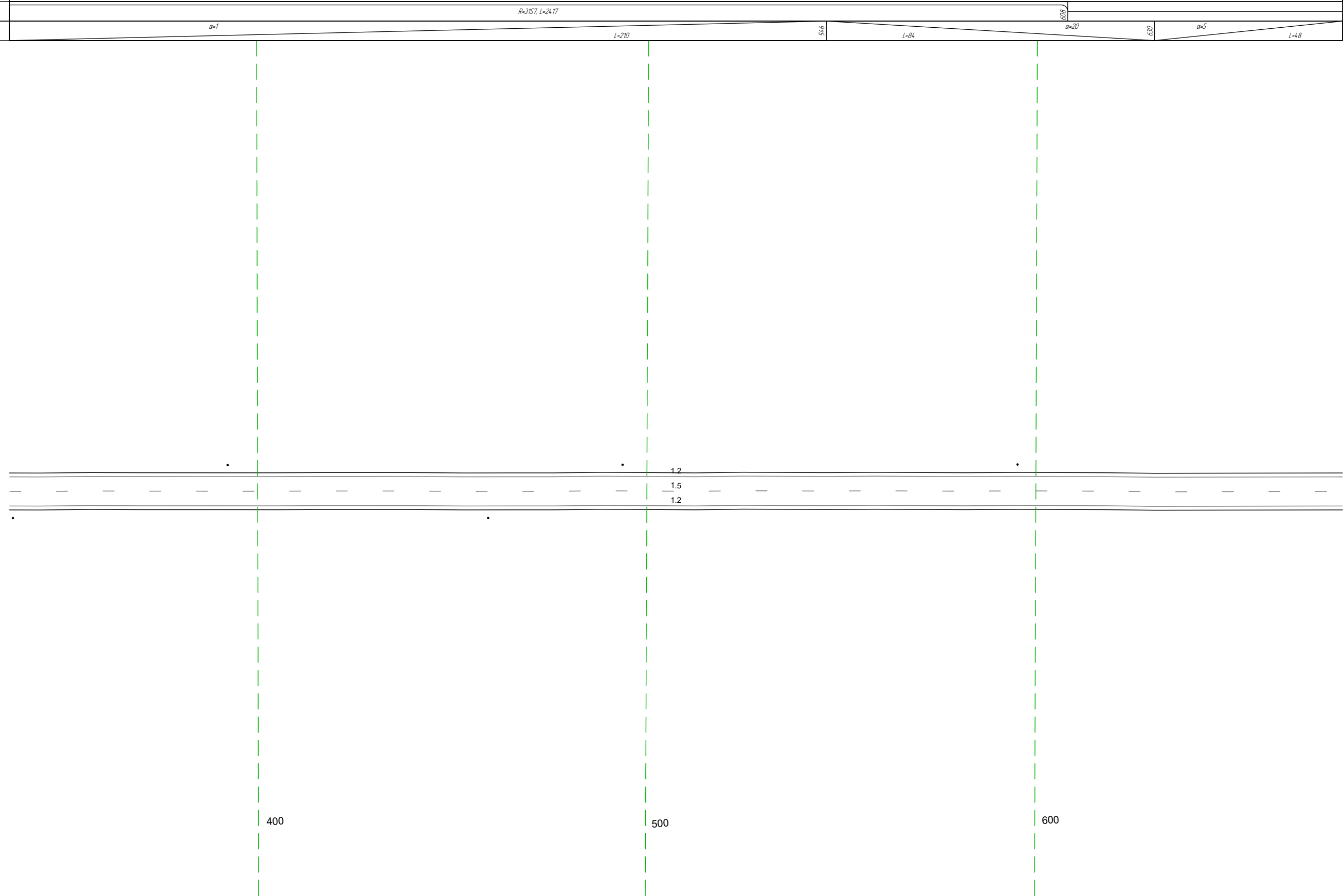

20 М

Дорожная разметка справа	Осевая линия	15 336 - 679 (34,3 м)
	1-я от осевой	12 336 - 679 (34,3 м)
Дорожные ограждения и направляющие устройства справа	На разделительной	
	На обочине	Стандарты (Дит, шаг 122,3м) 336 - 459
Тротуары справа		

Тротуары слева		
Дорожные ограждения и направляющие устройства слева	На обочине	Стандарты (шт., шаг 1016м) 669 - 009
	На разделительной	
Дорожная разметка слева		12 669 - 009 (34,3 м)
Элементы в плане		
Продольный профиль		a=5 L=163 6.22 L=179 a=8 6.07

М-4 "Дон"  
 Старое направление км 635+407 - км 713+160  
 698+669-699+009

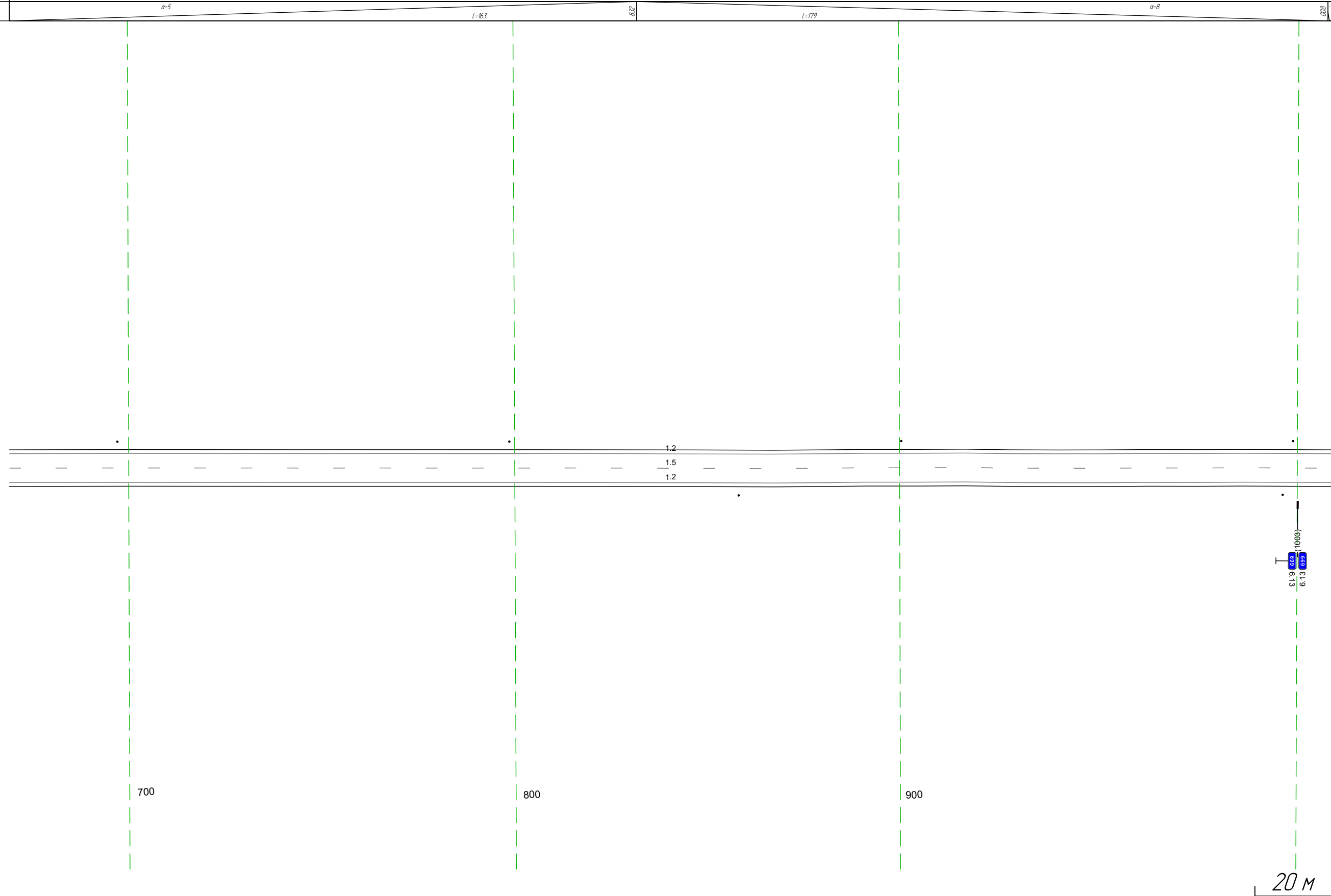

Дорожная разметка справа	Осевая линия	15 669 - 009 (34,3 м)
	1-я от осевой	12 669 - 009 (34,3 м)
Дорожные ограждения и направляющие устройства справа	На разделительной	
	На обочине	Стандарты (шт., шаг 141м) 858 - 009
Тротуары справа		

Тротуары слева		
Дорожные ограждения и направляющие устройства слева	На обочине	Стандарты (Зум, шаг 1016м) 1002 - 342
	На разделительной	
Дорожная разметка слева		12 1002 - 342, (34.3 м)
Элементы в плане		R=3111, L=2045
Продольный профиль		R=25407, L=82 R=47457, L=323

М-4 "Дон"  
 Старое направление км 635+407 - км 713+160  
 698+1002-699+342

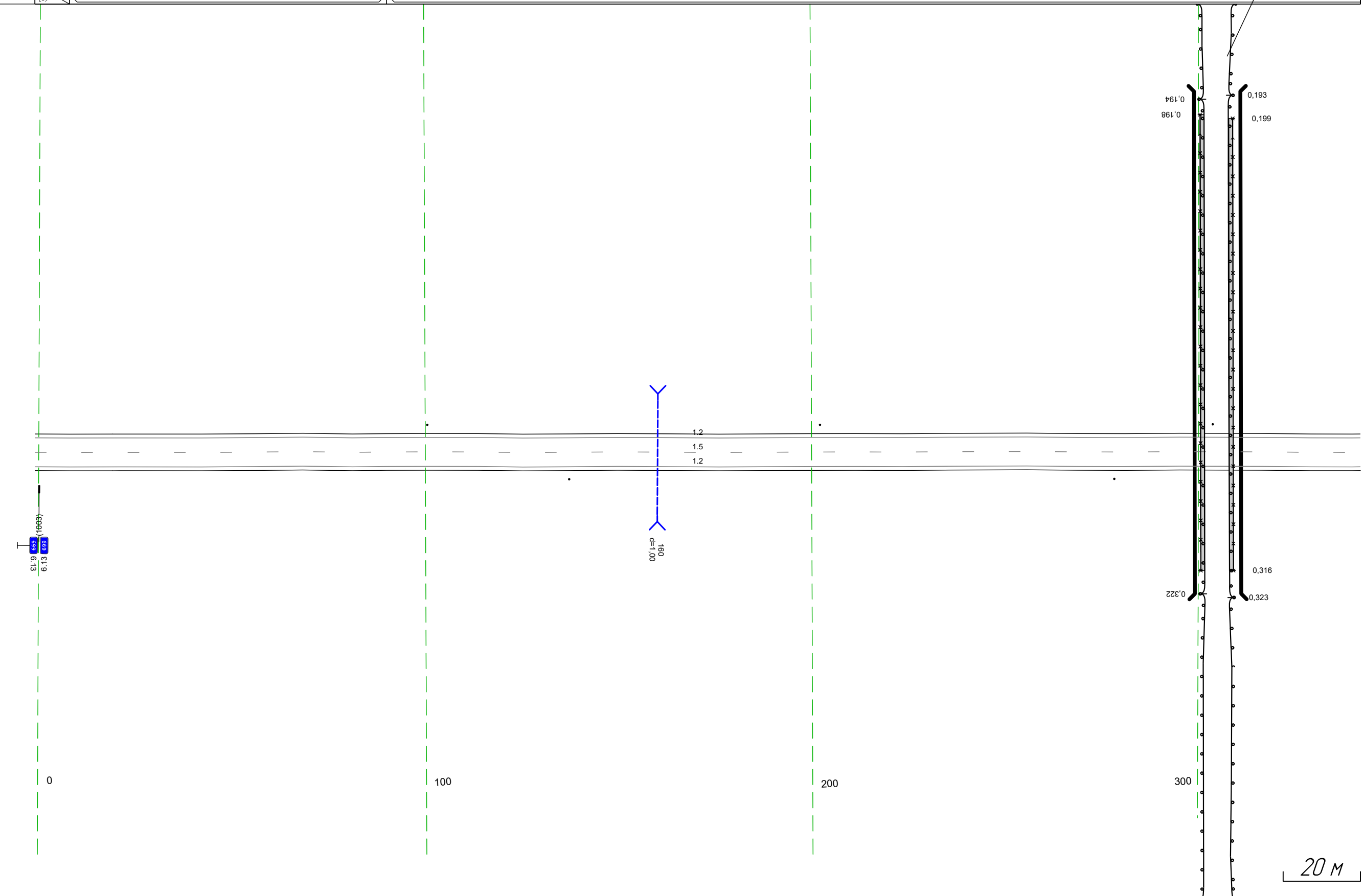

Дорожная разметка справа	Осевая линия	15 1002 - 342, (34.3 м)
	1-я от осевой	12 1002 - 342, (34.3 м)
Дорожные ограждения и направляющие устройства справа	На разделительной	
	На обочине	Стандарты (Зум, шаг 141м) 1002 - 342
Тротуары справа		

Тротуары слева		
Дорожные ограждения и направляющие устройства слева	На обочине	Столбы (Выт. шаг 1016м) 332 - 675
	На разделительной	
Дорожная разметка слева		12 332 - 675, (34.3 м)
Элементы в плане		R=3111, L=2045
Продольный профиль		R=47457, L=323      R=21587, L=164      R=43211, L=491

М-4 "ДОН"  
 Старое направление км 635+407 - км 713+160  
 699+332-699+675

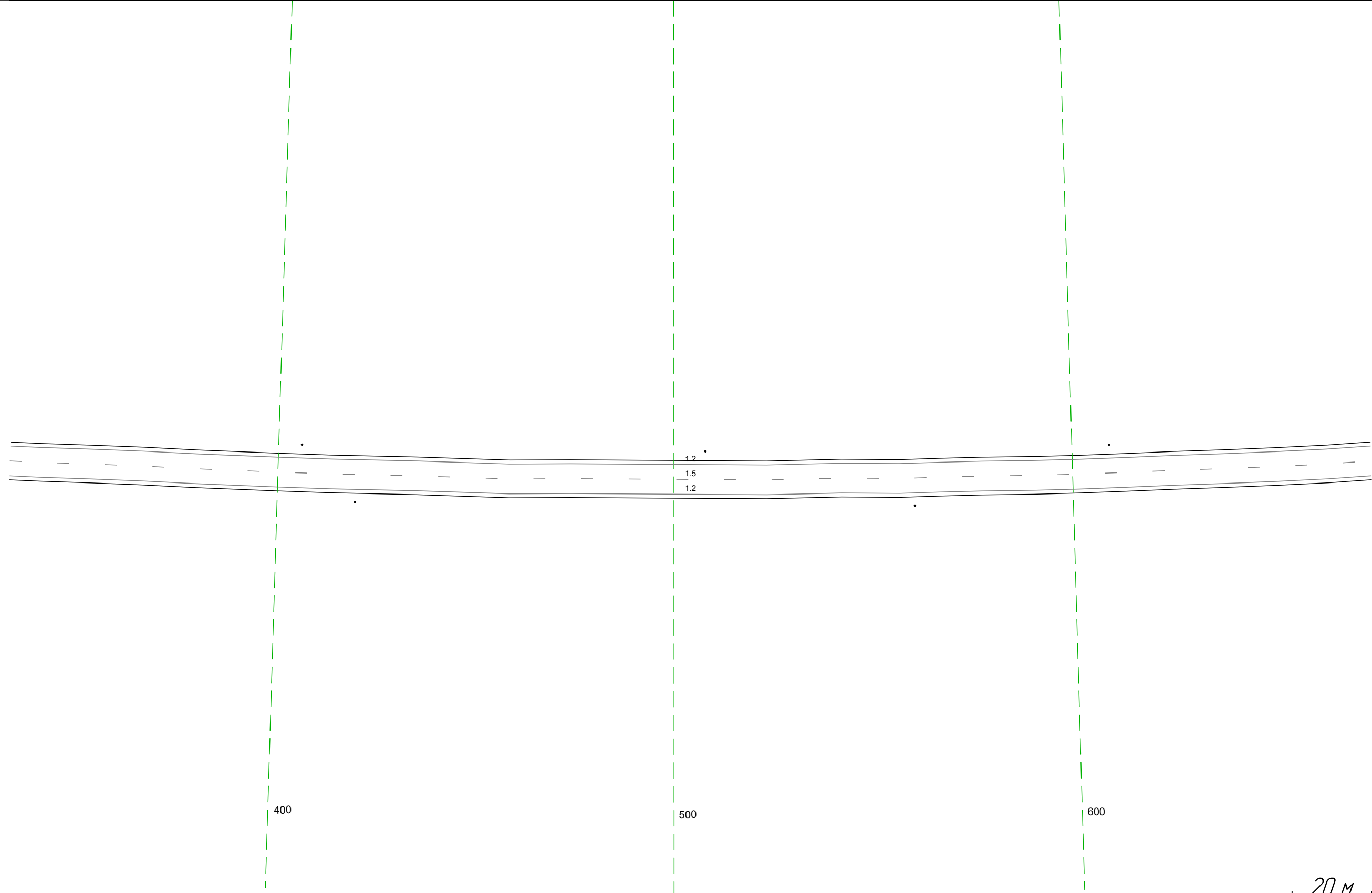

Дорожная разметка справа	Осевая линия	15 332 - 675, (34.3 м)
	1-я от осевой	12 332 - 675, (34.3 м)
Дорожные ограждения и направляющие устройства справа	На разделительной	
	На обочине	Столбы (Выт. шаг 1416м) 332 - 675
Тротуары справа		

Тротуары слева		
Дорожные ограждения и направляющие устройства следа	На обочине	Стоянки (Вит, шаг 1016м) 665 - 1008
	На разделительной	
Дорожная разметка следа		12 665 - 1008 (34,3 м)
Элементы в плане		R=3111 L=2045
Продольный профиль		R=43211 L=491

М-4 "Дон"  
 Старое направление км 635+407 - км 713+160  
 699+665-699+1008

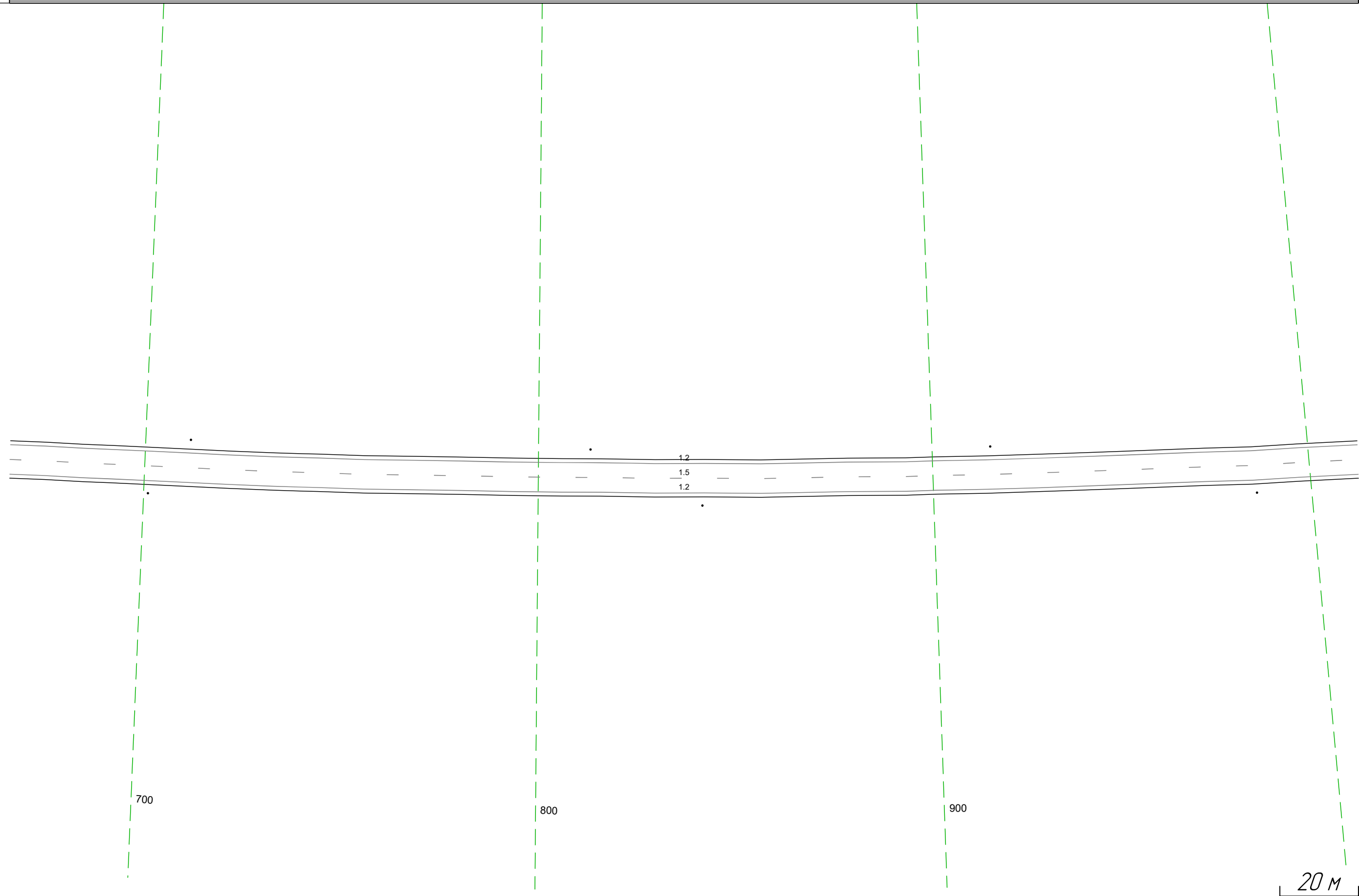

Дорожная разметка справа	Осевая линия	15 665 - 1008 (34,3 м)
	1-я от осевой	12 665 - 1008 (34,3 м)
Дорожные ограждения и направляющие устройства справа	На разделительной	
	На обочине	Стоянки (Вит, шаг 141м) 665 - 1008
Тротуары справа		

Тротуары слева		
Дорожные ограждения и направляющие устройства слева	На обочине	Стандарты (шир. шаг 1016м) 998 - 326
	На разделительной	
Дорожная разметка слева		12 998 - 326, (34,3 м)
Элементы в плане		R=3111, L=2045
Продольный профиль		R=43211, L=491      R=12459, L=116      a=2      L=120      R=24105, L=63

М-4 "Дон"  
 Старое направление км 635+407 - км 713+160  
 699+998-700+326

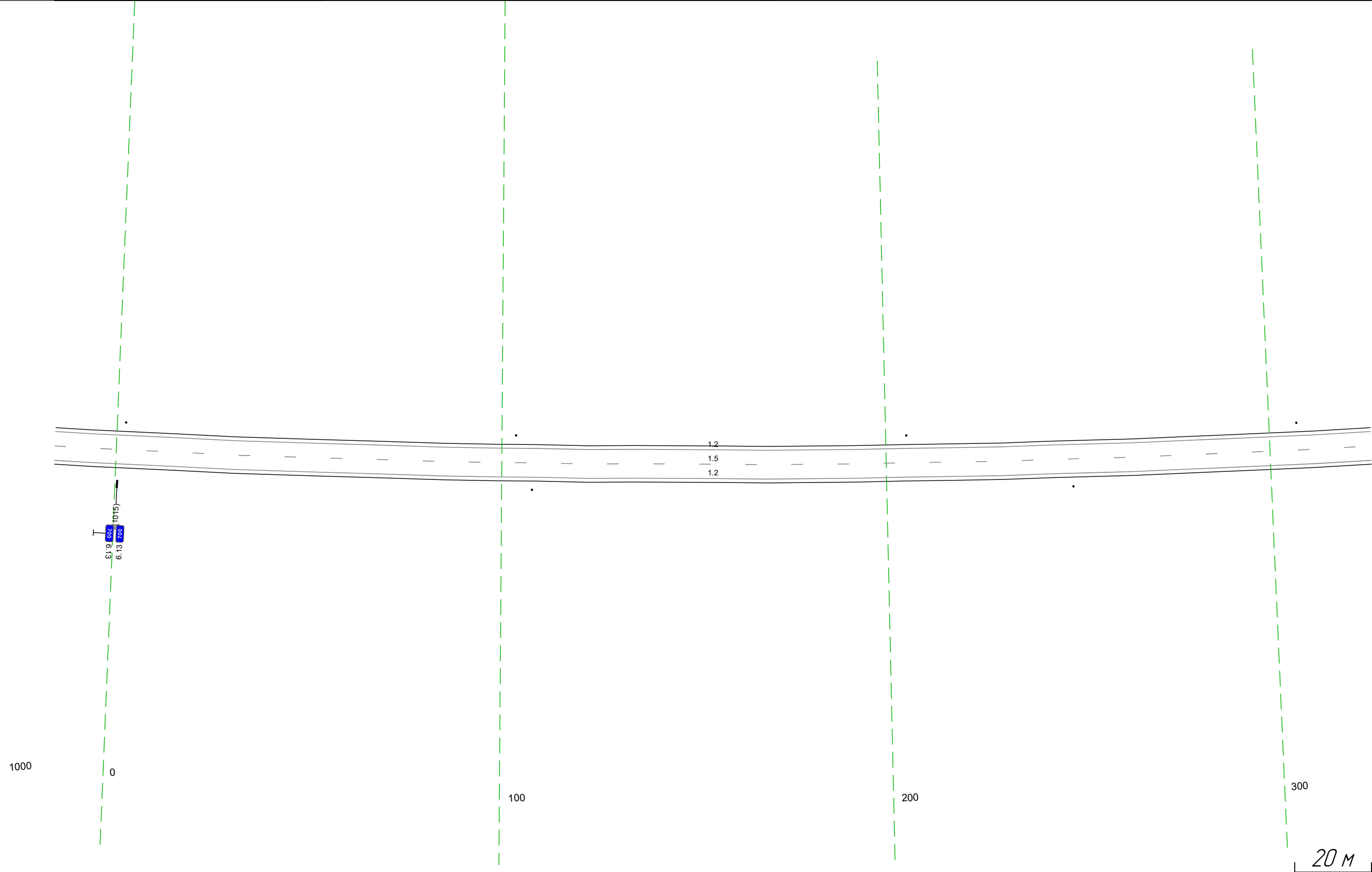

Дорожная разметка справа	Осевая линия	15 998 - 326, (34,3 м)
	1-я от осевой	12 998 - 326, (34,3 м)
Дорожные ограждения и направляющие устройства справа	На разделительной	
	На обочине	Стандарты (шир. шаг 141м) 998 - 326
Тротуары справа		

Тротуары слева		
Дорожные ограждения и направляющие устройства слева	На обочине	Стоянки (2шт, шаг 1016м) 316 - 660
	На разделительной	
Дорожная разметка слева		12 316 - 660 (34,3 м)
Элементы в плане		R=3111, L=2045
Продольный профиль		R=24105, L=63    R=21602, L=112    R=35587, L=68    R=1114, L=77    R=36067, L=393

М-4 "Дон"  
 Старое направление км 635+407 - км 713+160  
 700+316 - 700+660

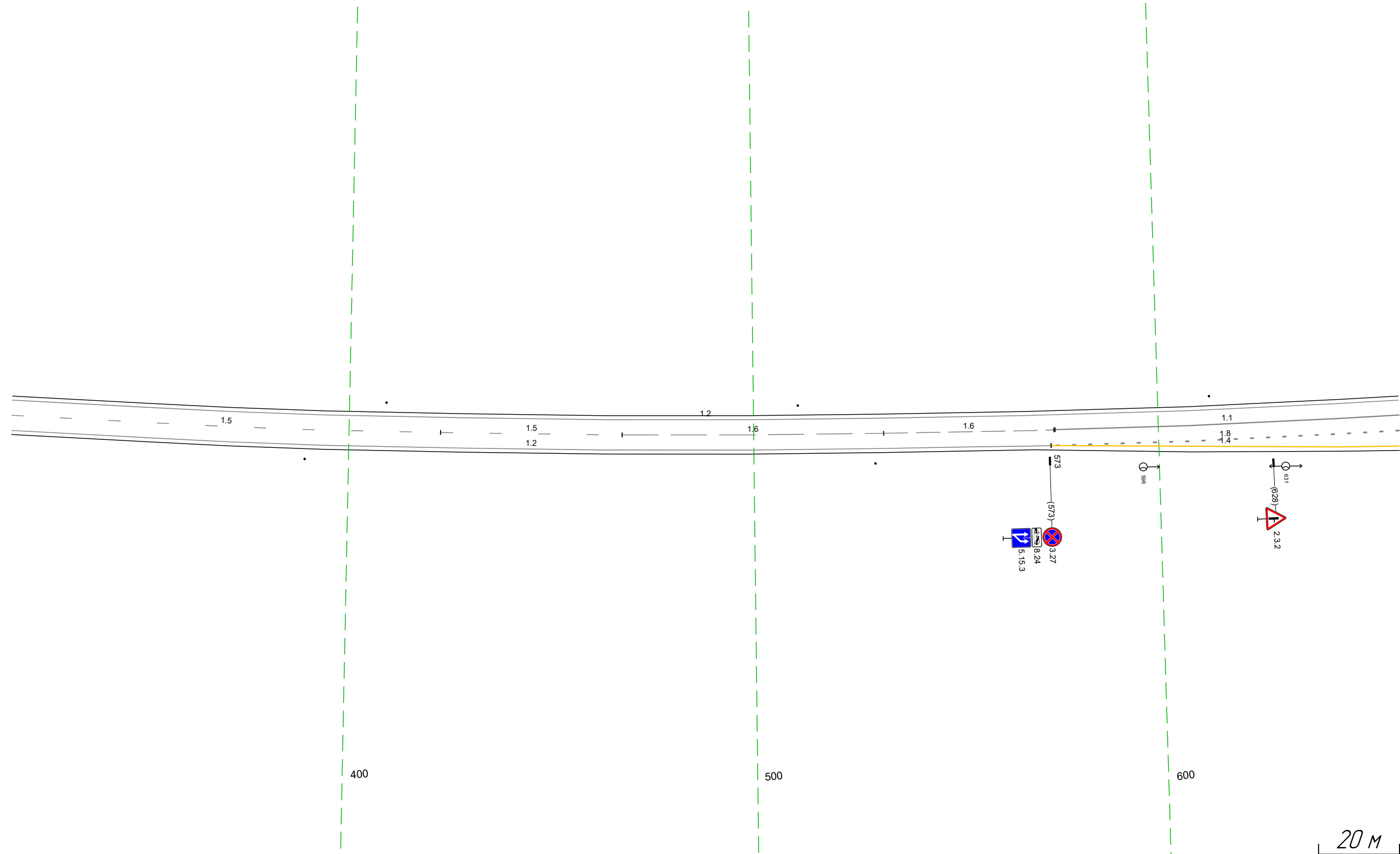

Дорожная разметка справа	Осевая линия	15 316 - 423 (106 м)	15 423 - 467 (45 м)	16 467 - 532 (65 м)	16 532 - 574 (42 м)	11 574 - 660 (86 м)
	1-я от осевой		12 316 - 573 (257 м)			18 573 - 660 (86 м)
	2-я от осевой					14 573 - 660 (86 м)
Дорожные ограждения и направляющие устройства справа	На разделительной					
	На обочине	Стоянки (2шт, шаг 141м) 316 - 530				
Тротуары справа						

Тротуары слева					
Дорожные ограждения и направляющие устройства слева	На обочине	Стандарты (Дат. указ 10164) 650 - 993			
	На разделительной				
Дорожная разметка слева	2-я от осевой	12 726 - 993 (267 м)			
	1-я от осевой	12 650 - 726 (76 м)	12 748 - 797 (49 м)	11 810 - 856 (46 м)	18 856 - 955 (99 м)
Элементы в плане		R=3111 L=2045			
Продольный профиль		R=36067 L=393			

М-4 "ДОН"  
Старое направление км 635+407 - км 713+160  
700+650-700+993

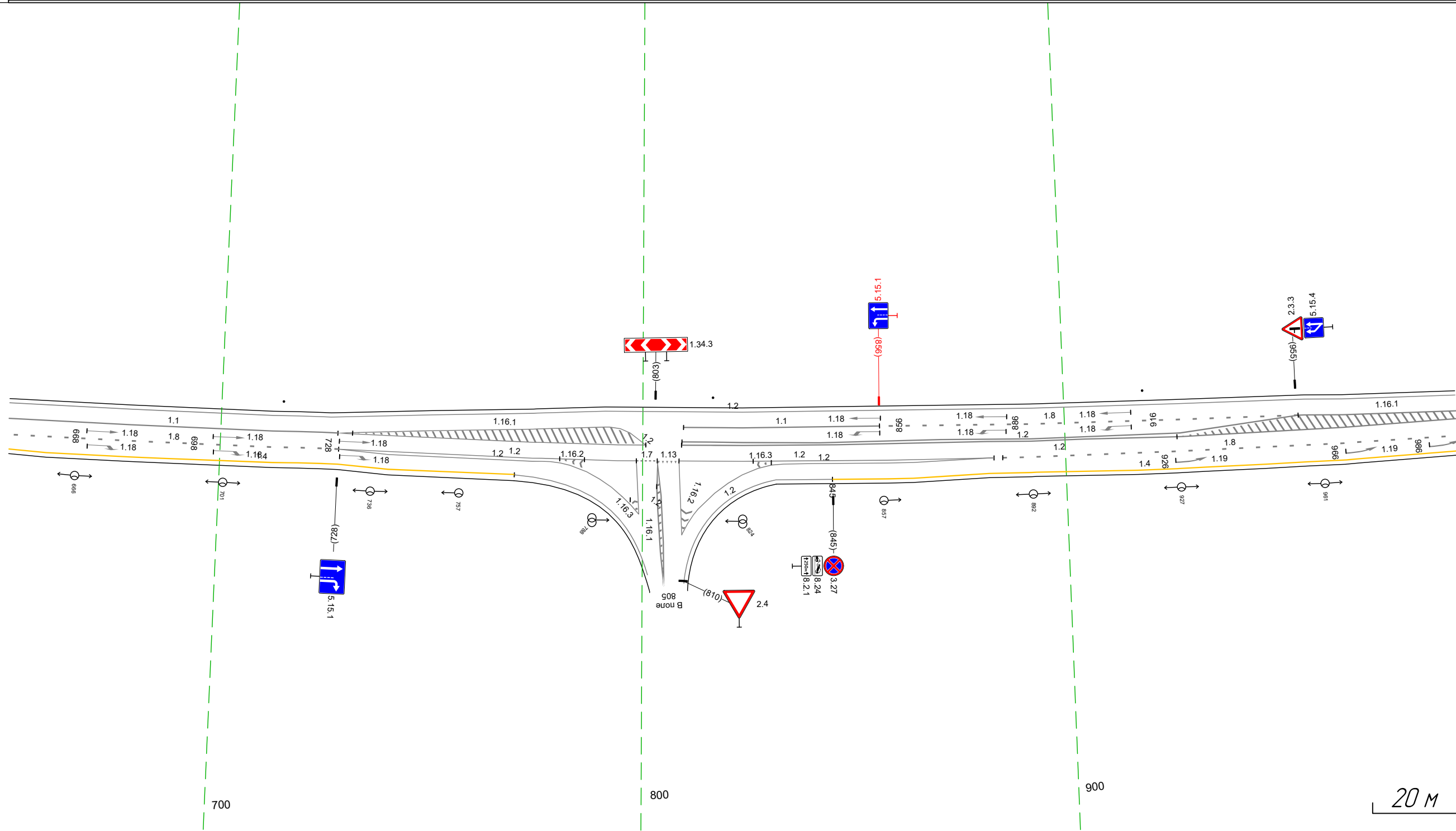

Дорожная разметка справа	Осевая линия	11 650 - 728 (78 м)	12 728 - 767 (39 м)	12 809 - 927 (118 м)			
	1-я от осевой	18 650 - 726 (76 м)	12 767 - 801 (34 м)	12 809 - 846 (37 м)	12 881 - 993 (112 м)		
	2-я от осевой	14 650 - 726 (76 м)	12 728 - 799 (70 м)	17 798 803 (5 м)	113 804 809 (5 м)	18 885 - 993 (108 м)	
	3-я от осевой		12 728 - 771 (43 м)	12 771 - 783 (12 м)	12 809 - 883 (75 м)	14 882 - 993 (111 м)	
	4-я от осевой		14 728 - 770 (42 м)	12 770 - 795 (25 м)	12 804 807 809 805 (12 м)	12 817 827 (10 м)	12 831 - 845 (13 м)
Дорожные ограждения и направляющие устройства справа	На разделительной						
	На обочине						
Тротуары справа							

Тротуары слева				Стандарты (шт. шаг 1016м) 983 - 322	
Дорожные ограждения и направляющие устройства слева	На обочине				
	На разделительной				
Дорожная разметка слева	2-я от осевой	12 983 - 032 (53 м)	11 023 032 19 м		
	1-я от осевой	12 983 - 023 (44 м)		12 032 - 322 (290 м)	
Элементы в плане		R=3111, L=2045			
Профильный профиль		R=20000, L=801			

М-4 "Дон"  
 Старое направление км 635+407 - км 713+160  
 700+983-701+322

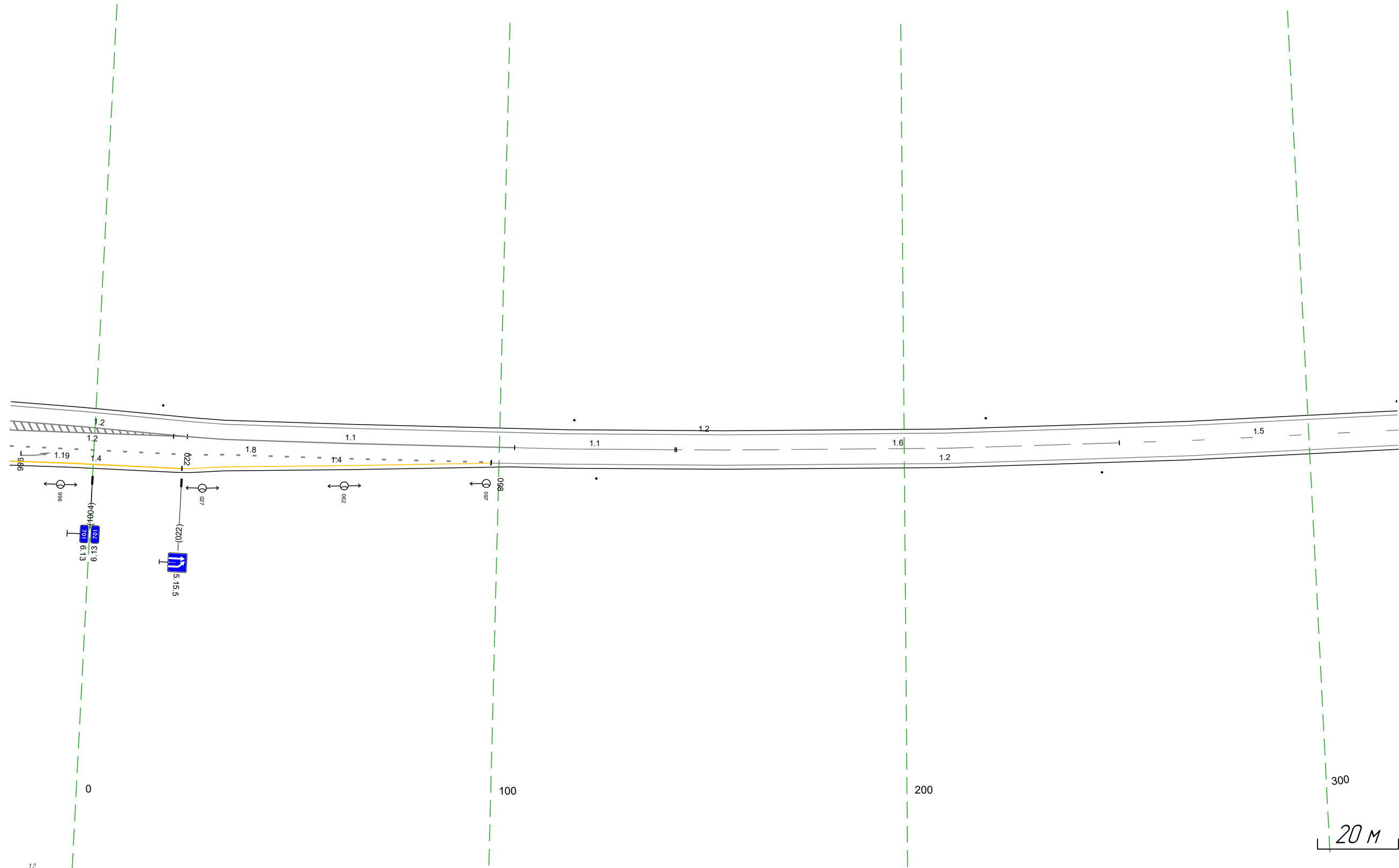

Дорожная разметка справа	Осевая линия	12 983 994 111 м		11 032 - 104 (172 м)	11 104 - 143 (40 м)	16 144 - 253 (109 м)	15 253 - 322 (69 м)
	1-я от осевой			18 032 - 098 (66 м)		12 098 - 322 (224 м)	
	2-я от осевой	18 983 - 032 (53 м)	14 022 032 110 м	14 032 - 098 (66 м)			
	3-я от осевой	14 983 - 022 (43 м)					
Дорожные ограждения и направляющие устройства справа	На разделительной						
	На обочине	Стандарты (шт. шаг 124,9м) 124 - 322					
Тротуары справа							

Тротуары слева		
Дорожные ограждения и направляющие устройства слева	На обочине	Столбики (2шт. шаг 1016м) 312 - 424
	На разделительной	
Дорожная разметка слева		12 312 - 655 (343 м)
Элементы в плане		
Продольный профиль		R=20000, L=801

М-4 "ДОН"  
 Старое направление км 635+407 - км 713+160  
 701+312-701+655

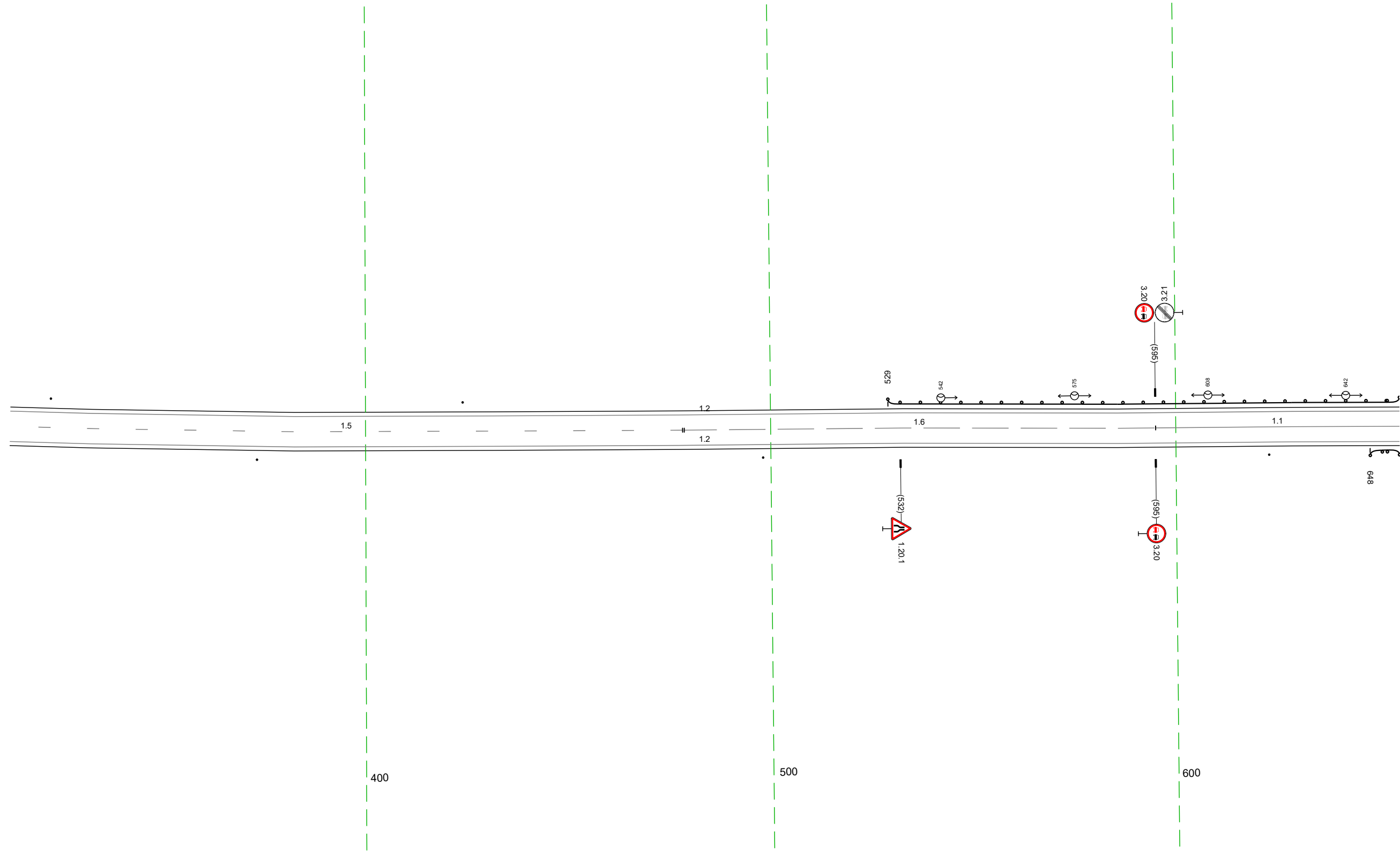

Дорожная разметка справа		Осевая линия 15 312 - 478 (166 м)	12 312 - 655 (343 м)	16 479 - 595 (116 м)	11 595 - 655 (60 м)
Дорожные ограждения и направляющие устройства справа		На разделительной	На обочине	Столбики (3шт. шаг 124,9м) 312 - 623	10 (142) 648 - 655 (7 м)
Тротуары справа					

Тротуары слева				787 - 929 (142 м), а/В, ш 10 м	
Дорожные ограждения и направляющие устройства слева	На обочине	ДО (1/2) 645 - 781 (136 м)		4П0-П 787 - 929 (142 м)	ДО (1/2) 935 - 989 (54 м)
	На разделительной			М0 (1/4) 781 - 935 (154 м)	
Дорожная разметка слева		12 645 - 989 (344 м)			
Элементы в плане					
Профильный профиль		R=20000, L=801			

М-4 "ДОН"  
 Старое направление км 635+407 - км 713+160  
 701+645-701+989

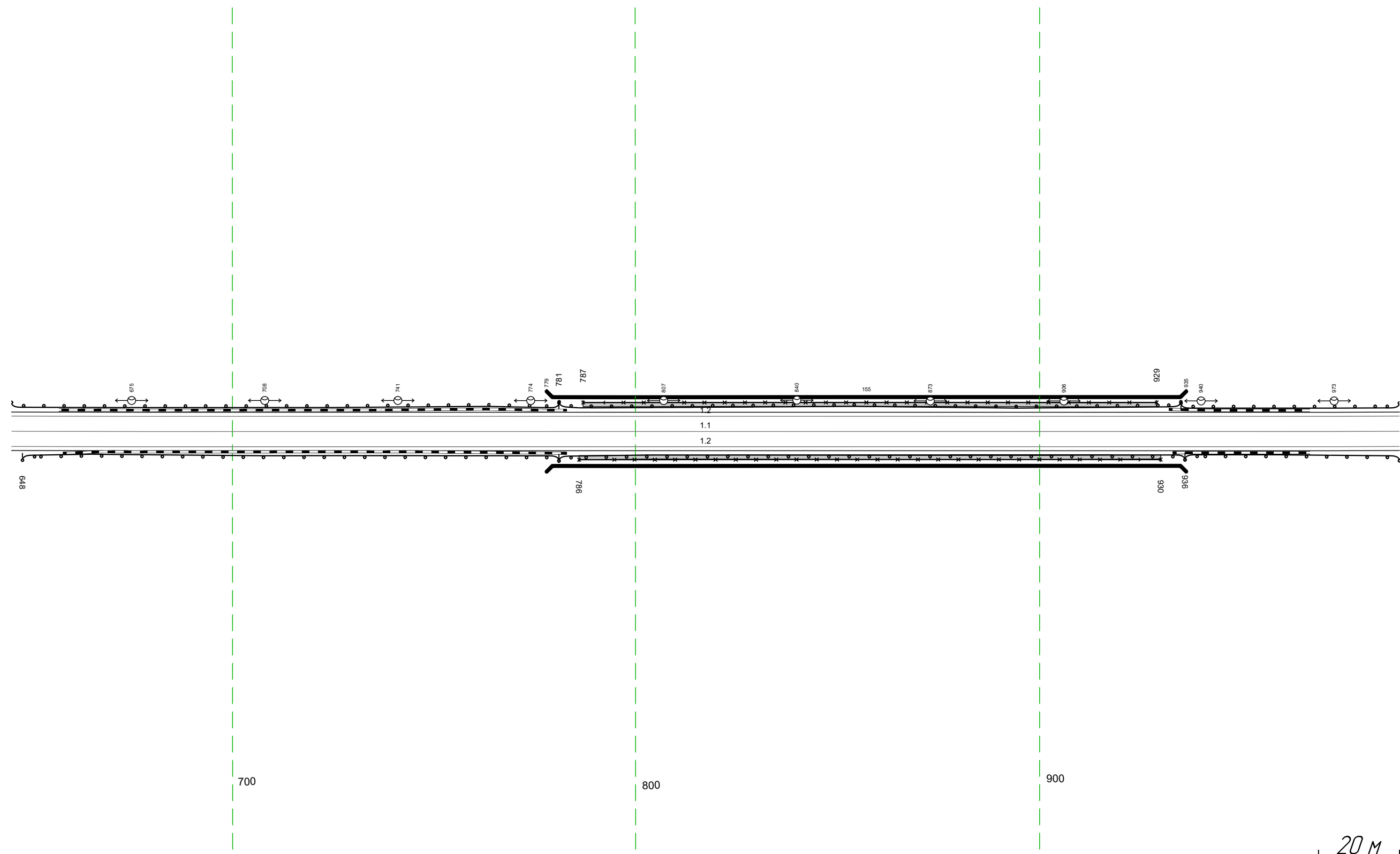

Дорожная разметка справа	Осевая линия	11 645 - 989 (344 м)	
	1-я от осевой	12 645 - 989 (344 м)	
Дорожные ограждения и направляющие устройства справа	На разделительной		
	На обочине	ДО (1/2) 648 - 781 (133 м)	ДО (1/2) 936 - 989 (53 м)
Тротуары справа		786 - 930 (144 м), а/В, ш 10 м	

Тротуары слева				
Дорожные ограждения и направляющие устройства слева	На обочине	Д0 142 979 - 188 (212 м)		Стоянки (2шт, шаг 110,3м) 195 - 319
	На разделительной			
Дорожная разметка слева		12 979 - 319 (343 м)		
Элементы в плане		R=14413, L=331		
Продольный профиль				

М-4 "Дон"  
 Старое направление км 635+407 - км 713+160  
 701+979-702+319

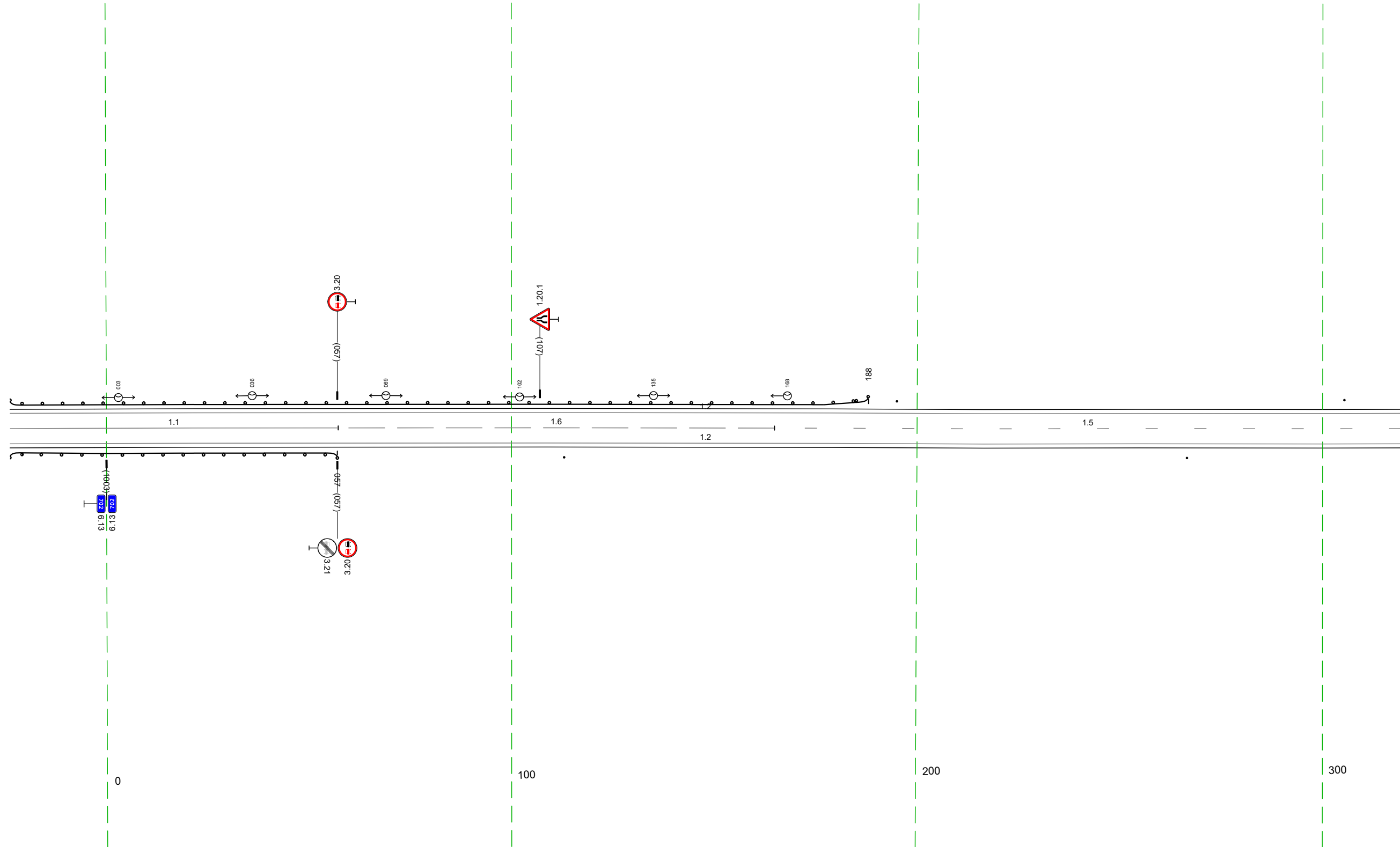

20 М

Дорожная разметка справа	Осевая линия	11 979 - 057 (181 м)	16 057 - 165 (108 м)	15 165 - 319 (155 м)
	1-я от осевой	12 979 - 319 (343 м)		
Дорожные ограждения и направляющие устройства справа	На разделительной			
	На обочине	Д0 142 979 - 057 (181 м)		Стоянки (2шт, шаг 153,5м) 113 - 319
Тротуары справа				

Тротуары слева		
Дорожные ограждения и направляющие устройства слева	На обочине	Стандарты (Вит, шаг 110,3м) 309 - 652
	На разделительной	
Дорожная разметка слева		12 309 - 652 (34,3 м)
Элементы в плане		
Продольный профиль		R=21987, L=87      R=4570, L=127      R=28549, L=232

М-4 "Дон"  
 Старое направление км 635+407 - км 713+160  
 702+309-702+652

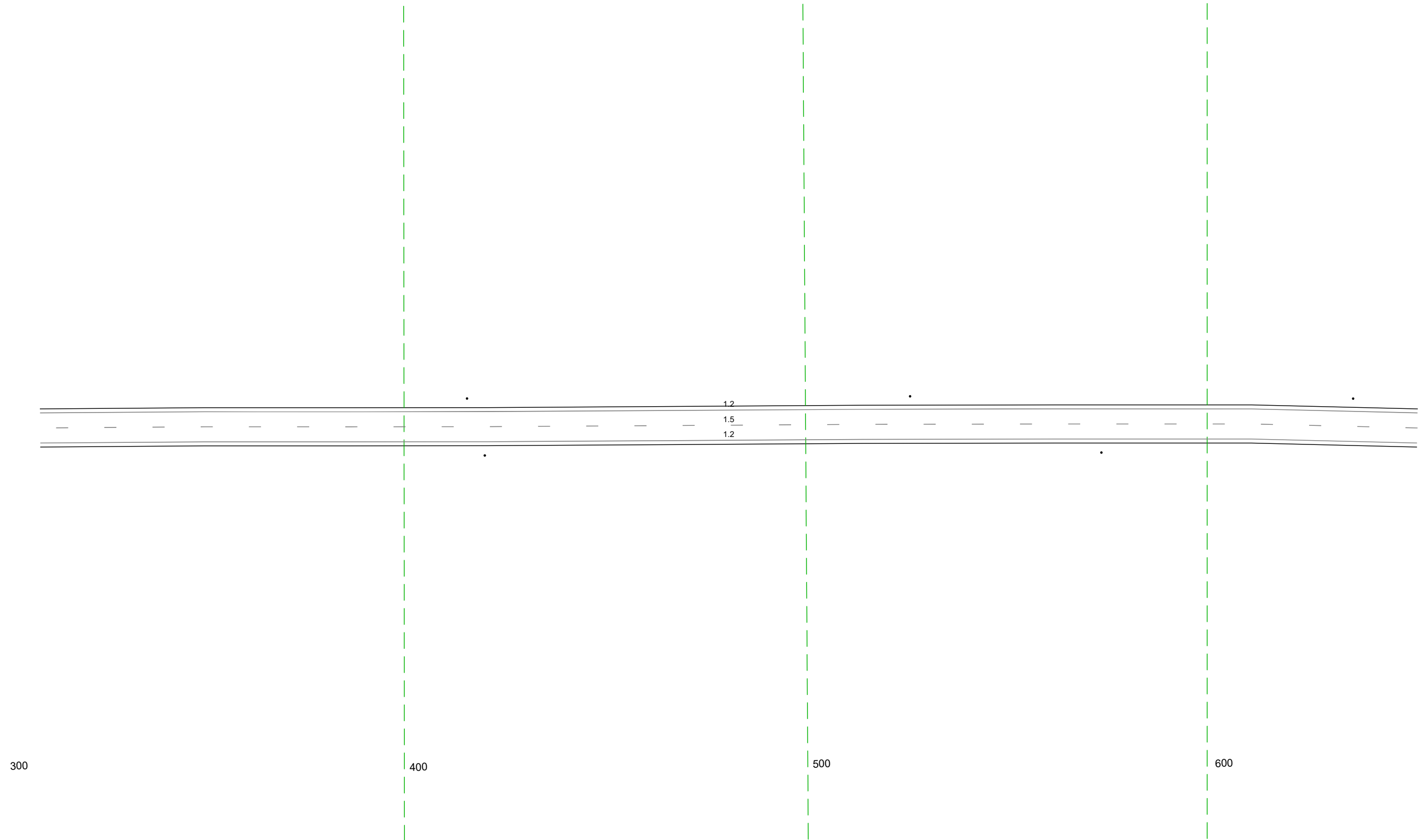

Дорожная разметка справа	Осевая линия	15 309 - 652 (34,3 м)
	1-я от осевой	12 309 - 652 (34,3 м)
Дорожные ограждения и направляющие устройства справа	На разделительной	
	На обочине	Стандарты (Вит, шаг 153,5м) 309 - 652
Тротуары справа		

Тротуары слева		
Дорожные ограждения и направляющие устройства слева	На обочине	Столбы (Выт. шаг 110,3м) 64,2 - 986
	На разделительной	
Дорожная разметка слева		12 64,2 - 986 (34,3 м)
Элементы в плане		
Продольный профиль		R=2854,9 L=232 <span style="float: right;">R=38703 L=221 <span style="float: right;">52917</span></span>

М-4 "ДОН"  
 Старое направление км 635+407 - км 713+160  
 702+642-702+986

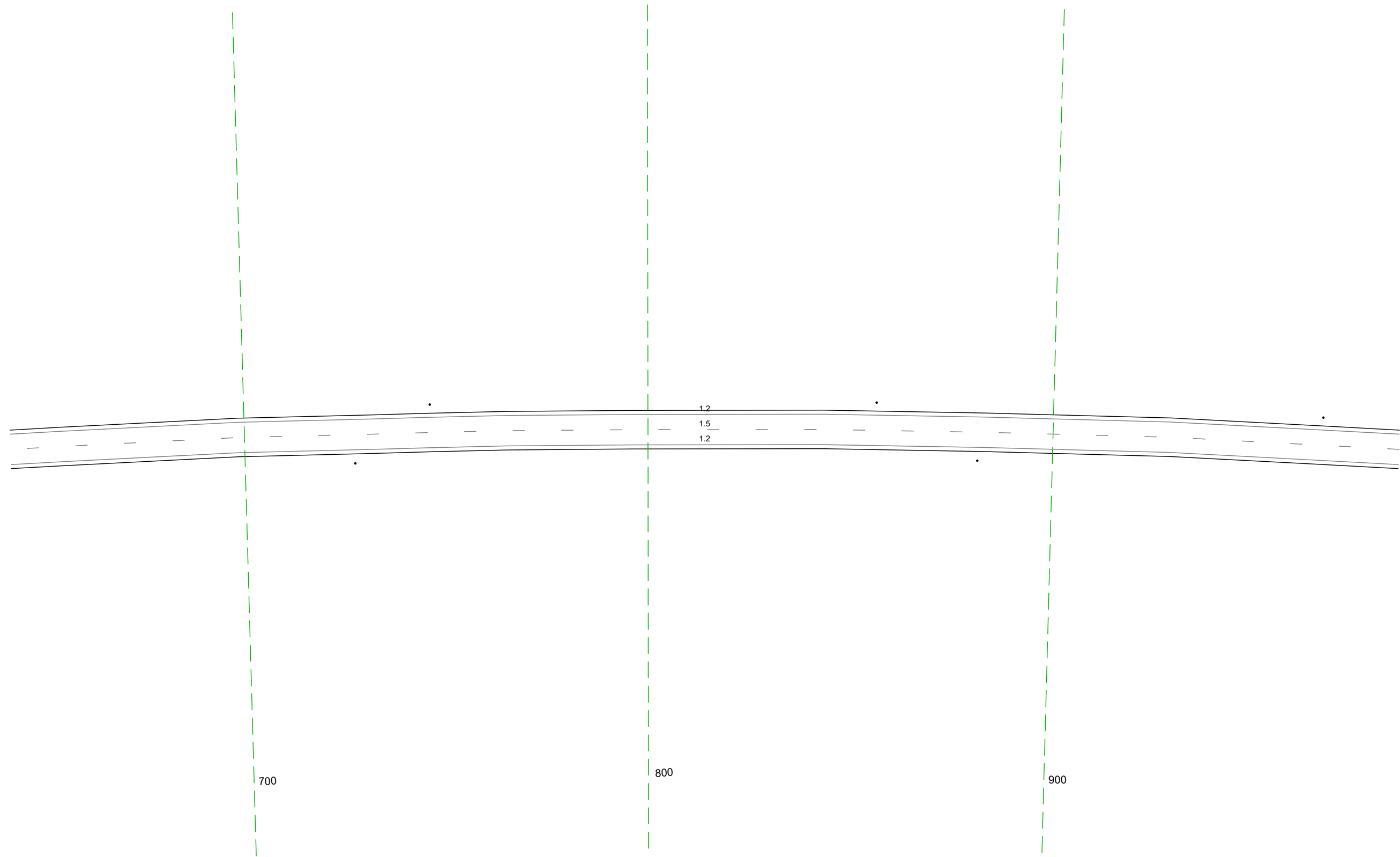

Дорожная разметка справа	Осевая линия	15 64,2 - 986 (34,3 м)
	1-я от осевой	12 64,2 - 986 (34,3 м)
Дорожные ограждения и направляющие устройства справа	На разделительной	
	На обочине	Столбы (Выт. шаг 153,5м) 64,2 - 986
Тротуары справа		

Тротуары слева		
Дорожные ограждения и направляющие устройства слева	На обочине	Стандарты (Дшт. шаг 110,3м) 976 - 319
	На разделительной	
Дорожная разметка слева		12 976 - 319 (34,3 м)
Элементы в плане		
Продольный профиль		R=52917, L=782

М-4 "Дон"  
 Старое направление км 635+407 - км 713+160  
 702+976-703+319

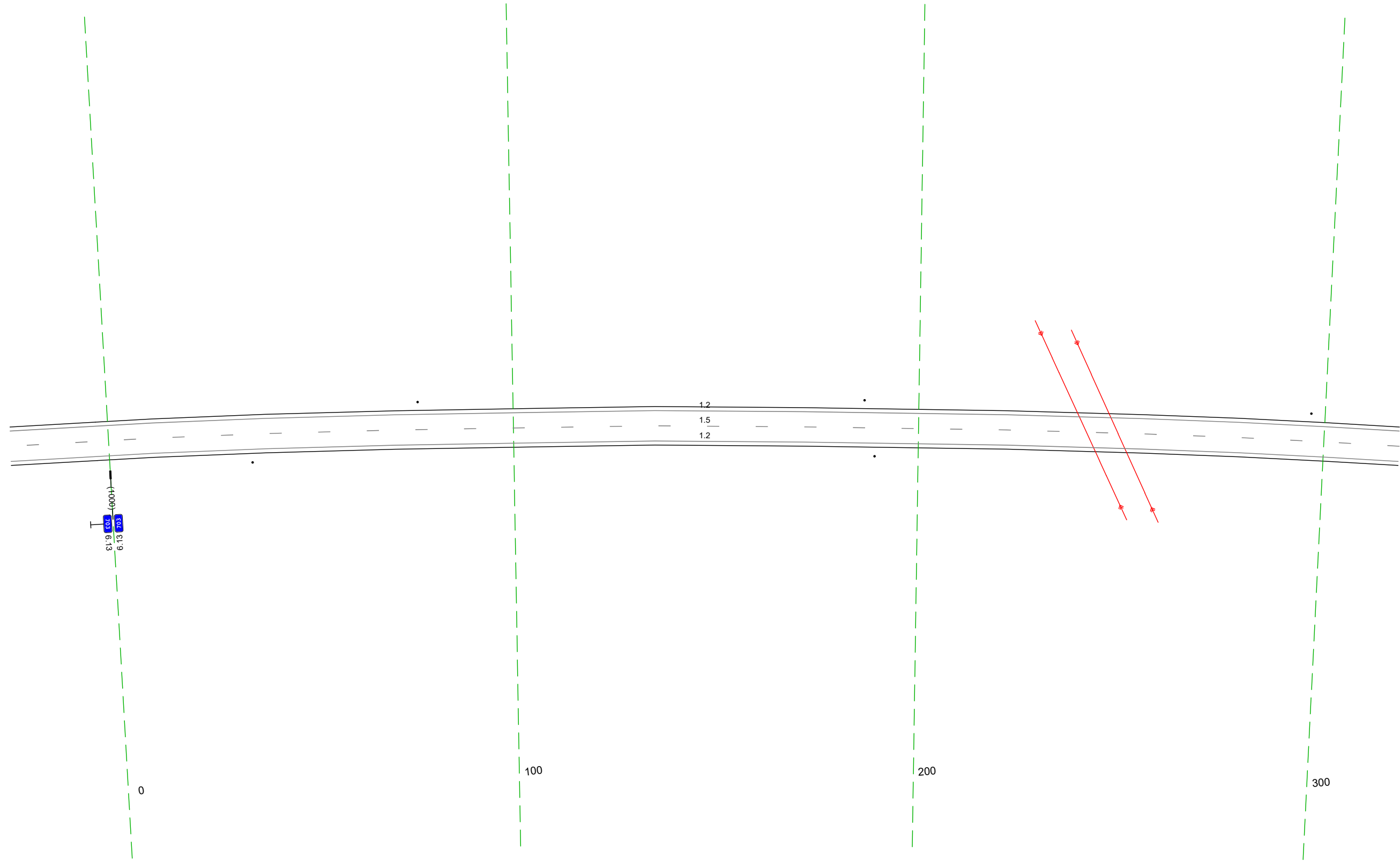

20 м

Дорожная разметка справа	Осевая линия	15 976 - 319 (34,3 м)
	1-я от осевой	12 976 - 319 (34,3 м)
Дорожные ограждения и направляющие устройства справа	На разделительной	
	На обочине	Стандарты (Дшт. шаг 153,5м) 976 - 319
Тротуары справа		

Тротуары слева		
Дорожные ограждения и направляющие устройства слева	На обочине	Стандарты (Зит, шаг 110,3м) 309 - 652
	На разделительной	
Дорожная разметка слева		12 309 - 652, (34,3 м)
Элементы в плане		
Продольный профиль		R=52917, L=782

М-4 "Дон"  
 Старое направление км 635+407 - км 713+160  
 703+309-703+652

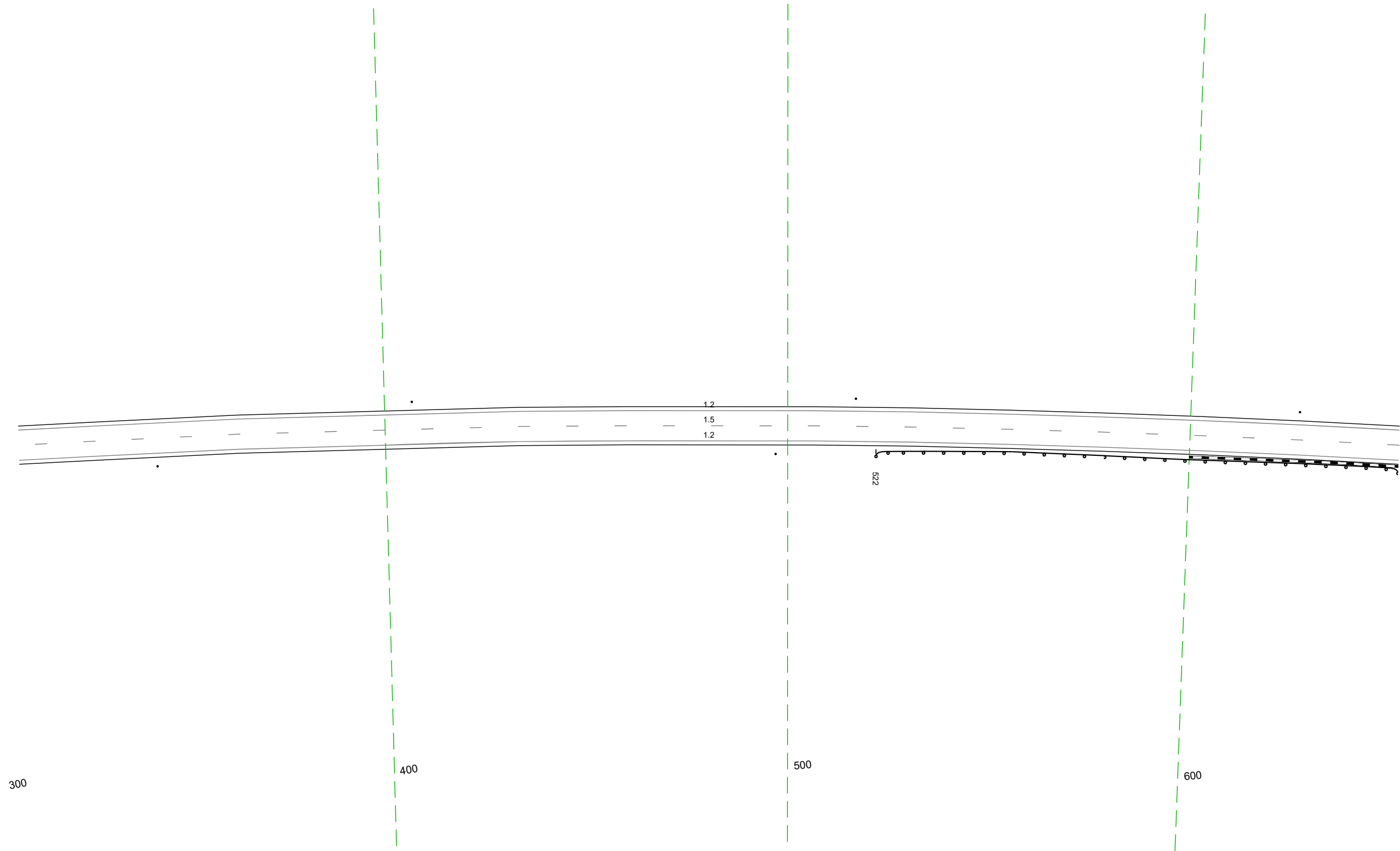

Дорожная разметка справа	Осевая линия	15 309 - 652, (34,3 м)
	1-я от осевой	12 309 - 652, (34,3 м)
Дорожные ограждения и направляющие устройства справа	На разделительной	
	На обочине	Стандарты (Зит, шаг 153,5м) 309 - 497
Тротуары справа		20 (42) 522 - 652, (130 м)

Тротуары слева		
Дорожные ограждения и направляющие устройства слева	На обочине	Столбы (выт. шаг 110,3м) 642 - 010
	На разделительной	
Дорожная разметка слева		12 642 - 010, (34,3 м)
Элементы в плане		
Продольный профиль		R=52917, L=782      741      L=194      a=10      942      R=38816, L=573

М-4 "ДОН"  
 Старое направление км 635+407 - км 713+160  
 703+642-704+010

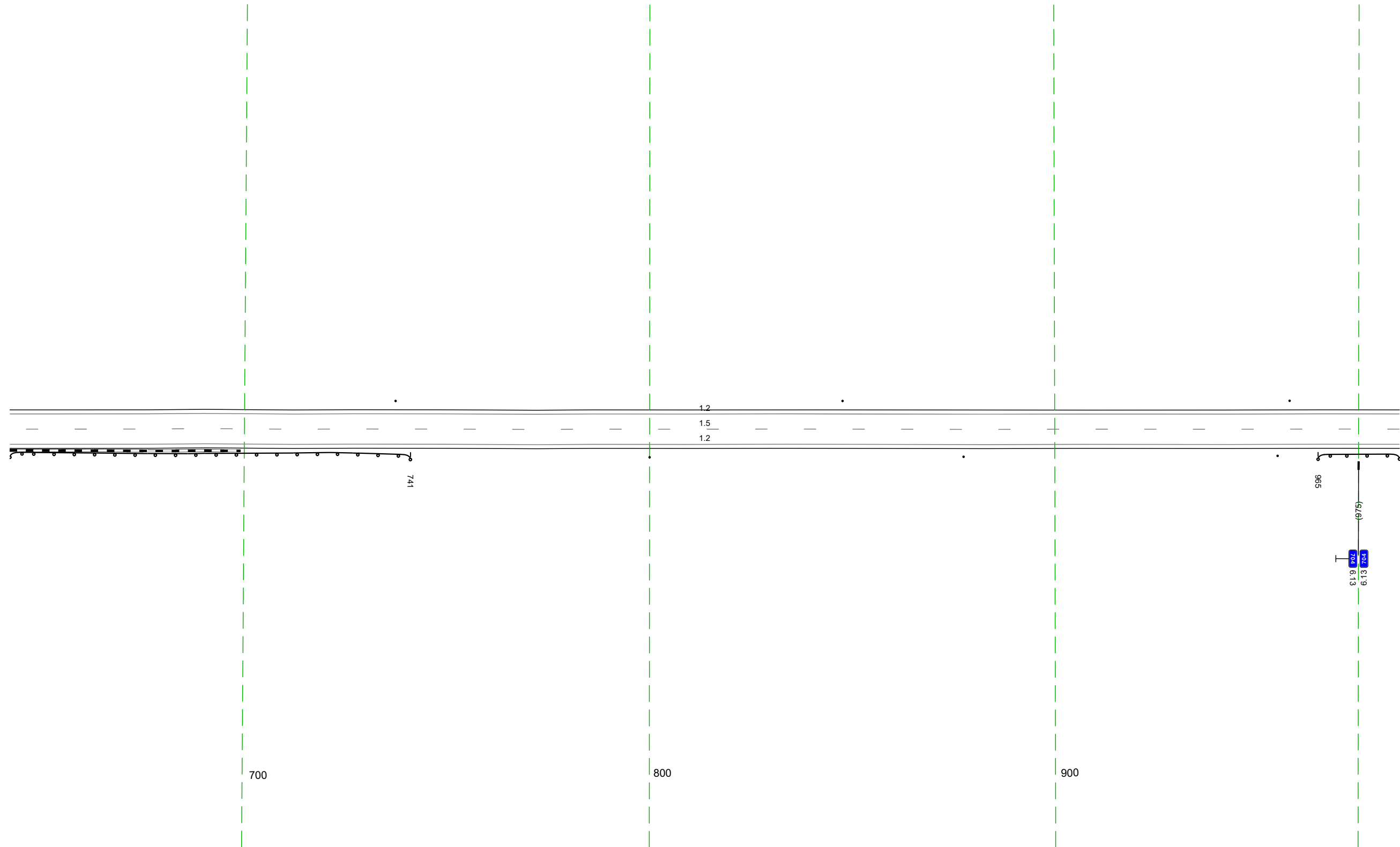

Дорожная разметка справа	Осевая линия	15 642 - 010, (34,3 м)
	1-я от осевой	12 642 - 010, (34,3 м)
Дорожные ограждения и направляющие устройства справа	На разделительной	
	На обочине	Д0 (42) 642 - 741, (199 м)
Тротуары справа		Столбы (выт. шаг 77,5м) 800 - 955      Д0 (42) 965 - 010, (20 м)

Тротуары слева		
Дорожные ограждения и направляющие устройства следа	На обочине	Стоянки (Вит. шаг 110,3м) 000 - 34,3
	На разделительной	
Дорожная разметка следа		12 000 - 34,3 (34,3 м)
Элементы в плане		
Продольный профиль		R=38816, L=573

М-4 "Дон"  
 Старое направление км 635+407 - км 713+160  
 704+000-704+343

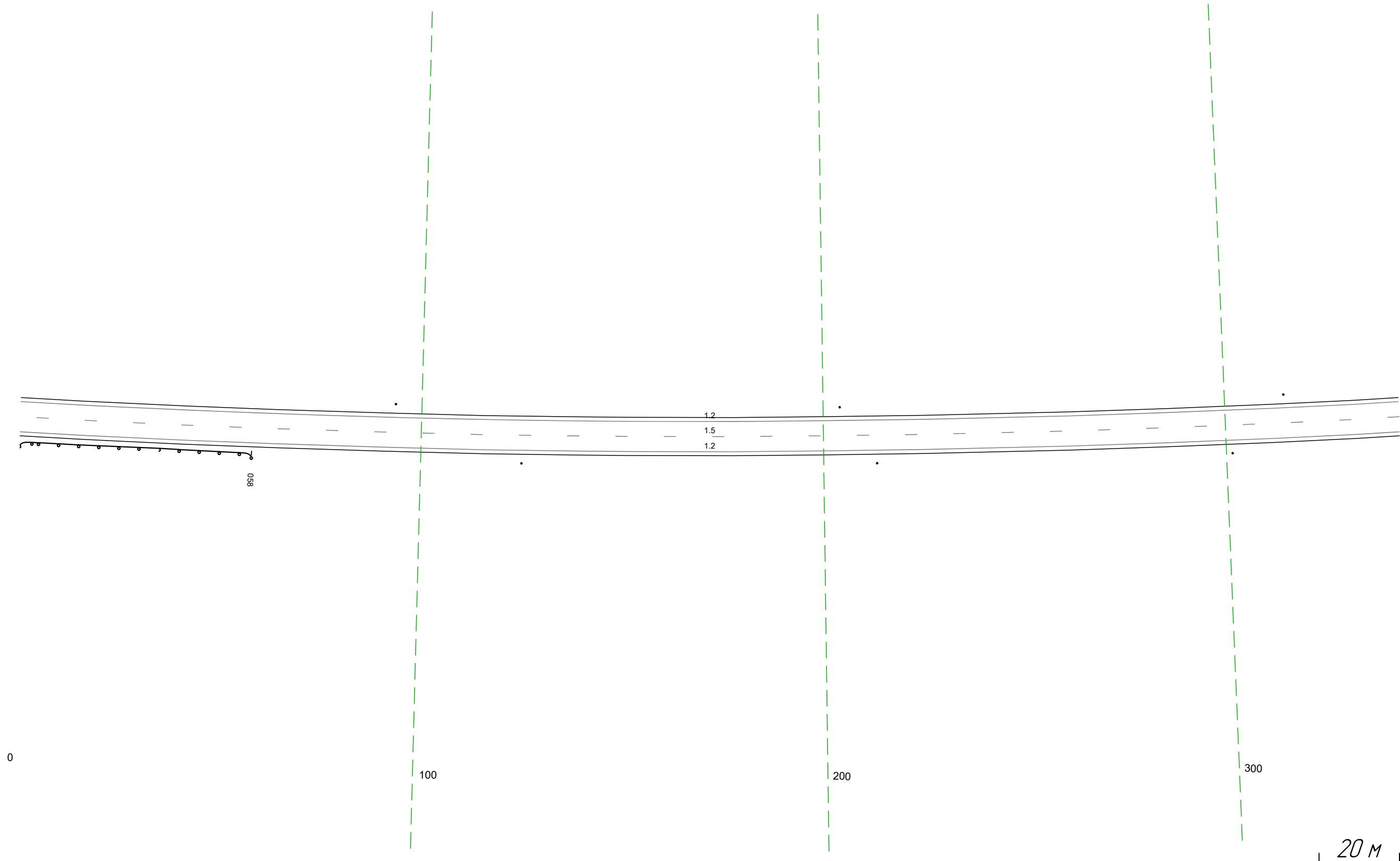

Дорожная разметка справа	Осевая линия	15 000 - 34,3 (34,3 м)
	1-я от осевой	12 000 - 34,3 (34,3 м)
Дорожные ограждения и направляющие устройства справа	На разделительной	
	На обочине	10 (32) 000 - 058 (58 м)
Тротуары справа		Стоянки (Вит. шаг 88,4м) 125 - 34,3

Тротуары слева		
Дорожные ограждения и направляющие устройства слева	На обочине	Столбы (2шт, шаг 110,3м) 333 - 677
	На разделительной	
Дорожная разметка слева		12 333 - 677, (34,3 м)
Элементы в плане		
Продольный профиль		R=38816, L=573  R=36616, L=573

М-4 "Дон"  
 Старое направление км 635+407 - км 713+160  
 704+333-704+677

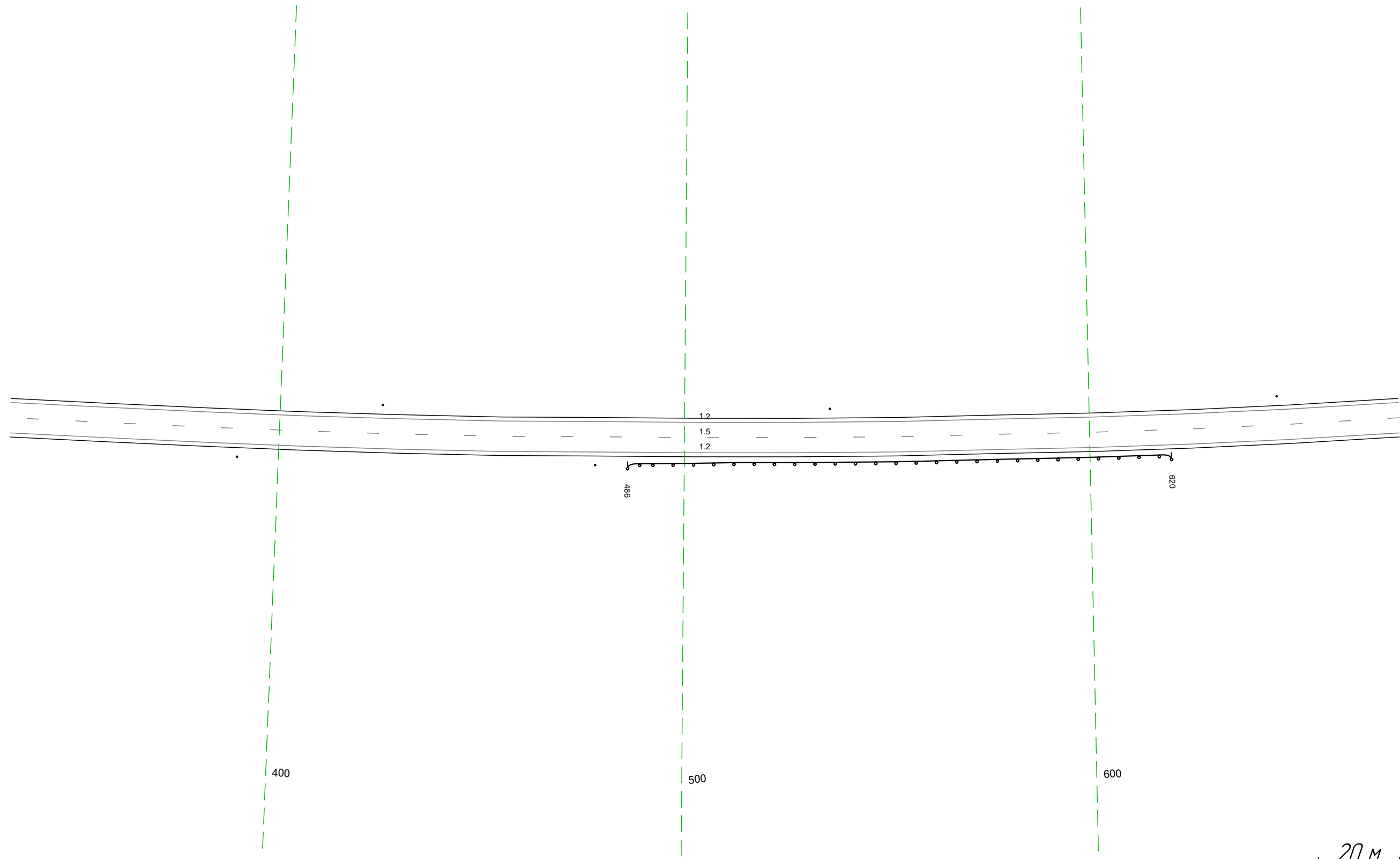

Дорожная разметка справа	Осевая линия	15 333 - 677, (34,3 м)
	1-я от осевой	12 333 - 677, (34,3 м)
Дорожные ограждения и направляющие устройства справа	На разделительной	
	На обочине	Столбы (2шт, шаг 88,4м) 333 - 478  D0 (452) 486 - 620, (134 м)
Тротуары справа		

Тротуары слева			
Дорожные ограждения и направляющие устройства слева	На обочине	Стандарт (Шит, шаг 110,3м) 667 - 1010	
	На разделительной		
Дорожная разметка слева	2-я от осевой	12 924 - 1010, (86 м)	
	1-я от осевой	12 667 - 924, (257 м)	17 1000 1009 1010 1010 (1 м)
Элементы в плане			
Продольный профиль		R=36616, L=573	

М-4 "Дон"  
 Старое направление км 635+407 - км 713+160  
 704+667-704+1010

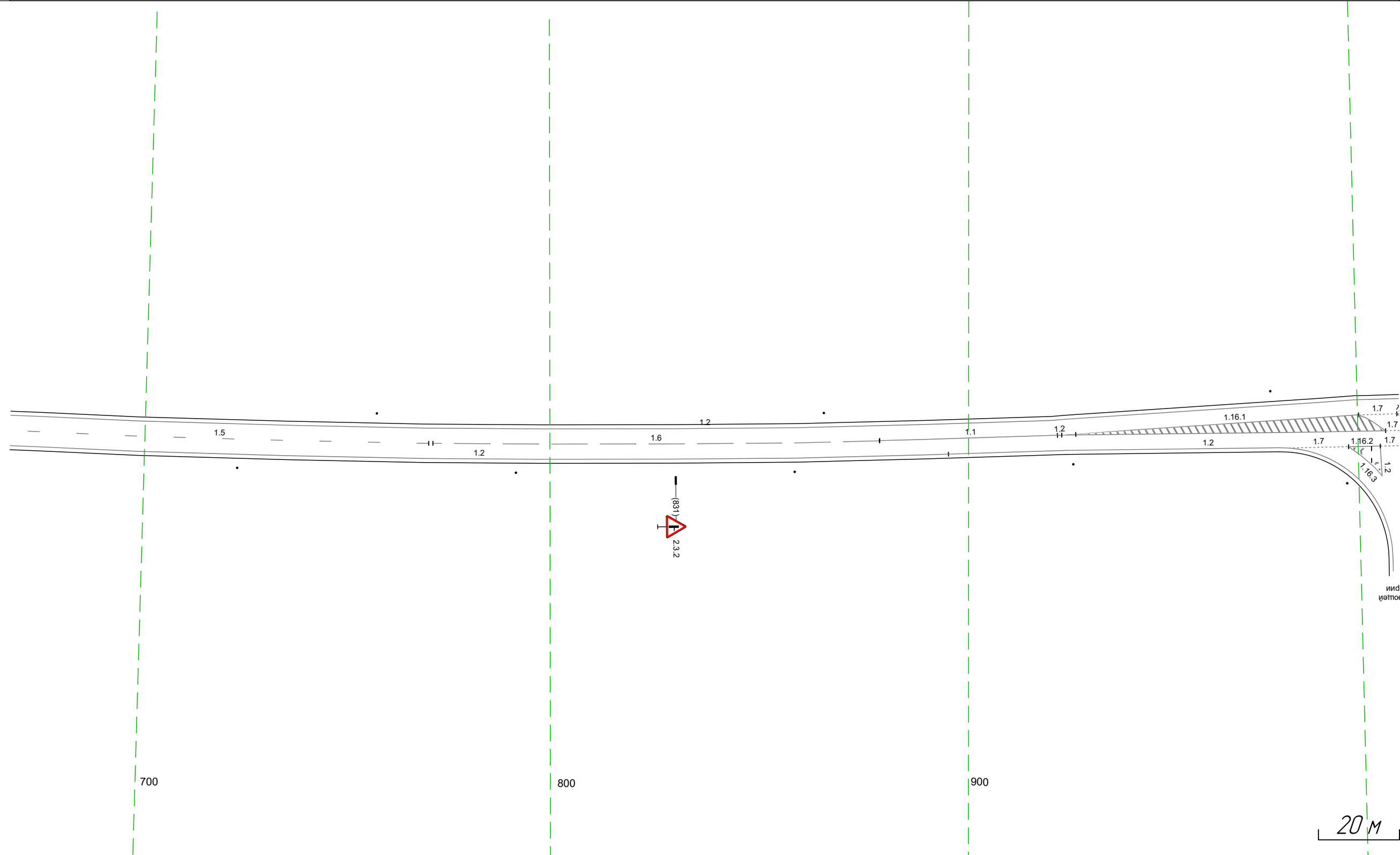

Дорожная разметка справа	Осевая линия	15 667 - 770, (103 м)	16 771 - 881 (110 м)	11 881 - 926, (45 м)	12 925 - 983, (58 м)	12 983 - 1006, (23 м)	17 1006 1010 1010 (3 м)
	1-я от осевой	12 667 - 898 (232 м)		12 898 - 924, (26 м)			
	2-я от осевой			12 924 - 980, (56 м)	17 980 - 997, (17 м)	12 1005 1010 (5 м)	
Дорожные ограждения и направляющие устройства справа	На разделительной			Стандарт (Шит, шаг 68,8м) 723 - 988			
	На обочине						
Тротуары справа							

Тротуары слева						Стандарты (Дит. шаг 110,3м) 1000 - 305	
Дорожные ограждения и направляющие устройства слева	На обочине						
	На разделительной						
Дорожная разметка слева	2-я от осевой	12 1000 - 208 (246 м)					
	1-я от осевой	12 1000 1003 17 14 1000 1009 19 м	12 1009 - 1024 (15 м)	11 1024 - 025 (139 м)	18 025 - 125 (100 м)	12 126 - 208 (82 м)	12 208 - 305 (197 м)
Элементы в плане							
Продольный профиль		R=36616, L=573				R=32732, L=573	

М-4 "ДОН"  
 Старое направление км 635+407 - км 713+160  
 704+1000-705+305

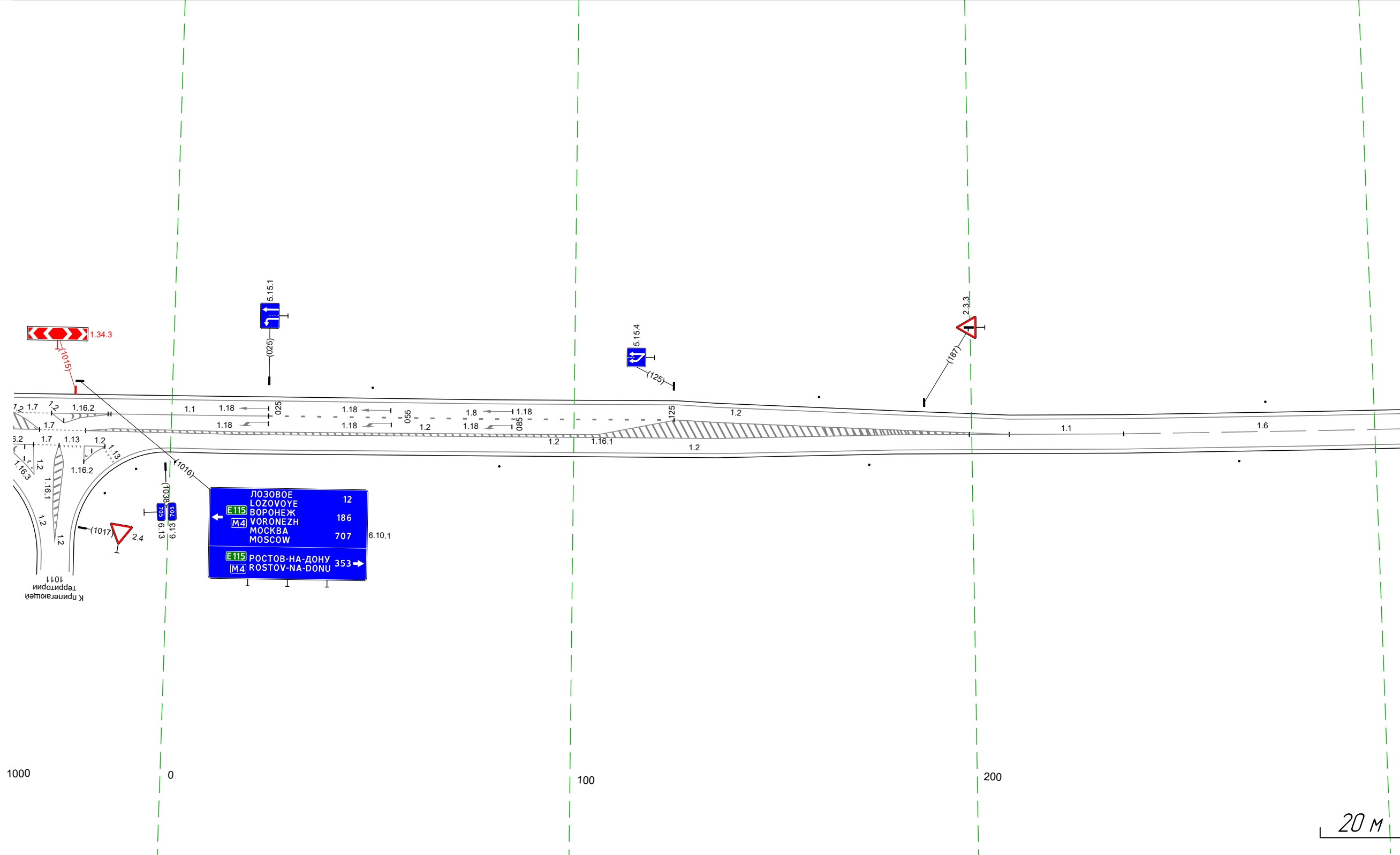

Дорожная разметка справа	Осевая линия	12 1000 1006 17 м	17 1006 1018 11 м	12 1018 - 107 (127 м)	12 1018 - 208 (228 м)	11 208 - 237 (28 м)	16 237 - 305 (68 м)
	1-я от осевой						
	2-я от осевой	12 1000 1005 15 м	17 1005 1011 16 м	12 1011 1017 15 м	12 001 - 208 (208 м)	12 208 - 305 (197 м)	
Дорожные ограждения и направляющие устройства справа	На разделительной						
	На обочине	Ст.В. 025 - 005				Стандарты (Дит. шаг 91,4м) 082 - 305	
Тротуары справа							

Тротуары слева			
Дорожные ограждения и направляющие устройства слева	На обочине	Столбы (шт.) 295 - 382	10 (52) 486 - 638 (152 м)
	На разделительной		
Дорожная разметка слева		12 295 - 638 (343 м)	
Элементы в плане			
Продольный профиль		R=32732, L=573	

М-4 "ДОН"  
 Старое направление км 635+407 - км 713+160  
 705+295-705+638

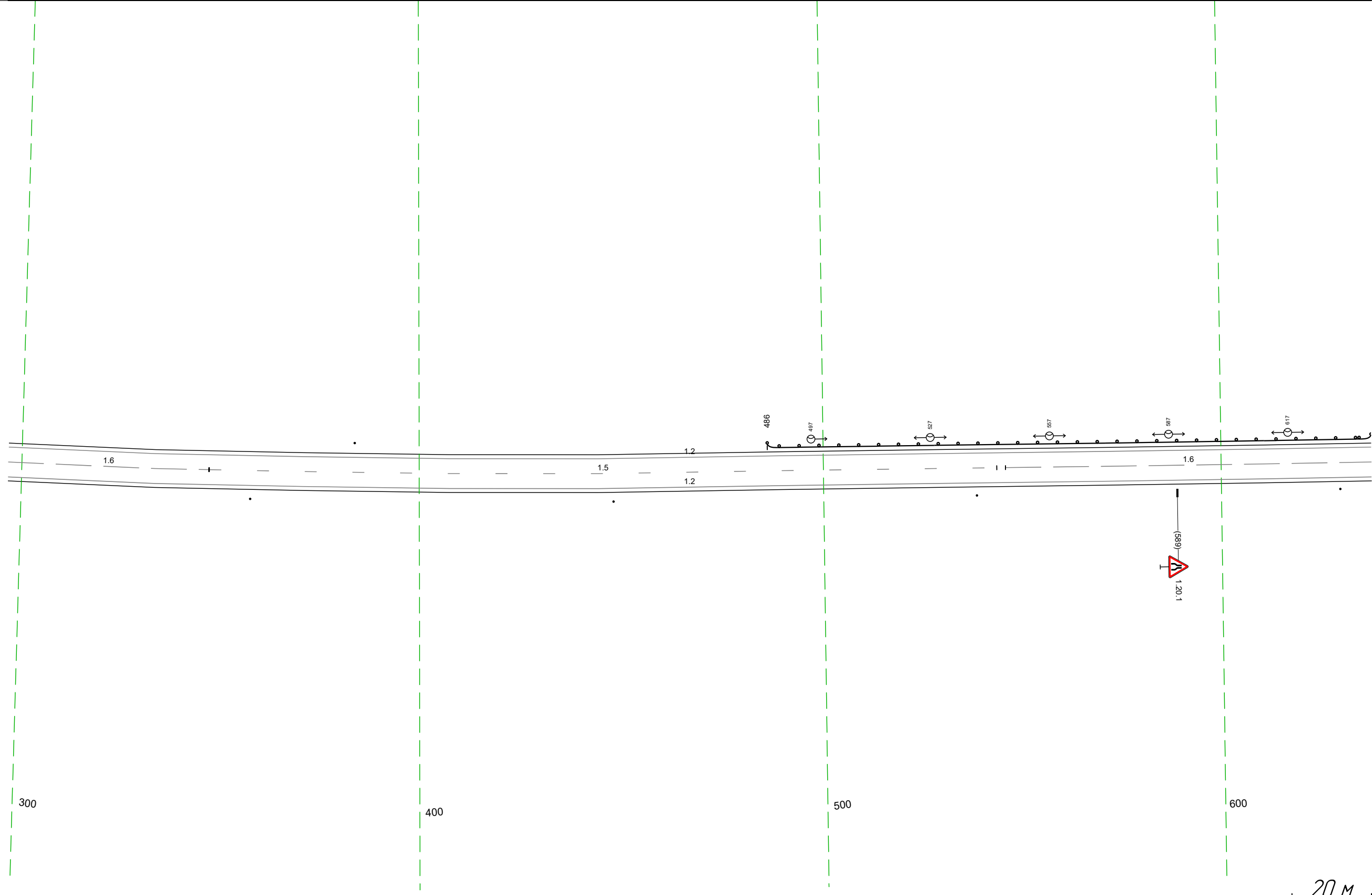

Дорожная разметка справа	Осевая линия	16 295 - 346 (51 м)	15 346 - 544 (198 м)	16 546 - 638 (92 м)
	1-я от осевой		12 295 - 638 (343 м)	
Дорожные ограждения и направляющие устройства справа	На разделительной			
	На обочине		Столбы (шт., шаг 914 м) 295 - 630	
Тротуары справа				

Тротуары слева		747 - 811 (64 м), а/в, ш 10 м			
Дорожные ограждения и направляющие устройства слева	На обочине	ДО (142) 628 - 743 (115 м)	УГО-П 747 - 811 (64 м) МО (144) 743 - 817 (74 м)	ДО (142) 817 - 971 (154 м)	
	На разделительной				
Дорожная разметка слева		12 628 - 971 (343 м)			
Элементы в плане					
Профильный профиль		R=20340, L=347			

М-4 "Дон"  
 Старое направление км 635+407 - км 713+160  
 705+628-705+971

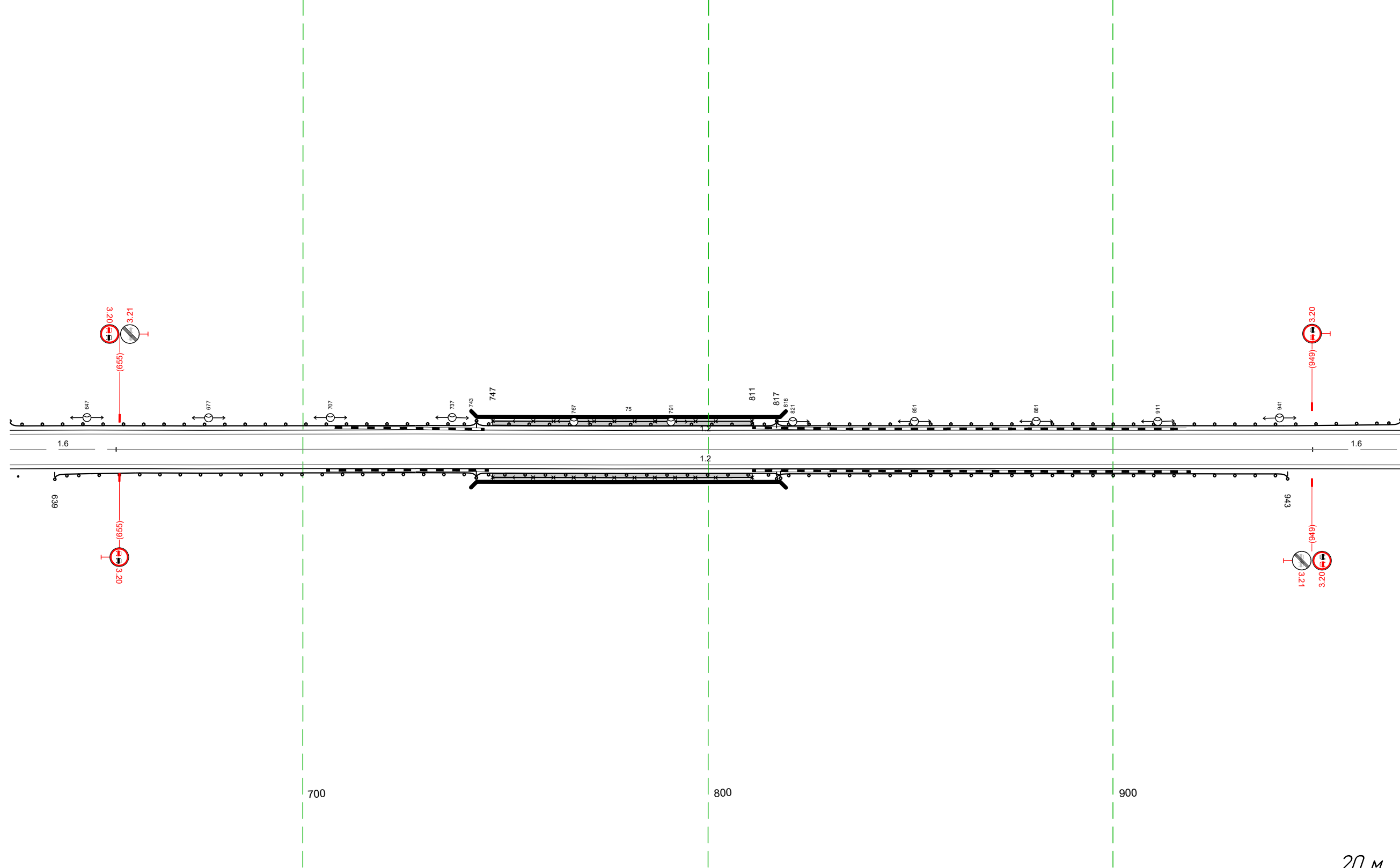

Дорожная разметка справа	Осевая линия	16 628 - 655 (26 м)	11 655 - 950 (295 м)	16 949 - 971 (22 м)
	1-я от осевой	12 628 - 971 (343 м)		
Дорожные ограждения и направляющие устройства справа	На разделительной			
	На обочине	МО (144) 628 - 630	ДО (142) 639 - 743 (104 м)	УГО-П 747 - 811 (64 м) МО (144) 743 - 818 (75 м)
Тротуары справа		747 - 811 (64 м), а/в, ш 10 м		

Тротуары слева				
Дорожные ограждения и направляющие устройства следа	На обочине	ДО 1521 961 - 089, (115 м)		Столбыки (шт., шаг 1016м) 100 - 317
	На разделительной			
Дорожная разметка следа			12 961 - 317, (343 м)	
Элементы в плане				
Продольный профиль		R=20340, L=347	a=18	L=194

М-4 "Дон"  
 Старое направление км 635+407 - км 713+160  
 705+961-706+317

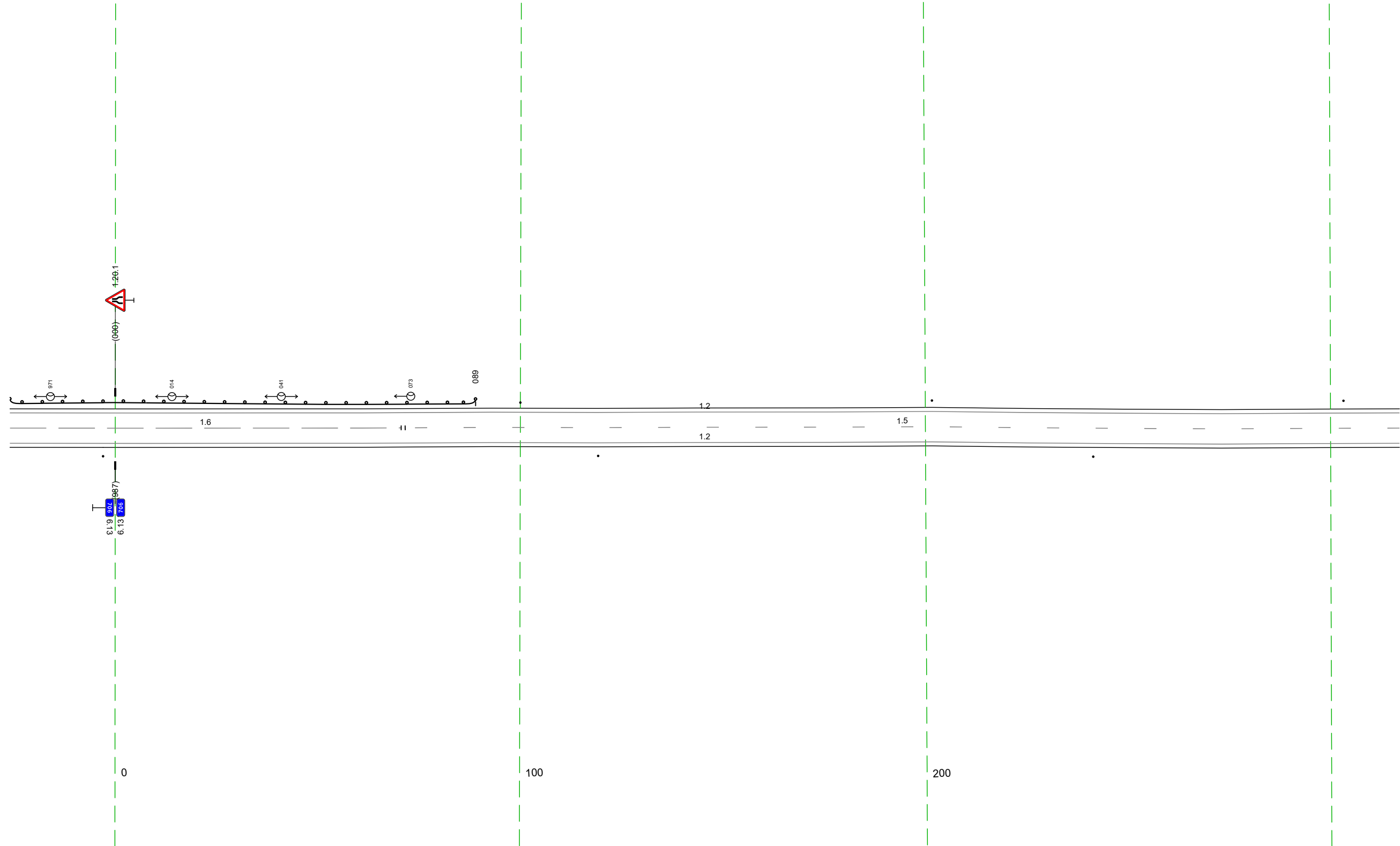

20 м

Дорожная разметка справа		Осевая линия 16 961 - 071, (197 м)	12 961 - 317, (343 м)	15 072 - 317, (245 м)
Дорожные ограждения и направляющие устройства справа	На разделительной			
	На обочине		Столбыки (шт., шаг 122,2м) 984 - 317	
Тротуары справа				

Тротуары слева			Столбы (Выт. шаг 1016м) 307 - 608
Дорожные ограждения и направляющие устройства слева	На обочине На разделительной		
Дорожная разметка слева			
Элементы в плане			
Продольный профиль			

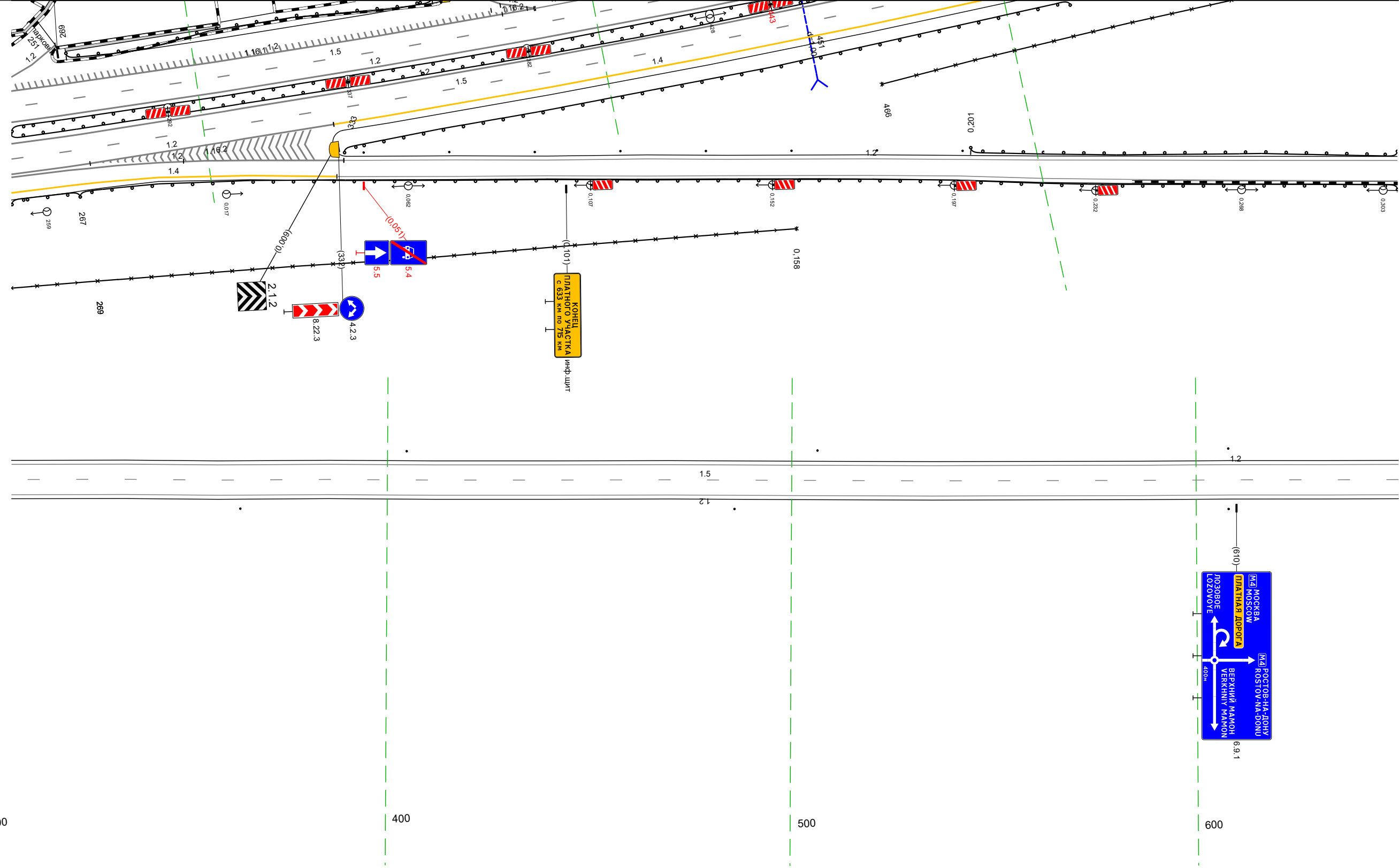

М-4 "Дон"  
 Старое направление км 635+407 - км 713+160  
 706+307-706+650

Дорожная разметка справа		Столбы (Выт. шаг 122,2м) 307 - 608
Дорожные ограждения и направляющие устройства справа	На разделительной На обочине	
Тротуары справа		

20 м

Тротуары слева		
Дорожные ограждения и направляющие устройства слева	На обочине	до 821 709 - 983 (1274 м)
	На разделительной	
Дорожная разметка слева		
Элементы в плане		
Продольный профиль		R-2844Q L-385

М-4 "ДОН"  
Старое направление км 635+407 - км 713+160  
706+640-706+983

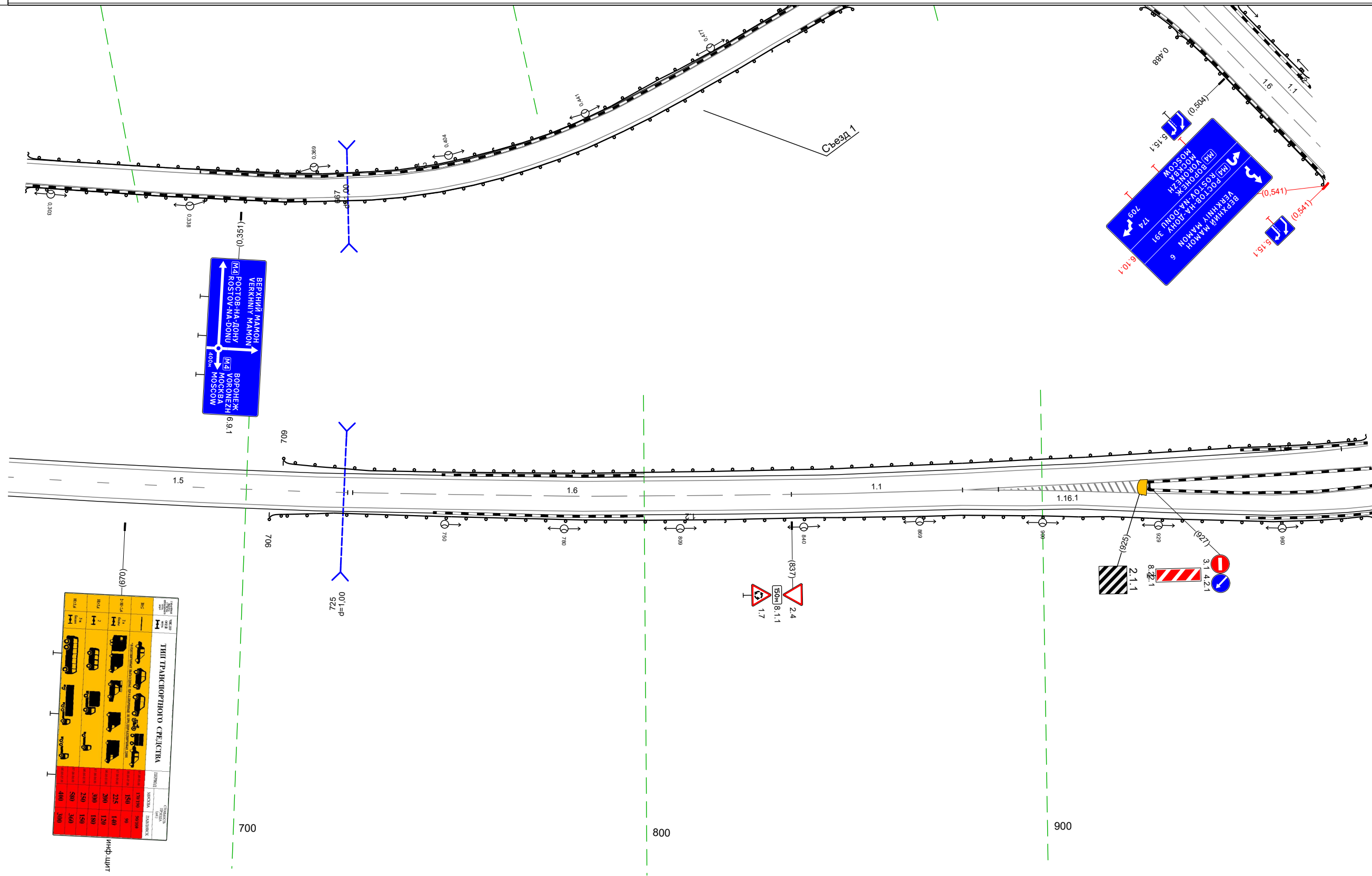

Дорожная разметка справа		15 640 - 725 (185 м)	16 727 - 837 (110 м)	11 837 - 880 (43 м)	12 880 - 983 (103 м)
Дорожные ограждения и направляющие устройства справа	На разделительной				
	На обочине				
Тротуары справа					

Тротуары слева		
Дорожные ограждения и направляющие устройства слева	На обочине	Д0 (121) 037 - 380, (343 м)
	На разделительной	
Дорожная разметка слева		
Элементы в плане		
Продольный профиль		R=30718, L=548

М-4 "Дон"  
Старое направление км 635+407 - км 713+160  
707+035-707+380

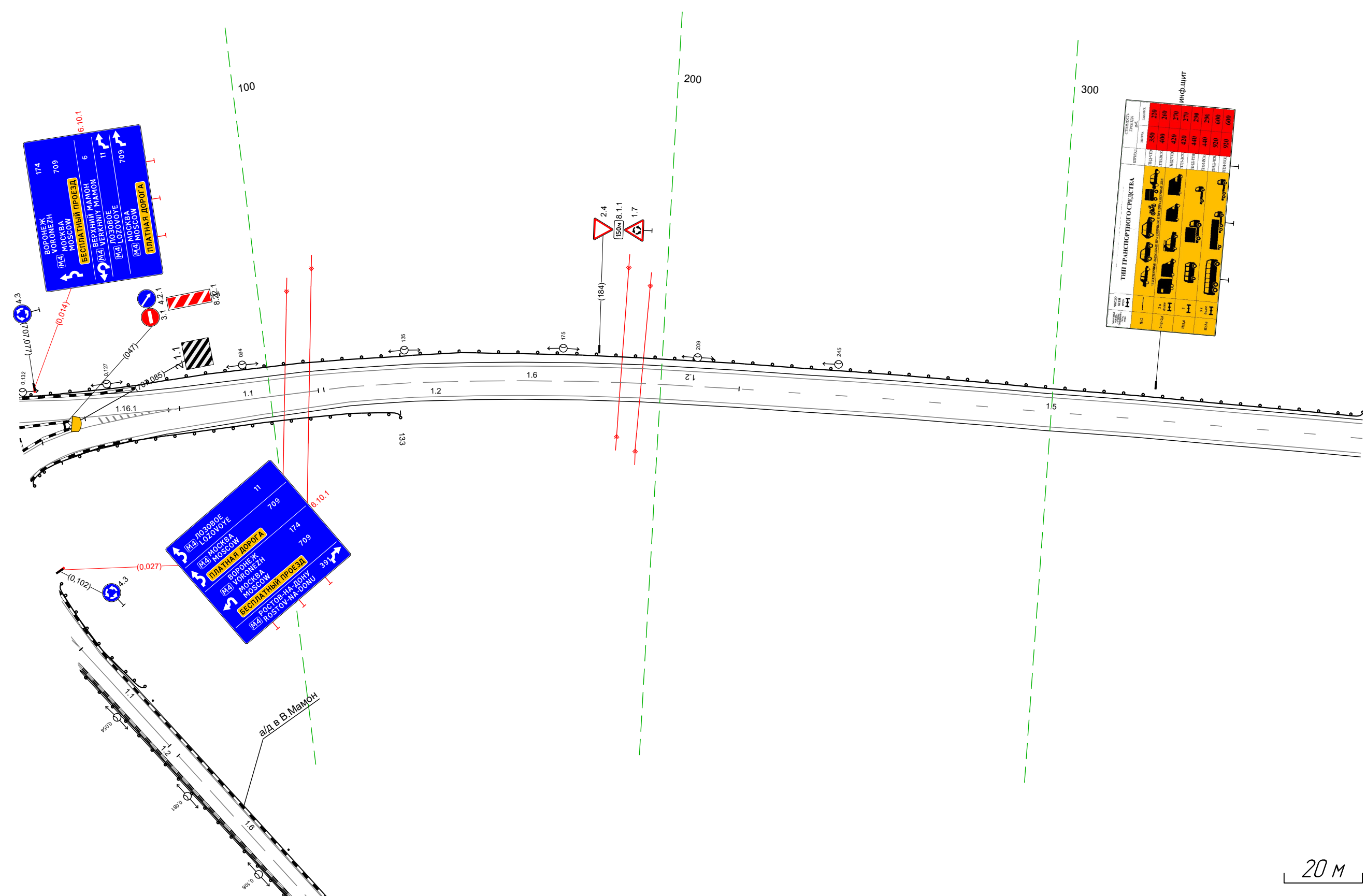

Дорожная разметка справа		11 077 - 112, (36 м)	16 114 - 220, (106 м)	15 220 - 380, (160 м)
Дорожные ограждения и направляющие устройства справа	На разделительной			
	На обочине			
Тротуары справа				

20 м

Тротуары слева					
Дорожные ограждения и направляющие устройства слева	На обочине	до 1927 370 - 442, (172 м)			
	На разделительной				
Дорожная разметка слева		12 370 - 640, (270 м)		12 685 - 713, (28 м)	
Элементы в плане					
Продольный профиль		R=20718, L=54,8		R=36142, L=54,8	

М-4 "Дон"  
 Старое направление км 635+407 - км 713+160  
 707+370-707+713

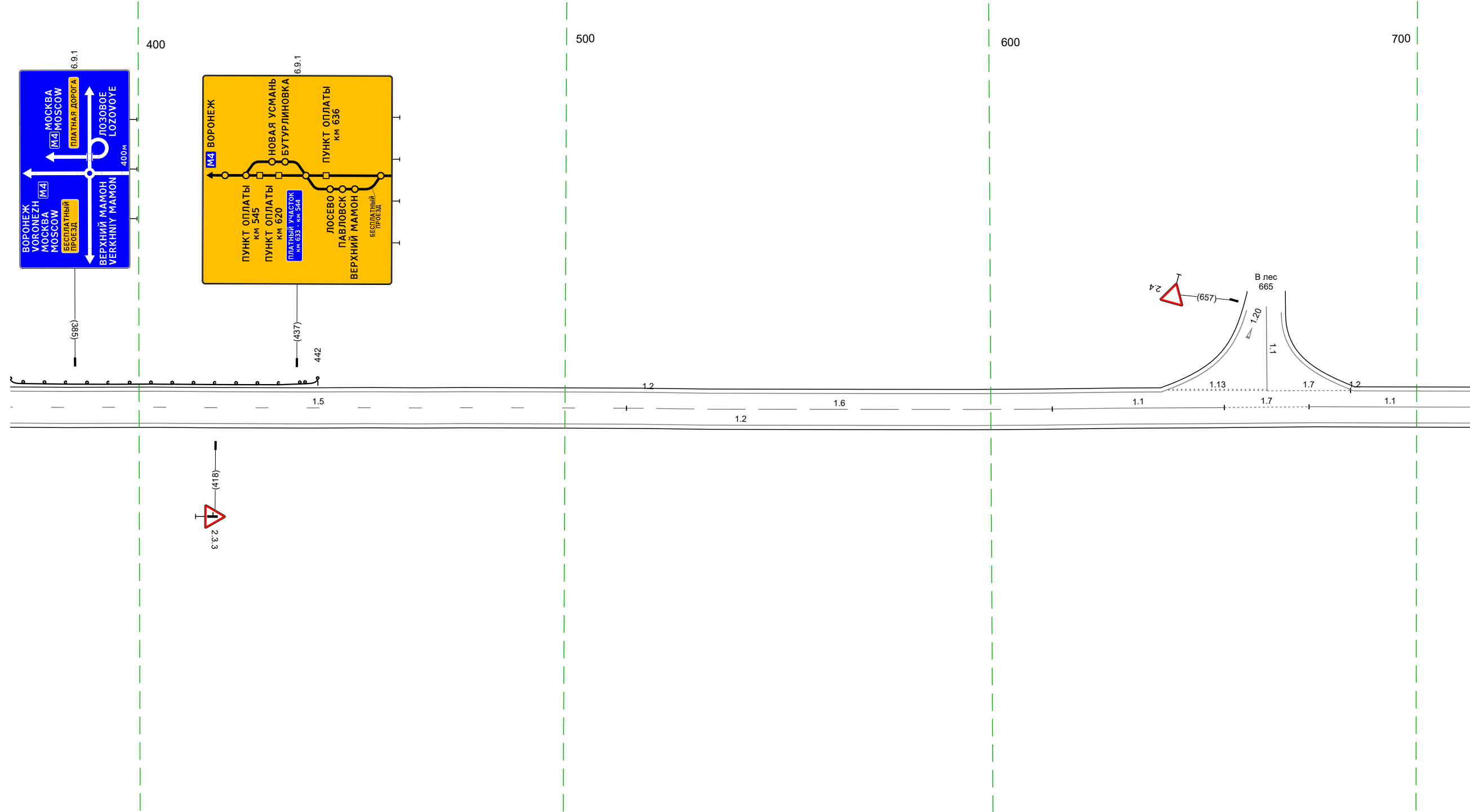

Дорожная разметка справа	Осевая линия	15 370 - 516, (145 м)		16 514 - 614, (100 м)		17 614 - 655, (40 м)		17 655 - 675, (20 м)		11 675 - 713, (38 м)	
	1-я от осевой			12 370 - 713, (343 м)							
Дорожные ограждения и направляющие устройства справа	На разделительной										
	На обочине										
Тротуары справа											

Тротуары слева		
Дорожные ограждения и направляющие устройства слева	На обочине	
	На разделительной	
Дорожная разметка слева		12 703 - 046, (34,3 м)
Элементы в плане		
Продольный профиль		R=36%2 L=548

М-4 "Дон"  
 Старое направление км 635+407 - км 713+160  
 707+703-708+046

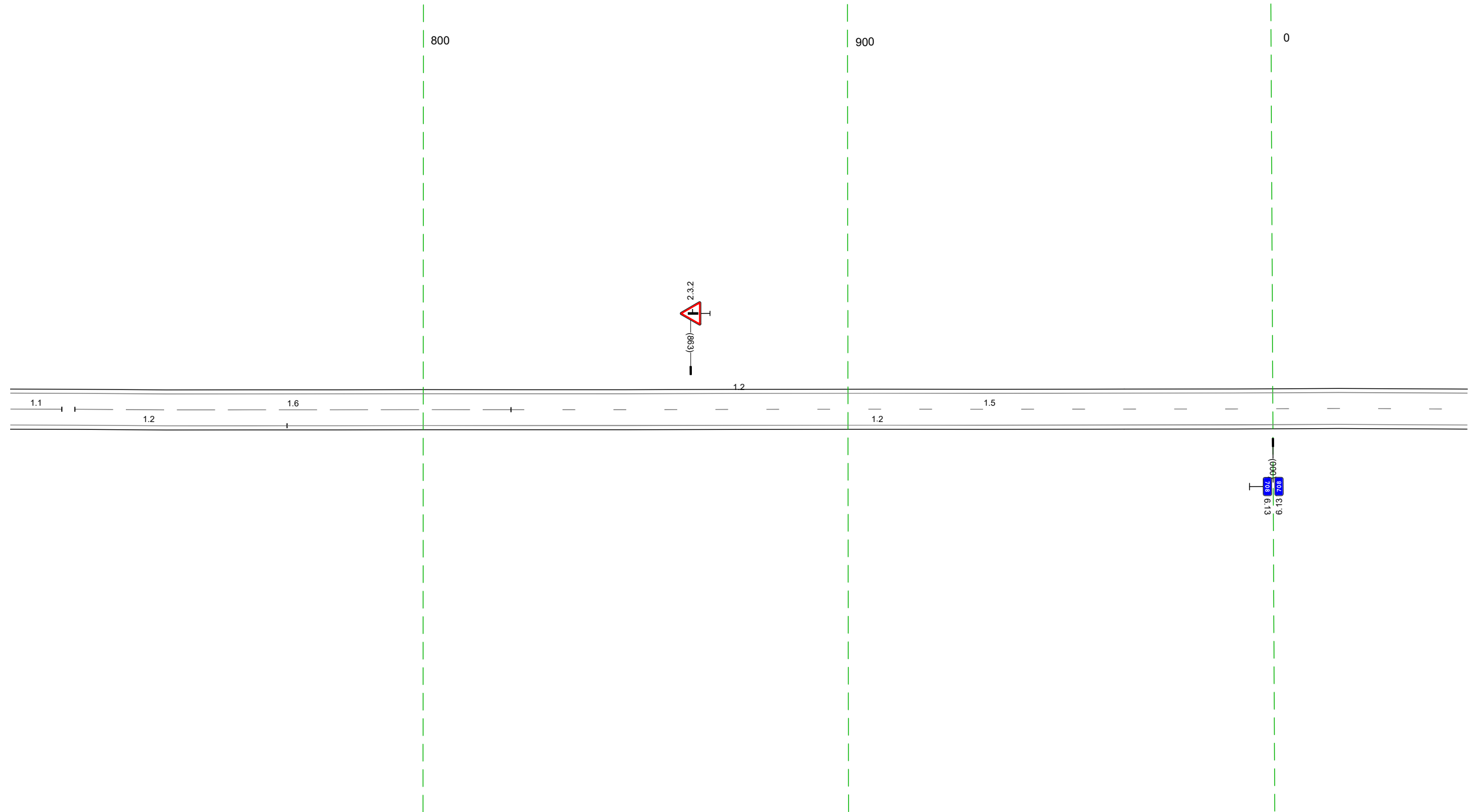

Дорожная разметка справа	Осевая линия	11 703 - 715, (12 м)	16 718 - 821, (103 м)	15 821 - 046, (225 м)
	1-я от осевой	12 703 - 768, (65 м)	12 768 - 046, (278 м)	
Дорожные ограждения и направляющие устройства справа	На разделительной			
	На обочине			
Тротуары справа				

20 м

Тротуары слева		
Дорожные ограждения и направляющие устройства слева	На обочине	
	На разделительной	
Дорожная разметка слева		12 036 - 379, (34,3 м)
Элементы в плане		
Продольный профиль		R=36142, L=548  R=45487, L=548

М-4 "Дон"  
 Старое направление км 635+407 - км 713+160  
 708+036-708+379

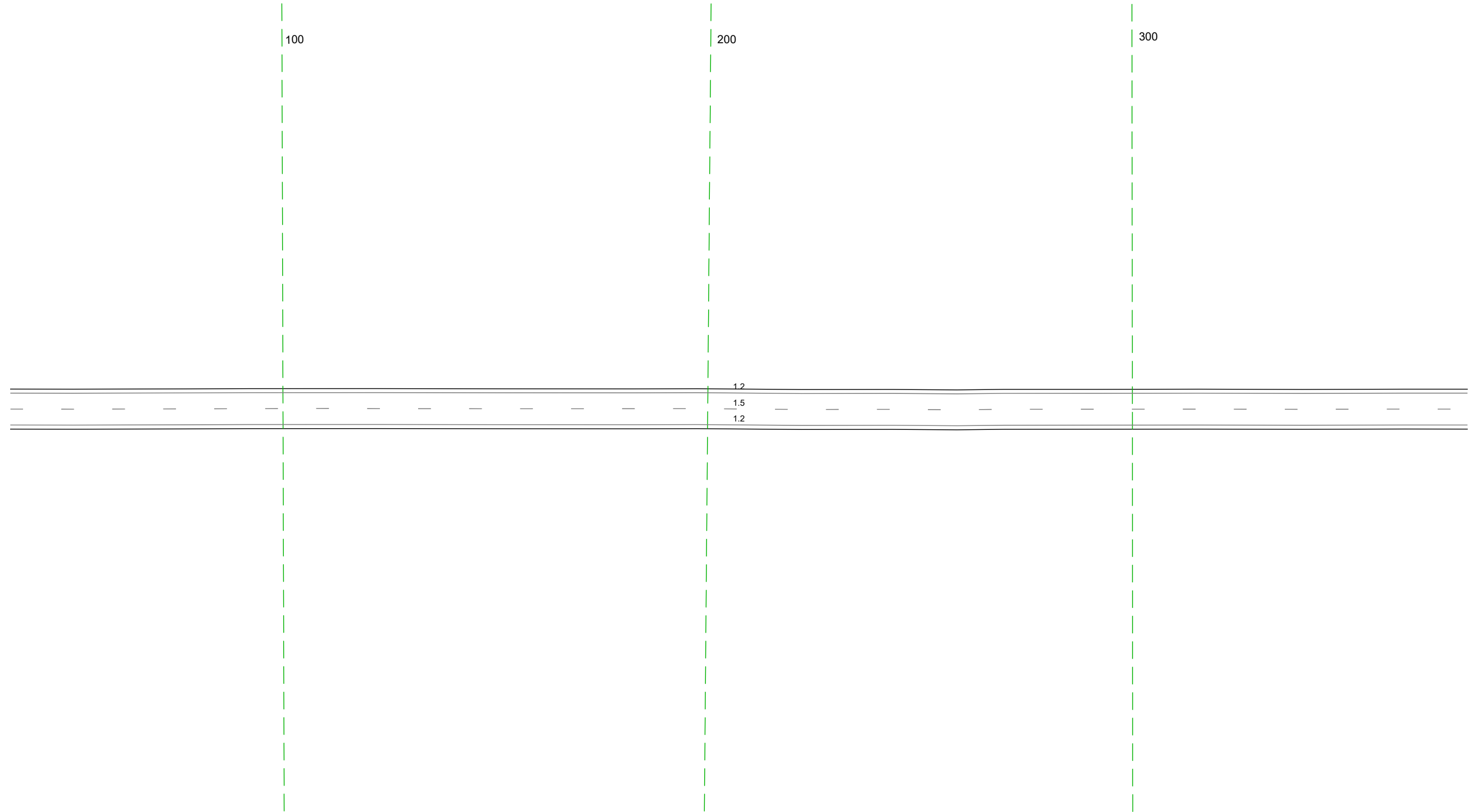

20 м

Дорожная разметка справа	Осевая линия	15 036 - 379, (34,3 м)
	1-я от осевой	12 036 - 379, (34,3 м)
Дорожные ограждения и направляющие устройства справа	На разделительной	
	На обочине	
Тротуары справа		

Тротуары слева			
Дорожные ограждения и направляющие устройства слева	На обочине		10,152 538 - 712, 1174 м
	На разделительной		
Дорожная разметка слева		12 369 - 548, 1179 м	14 548 - 712, 1164 м
Элементы в плане			
Продольный профиль		R=45487, L=548	

М-4 "Дон"  
 Старое направление км 635+407 - км 713+160  
 708+369-708+712

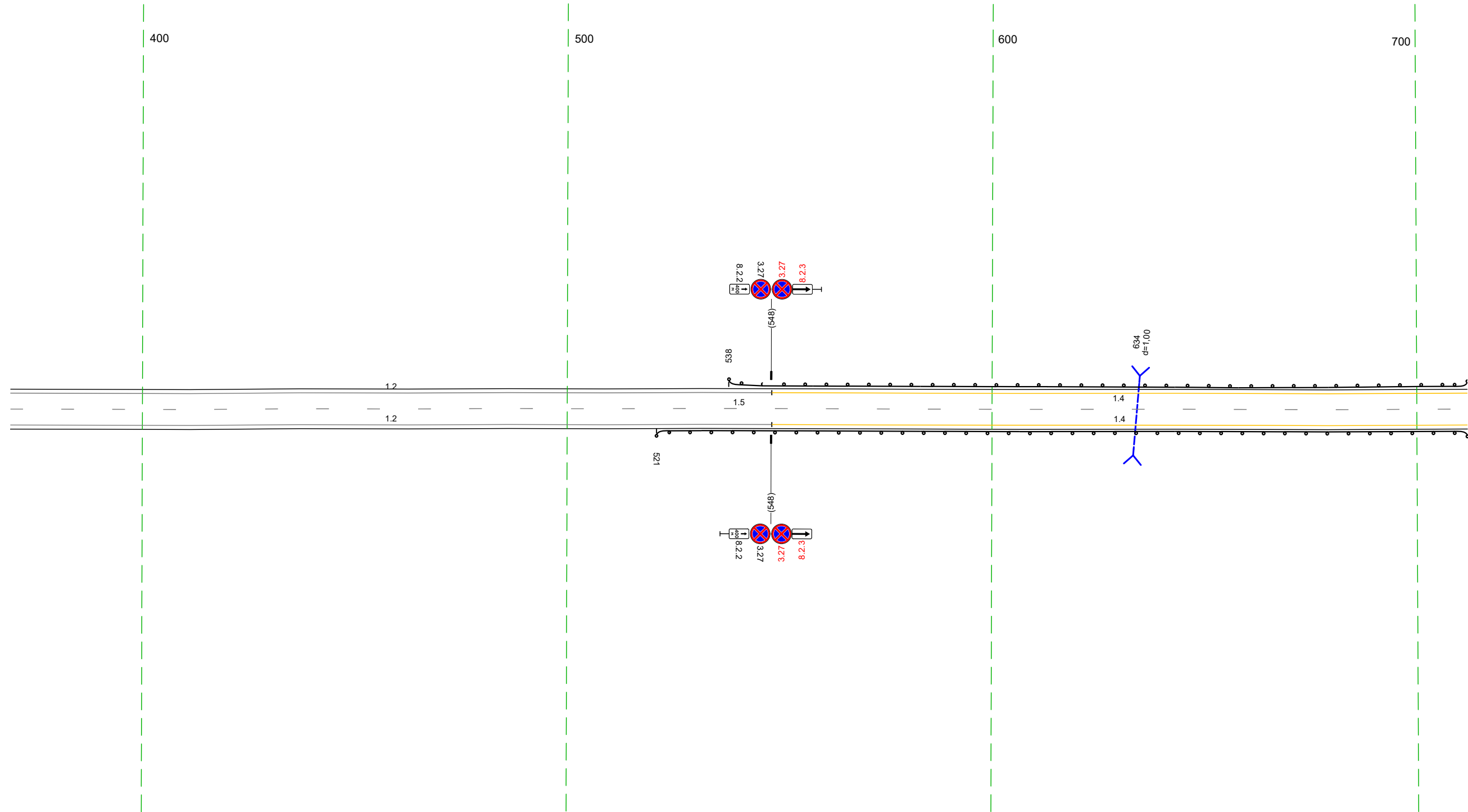

20 м

Дорожная разметка справа		Осевая линия	15 369 - 712, 1343 м
		1-я от осевой	12 369 - 548, 1179 м
Дорожные ограждения и направляющие устройства справа	На разделительной		14 548 - 712, 1164 м
	На обочине		10,152 521 - 712, 1191 м
Тротуары справа			

Тротуары слева			
Дорожные ограждения и направляющие устройства слева	На обочине	до 1421 702 - 792, 190 м	
	На разделительной		
Дорожная разметка слева		14 702 - 960, 1258 м	12 960 - 039, 185 м
Элементы в плане			
Продольный профиль		R=19230, L=240	R=45873, L=434

М-4 "Дон"  
 Старое направление км 635+407 - км 713+160  
 708+702-709+039

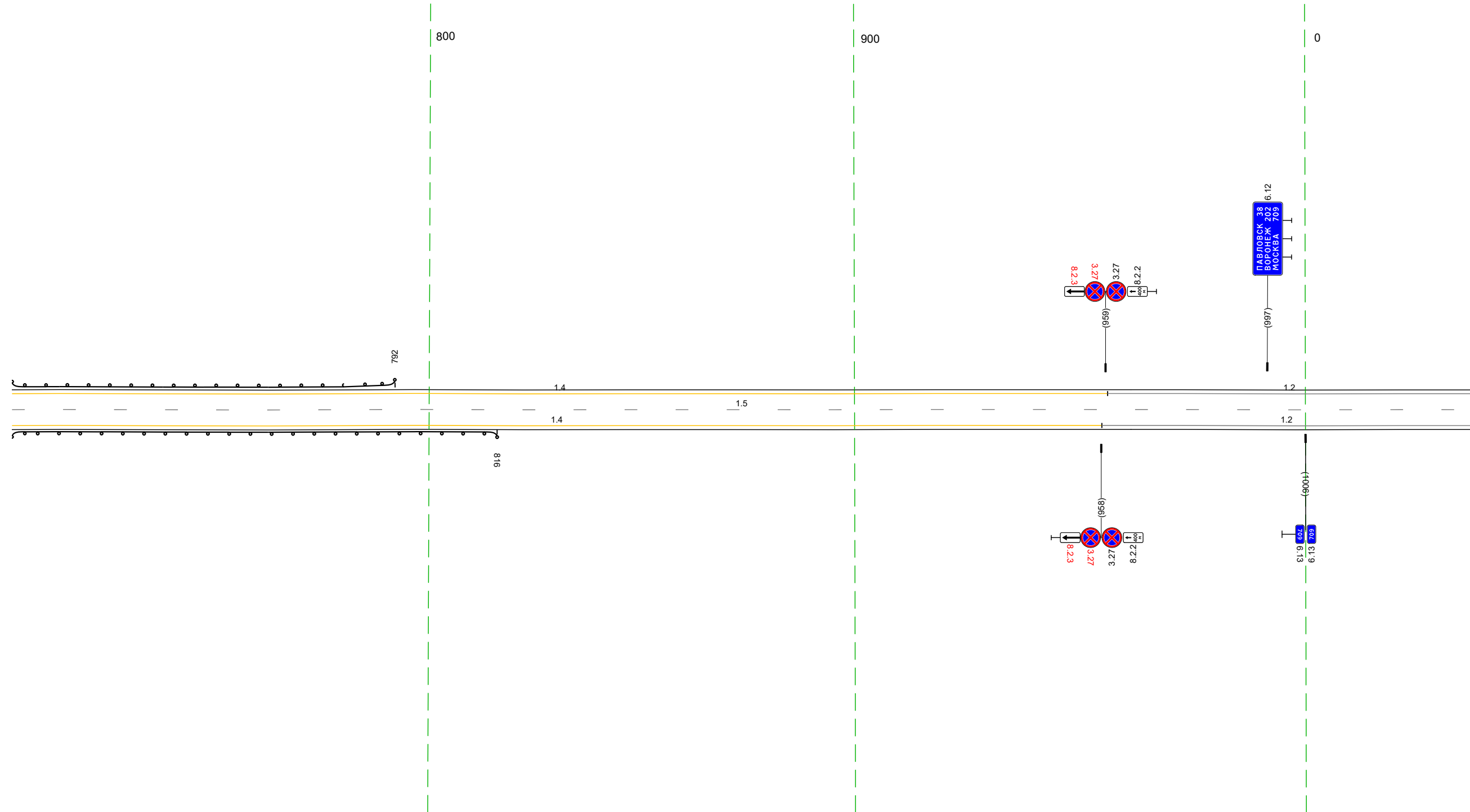

20 м

Дорожная разметка справа		Осевая линия	15 702 - 039, 1343 м
Дорожные ограждения и направляющие устройства справа	На разделительной	1-я от осевой	14 702 - 958, 1256 м
	На обочине		12 958 - 039, 187 м
Тротуары справа		до 1421 702 - 816, 1114 м	

Тротуары слева		
Дорожные ограждения и направляющие устройства слева	На обочине	
	На разделительной	
Дорожная разметка слева		12 029 - 372, (34,3 м)
Элементы в плане		
Продольный профиль		R-45873, L-4,34

М-4 "ДОН"  
Старое направление км 635+407 - км 713+160  
709+029-709+372

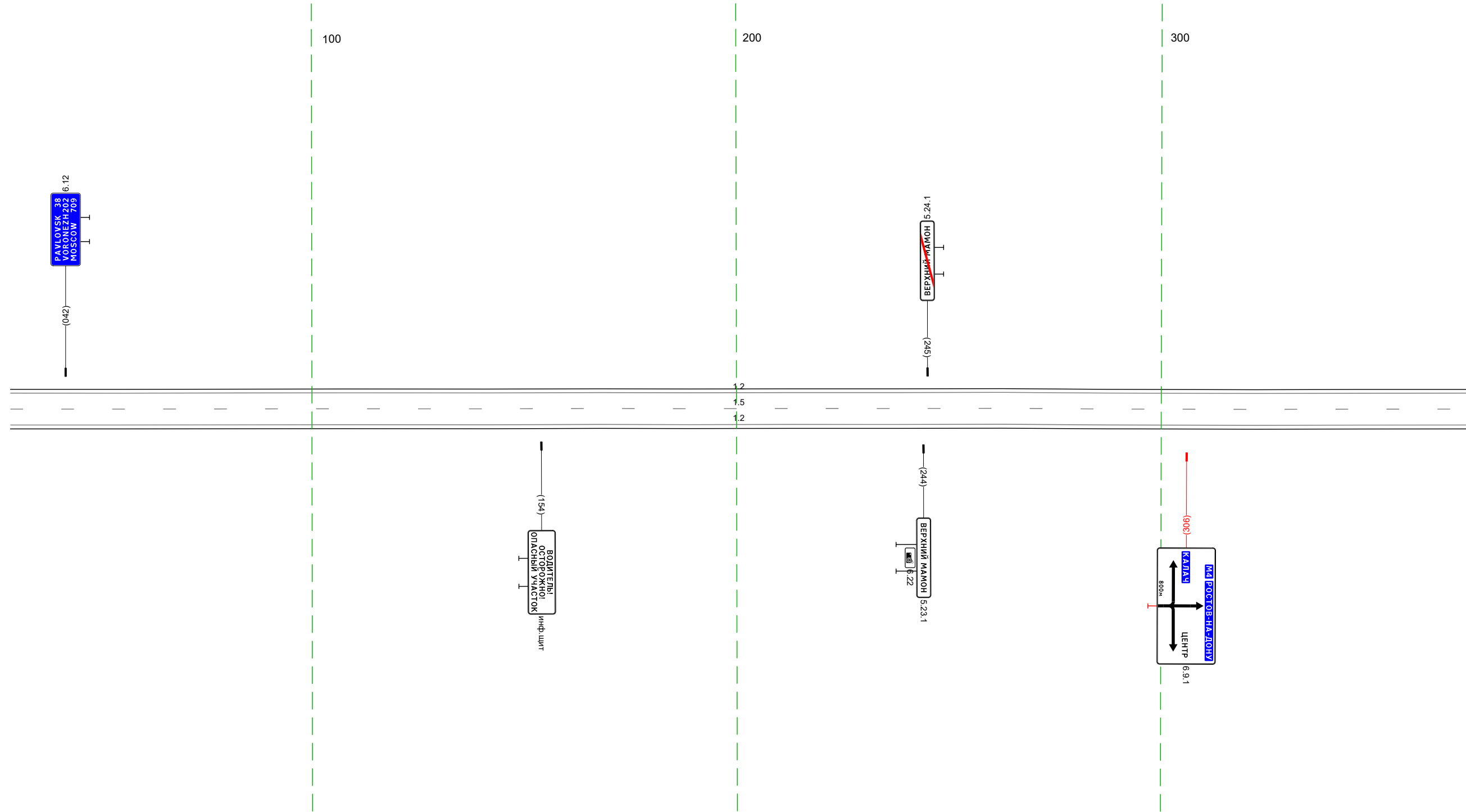

Дорожная разметка справа	Осевая линия	15 029 - 372, (34,3 м)
	1-я от осевой	12 029 - 372, (34,3 м)
Дорожные ограждения и направляющие устройства справа	На разделительной	
	На обочине	
Тротуары справа		

Тротуары слева		
Дорожные ограждения и направляющие устройства слева	На обочине	
	На разделительной	
Дорожная разметка слева	2-я от осевой	12 362 - 563, (201 м)
	1-я от осевой	14 565 - 697, (133 м)
Элементы в плане		11 686 - 704, (18 м)
Продольный профиль		18 569 - 686, (117 м)

М-4 "ДОН"  
 Старое направление км 635+407 - км 713+160  
 709+362-709+705

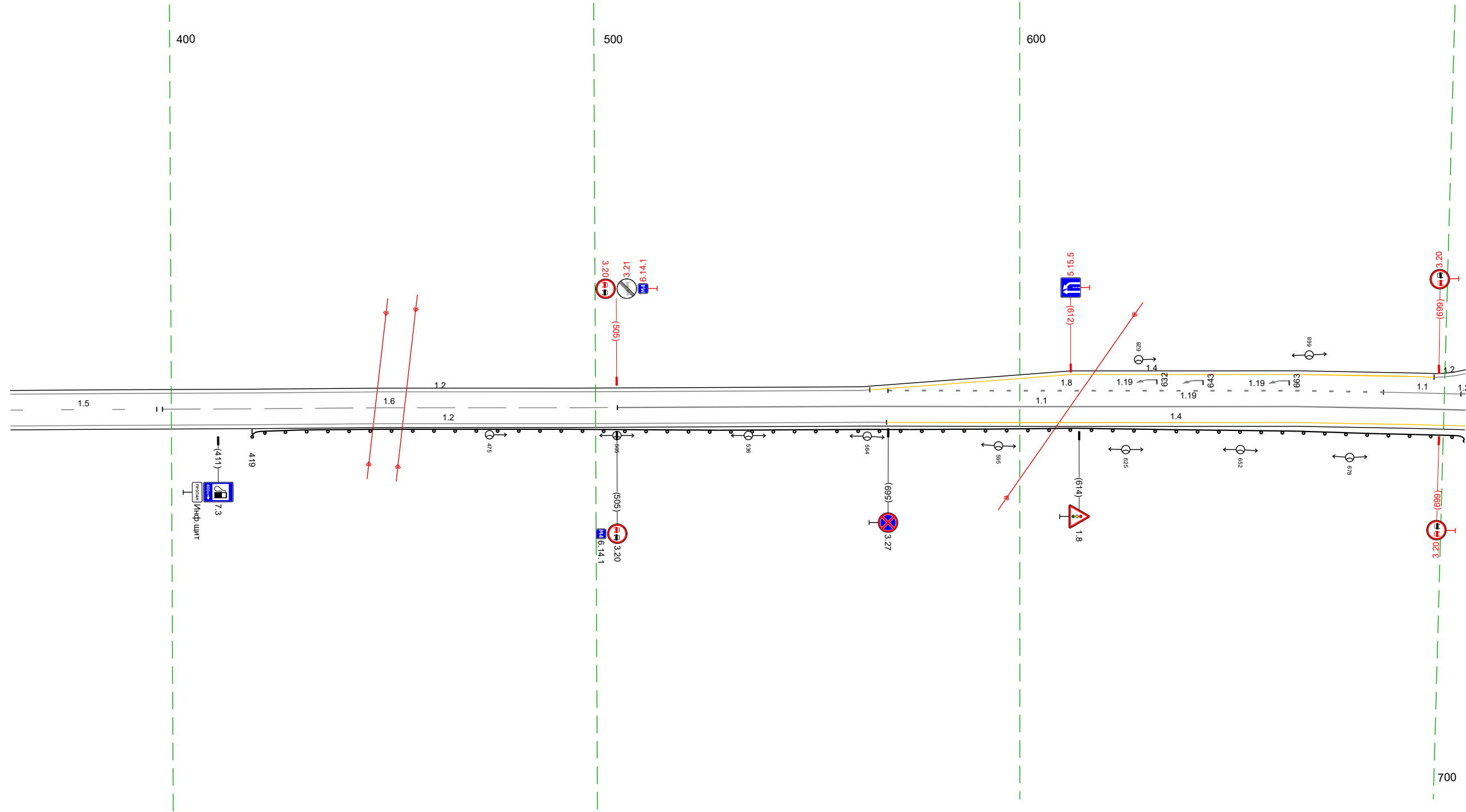

Дорожная разметка справа	Осевая линия	15 362 - 397, (35 м)	16 398 - 505, (107 м)	11 505 - 705, (200 м)
	1-я от осевой		12 362 - 569, (207 м)	14 569 - 705, (136 м)
Дорожные ограждения и направляющие устройства справа	На разделительной			
	На обочине			10 (52) 419 - 705, (286 м)
Тротуары справа				

Тротуары слева				744 - 099 (217 м), а/в ш 2,1 м			
Дорожные ограждения и направляющие устройства слева	На обочине	ДО 192) 746 - 764 (18 м)		ДО 192) 768 - 099 (193 м)			
	На разделительной						
Дорожная разметка слева	2-я от осевой	12 711 - 728 (17 м)				12 124 - 131 (7 м)	
	1-я от осевой	11 695 - 704 (9 м)		11 728 - 738 (10 м)		14 144 - 177 (33 м)	
Элементы в плане				R=2927, L=1128			
Продольный профиль		R=40300, L=394				R=18758, L=1010	

М-4 "ДОН"  
Старое направление км 635+407 - км 713+160  
709+695-710+177

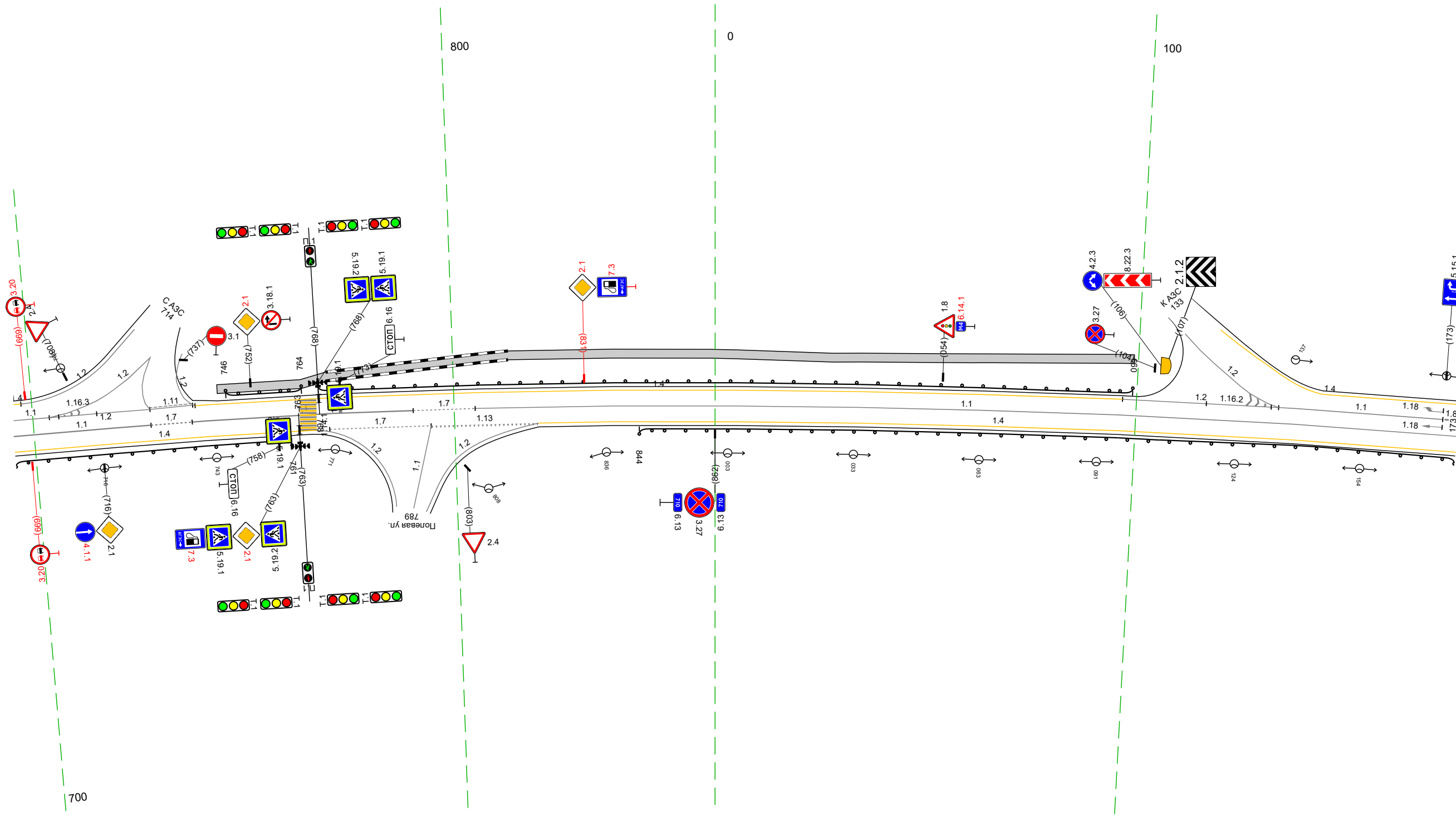

Дорожная разметка справа	Осевая линия	11 695 - 728 (33 м)		17 728 - 738 (10 м)		11 738 - 790 (53 м)		17 790 - 805 (15 м)		11 805 - 177 (234 м)	
	1-я от осевой	695 - 766 (71 м)		770 - 794 (24 м)						14 820 - 177 (219 м)	
Дорожные ограждения и направляющие устройства справа	На разделительной										
	На обочине	ДО 192) 695 - 761 (66 м)								ДО 192) 844 - 177 (195 м)	
Тротуары справа											

20 м

Тротуары слева				10 (192) 243 - 435, (192 м)				10 (192) 487 - 510, (23 м)	
Дорожные ограждения и направляющие устройства слева	На обочине								
	На разделительной								
Дорожная разметка слева	2-я от осевой	14 167 - 243, (76 м)							
	1-я от осевой	11 167 173 (6 м)	18 173 - 244, (71 м)	14 243 - 450, (207 м)		17 450 - 478, (28 м)	12 478 - 510, (32 м)		
Элементы в плане				R=2927, L=1128					
Продольный профиль				R=18758, L=1010					

М-4 "ДОН"  
Старое направление км 635+407 - км 713+160  
710+167-710+510

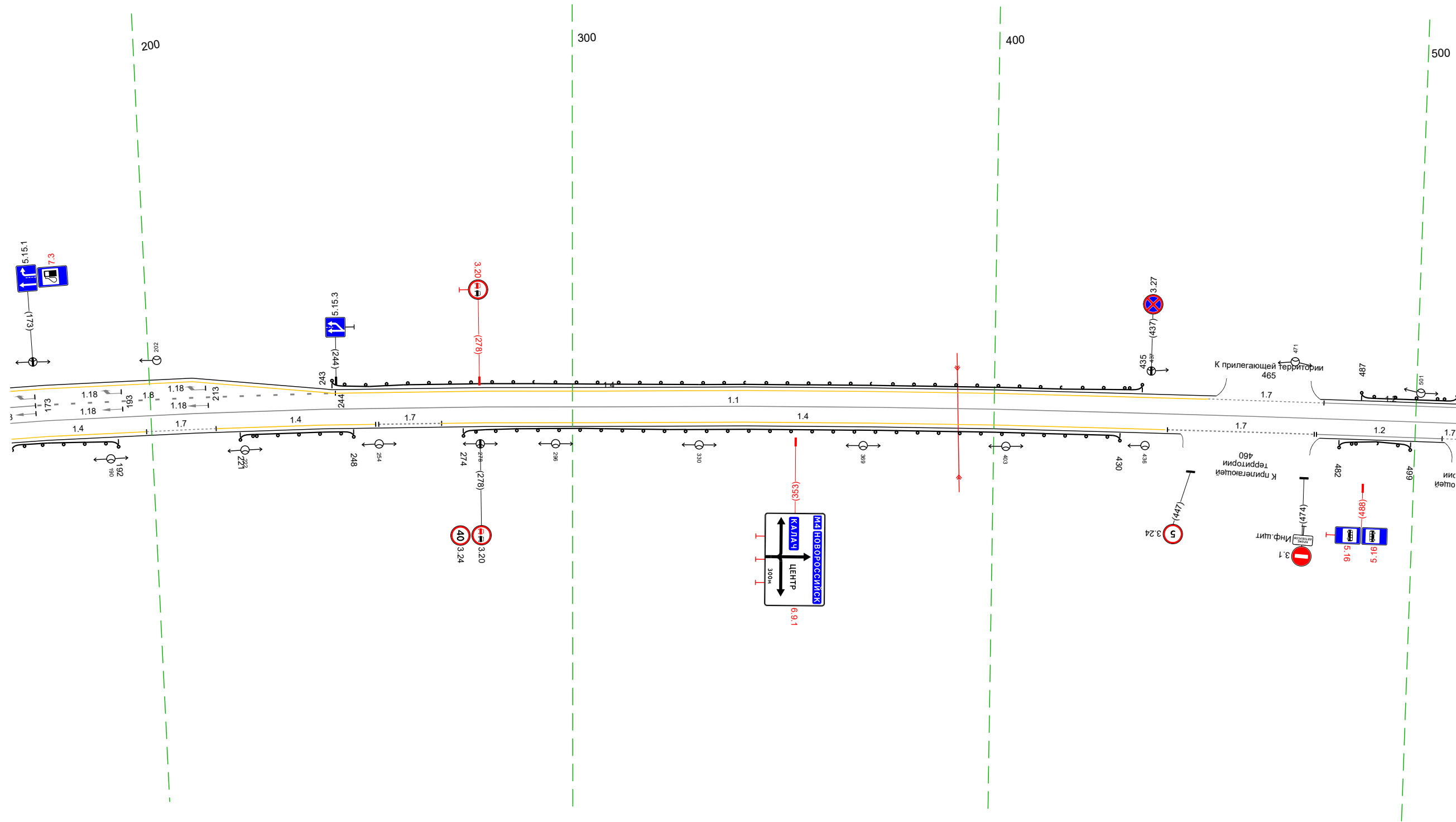

Дорожная разметка справа	Осевая линия			11 167 - 510, (343 м)				17 506 510 (4 м)	
	1-я от осевой	14 167 - 199, (32 м)	17 199 - 215, (17 м)	14 215 - 253, (38 м)	17 254 - 269, (15 м)	14 269 - 441, (172 м)	17 441 - 476, (35 м)	12 477 - 506, (30 м)	
Дорожные ограждения и направляющие устройства справа	На разделительной								
	На обочине	10 (192) 167 - 192, (25 м)	10 (192) 221 - 248, (27 м)			10 (192) 274 - 430, (156 м)			10 (192) 482 - 499, (17 м)
Тротуары справа									

Тротуары слева						824 - 844, 120 м, а/д, ш 10 м
Дорожные ограждения и направляющие устройства слева	На обочине	до 1921 500 - 580, 180 м		070-д 584 - 651, 167 м		970-д 824 - 844, 120 м
	На разделительной			до 1921 584 - 651, 167 м		100 1931 824 - 844, 120 м
Дорожная разметка слева		12 500 - 635, 135 м		17 658 - 673, 115 м	12 667 - 844, 177 м	
Элементы в плане		R=2927, L=1128				
Продольный профиль		R=18758, L=1010				

М-4 "ДОН"  
 Старое направление км 635+407 - км 713+160  
 710+500-710+844

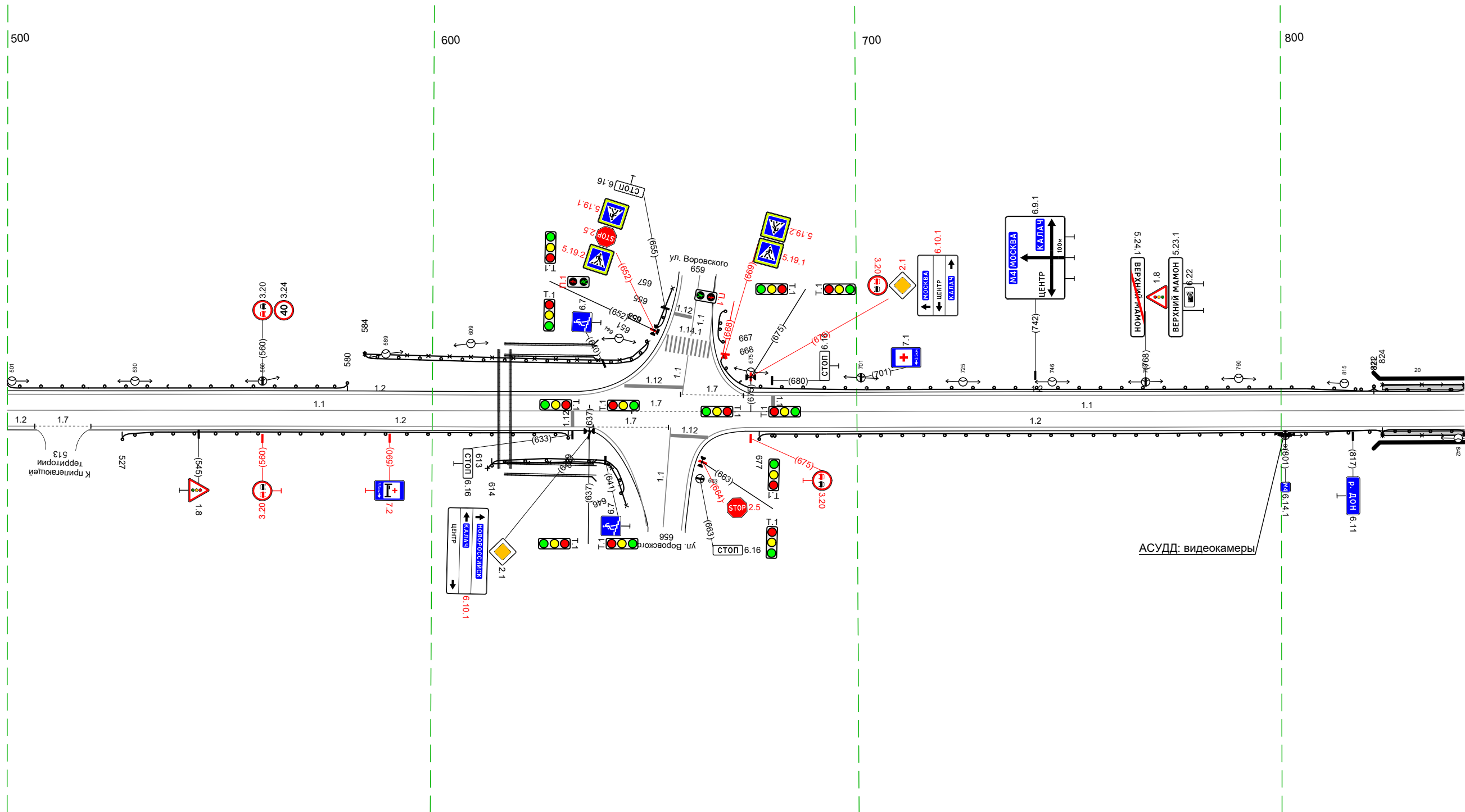

Дорожная разметка справа	Осевая линия	12 500 - 647, 147 м		17 647 - 665, 118 м		11 665 - 844, 178 м	
	1-я от осевой	17 506 - 520, 113 м	12 520 - 637, 117 м	17 638 - 656, 118 м	12 674 - 844, 170 м		
Дорожные ограждения и направляющие устройства справа	На разделительной						
	На обочине	до 1921 527 - 632, 105 м		до 1921 614 - 646, 132 м		до 1921 677 - 824, 147 м	
Тротуары справа						824 - 844, 120 м, а/д, ш 10 м	



Тротуары слева		174 - 411 (237 м), а/В, ш 10 м	
Дорожные ограждения и направляющие устройства слева	На обочине	УГО-Д 174 - 411 (237 м)	ДО (192) 412 - 517 (105 м)
	На разделительной	МО (193) 174 - 412 (238 м)	
Дорожная разметка слева		12 174 - 517 (343 м)	
Элементы в плане			
Продольный профиль		3041	R=10973, L=299

М-4 "ДОН"  
 Старое направление км 635+407 - км 713+160  
 711+174-711+517

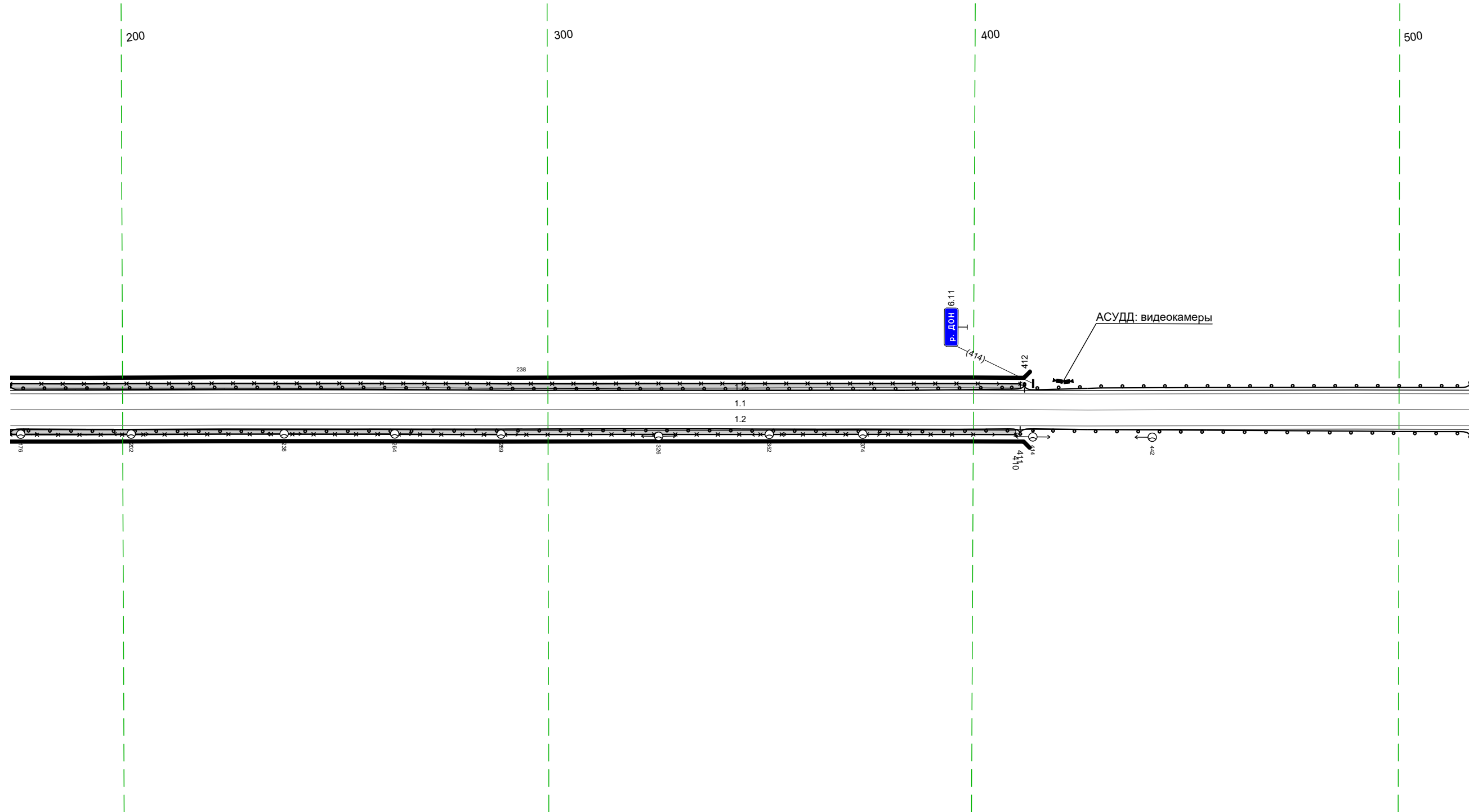

Дорожная разметка справа	Осевая линия	11 174 - 517 (343 м)	
	1-я от осевой	12 174 - 517 (343 м)	
Дорожные ограждения и направляющие устройства справа	На разделительной		ДО (192) 411 - 517 (106 м)
	На обочине	УГО-Д 174 - 410 (236 м) МО (193) 174 - 411 (237 м)	
Тротуары справа		174 - 410 (236 м), а/В, ш 10 м	

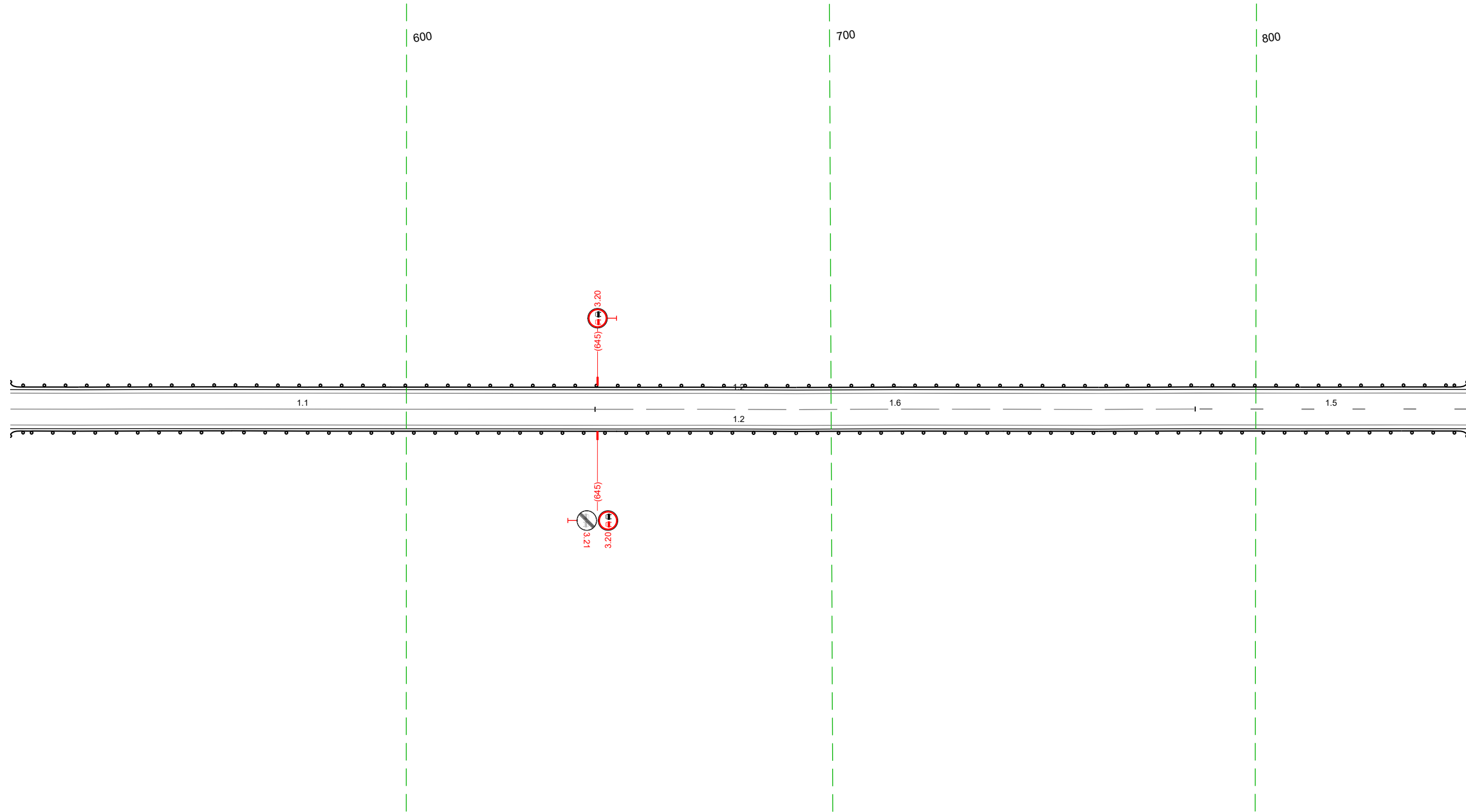

Тротуары слева		
Дорожные ограждения и направляющие устройства слева	На обочине	10 (12) 507 - 850 (343 м)
	На разделительной	
Дорожная разметка слева		12 507 - 850 (343 м)
Элементы в плане		
Продольный профиль		R=1254,6, L=159      R=114,38, L=114      R=32631, L=255

М-4 "ДОН"  
 Старое направление км 635+407 - км 713+160  
 711+507-711+850



20 м

Дорожная разметка справа	Осевая линия	11 507 - 644 (138 м)	16 644 - 786 (141 м)	15 786 - 850 (64 м)
	1-я от осевой		12 507 - 850 (343 м)	
Дорожные ограждения и направляющие устройства справа	На разделительной			
	На обочине		10 (12) 507 - 850 (343 м)	
Тротуары справа				

Тротуары слева		
Дорожные ограждения и направляющие устройства слева	На обочине	до 142 840 - 142 (34,3 м)
	На разделительной	
Дорожная разметка слева		12 840 - 142 (34,3 м)
Элементы в плане		
Продольный профиль		R-32631 L=255  R-3313 L=45  R-33080 L=241

М-4 "Дон"  
 Старое направление км 635+407 - км 713+160  
 711+840-712+142

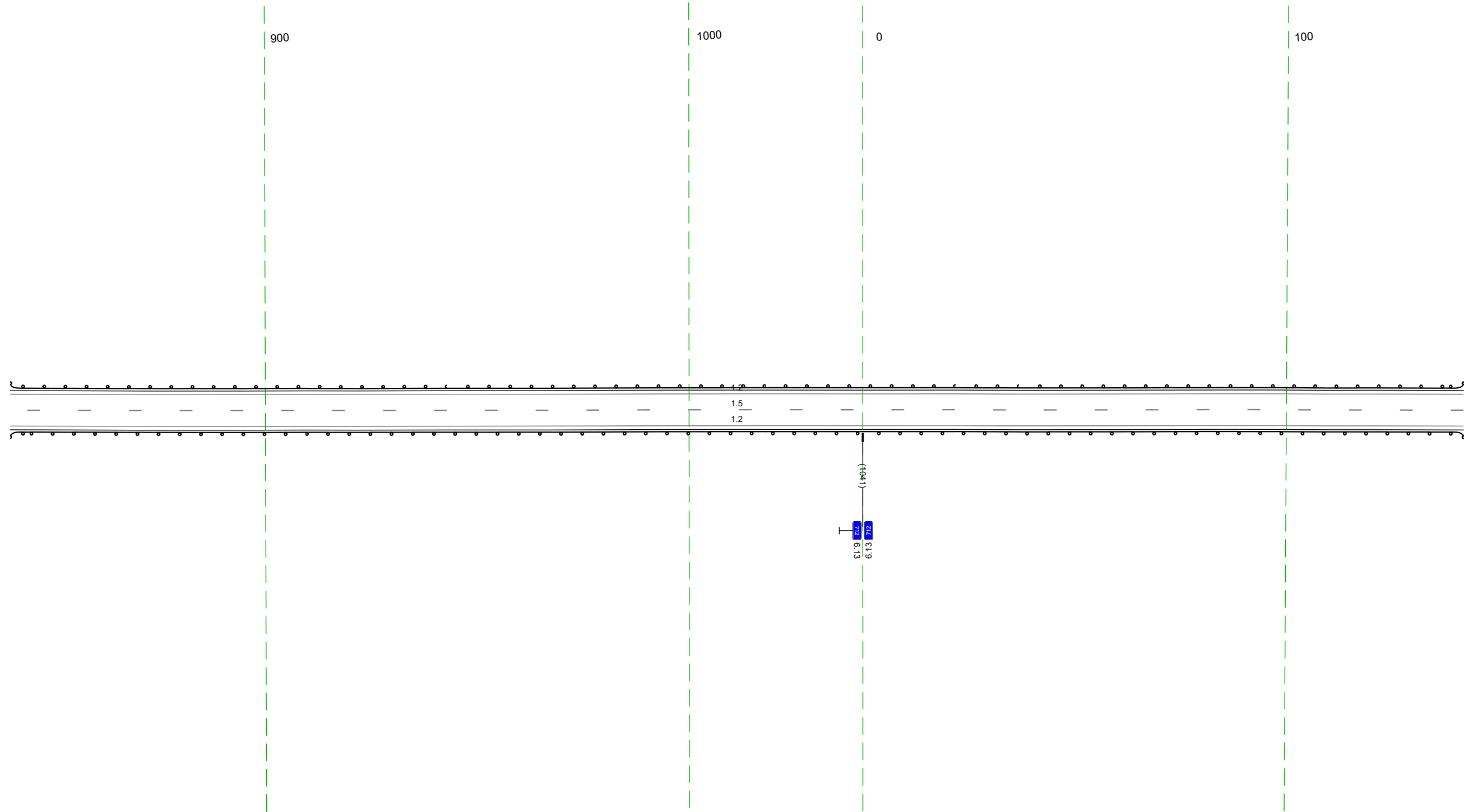

20 м

Дорожная разметка справа	Осевая линия	15 840 - 142 (34,3 м)
	1-я от осевой	12 840 - 142 (34,3 м)
Дорожные ограждения и направляющие устройства справа	На разделительной	
	На обочине	до 142 840 - 142 (34,3 м)
Тротуары справа		

Тротуары слева		
Дорожные ограждения и направляющие устройства слева	На обочине	10 (12) 132 - 475 (343 м)
	На разделительной	
Дорожная разметка слева		12 132 - 475 (343 м)
Элементы в плане		
Продольный профиль		R=33080, L=241  R=33603, L=1183

М-4 "ДОН"  
 Старое направление км 635+407 - км 713+160  
 712+132-712+475

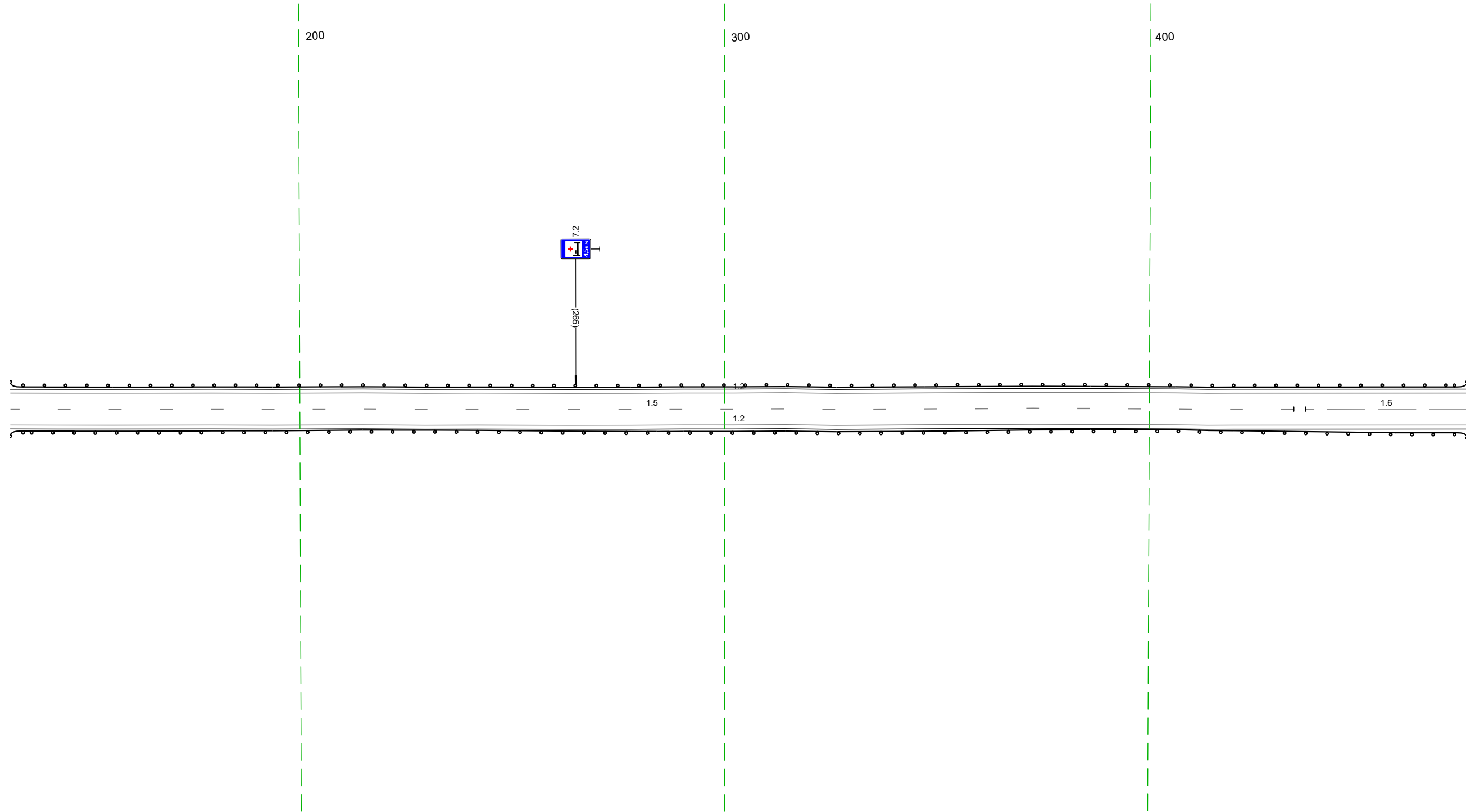

20 м

Дорожная разметка справа	Осевая линия	15 132 - 434 (302 м)	16 437 - 475 (38 м)
	1-я от осевой	12 132 - 475 (343 м)	
Дорожные ограждения и направляющие устройства справа	На разделительной		
	На обочине	10 (12) 132 - 475 (343 м)	
Тротуары справа			

Тротуары слева				ДО 1921 465 - 753, (288 м)				ДО 1941 764 - 808, (44 м)					
Дорожные ограждения и направляющие устройства слева	На обочине												
	На разделительной												
Дорожная разметка слева	2-я от осевой			12 562 - 716, (154 м)		117 743 748 15 м		12 754 - 772, (18 м)		17 772 783 (11 м)		12 784 - 808, (24 м)	
	1-я от осевой	12 465 - 562, (97 м)		12 562 - 738, (176 м)		17 739 - 753, (15 м)							
Элементы в плане													
Продольный профиль		R=33603 L=1183											

М-4 "Дон"  
 Старое направление км 635+407 - км 713+160  
 712+465-712+808

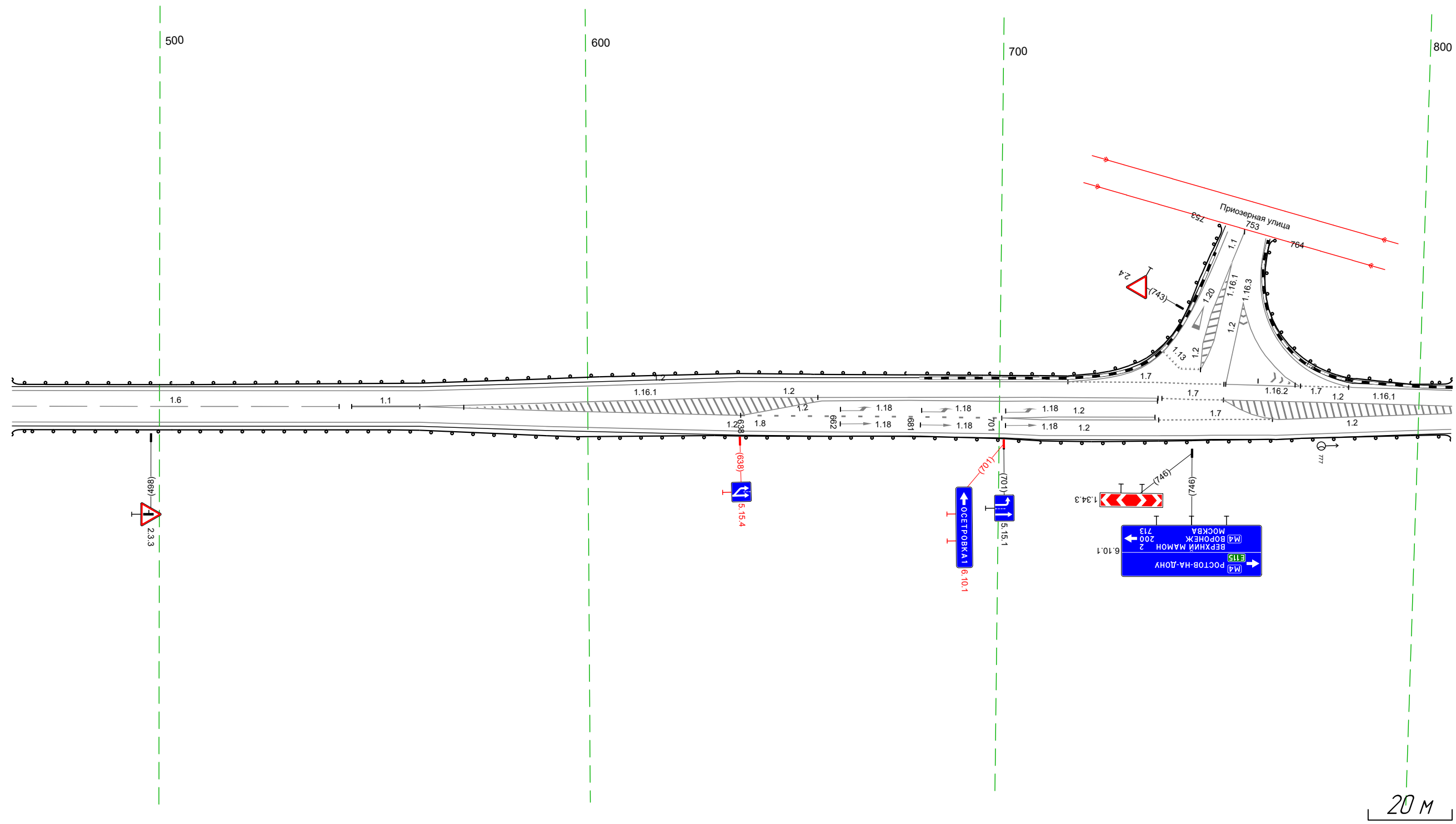

Дорожная разметка справа	Осевая линия	16 465 - 543, (78 м)		11 546 - 562, (16 м)		12 652 - 738, (86 м)		12 753 - 808, (54 м)			
	1-я от осевой	12 465 - 562, (97 м)		12 562 - 639, (77 м)		18 638 - 701, (62 м)		12 701 - 737, (36 м)		12 760 - 808, (48 м)	
	2-я от осевой					12 701 - 737, (37 м)		17 738 - 765, (27 м)			
Дорожные ограждения и направляющие устройства справа		На разделительной									
		На обочине		ДО 1921 465 - 808, (343 м)							
Тротуары справа											

Дорожные разметки и направления движения транспорта	На обочине	207/041 300 - 300,00 м	705/050 300 - 300,00 м	807/061 404 - 236,14 м	907/070 500 - 449,70 м	1007/079 600 - 449,70 м	1107/088 700 - 449,70 м	1207/097 800 - 449,70 м	1307/106 900 - 449,70 м	1407/115 1000 - 449,70 м	
	На раздельных	207/041 300 - 300,00 м	705/050 300 - 300,00 м	807/061 404 - 236,14 м	907/070 500 - 449,70 м	1007/079 600 - 449,70 м	1107/088 700 - 449,70 м	1207/097 800 - 449,70 м	1307/106 900 - 449,70 м	1407/115 1000 - 449,70 м	
	4-м от осей	207/041 300 - 300,00 м	705/050 300 - 300,00 м	807/061 404 - 236,14 м	907/070 500 - 449,70 м	1007/079 600 - 449,70 м	1107/088 700 - 449,70 м	1207/097 800 - 449,70 м	1307/106 900 - 449,70 м	1407/115 1000 - 449,70 м	
	3-м от осей	207/041 300 - 300,00 м	705/050 300 - 300,00 м	807/061 404 - 236,14 м	907/070 500 - 449,70 м	1007/079 600 - 449,70 м	1107/088 700 - 449,70 м	1207/097 800 - 449,70 м	1307/106 900 - 449,70 м	1407/115 1000 - 449,70 м	
Дорожная разметка	2-м от осей	207/041 300 - 300,00 м	705/050 300 - 300,00 м	807/061 404 - 236,14 м	907/070 500 - 449,70 м	1007/079 600 - 449,70 м	1107/088 700 - 449,70 м	1207/097 800 - 449,70 м	1307/106 900 - 449,70 м	1407/115 1000 - 449,70 м	
	1-м от осей	207/041 300 - 300,00 м	705/050 300 - 300,00 м	807/061 404 - 236,14 м	907/070 500 - 449,70 м	1007/079 600 - 449,70 м	1107/088 700 - 449,70 м	1207/097 800 - 449,70 м	1307/106 900 - 449,70 м	1407/115 1000 - 449,70 м	
	Зеленый в плане	207/041 300 - 300,00 м	705/050 300 - 300,00 м	807/061 404 - 236,14 м	907/070 500 - 449,70 м	1007/079 600 - 449,70 м	1107/088 700 - 449,70 м	1207/097 800 - 449,70 м	1307/106 900 - 449,70 м	1407/115 1000 - 449,70 м	
Продольный профиль		#3881 L-107		#3882 L-107		#3883 L-107		#3884 L-107		#3885 L-107	

М-4 "Дон"  
Старое направление км 635+407 - км 713+160  
712+74,7 - 713+554

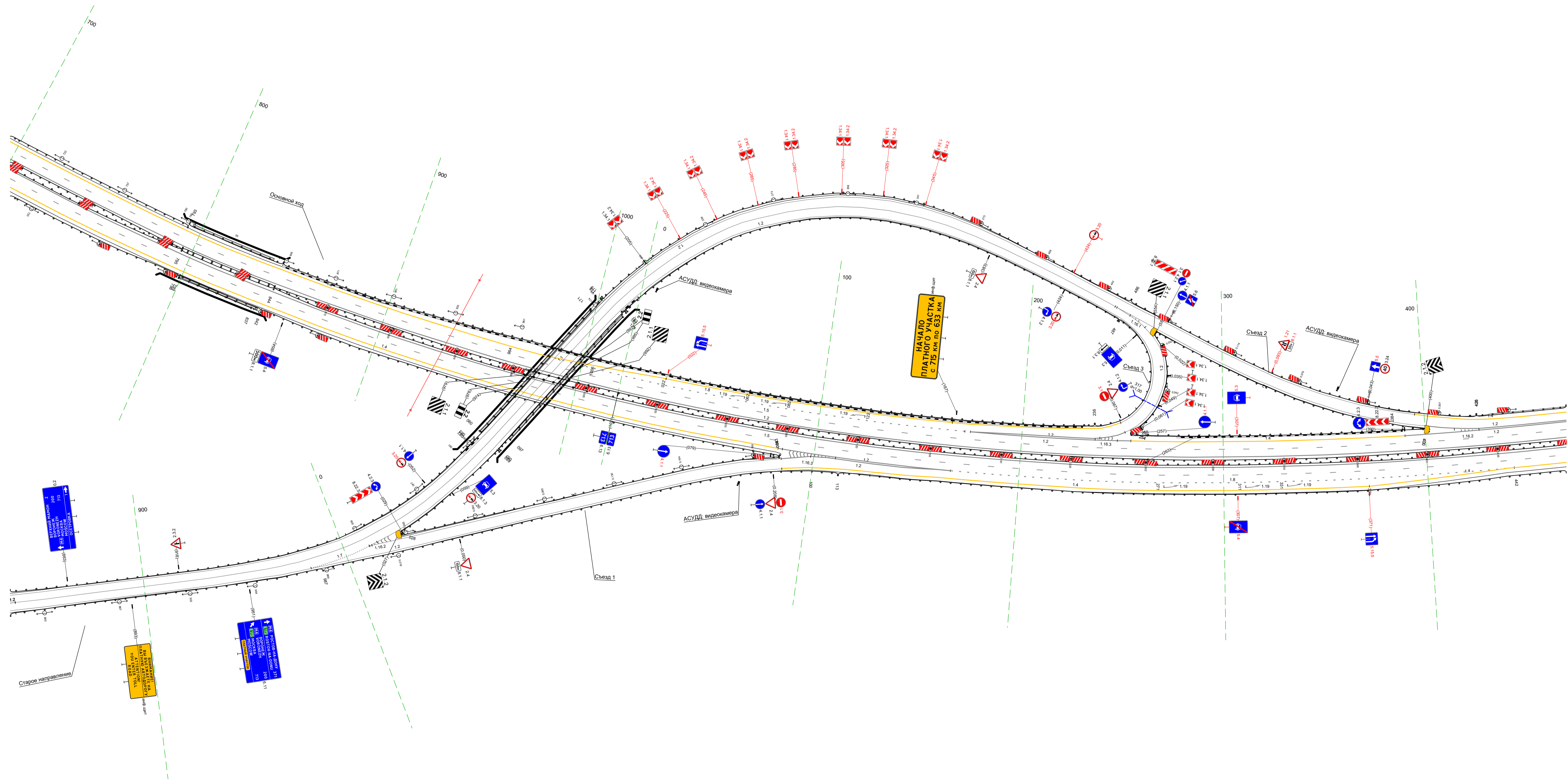

Дорожные разметки и направления движения транспорта	На обочине	207/041 300 - 300,00 м	705/050 300 - 300,00 м	807/061 404 - 236,14 м	907/070 500 - 449,70 м	1007/079 600 - 449,70 м	1107/088 700 - 449,70 м	1207/097 800 - 449,70 м	1307/106 900 - 449,70 м	1407/115 1000 - 449,70 м	
	На раздельных	207/041 300 - 300,00 м	705/050 300 - 300,00 м	807/061 404 - 236,14 м	907/070 500 - 449,70 м	1007/079 600 - 449,70 м	1107/088 700 - 449,70 м	1207/097 800 - 449,70 м	1307/106 900 - 449,70 м	1407/115 1000 - 449,70 м	
	4-м от осей	207/041 300 - 300,00 м	705/050 300 - 300,00 м	807/061 404 - 236,14 м	907/070 500 - 449,70 м	1007/079 600 - 449,70 м	1107/088 700 - 449,70 м	1207/097 800 - 449,70 м	1307/106 900 - 449,70 м	1407/115 1000 - 449,70 м	
	3-м от осей	207/041 300 - 300,00 м	705/050 300 - 300,00 м	807/061 404 - 236,14 м	907/070 500 - 449,70 м	1007/079 600 - 449,70 м	1107/088 700 - 449,70 м	1207/097 800 - 449,70 м	1307/106 900 - 449,70 м	1407/115 1000 - 449,70 м	
Дорожная разметка	2-м от осей	207/041 300 - 300,00 м	705/050 300 - 300,00 м	807/061 404 - 236,14 м	907/070 500 - 449,70 м	1007/079 600 - 449,70 м	1107/088 700 - 449,70 м	1207/097 800 - 449,70 м	1307/106 900 - 449,70 м	1407/115 1000 - 449,70 м	
	1-м от осей	207/041 300 - 300,00 м	705/050 300 - 300,00 м	807/061 404 - 236,14 м	907/070 500 - 449,70 м	1007/079 600 - 449,70 м	1107/088 700 - 449,70 м	1207/097 800 - 449,70 м	1307/106 900 - 449,70 м	1407/115 1000 - 449,70 м	
	Зеленый в плане	207/041 300 - 300,00 м	705/050 300 - 300,00 м	807/061 404 - 236,14 м	907/070 500 - 449,70 м	1007/079 600 - 449,70 м	1107/088 700 - 449,70 м	1207/097 800 - 449,70 м	1307/106 900 - 449,70 м	1407/115 1000 - 449,70 м	
Продольный профиль		#3881 L-107		#3882 L-107		#3883 L-107		#3884 L-107		#3885 L-107	

20 М