



УТВЕРЖДАЮ
Заместитель директора департамента
эксплуатации и БДД ГК «Автодор»
_____ А. Н. Умеренков
Дата: _____

ПРОЕКТ ОРГАНИЗАЦИИ ДОРОЖНОГО ДВИЖЕНИЯ
ТОМ 2.1 (АЛЬТЕРНАТИВНОЕ НАПРАВЛЕНИЕ)
СХЕМЫ СУЩЕСТВУЮЩЕЙ ДИСЛОКАЦИИ ТСОДД
НА УЧАСТОК АВТОМОБИЛЬНОЙ ДОРОГИ М-4 «ДОН» МОСКВА – ВОРОНЕЖ –
РОСТОВ-НА-ДОНУ – КРАСНОДАР – НОВОРОССИЙСК
КМ 225+000 – КМ 260+000
(ТУЛЬСКАЯ ОБЛАСТЬ, ПРОЕЗД ПО Г.БОГОРОДИЦКУ)

Исполнитель: Общество с ограниченной ответственностью «Научно-исследовательский и проектный институт территориального развития и транспортной инфраструктуры»

Генеральный директор
ООО «НИПИ ТРТИ»
_____ С.В. Цибро
Дата: _____

Органы согласующие и утверждающие:

- 1) Департамент эксплуатации и БДД ГК «Автодор»
- 2) Воронежский филиал ГК «Автодор»

УСЛОВНЫЕ ОБОЗНАЧЕНИЯ

Технические средства организации дорожного движения			
Существующие	Проектируемые	Описание элемента	
		Дорожный знак	
		Светофор	
		Пешеходные ограждения	
		Барьерное ограждение одностороннее	
		Барьерное ограждение двухстороннее	
		Парапетное ограждение	
		Троссовое ограждение	
		Бортовой камень	
		Сигнальные столбики	
		Коммуникации, ЛЭП	
		Делиниаторы с пластинами	
		Подпорная стенка	
		Шумовая полоса	
		Линия освещения (одно- и двухрожковая)	
		Элементы АСУДД	
		Рекламная конструкция	
		Знак над ПЧ; ЗПИ; ТПИ	
		Набор ТСОДД на пунктах оплаты	
		Буфер дорожный	
Дорожная разметка			
Линейная разметка 1.1	Разметка на парковках (состоит из линий разметки 1.1) 1.55.1		

Конструктивные элементы дороги и ситуация	
Участок тротуара	
Водопропускные трубы	
Мосты; путепроводы	
Надземный пешеходный переход	
Подземный пешеходный переход	
Остановка общественного транспорта	

М-4 "Дон"

Старое направление км 225+000 - км 260+000

Ситуационный план км 225 - км 260

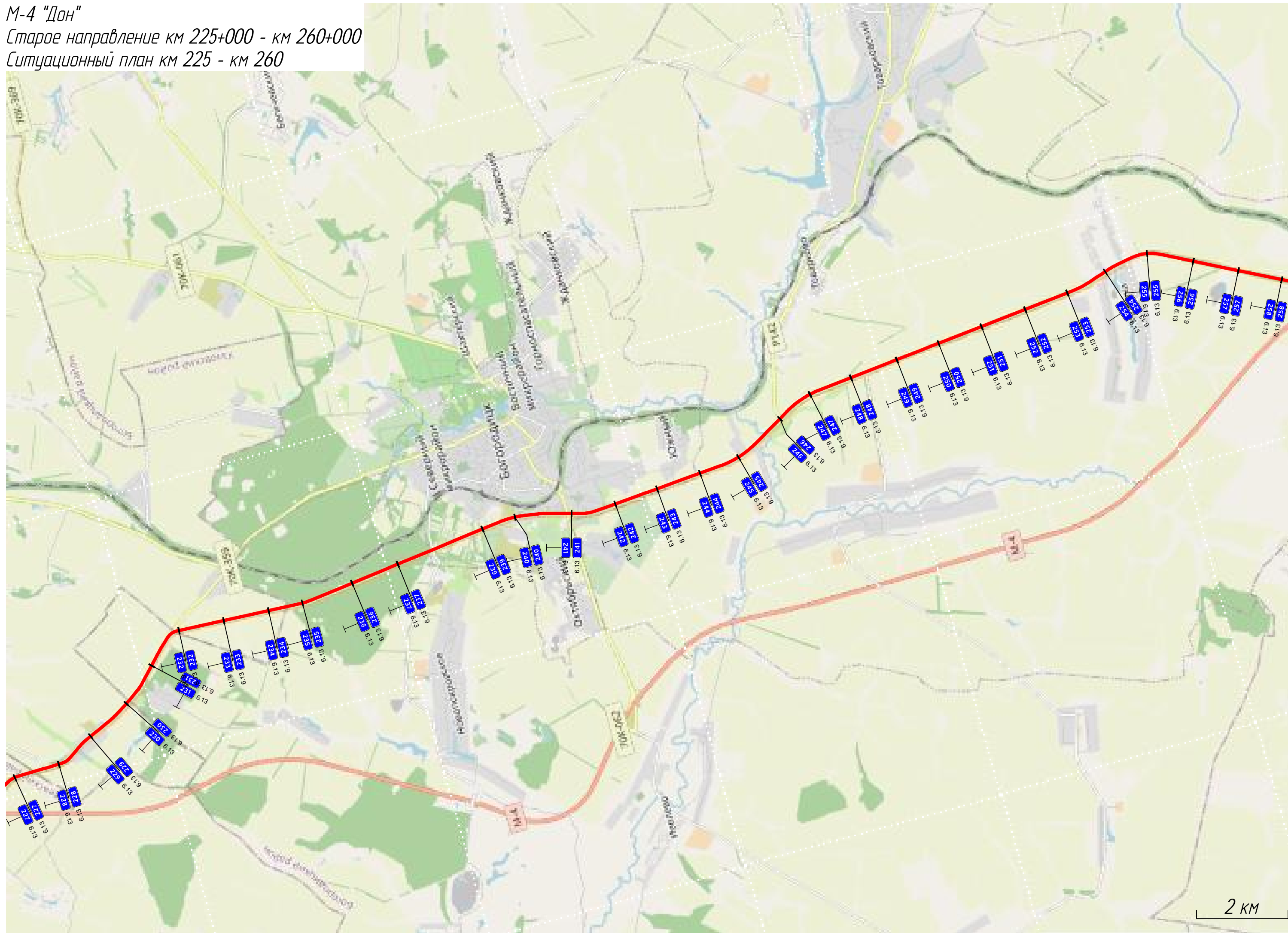

Данные о проекте и авторской группе	Исполнитель	ООО "СЭИ"	№ проекта	225-000	№ листа	225-000-225-622
	Директор проекта	И.И. Иванов	Инженер-проектировщик	С.С. Сидоров	Дата	2023.08.15
Данные о заказчике	Наименование	Муниципальное предприятие "Трансстрой"				
	Адрес	г. Москва, ул. Ленина, д. 10				
Данные о масштабе	Масштаб	1:1000				
	Содержание	План дорожных знаков и разметки				

М-4 "Дон"
 Старое направление км 225+000 - км 260+000
 ПР 225-000 - 225-622

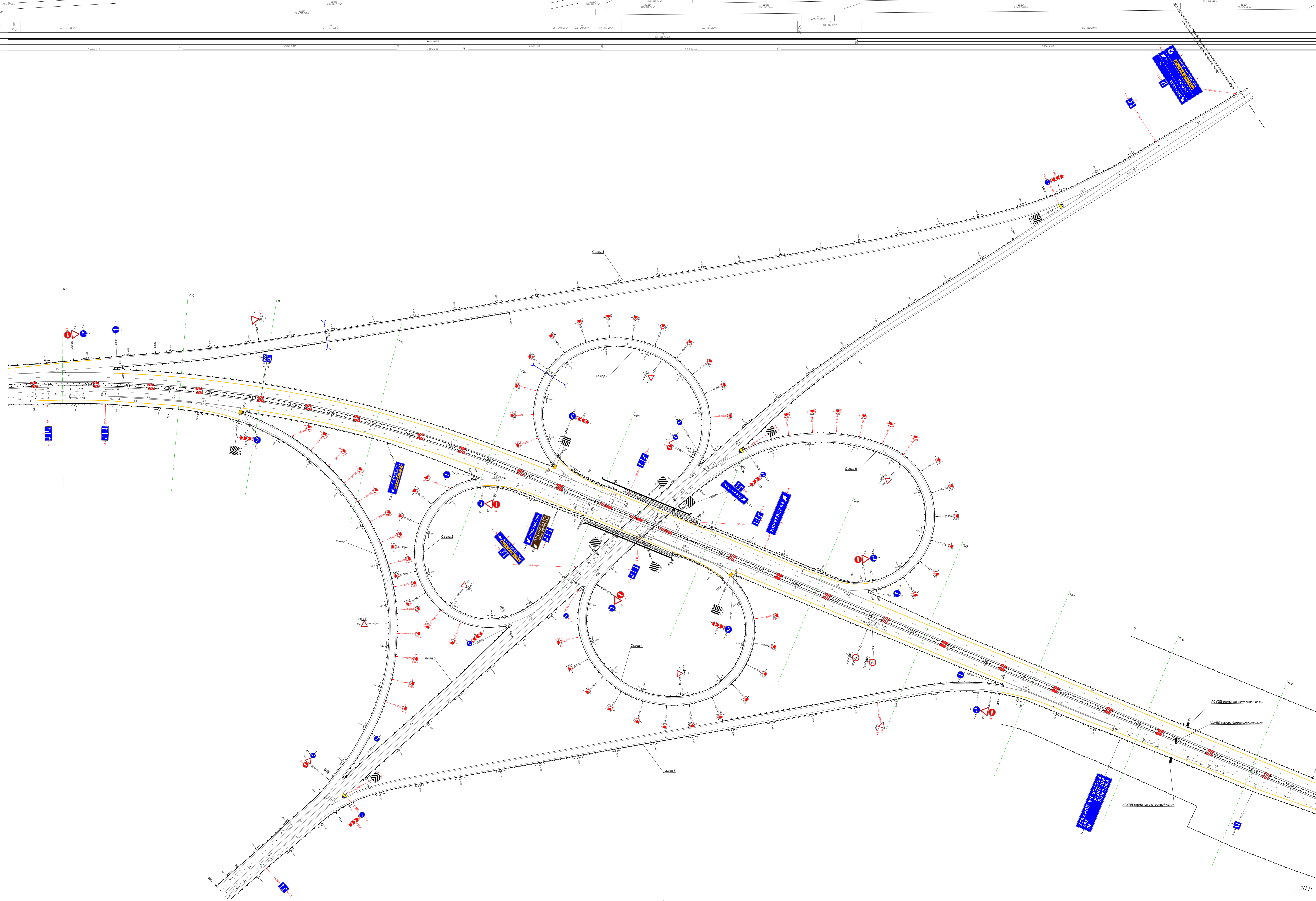

Данные о проекте и авторской группе	Исполнитель	ООО "СЭИ"	№ проекта	225-000	№ листа	225-000-225-622
	Директор проекта	И.И. Иванов	Инженер-проектировщик	С.С. Сидоров	Дата	2023.08.15
Данные о заказчике	Наименование	Муниципальное предприятие "Трансстрой"				
	Адрес	г. Москва, ул. Ленина, д. 10				
Данные о масштабе	Масштаб	1:1000				
	Содержание	План дорожных знаков и разметки				

20 М

Тротуары слева		
Дорожные ограждения и направляющие устройства слева	На обочине	
	На разделительной	
Дорожная разметка слева		12 622 - 969 (34,7 м)
Элементы в плане		R=116,3, L=406
Продольный профиль		R=42890, L=1727

М-4 "ДОН"
Старое направление км 225+000 - км 260+000
226+622 - 226+969

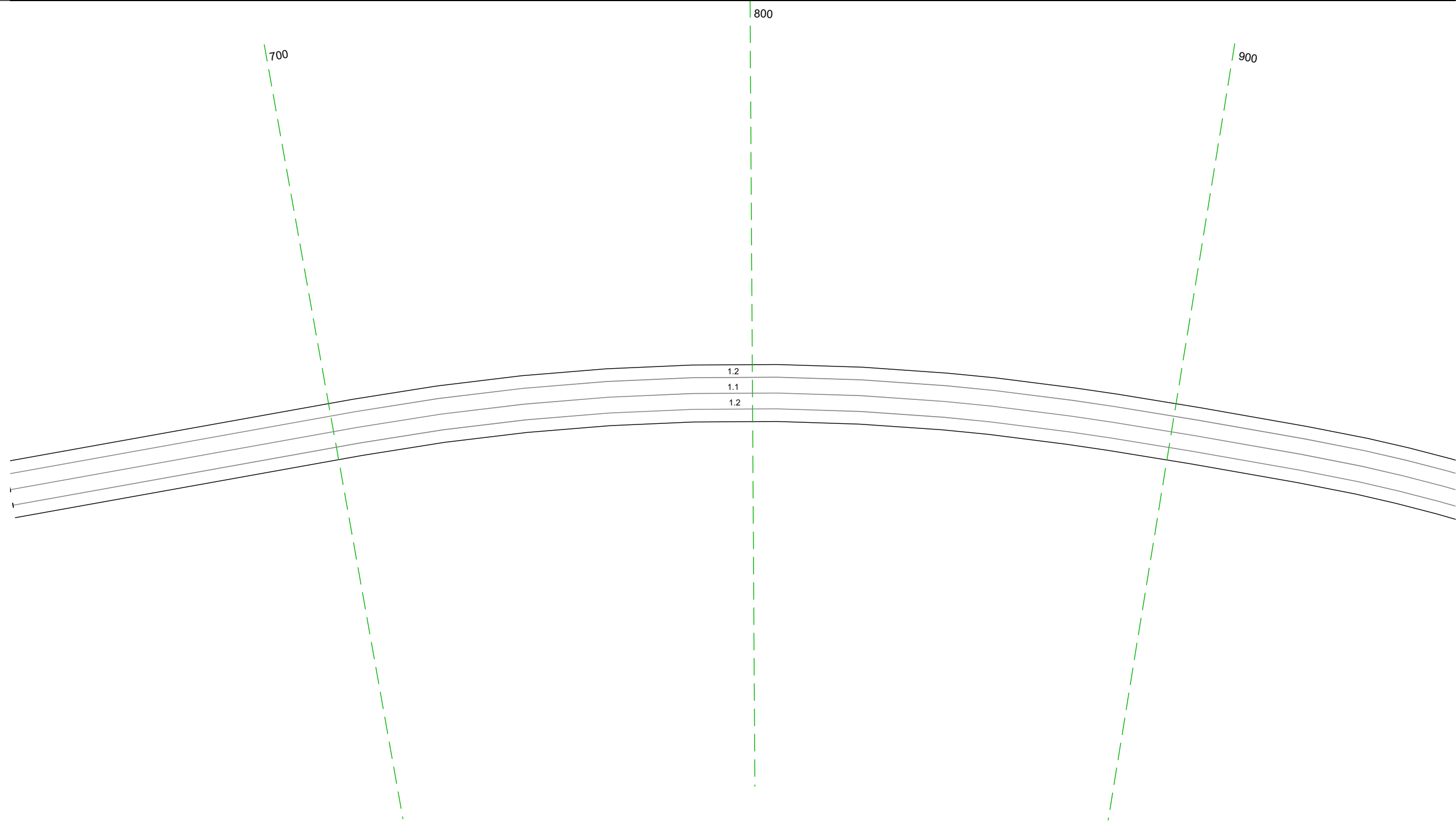

20 М

Дорожная разметка справа	Осевая линия	11 622 - 969 (34,7 м)
	1-я от осевой	12 622 - 969 (34,7 м)
Дорожные ограждения и направляющие устройства справа	На разделительной	
	На обочине	
Тротуары справа		

Тротуары слева		
Дорожные ограждения и направляющие устройства слева	На обочине	10,159 249 - 299, 150 м
	На разделительной	
Дорожная разметка слева		12 959 - 303, 344 м
Элементы в плане		R=1163, L=406
Продольный профиль		R=42890, L=1727

М-4 "ДОН"
Старое направление км 225+000 - км 260+000
226+959 - 227+303

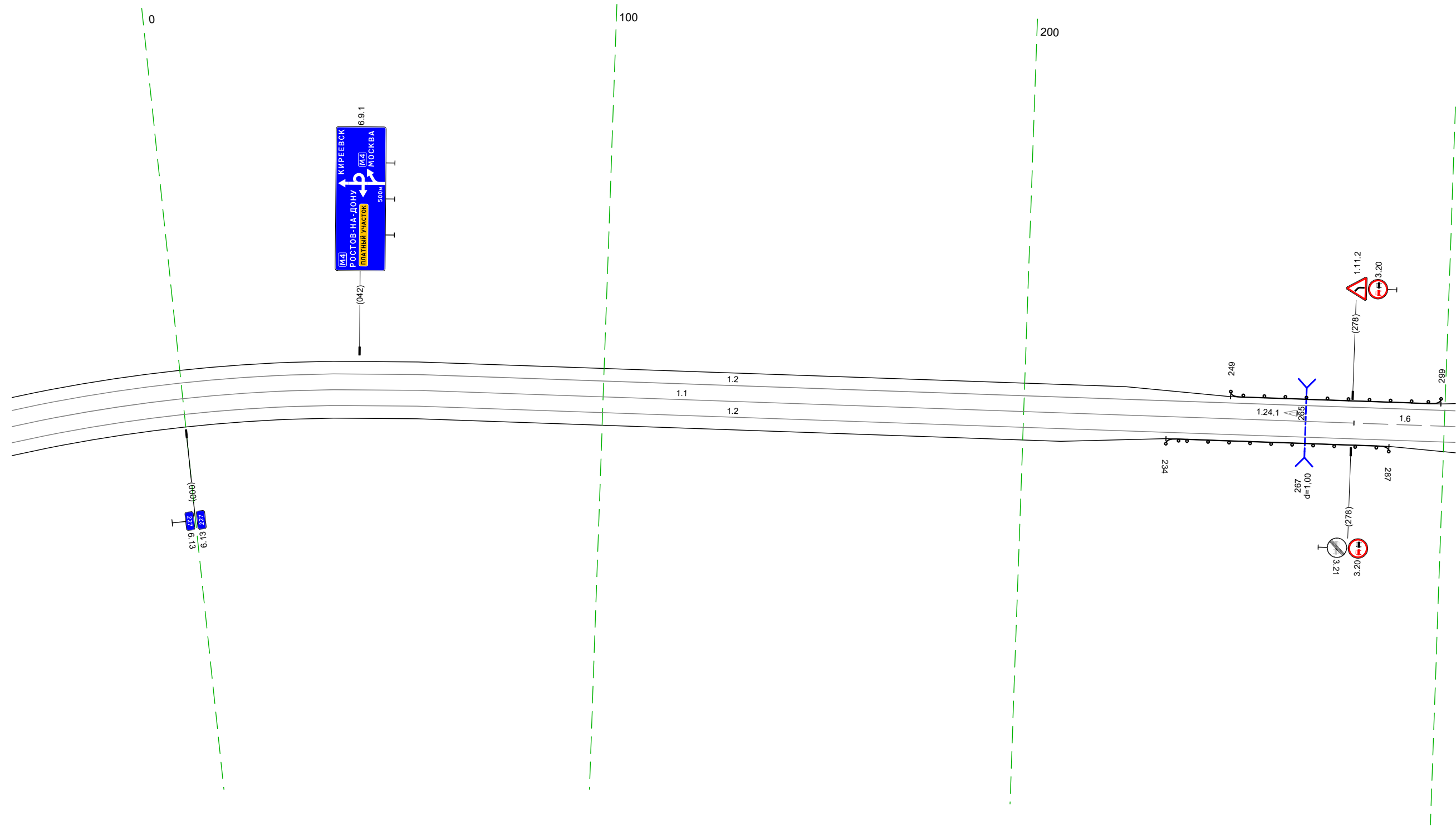

20 M

Дорожная разметка справа	Осевая линия	11 959 - 279, 320 м	16 279 - 303, 24 м
	1-я от осевой	12 959 - 303, 344 м	
Дорожные ограждения и направляющие устройства справа	На разделительной		10,159 234 - 287, 153 м
	На обочине		
Тротуары справа			

Тротуары слева					
Дорожные ограждения и направляющие устройства слева	На обочине	до 198			
	На разделительной	293 - 299 (6 м)			
Дорожная разметка слева			12 293 - 617 (325 м)		113 628 636 18 м
Элементы в плане					
Продольный профиль					R=42890, L=1727

М-4 "Дон"
 Старое направление км 225+000 - км 260+000
 227+293 - 227+636

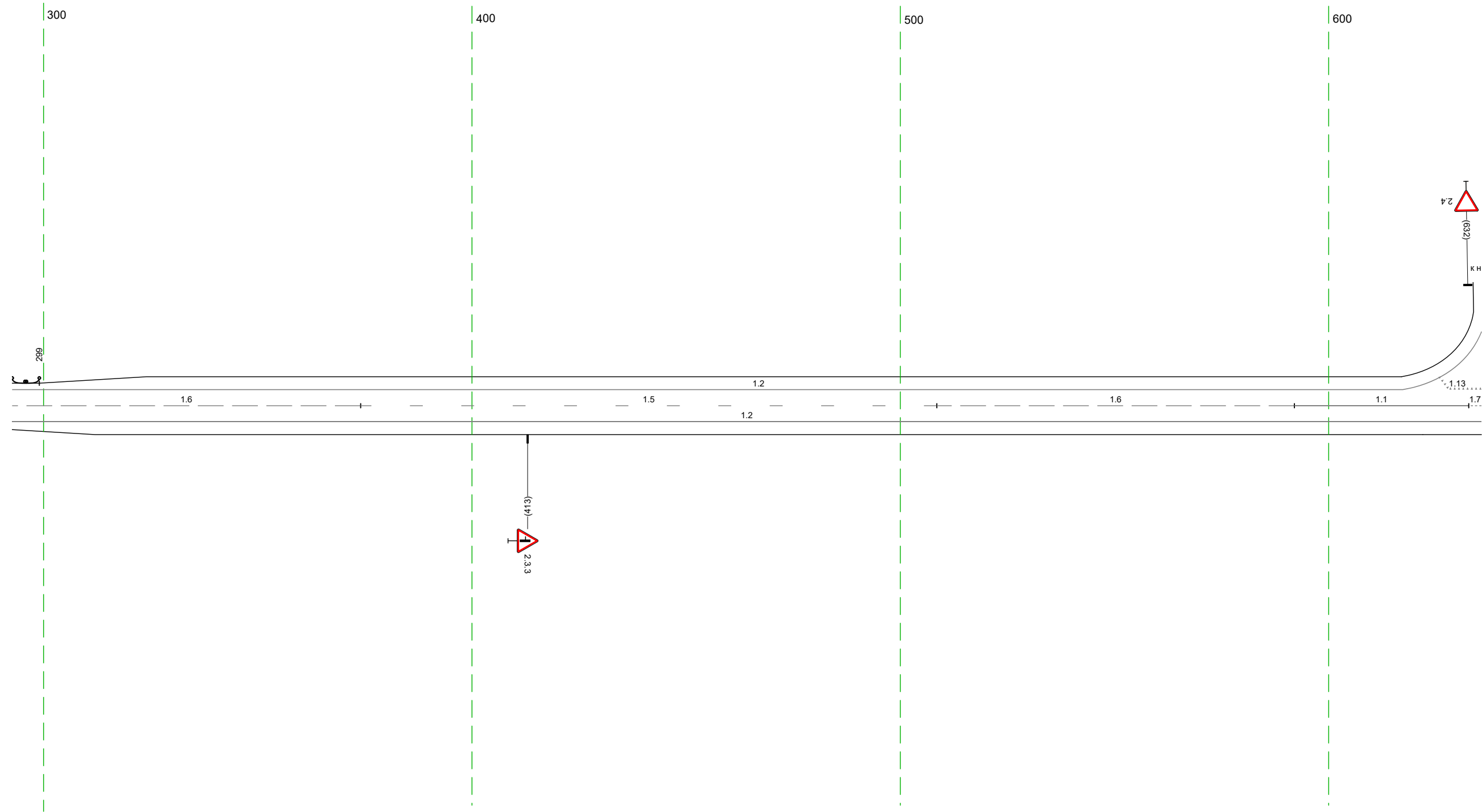

Дорожная разметка справа	Осевая линия	16 293 - 374 (81 м)	15 374 - 509 (135 м)	16 509 - 592 (83 м)	11 592 - 633 (41 м)	17 633 636 13 м
	1-я от осевой		12 293 - 636 (343 м)			
Дорожные ограждения и направляющие устройства справа	На разделительной					
	На обочине					
Тротуары справа						

Тротуары слева					
Дорожные ограждения и направляющие устройства слева	На обочине				
	На разделительной				
Дорожная разметка слева		13 628 - 641 (13 м)	17 641 - 662 (20 м)	12 662 - 969 (307 м)	
Элементы в плане					
Продольный профиль		R=42890, L=1727			

М-4 "Дон"
 Старое направление км 225+000 - км 260+000
 227+626 - 227+969

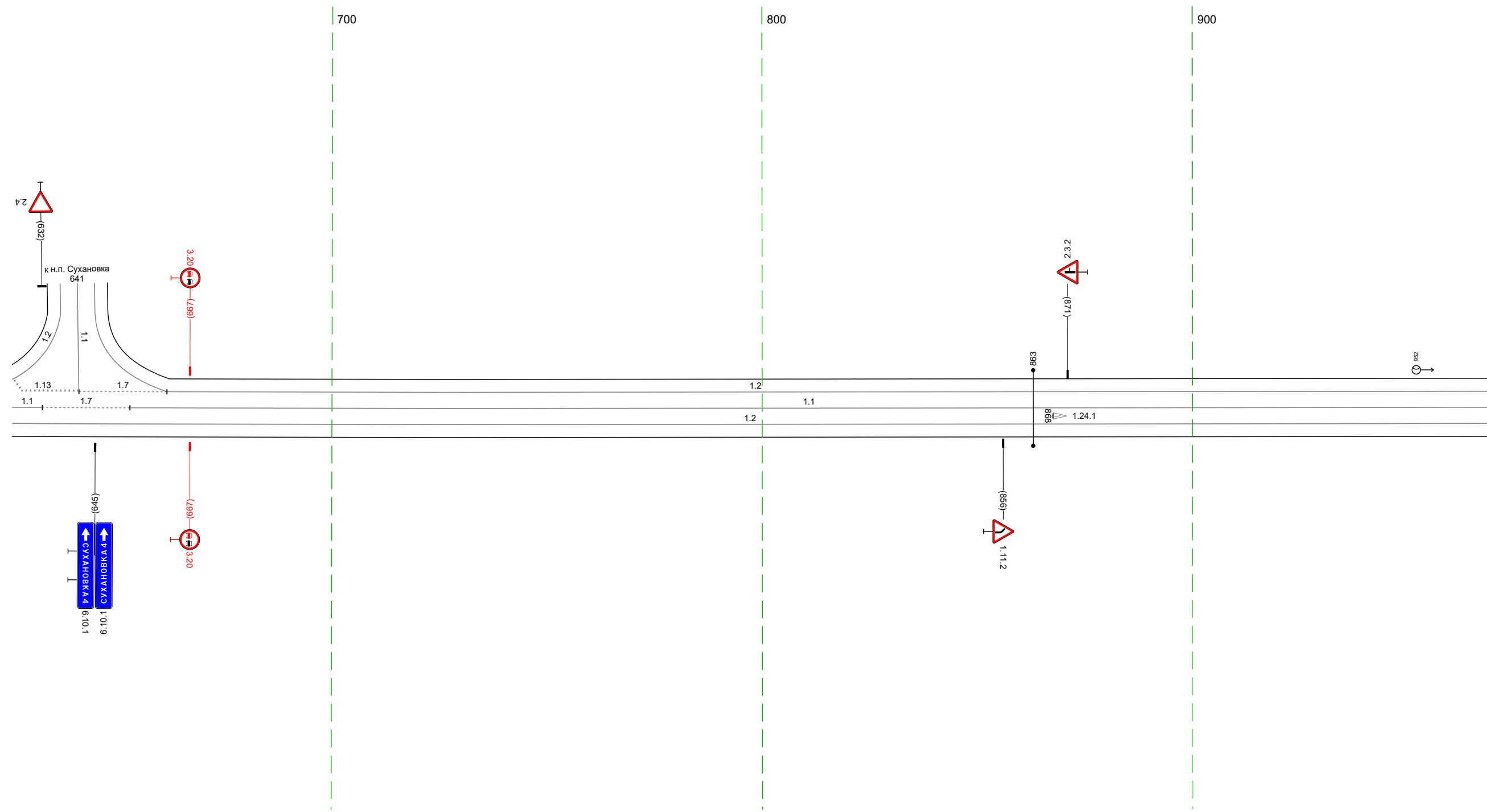

Тротуары справа					
Дорожные ограждения и направляющие устройства справа	На разделительной				
	На обочине				
Дорожная разметка справа		11 626 633 17 м	17 633 - 653 (20 м)	11 653 - 969 (316 м)	
Элементы в плане					
Продольный профиль		R=42890, L=1727			

20 м

Тротуары слева								199 - 289, 90 м, а/в, ш. 1,5 м	
Дорожные ограждения и направляющие устройства слева	На обочине							070-0 203 - 232, 129 м	
	На разделительной								
Дорожная разметка слева		12 959 - 079, 125 м	111 079 - 104, 126 м	12 104 - 173, 169 м	111 173 - 199, 125 м	12 199 - 241, 142 м	14 241 - 282, 141 м	111 282 - 304, 122 м	
Элементы в плане								R=802, L=263	
Продольный профиль								R=42890, L=1727	

М-4 "ДОН"
Старое направление км 225+000 - км 260+000
227+959 - 228+304

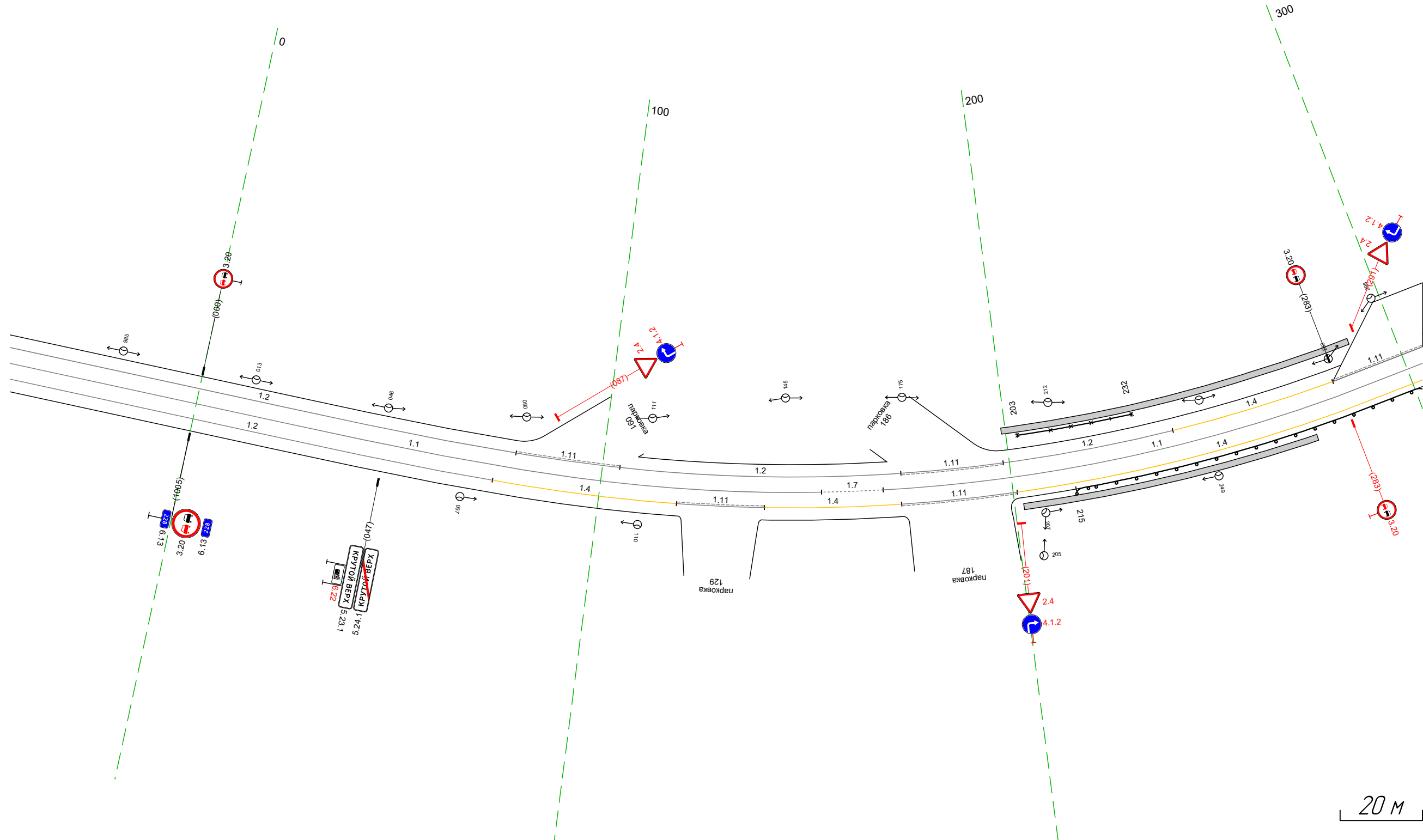

Дорожная разметка справа	Осевая линия	11 959 - 154, 1200 м		17 154 - 169, 115 м		11 169 - 304, 1135 м		
	1-я от осевой	12 959 - 074, 120 м	14 074 - 119, 145 м	111 119 - 140, 121 м	14 140 - 173, 133 м	111 173 - 201, 128 м	14 201 - 304, 103 м	
Дорожные ограждения и направляющие устройства справа	На разделительной							20 190 215 - 304, 189 м
	На обочине							202 - 274, 172 м, а/в, ш. 1,5 м
Тротуары справа								

Тротуары слева					593 - 617, (24 м, а/д, ш 15 м)				
Дорожные ограждения и направляющие устройства слева	На обочине			ДО (19) 424 - 462, (38 м)		ДО (19) 470 - 594, (124 м)	ДО (19) 599 - 611, (12 м)	ДО (19) 616 - 637, (21 м)	
	На разделительной					МО (193) 594 - 616, (22 м)			
Дорожная разметка слева		111 294 - 309, (15 м)	11 309 - 329, (20 м)	111 329 - 355, (26 м)	14 355 - 637, (282 м)				
Элементы в плане		802							2000
Продольный профиль		R=42890, L=1727			R=29765, L=736				

М-4 "ДОН"
 Старое направление км 225+000 - км 260+000
 228+294 - 228+637

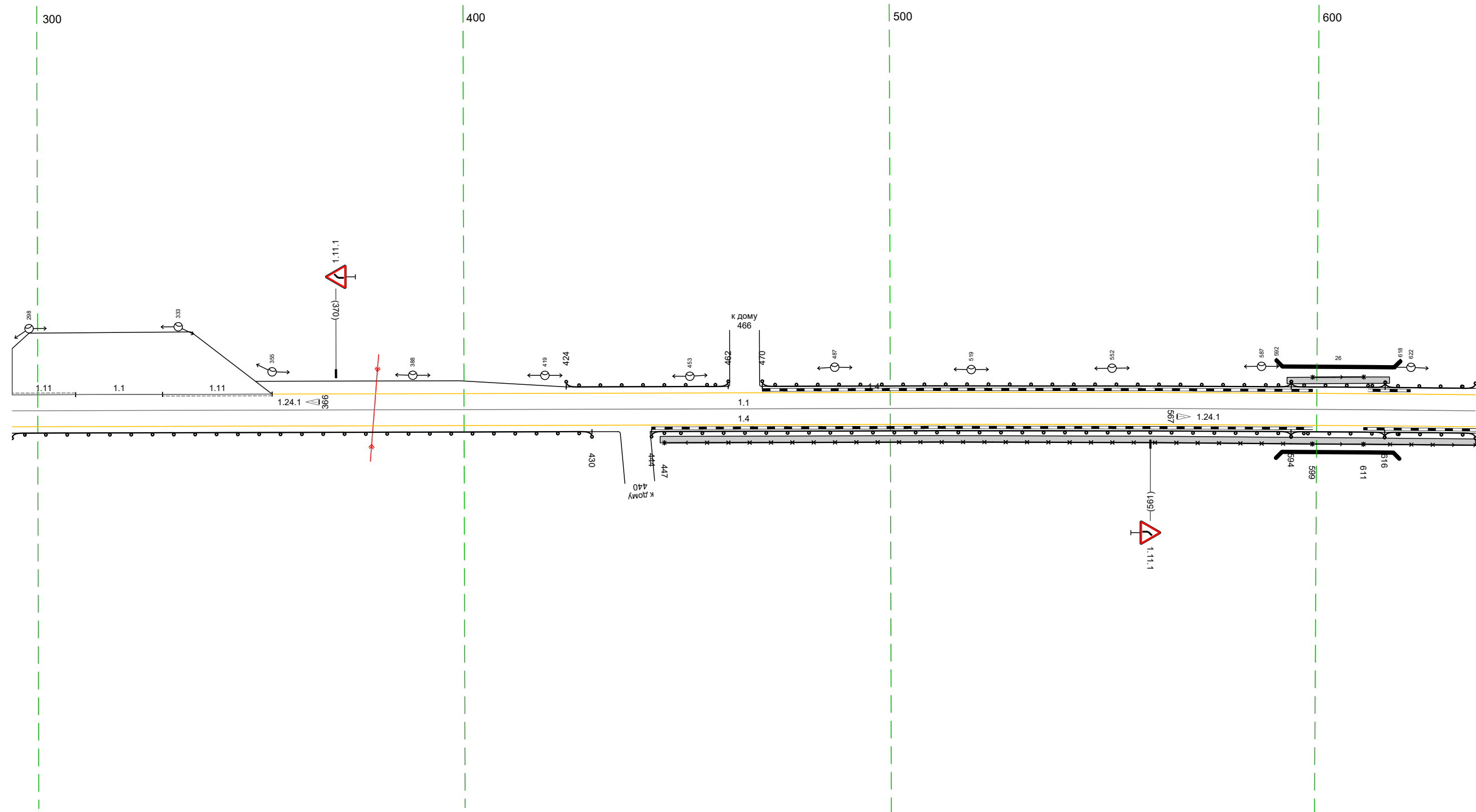

20 м

Дорожная разметка справа	Осевая линия	11 294 - 637, (343 м)		
	1-я от осевой	14 294 - 637, (343 м)		
Дорожные ограждения и направляющие устройства справа	На разделительной			
	На обочине	ДО (19) 294 - 430, (136 м)	ДО (19) 444 - 594, (150 м)	ДО (19) 599 - 611, (12 м) / ДО (19) 616 - 637, (21 м)
Тротуары справа		446 - 637, (191 м, а/д, ш 15 м)		

Тротуары слева											
Дорожные ограждения и направляющие устройства слева	На обочине	до 1911 627 - 651 (24 м)	до 1911 660 - 688 (28 м)	до 1911 695 - 723 (28 м)	до 1911 730 - 768 (38 м)	до 1911 779 - 803 (24 м)	до 1911 811 - 936 (125 м)	до 1911 000 - 023 (23 м)			
	На разделительной										
Дорожная разметка слева		14 627 - 028 (344 м)									
Элементы в плане		R=1200, L=121									
Продольный профиль		R=29765, L=736									

М-4 "Дон"
 Старое направление км 225+000 - км 260+000
 228+627 - 229+028

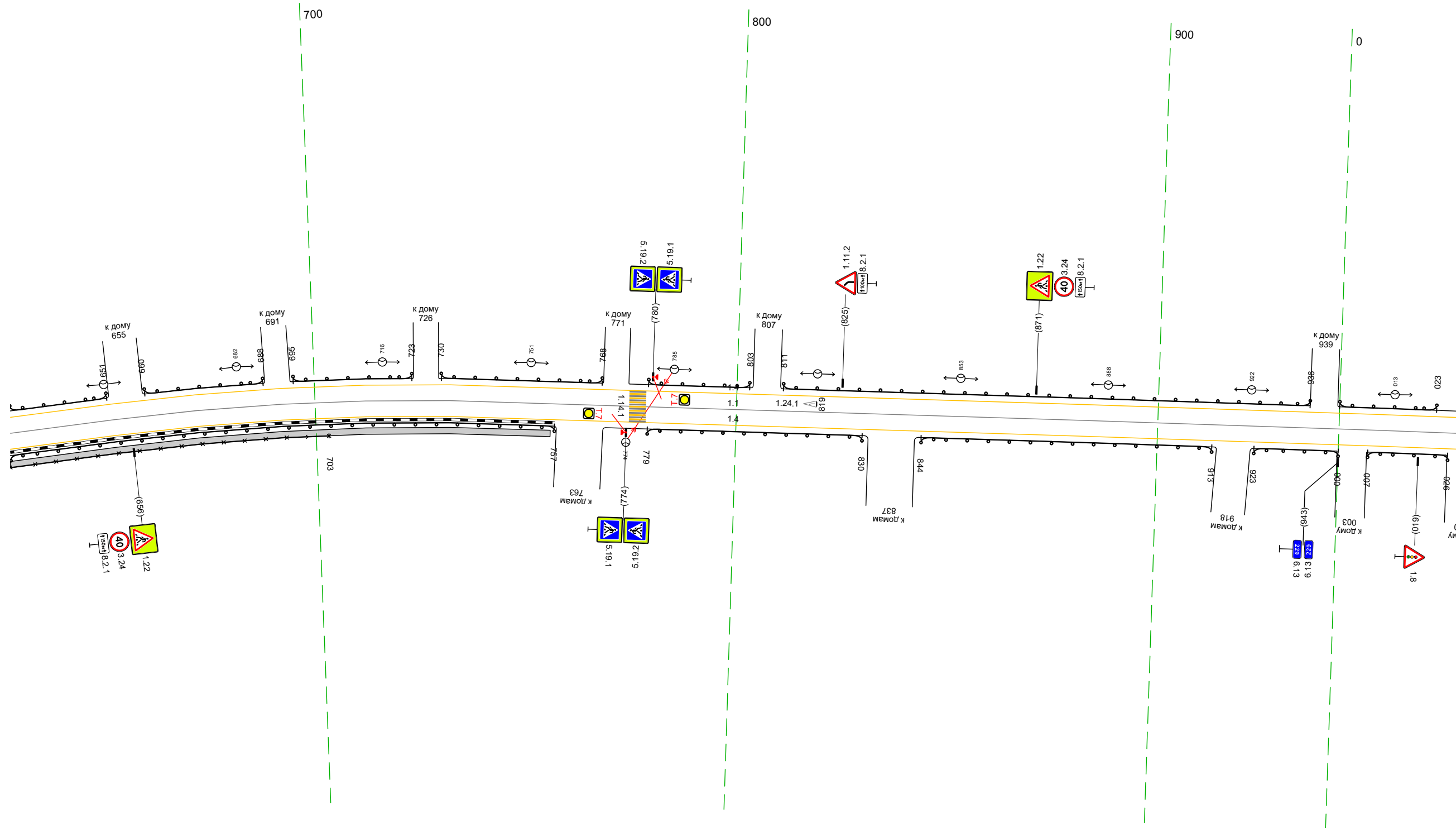

Дорожная разметка справа		Осевая линия		11 627 - 028 (344 м)		
		1-я от осевой		14 627 - 028 (344 м)		
Дорожные ограждения и направляющие устройства справа	На разделительной					
	На обочине	до 1911 627 - 757 (130 м)	до 1911 779 - 830 (51 м)	до 1911 844 - 913 (69 м)	до 1911 923 - 000 (20 м)	до 1911 007 - 026 (19 м)
Тротуары справа		070-д 627 - 703 (76 м)				627 - 756 (129 м), а/д, ш 15 м

20 м

Тротуары слева																	
Дорожные ограждения и направляющие устройства слева	На обочине	до 191 018 - 023 (5 м)		до 191 080 - 116 (34 м)			до 191 206 - 244 (38 м)			до 191 251 - 289 (38 м)		до 191 296 - 319 (23 м)		до 191 326 - 344 (18 м)		до 191 348 - 361 (13 м)	
	На разделительной																
Дорожная разметка слева	2-я от осевой																
	1-я от осевой	14 018 - 159 (141 м)		111 159 - 173 (14 м)			11 173 - 192 (19 м)			111 192 - 206 (15 м)			14 206 - 361 (155 м)				
Элементы в плане																	
Профильный профиль		R=29765, L=736															

М-4 "ДОН"
 Старое направление км 225+000 - км 260+000
 229+018 - 229+361

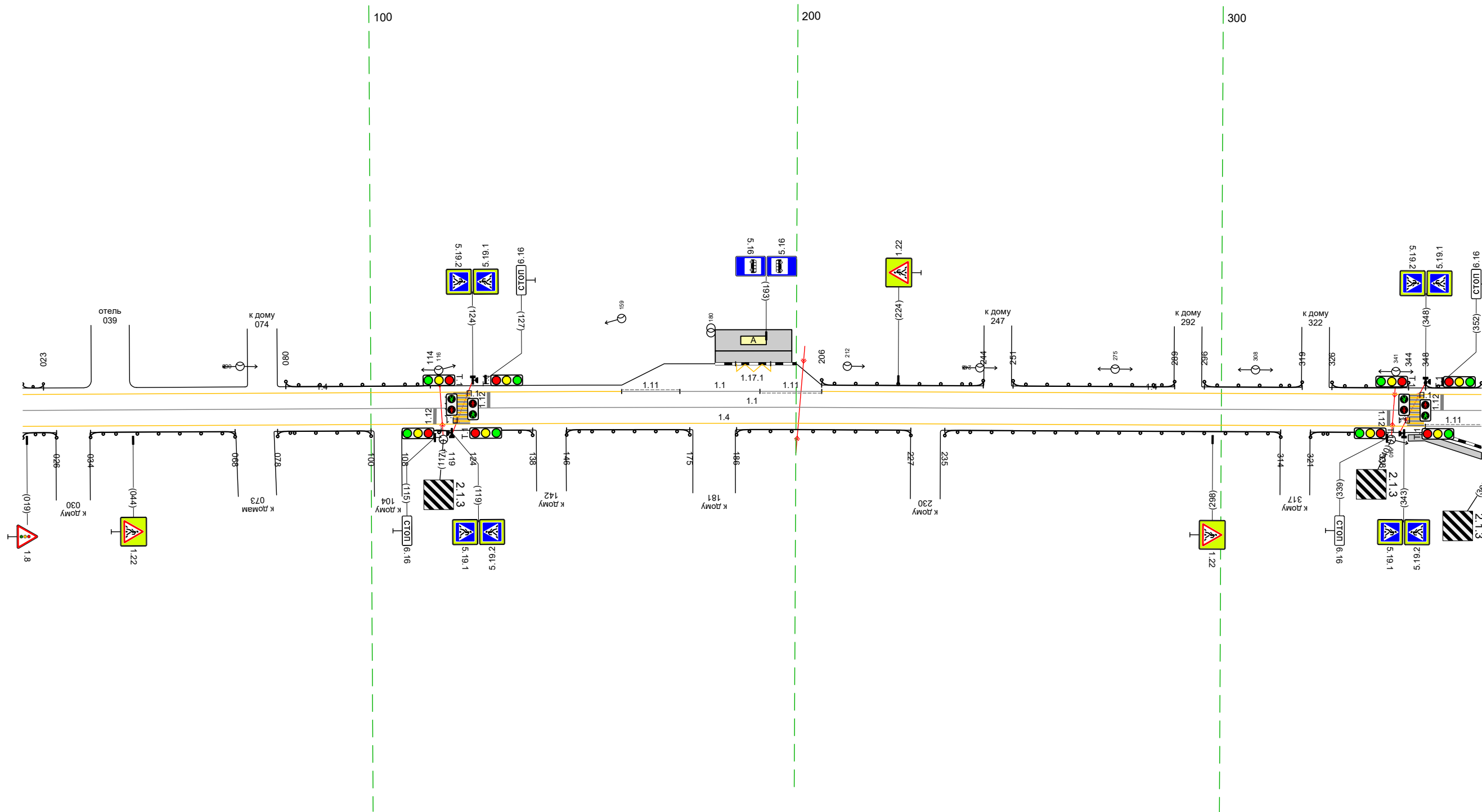

Дорожная разметка справа	Осевая линия											11 018 - 361 (343 м)		111 348 - 361 (13 м)											
	1-я от осевой																								
Дорожные ограждения и направляющие устройства справа	На разделительной																								
	На обочине	до 191 018 - 026 (8 м)		до 191 034 - 068 (34 м)			до 191 078 - 100 (22 м)			до 191 108 - 119 (11 м)			до 191 124 - 138 (14 м)			до 191 146 - 175 (29 м)			до 191 186 - 227 (41 м)		до 191 235 - 314 (79 м)		до 191 321 - 338 (17 м)		
Тротуары справа																									

Тротуары слева												
Дорожные ограждения и направляющие устройства слева	На обочине	10 (19) 351 - 397, (46 м)										
	На разделительной											
Дорожная разметка слева		14 351 - 456, (105 м)		11 457 466 (19 м)		17 466 475 (19 м)		12 475 - 667, (193 м)			14 667 - 694, (27 м)	
Элементы в плане												
Продольный профиль		R=24900, L=84.3										

М-4 "Дон"
 Старое направление км 225+000 - км 260+000
 229+351 - 229+694

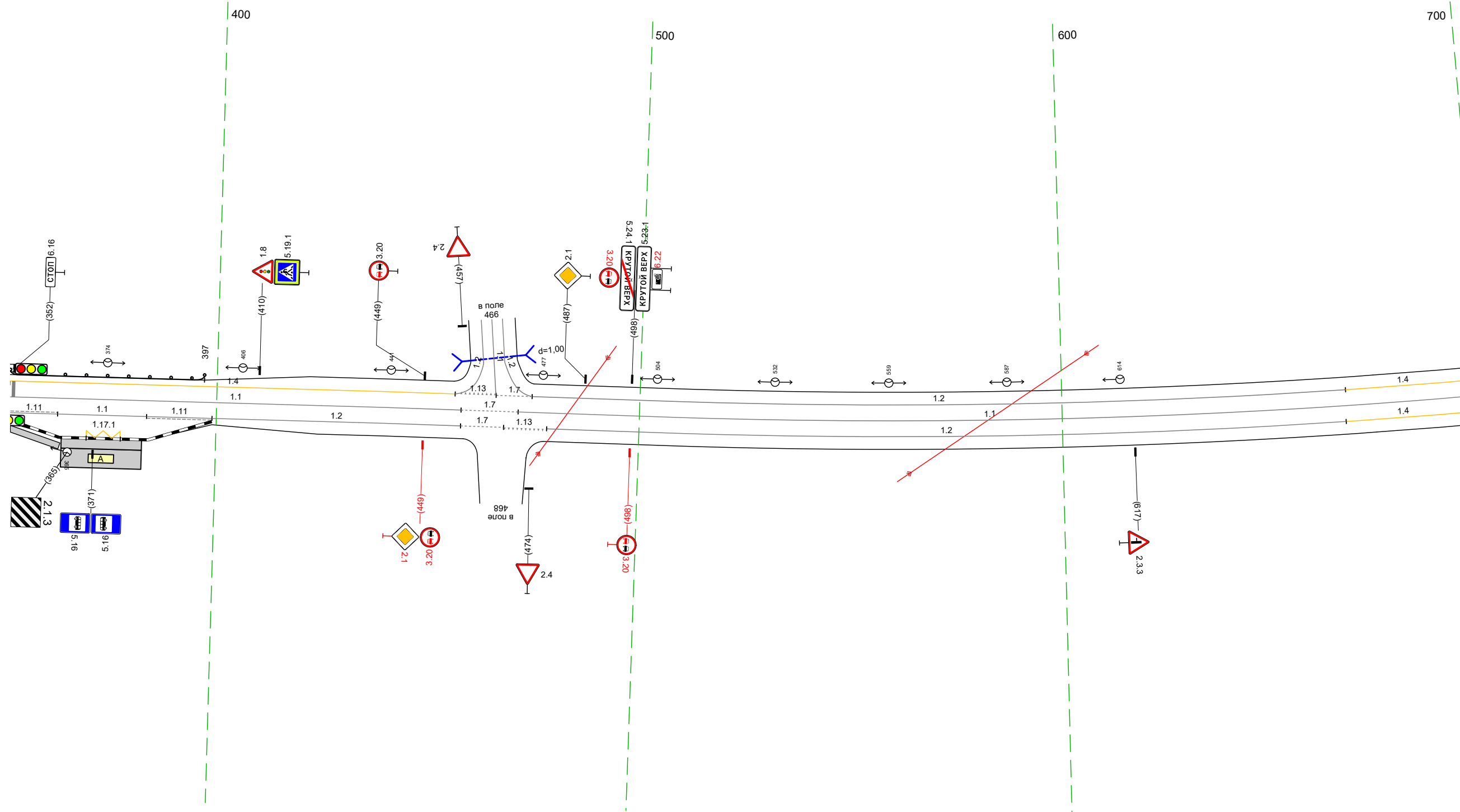

20 м

Дорожная разметка справа	Осевая линия	11 351 - 458, (107 м)				17 458 + 471, (14 м)		11 471 - 694, (223 м)			
	1-я от осевой	111 351 - 363, (11 м)	11 363 - 394, (21 м)	11 384 - 399, (15 м)	12 399 - 458, (59 м)		12 478 - 667, (189 м)			14 667 - 694, (27 м)	
Дорожные ограждения и направляющие устройства справа	На разделительной	369 377 (8 м)									
	На обочине										
Тротуары справа		351 - 363, (12 м), а/л, ш. 15 м									

Тротуары слева																						
Дорожные ограждения и направляющие устройства слева	На обочине																					
	На разделительной																					
Дорожная разметка слева		<table border="1"> <tr> <td>14</td> <td>11</td> <td>17</td> <td>14</td> <td>12</td> </tr> <tr> <td>684 - 828 (143 м)</td> <td>828</td> <td>834</td> <td>840 - 967 (127 м)</td> <td>967 - 1027 (60 м)</td> </tr> <tr> <td></td> <td>834</td> <td>840</td> <td></td> <td></td> </tr> <tr> <td></td> <td>(16 м)</td> <td>(16 м)</td> <td></td> <td></td> </tr> </table>	14	11	17	14	12	684 - 828 (143 м)	828	834	840 - 967 (127 м)	967 - 1027 (60 м)		834	840				(16 м)	(16 м)		
14	11	17	14	12																		
684 - 828 (143 м)	828	834	840 - 967 (127 м)	967 - 1027 (60 м)																		
	834	840																				
	(16 м)	(16 м)																				
Элементы в плане		R=3274, L=170																				
Продольный профиль		R=24900, L=843																				

М-4 "Дон"
 Старое направление км 225+000 - км 260+000
 229+684 - 229+1027

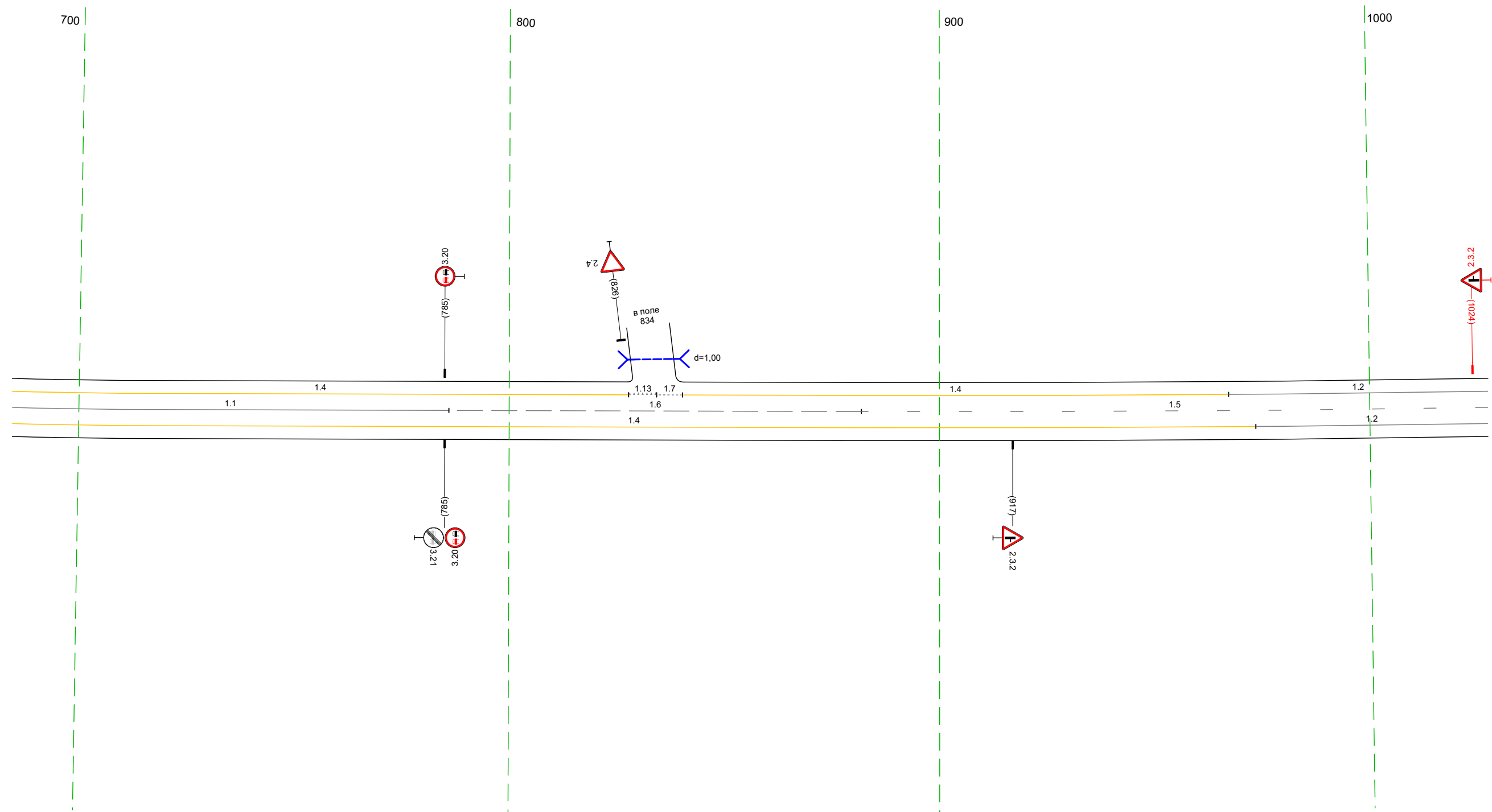

Дорожная разметка справа	Осевая линия	11	16	15
	1-я от осевой	684 - 786 (102 м)	786 - 882 (96 м)	882 - 1027 (146 м)
Дорожные ограждения и направляющие устройства справа	На разделительной		14	12
	На обочине		684 - 974 (289 м)	974 - 1027 (54 м)
Тротуары справа				

Тротуары слева		
Дорожные ограждения и направляющие устройства слева	На обочине	Д0 (17) / 116 - 168, (152 м)
	На разделительной	
Дорожная разметка слева		12 / 1017 - 300, (34,3 м)
Элементы в плане		
Продольный профиль		R=23555, L=590

М-4 "Дон"
 Старое направление км 225+000 - км 260+000
 229+1017 - 230+300

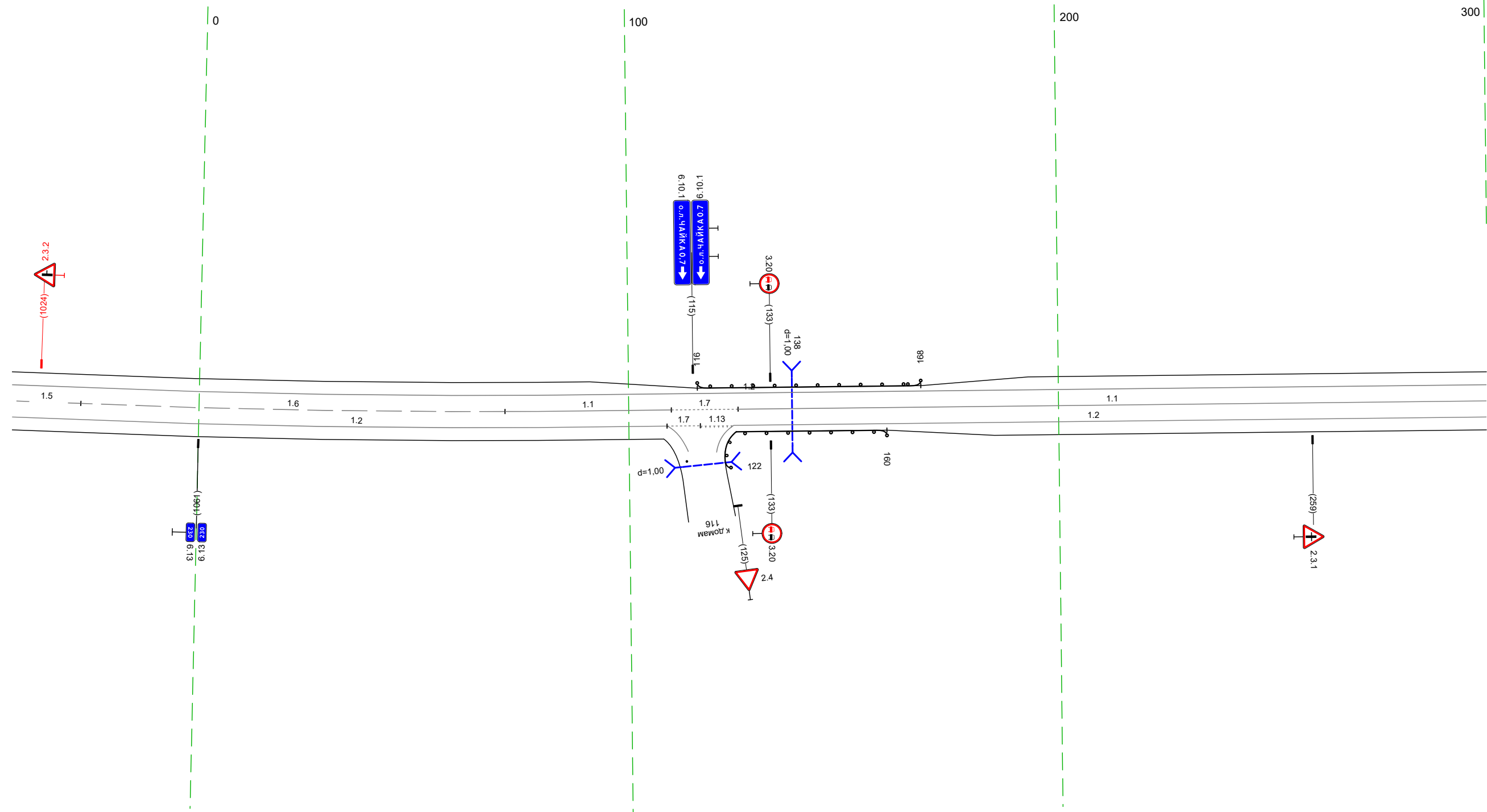

Дорожная разметка справа	Осевая линия	15 / 1017 - 1034, (16 м)	16 / 1034 - 071, (199 м)	11 / 071 - 110, (139 м)	17 / 110 - 125, (16 м)	11 / 125 - 300, (174 м)
	1-я от осевой		12 / 1017 - 109, (152 м)	109 / 117, (18 м)	117 / 124, (18 м)	12 / 124 - 300, (175 м)
Дорожные ограждения и направляющие устройства справа	На разделительной					
	На обочине				Д0 (17) / 122 - 160, (38 м)	
Тротуары справа						

Тротуары слева												
Дорожные ограждения и направляющие устройства слева	На обочине											
	На разделительной											
Дорожная разметка слева		12 290 - 309, (20 м)	14 309 - 526, (217 м)					113 526 535 (19 м)	17 535 545 (10 м)	14 545 - 609, (65 м)	12 609 - 634, (24 м)	
Элементы в плане												
Продольный профиль												

М-4 "ДОН"
Старое направление км 225+000 - км 260+000
230+290 - 230+634

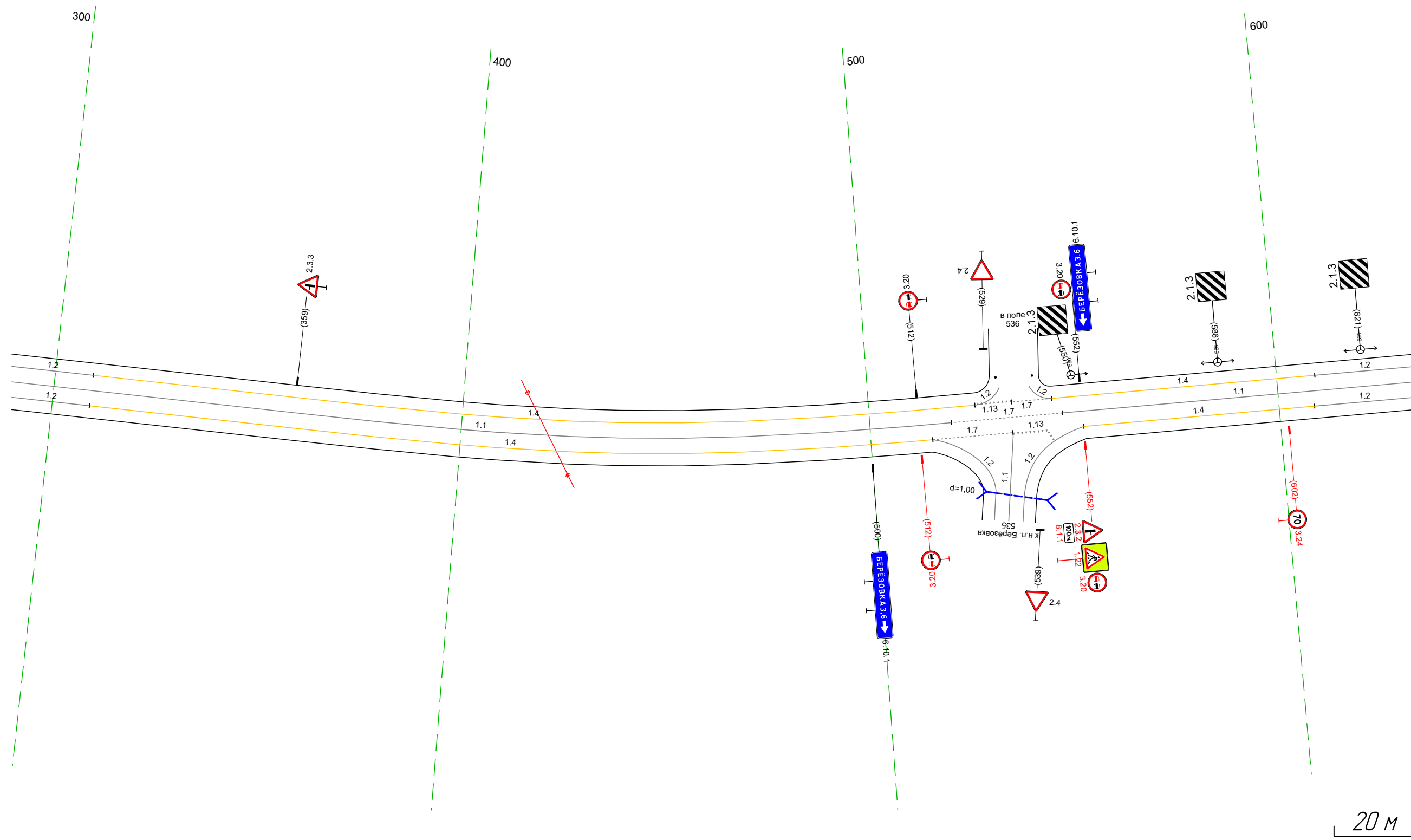

Дорожная разметка справа	Осевая линия	11 290 - 520, (230 м)					17 520 - 547, (27 м)		11 547 - 634, (87 м)		
	1-я от осевой	12 290 - 309, (20 м)	14 309 - 515, (206 м)				17 515 - 535, (20 м)	535 543 (8 м)	14 552 - 609, (57 м)	12 609 - 634, (25 м)	
Дорожные ограждения и направляющие устройства справа	На разделительной										
	На обочине										
Тротуары справа											

Тротуары слева							
Дорожные ограждения и направляющие устройства слева	На обочине						
	На разделительной						
Дорожная разметка слева	2-я от осевой			117.1 674 - 694 (20 м)			
	1-я от осевой	12 624 - 660 (36 м)	111 660 - 674 (14 м)	11 674 - 695 (21 м)	111 695 - 709 (14 м)	12 709 - 967 (258 м)	
Элементы в плане							
Продольный профиль							

R=4708, L=753

М-4 "Дон"
 Старое направление км 225+000 - км 260+000
 230+624 - 230+967

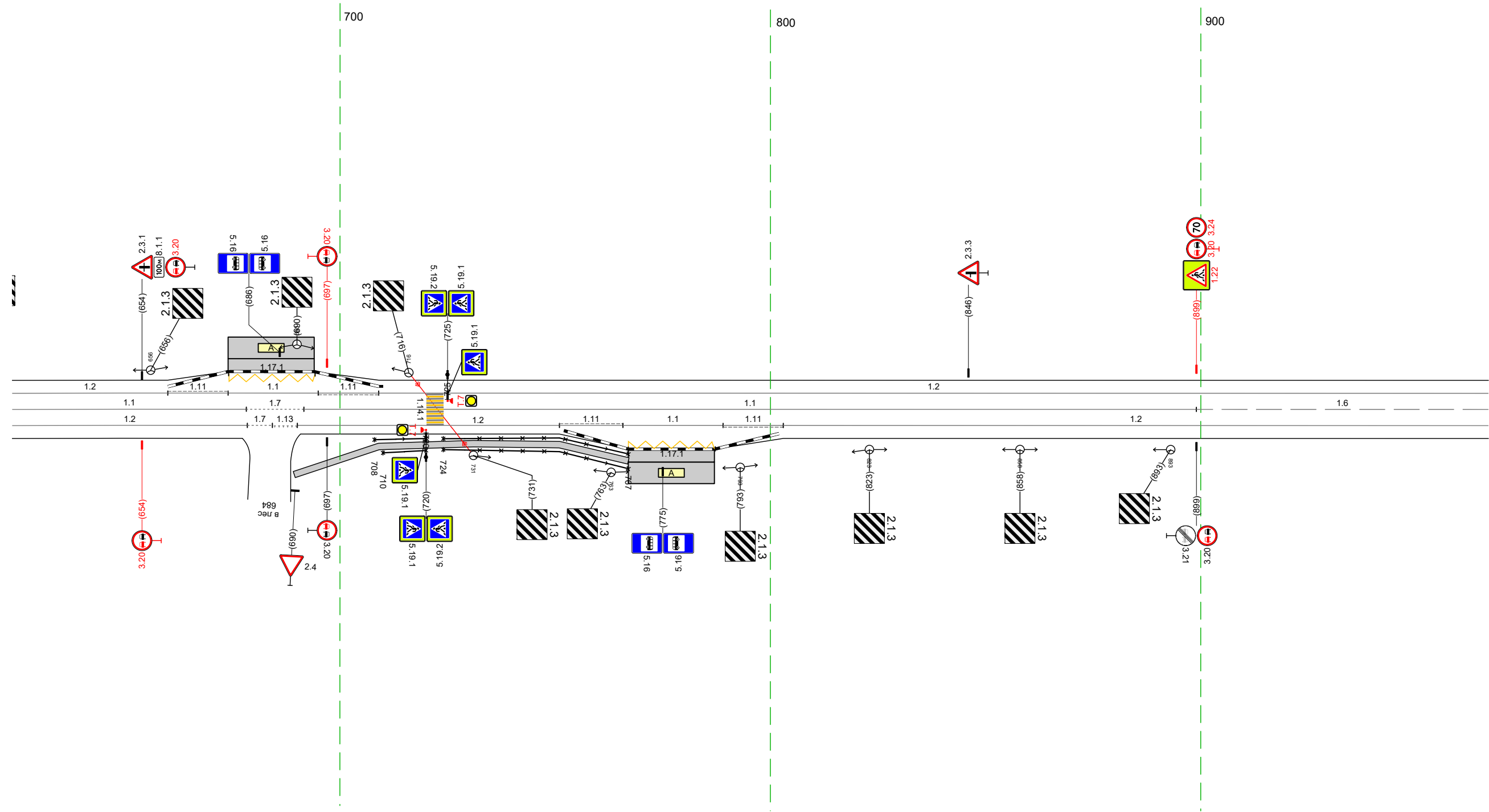

20 м

Дорожная разметка справа	Осевая линия	11 624 - 678 (54 м)	17 678 - 692 (14 м)					11 692 - 899 (207 м)	16 899 - 967 (68 м)
	1-я от осевой	12 624 - 678 (55 м)	678 684	684 690	12 690 - 751 (61 м)	111 751 - 766 (15 м)	11 766 - 789 (23 м)	111 789 - 803 (14 м)	12 803 - 967 (164 м)
	2-я от осевой			10 м	10 м				
Дорожные ограждения и направляющие устройства справа	На разделительной								
	На обочине			010-Д 710 - 720 (10 м)	010-Д 724 - 767 (43 м)		010-Д 724 - 767 (43 м)		
Тротуары справа		689 - 767 (78 м), а/з, ш 15 м							

Тротуары слева		
Дорожные ограждения и направляющие устройства слева	На обочине	
	На разделительной	
Дорожная разметка слева		12 957 - 297, (34,3 м)
Элементы в плане		
Продольный профиль		R=41708, L=753

М-4 "Дон"
 Старое направление км 225+000 - км 260+000
 230+957 - 231+297

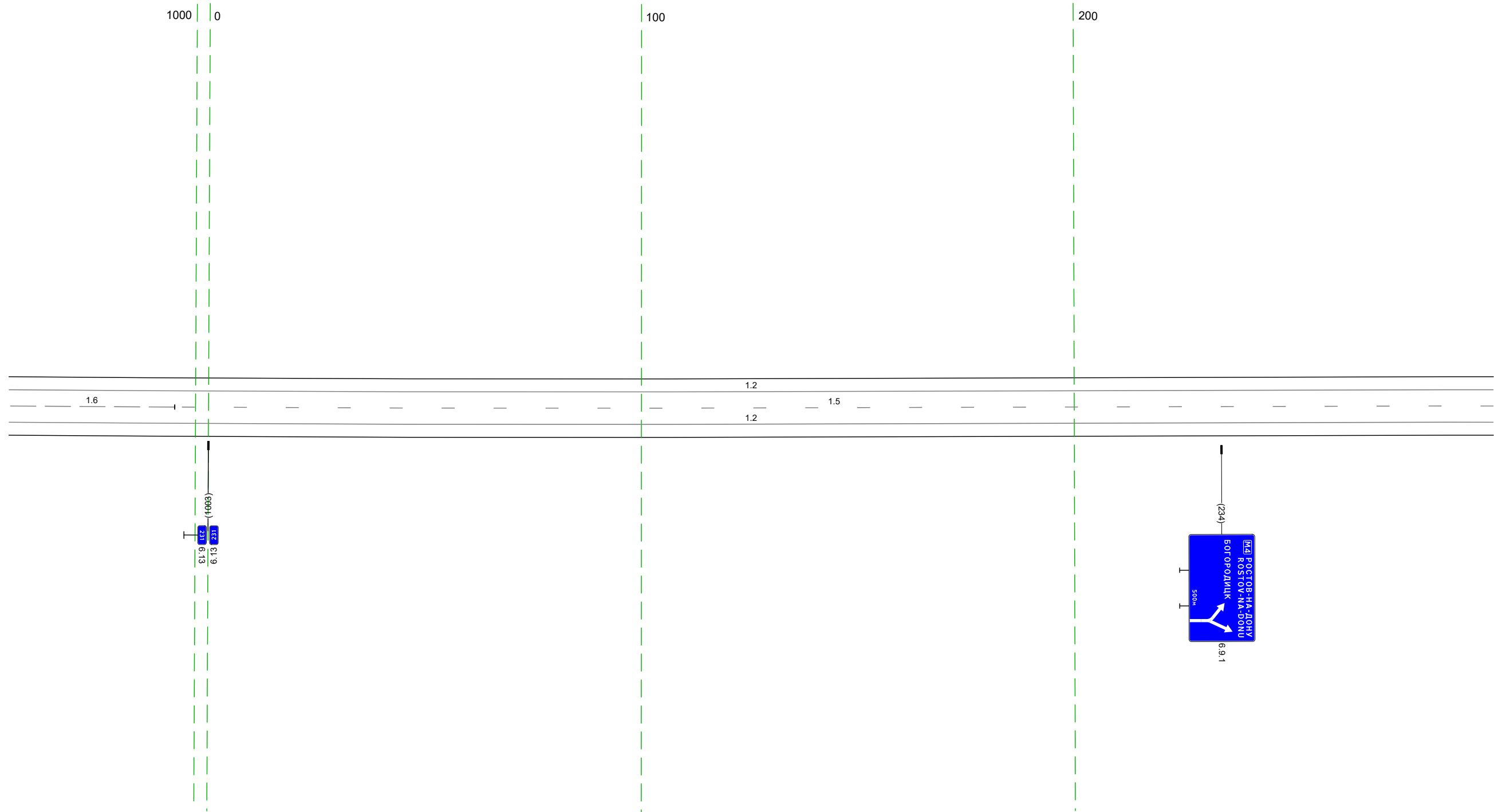

Дорожная разметка справа	Осевая линия	16 957 - 995, (38 м)	15 995 - 297, (305 м)
	1-я от осевой		12 957 - 297, (34,3 м)
Дорожные ограждения и направляющие устройства справа	На разделительной		
	На обочине		
Тротуары справа			

20 м

Тротуары слева		
Дорожные ограждения и направляющие устройства слева	На обочине	
	На разделительной	
Дорожная разметка слева		12 287 - 630, (34,3 м)
Элементы в плане		
Продольный профиль		R-20298, L=678

М-4 "Дон"
 Старое направление км 225+000 - км 260+000
 231+287 - 231+630

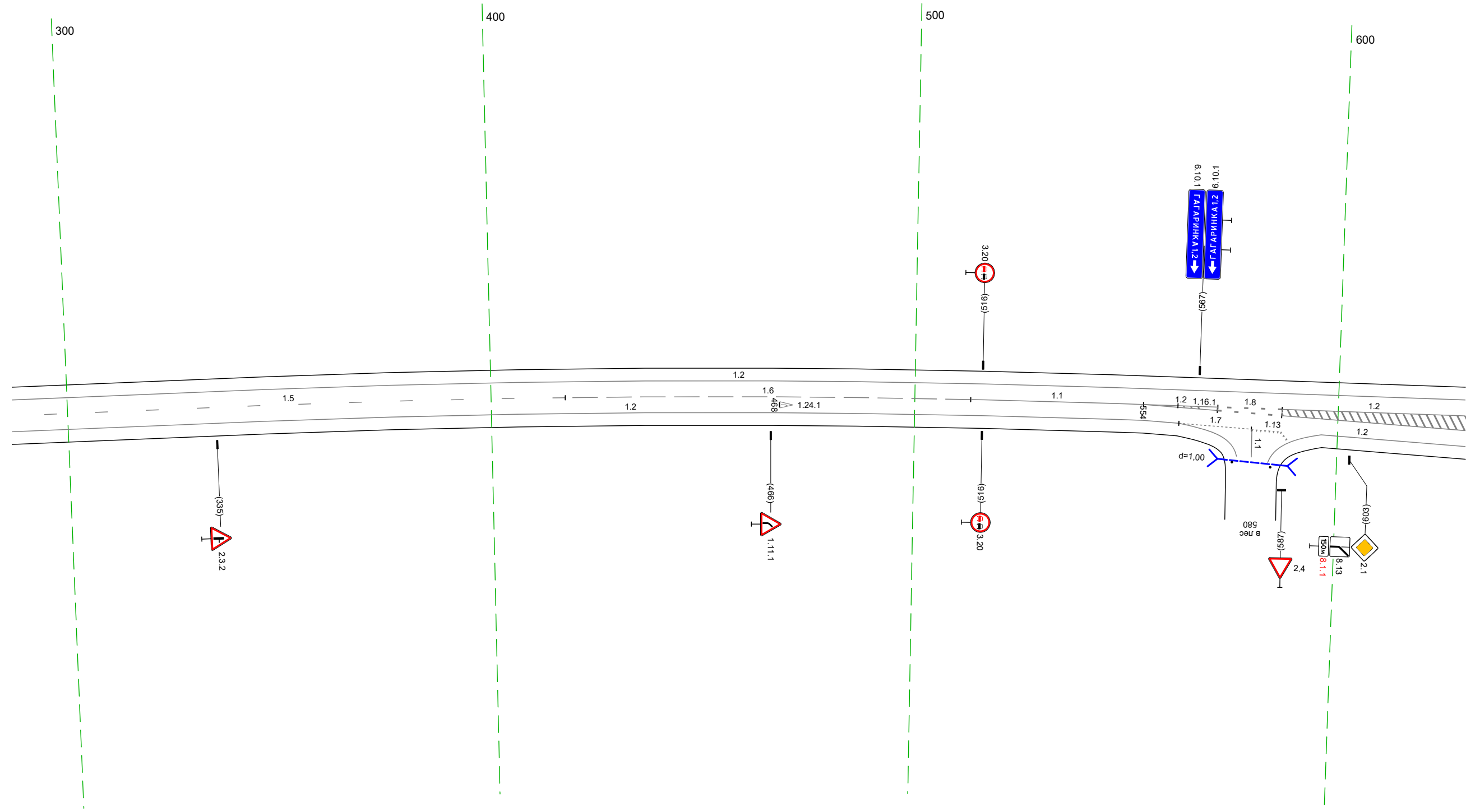

Дорожная разметка справа	Осевая линия	15 287 - 418, (131 м)	16 418 - 513, (96 м)	11 513 - 554, (41 м)	12 554 - 572, (18 м)	18 572 - 587, (15 м)	12 587 - 630, (43 м)	
	1-я от осевой	12 287 - 554, (267 м)						12 587 - 630, (43 м)
	2-я от осевой							12 596 - 630, (34 м)
Дорожные ограждения и направляющие устройства справа	На разделительной							
	На обочине							
Тротуары справа								

Тротуары слева									
Дорожные ограждения и направляющие устройства слева	На обочине			80 197 713 - 754, (41 м)					
	На разделительной								
Дорожная разметка слева		12 620 - 723, (103 м)		17 723 - 765, (42 м)		12 765 - 800, (35 м)		12 824 - 977, (152 м)	
Элементы в плане						113 800 805		17 805 - 824, (19 м)	
Продольный профиль						R=20298, L=678		R=640, L=303	
								R=16964, L=490	

М-4 "Дон"
Старое направление км 225+000 - км 260+000
231+620 - 231+977

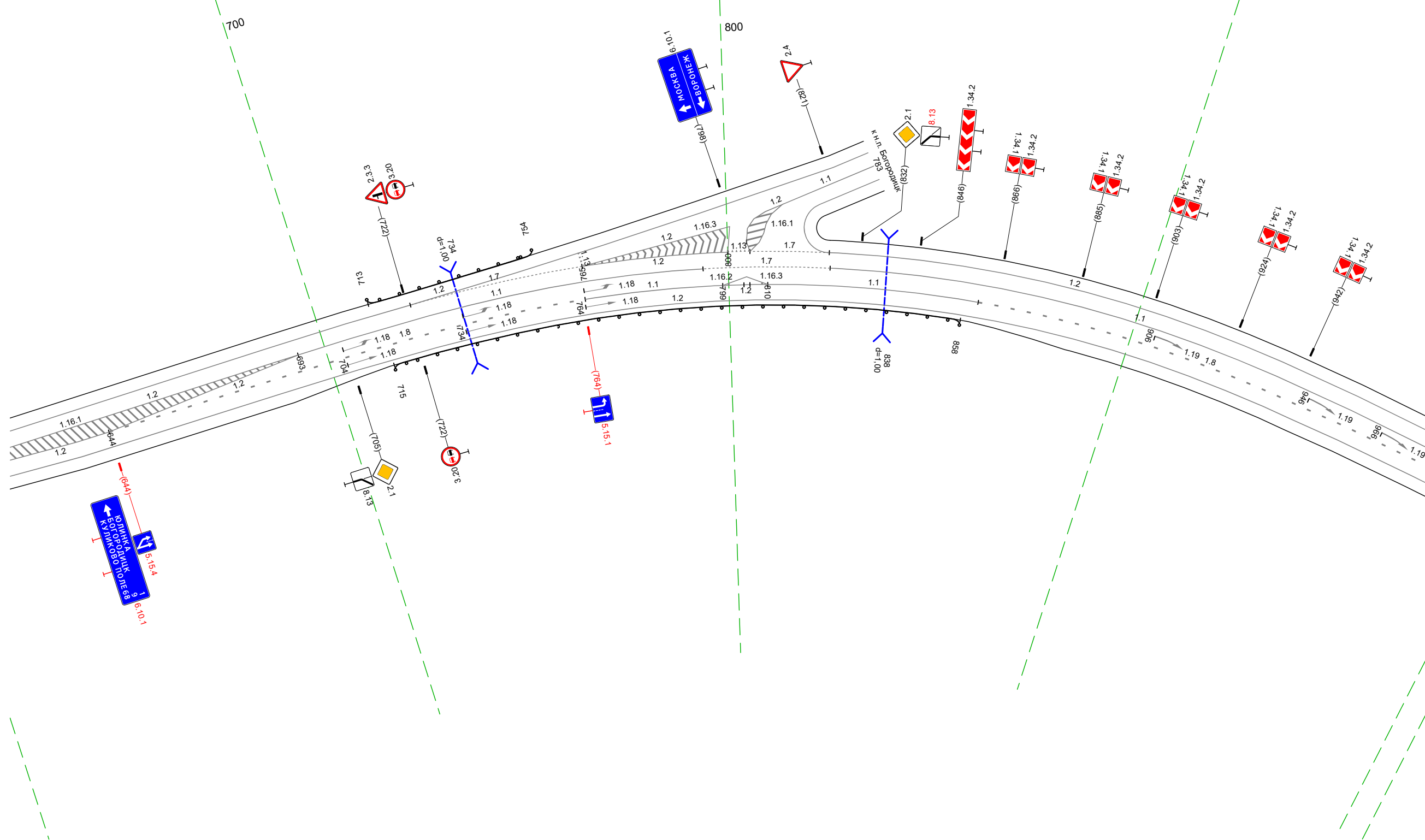

Дорожная разметка справа	Осевая линия	12 620 - 693, (73 м)		11 693 - 794, (101 м)		17 794 - 825, (31 м)		11 825 - 977, (152 м)	
	1-я от осевой	12 620 - 644, (24 м)		18 644 - 764, (120 м)		11 764 - 799, (34 м)		11 810 - 862, (52 м)	
	2-я от осевой					12 810 - 862, (52 м)		18 862 - 977, (115 м)	
Дорожные ограждения и направляющие устройства справа	На разделительной								
	На обочине			80 197 715 - 858, (143 м)					
Тротуары справа									

20 М

Тротуары слева		
Дорожные ограждения и направляющие устройства слева	На обочине	
	На разделительной	
Дорожная разметка слева		12 967 - 304, (34,3 м)
Элементы в плане		R=640, L=303 966
Продольный профиль		R=16964, L=490

М-4 "Дон"
 Старое направление км 225+000 - км 260+000
 231+967 - 232+304

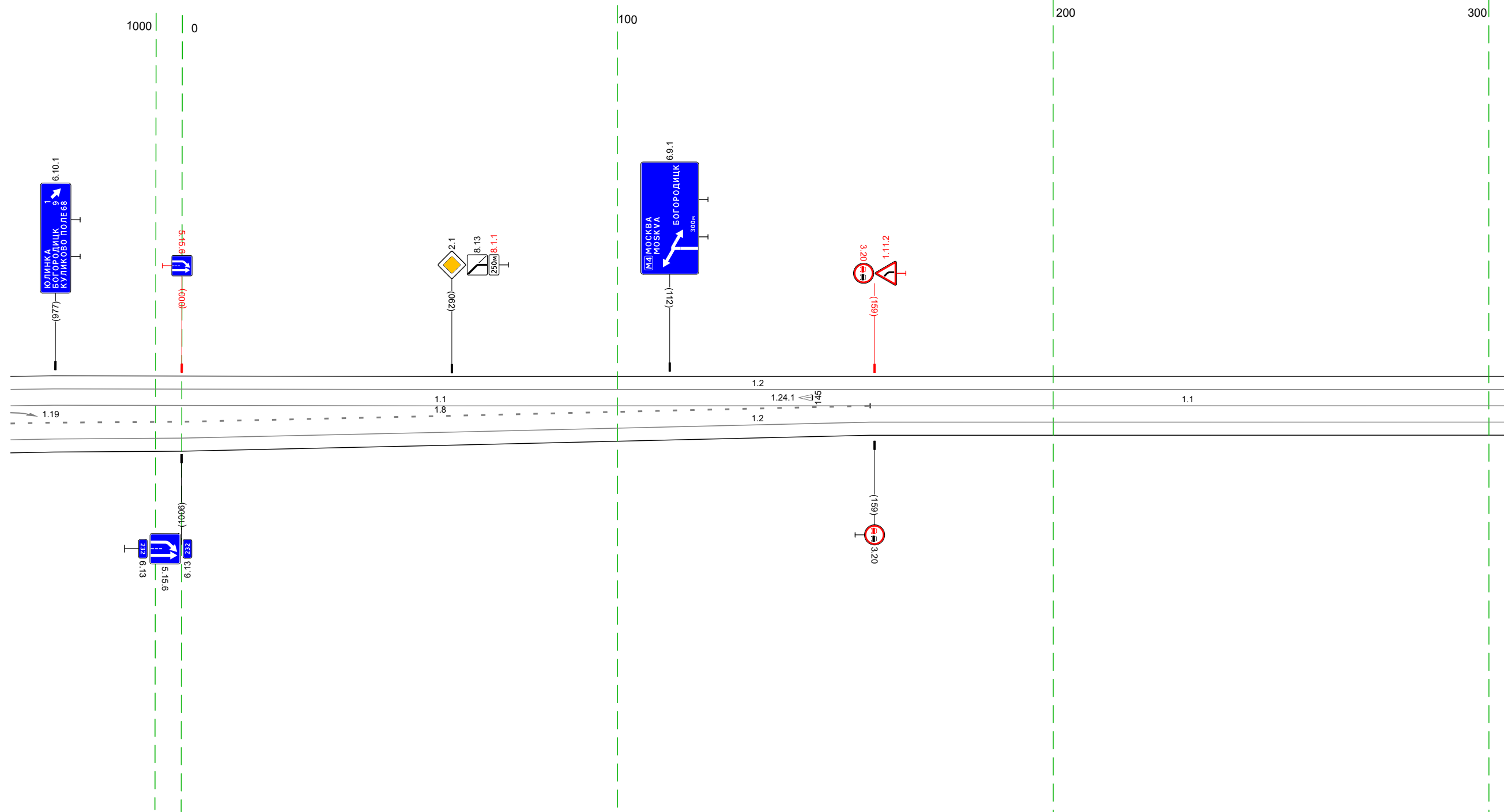

20 м

Дорожная разметка справа	Осевая линия	11 967 - 158, (197 м)	11 158 - 304, (146 м)
	1-я от осевой	18 967 - 158, (197 м)	12 158 - 304, (146 м)
	2-я от осевой	12 967 - 158, (197 м)	
Дорожные ограждения и направляющие устройства справа	На разделительной		
	На обочине		
Тротуары справа			

Тротуары слева		
Дорожные ограждения и направляющие устройства слева	На обочине	
	На разделительной	
Дорожная разметка слева		12 294 - 637, (34,3 м)
Элементы в плане		
Продольный профиль		R=16964, L=490 R=34083, L=1179

М-4 "ДОН"
 Старое направление км 225+000 - км 260+000
 232+294 - 232+637

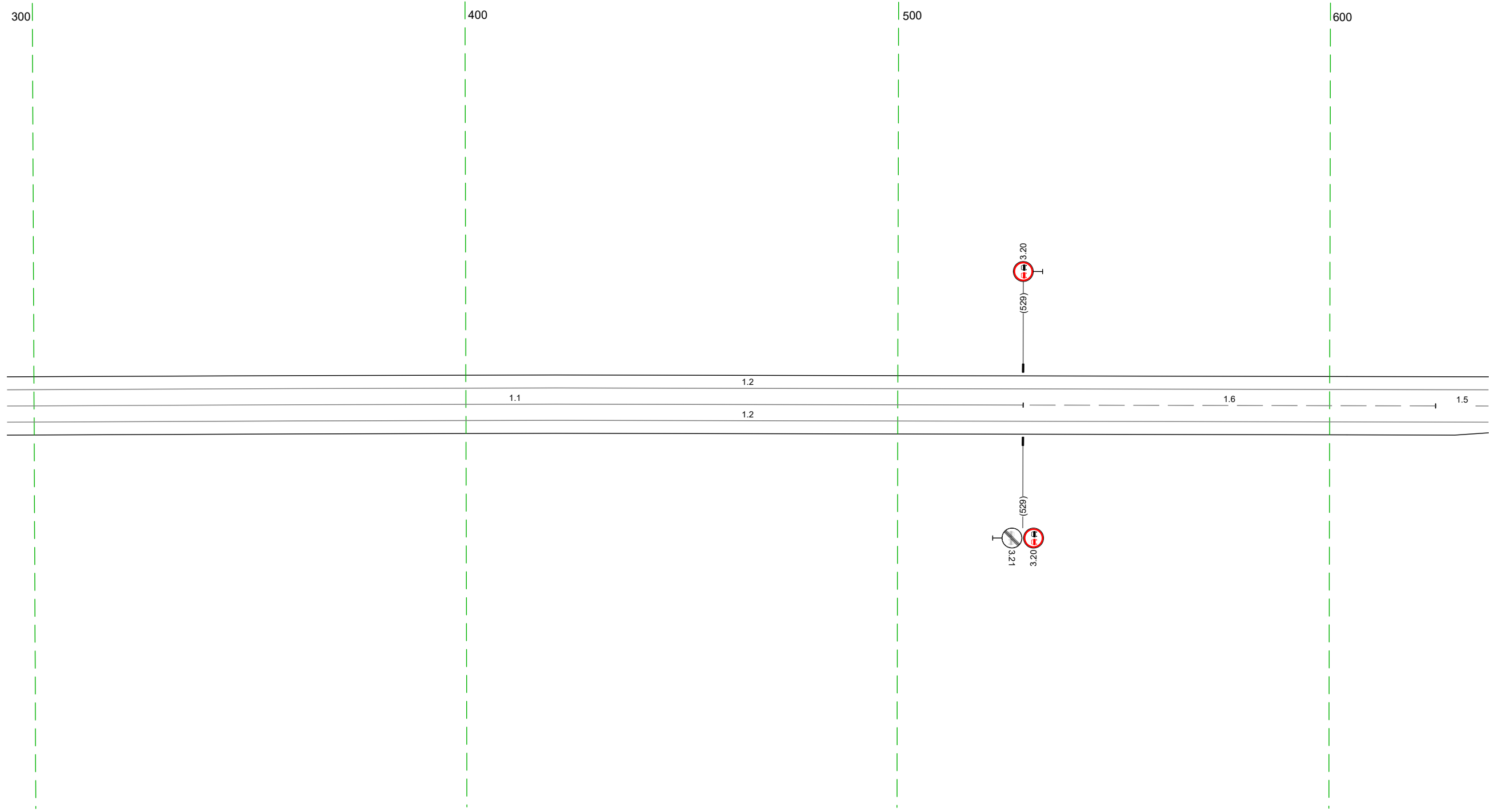

Дорожная разметка справа	Осевая линия	11 294 - 529, (235 м)	16 529 - 625, (96 м)	15 625 - 637, (12 м)
	1-я от осевой		12 294 - 637, (34,3 м)	
Дорожные ограждения и направляющие устройства справа	На разделительной			
	На обочине			
Тротуары справа				

Тротуары слева		
Дорожные ограждения и направляющие устройства слева	На обочине	
	На разделительной	
Дорожная разметка слева		12 627 - 970, (34,3 м)
Элементы в плане		
Продольный профиль		R=34083, L=1179

М-4 "ДОН"
 Старое направление км 225+000 - км 260+000
 232+627 - 232+970

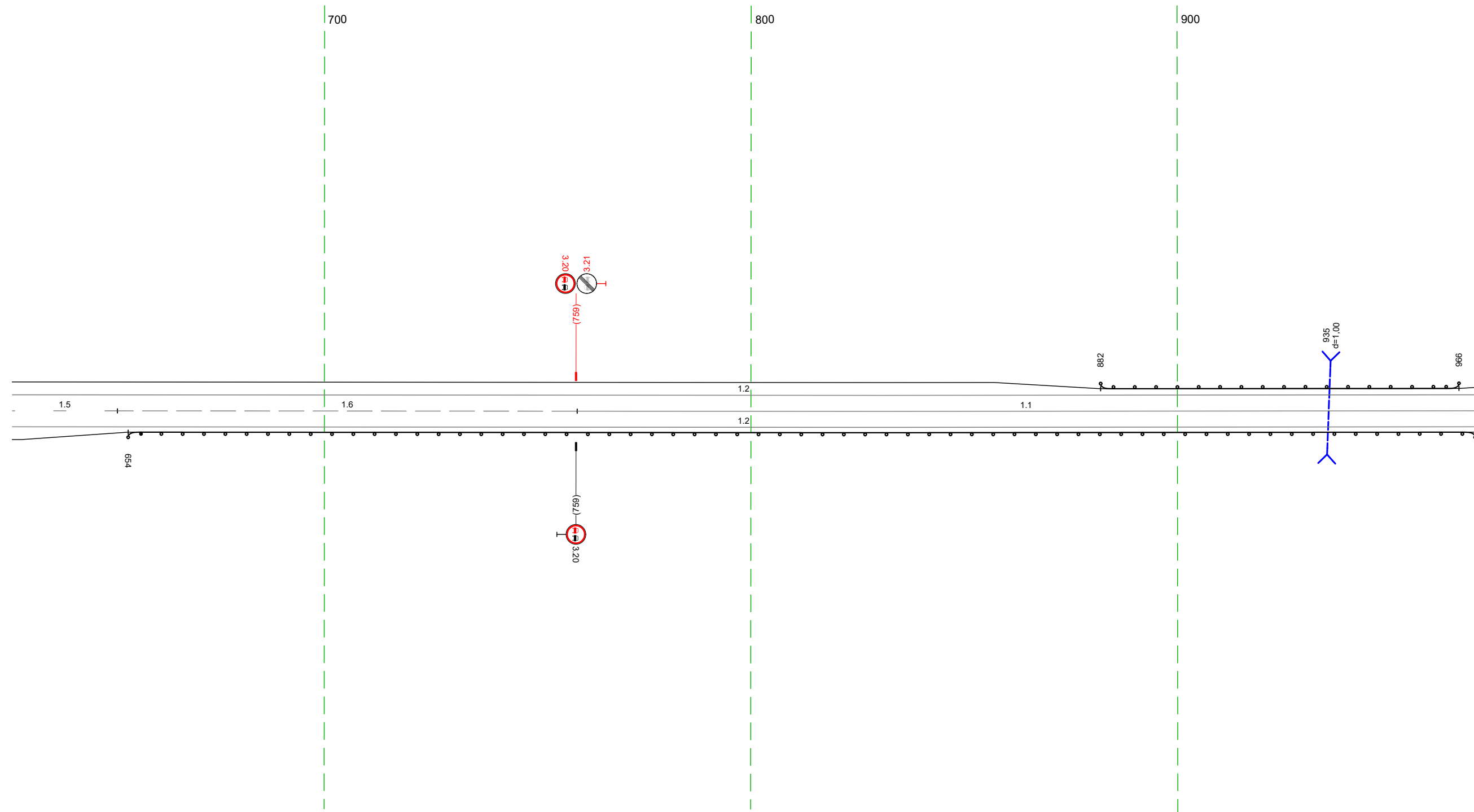

Дорожная разметка справа	Осевая линия	15 627 - 651 (25 м)	16 651 - 759 (108 м)	11 759 - 970 (211 м)
	1-я от осевой			12 627 - 970, (34,3 м)
Дорожные ограждения и направляющие устройства справа	На разделительной			
	На обочине			10 (11) 654 - 970, (316 м)
Тротуары справа				

Тротуары слева		
Дорожные ограждения и направляющие устройства слева	На обочине	до 14/11 960 - 966 (7 м)
	На разделительной	
Дорожная разметка слева		12 960 - 299 (34,3 м)
Элементы в плане		
Продольный профиль		R=34083, L=1179

М-4 "ДОН"
 Старое направление км 225+000 - км 260+000
 232+960 - 233+299

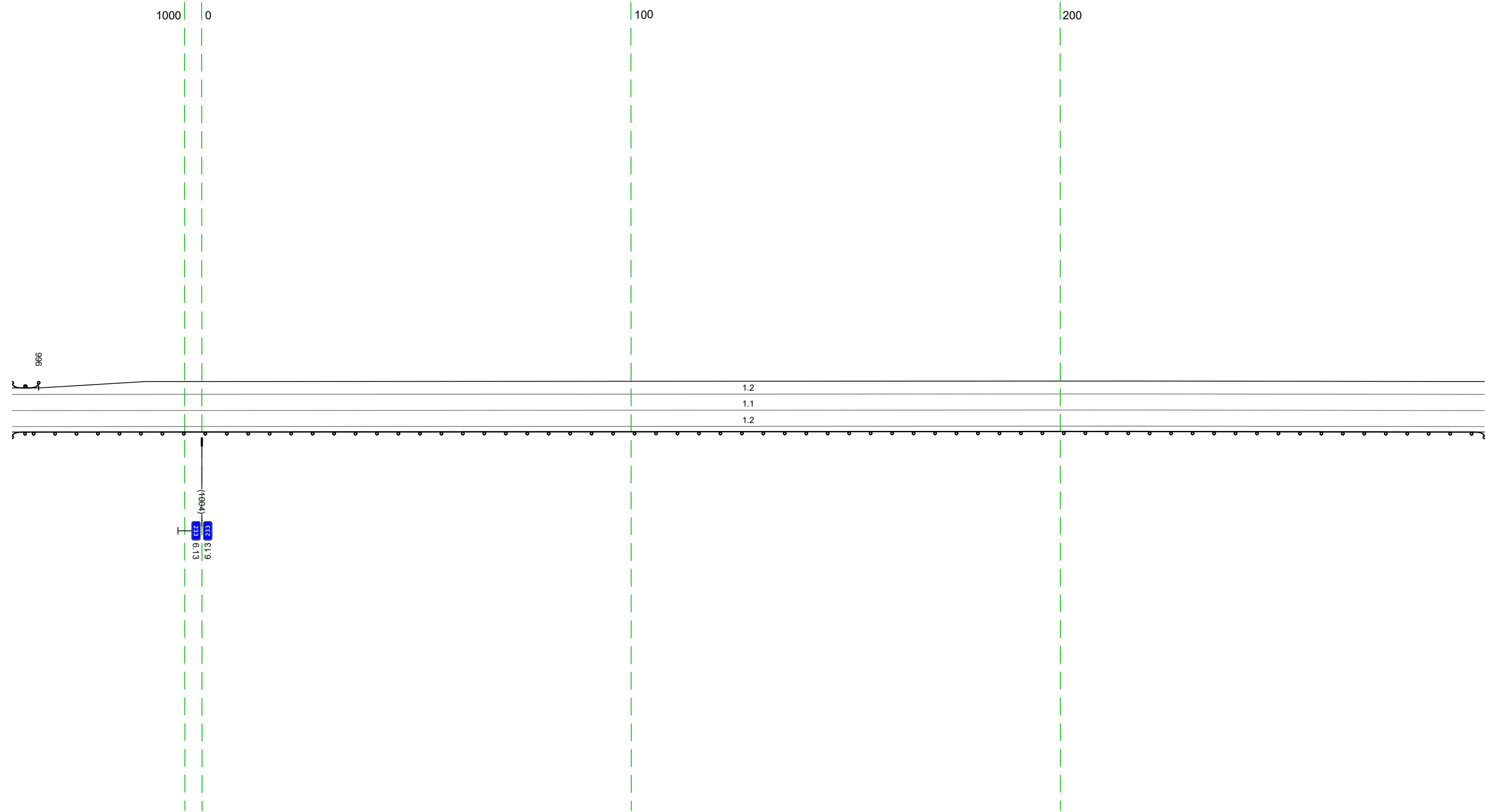

20 м

Дорожная разметка справа	Осевая линия	11 960 - 299 (34,3 м)
	1-я от осевой	12 960 - 299 (34,3 м)
Дорожные ограждения и направляющие устройства справа	На разделительной	
	На обочине	до 14/11 960 - 299 (34,3 м)
Тротуары справа		

Тротуары слева		
Дорожные ограждения и направляющие устройства слева	На обочине	до 1911 341 - 406, 165 м
	На разделительной	
Дорожная разметка слева		12 289 - 632, (343 м)
Элементы в плане		
Продольный профиль		R=34083, L=1179
		R=22575, L=775

М-4 "Дон"
 Старое направление км 225+000 - км 260+000
 233+289 - 233+632

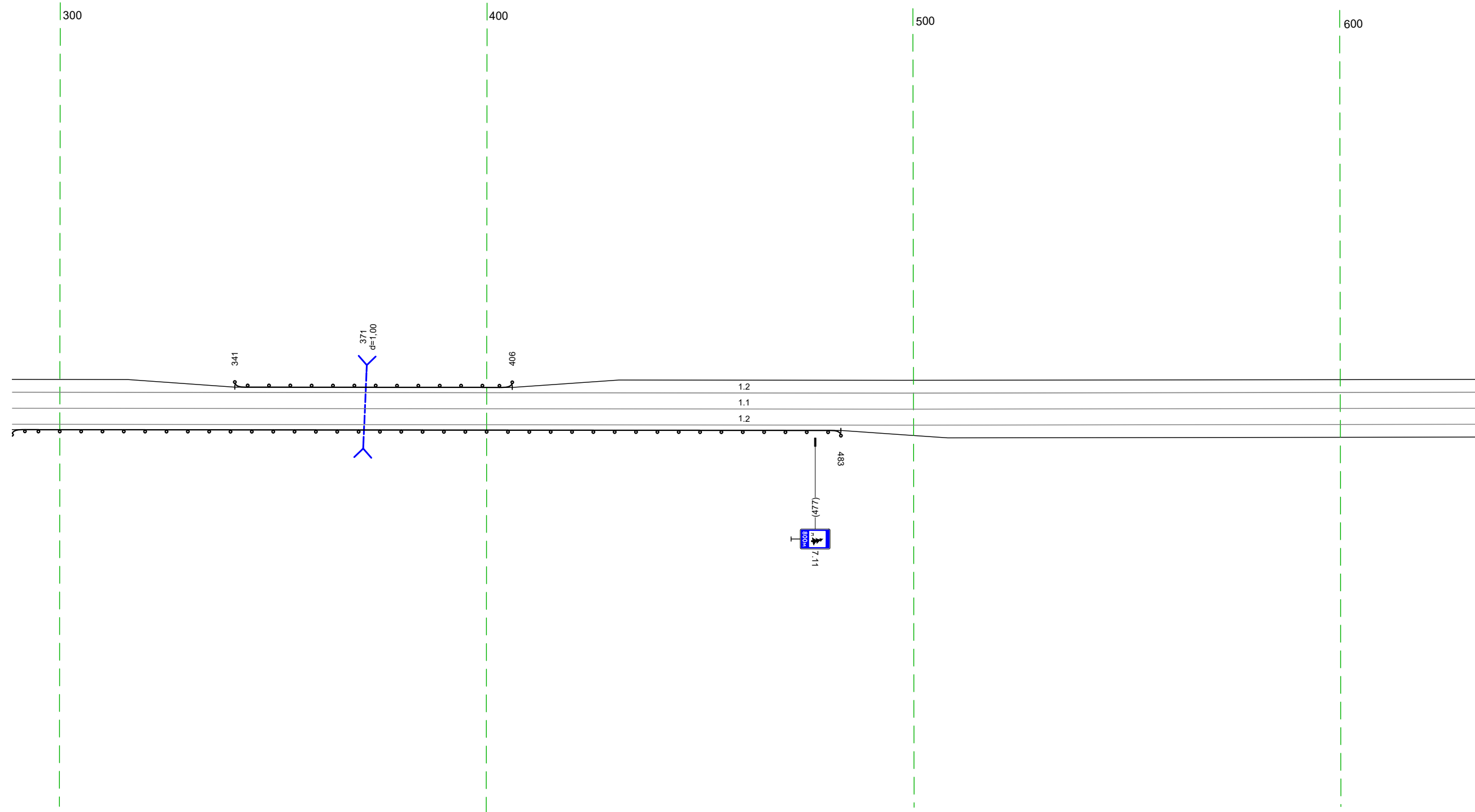

Дорожная разметка справа	Осевая линия	11 289 - 632, (343 м)
	1-я от осевой	12 289 - 632, (343 м)
Дорожные ограждения и направляющие устройства справа	На разделительной	
	На обочине	до 1911 289 - 483, 194 м
Тротуары справа		

Тротуары слева		
Дорожные ограждения и направляющие устройства слева	На обочине	
	На разделительной	
Дорожная разметка слева		12 622 - 965 (34,3 м)
Элементы в плане		
Продольный профиль		R=22575, L=775

М-4 "Дон"
 Старое направление км 225+000 - км 260+000
 233+622 - 233+965

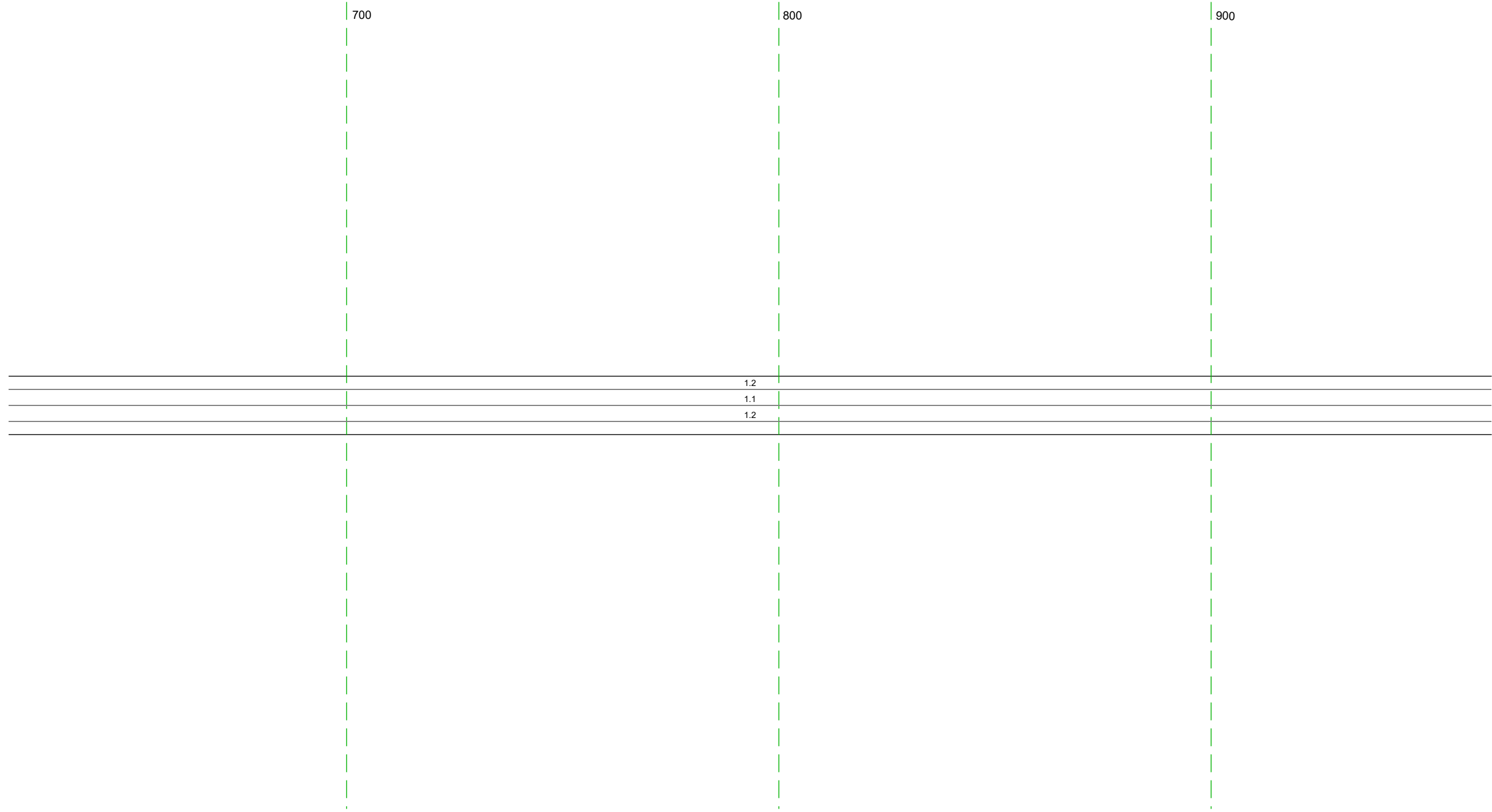

20 м

Дорожная разметка справа	Осевая линия	11 622 - 965 (34,3 м)
	1-я от осевой	12 622 - 965 (34,3 м)
Дорожные ограждения и направляющие устройства справа	На разделительной	
	На обочине	
Тротуары справа		

Тротуары слева		
Дорожные ограждения и направляющие устройства слева	На обочине	
	На разделительной	
Дорожная разметка слева		12 955 - 296, (34,3 м)
Элементы в плане		
Продольный профиль		R=22575, L=775

М-4 "Дон"
 Старое направление км 225+000 - км 260+000
 233+955 - 234+296

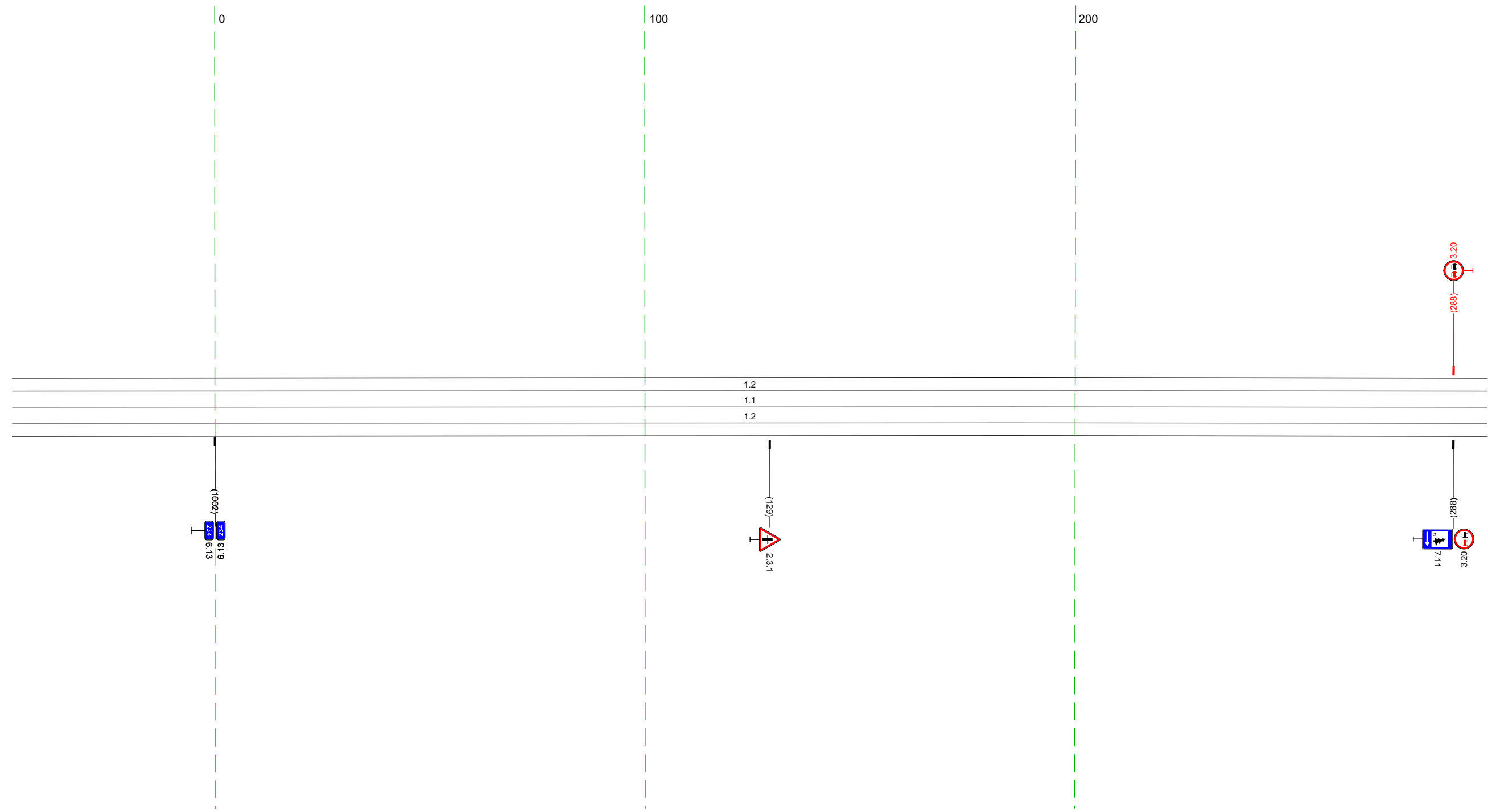

20 м

Дорожная разметка справа	Осевая линия	11 955 - 296, (34,3 м)
	1-я от осевой	12 955 - 296, (34,3 м)
Дорожные ограждения и направляющие устройства справа	На разделительной	
	На обочине	
Тротуары справа		

Тротуары слева							
Дорожные ограждения и направляющие устройства слева	На обочине	СН 11 344 - 345		ДО 1411 455 - 527 (172 м)			
	На разделительной						
Дорожная разметка слева		12 286 - 311 (25 м)	13 312 - 324 (12 м)	17 324 - 344 (20 м)	12 344 - 629 (285 м)		
Элементы в плане							
Продольный профиль		R=22575, L=775		R=13387, L=425			

М-4 "ДОН"
 Старое направление км 225+000 - км 260+000
 234+286 - 234+629

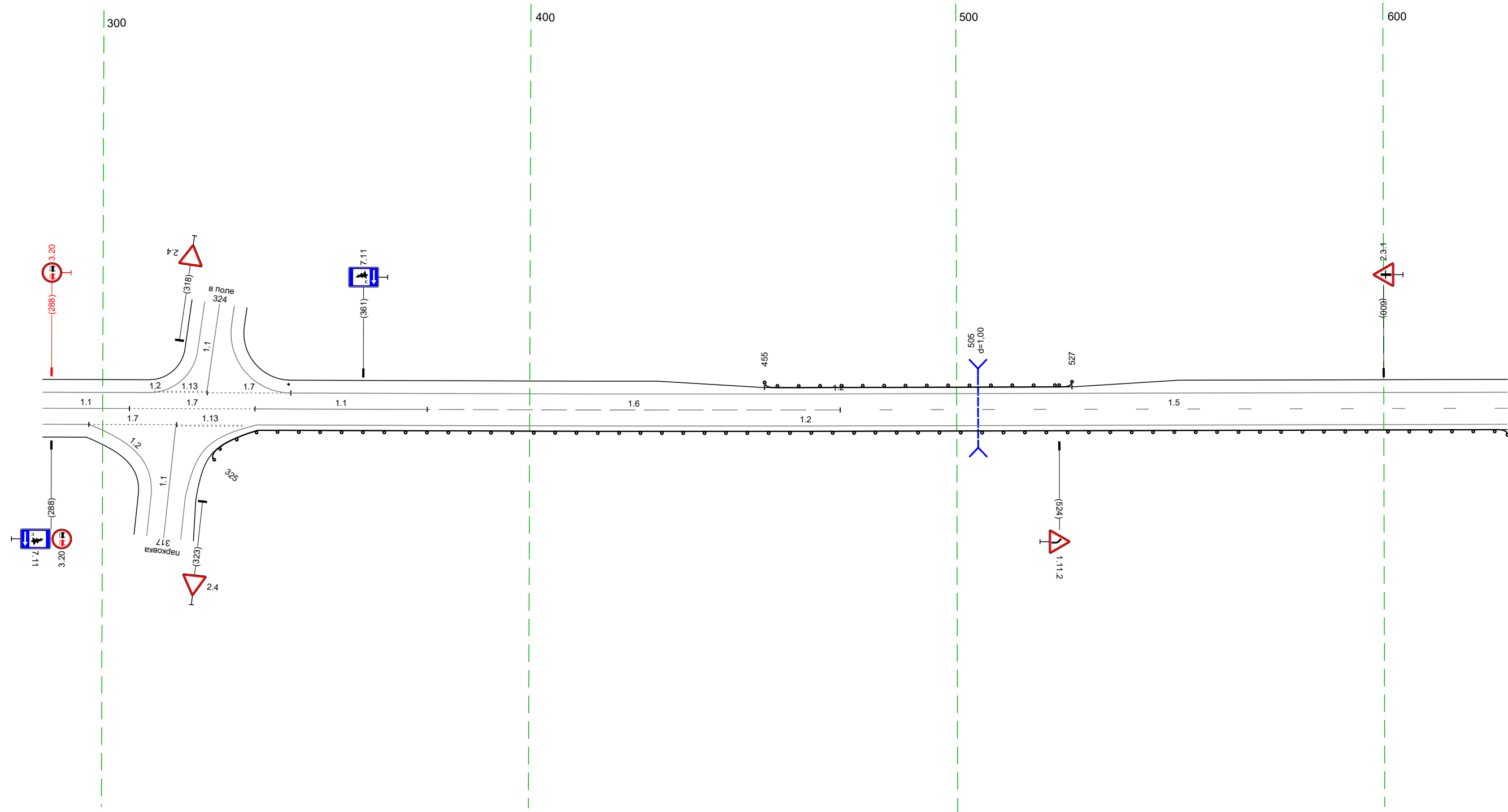

Дорожная разметка справа	Осевая линия	11 286 - 306 (20 м)	17 306 - 336 (29 м)	11 336 - 376 (40 м)	16 376 - 473 (97 м)	15 473 - 629 (156 м)
	1-я от осевой	286 297 (11 м)	17 297 - 317 (21 м)	13 317 - 333 (16 м)	12 336 - 629 (293 м)	
Дорожные ограждения и направляющие устройства справа	На разделительной					
	На обочине			ДО 1411 325 - 629 (304 м)		
Тротуары справа						

Тротуары слева		
Дорожные ограждения и направляющие устройства слева	На обочине	
	На разделительной	
Дорожная разметка слева		12 619 - 204, (344 м)
Элементы в плане		R=3358, L=349
Продольный профиль		R=13387, L=425 R=16030, L=288

М-4 "Дон"
 Старое направление км 225+000 - км 260+000
 234+619 - 235+204

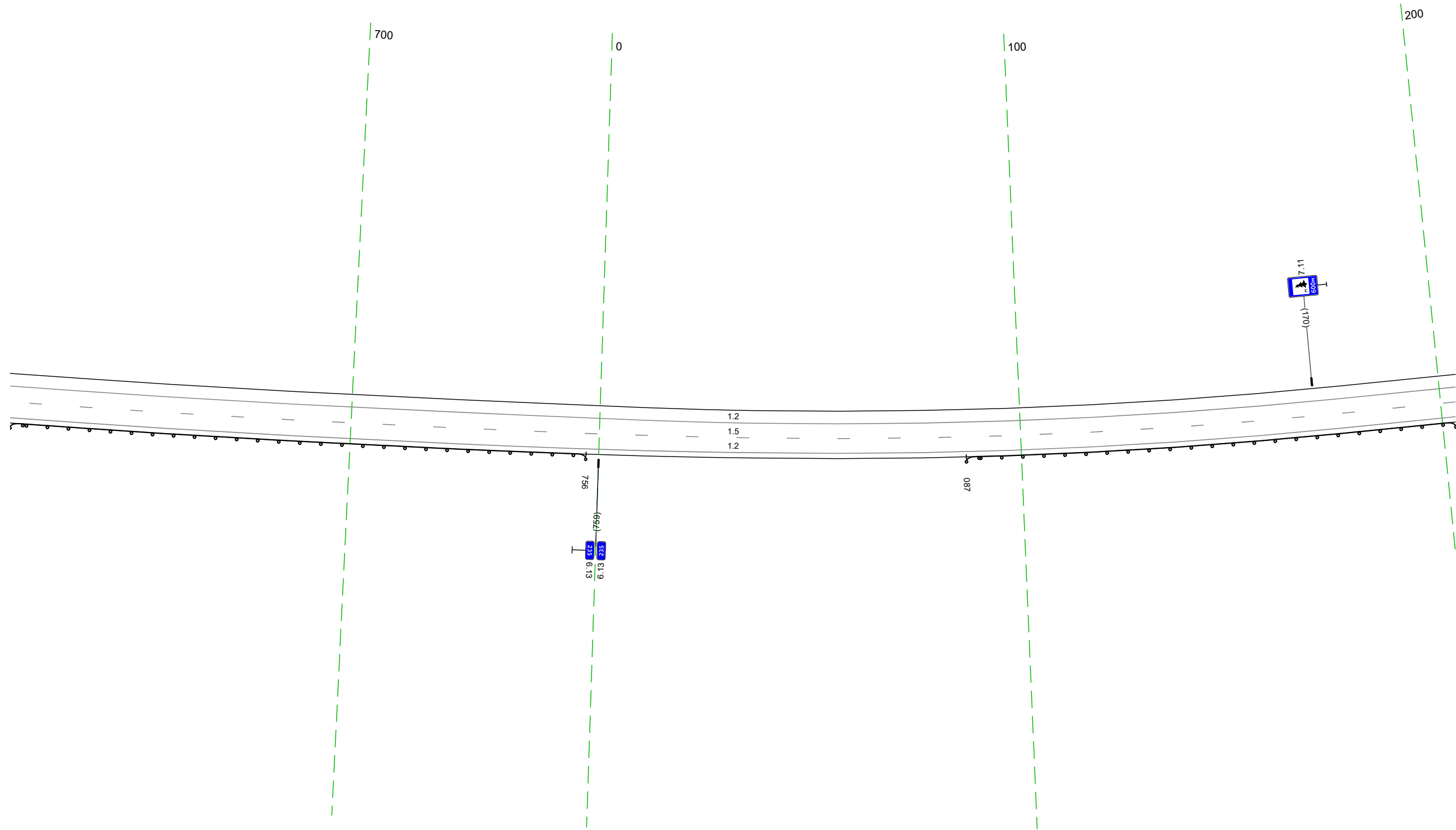

Дорожная разметка справа	Осевая линия	15 619 - 204, (344 м)
	1-я от осевой	12 619 - 204, (344 м)
Дорожные ограждения и направляющие устройства справа	На разделительной	
	На обочине	10 1511 619 - 756, (137 м)
Тротуары справа		10 1511 087 - 204, (117 м)

Тротуары слева		
Дорожные ограждения и направляющие устройства слева	На обочине	
	На разделительной	
Дорожная разметка слева		12 194 - 537, (34,3 м)
Элементы в плане		R=3358, L=349
Продольный профиль		R=16030, L=288 L=214 a=1

М-4 "ДОН"
 Старое направление км 225+000 - км 260+000
 235+194 - 235+537

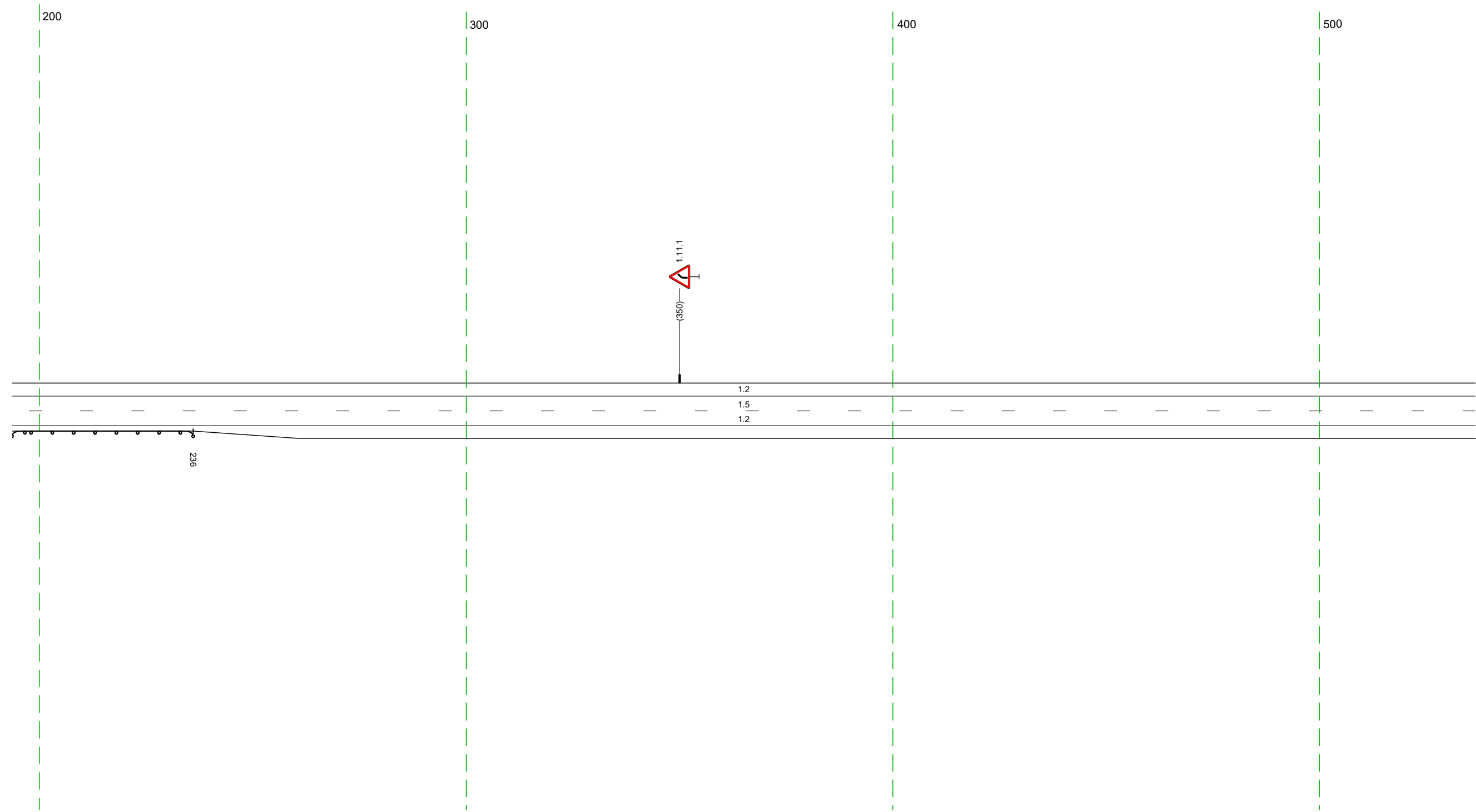

20 м

Дорожная разметка справа	Осевая линия	15 194 - 537, (34,3 м)
	1-я от осевой	12 194 - 537, (34,3 м)
Дорожные ограждения и направляющие устройства справа	На разделительной	
	На обочине	до 194 194 - 236, (4,2 м)
Тротуары справа		

Тротуары слева		
Дорожные ограждения и направляющие устройства следа	На обочине	
	На разделительной	
Дорожная разметка следа		12 527 - 870, (34,3 м)
Элементы в плане		
Продольный профиль		1=34,3 a-1

М-4 "Дон"
 Старое направление км 225+000 - км 260+000
 235+527 - 235+870

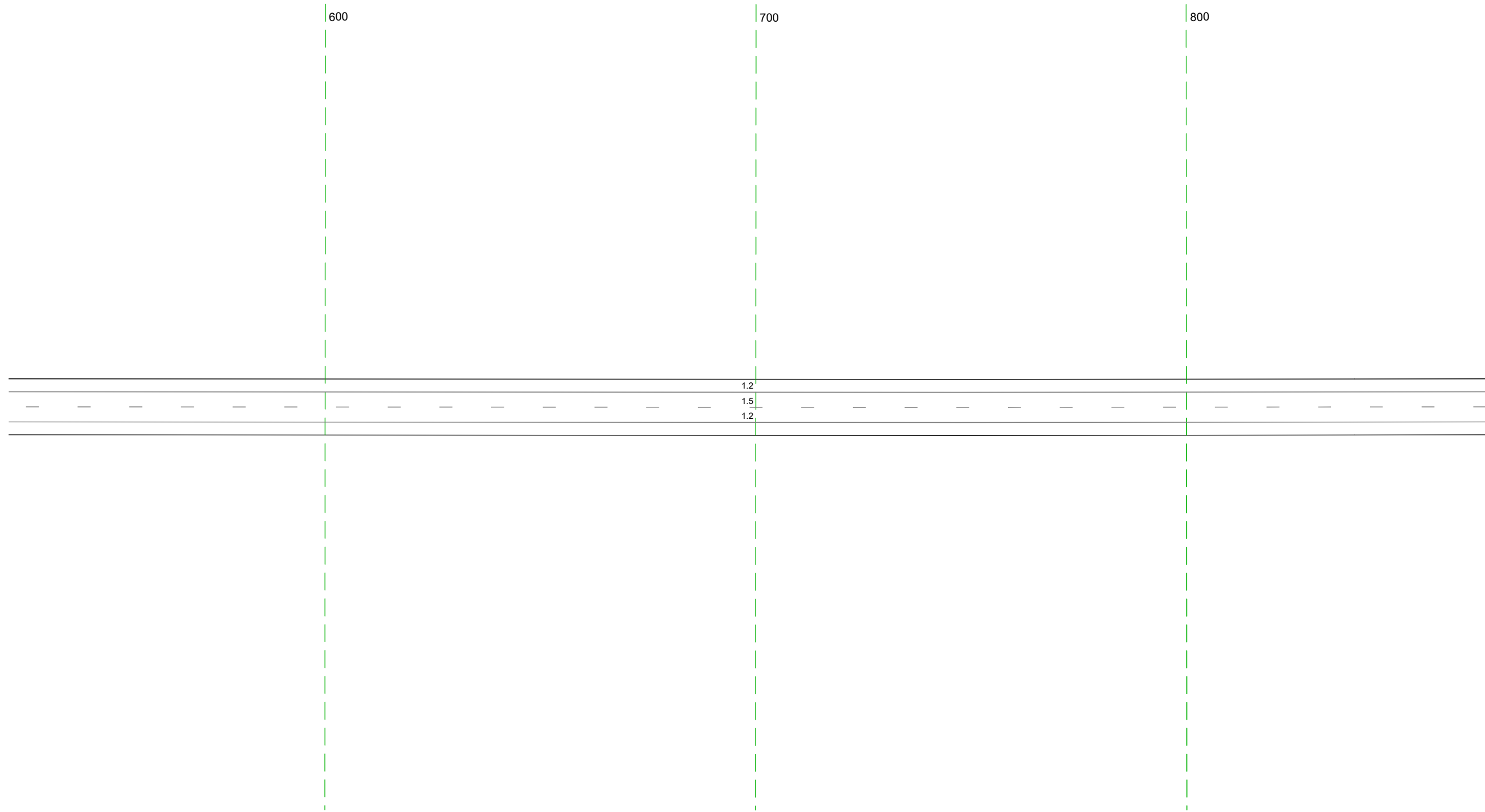

20 м

Дорожная разметка справа	Осевая линия	15 527 - 870, (34,3 м)
	1-я от осевой	12 527 - 870, (34,3 м)
Дорожные ограждения и направляющие устройства справа	На разделительной	
	На обочине	
Тротуары справа		

Тротуары слева		
Дорожные ограждения и направляющие устройства слева	На обочине	
	На разделительной	
Дорожная разметка слева		12 860 - 029, (34,3 м)
Элементы в плане		
Продольный профиль		1=34,3 а-1

М-4 "ДОН"
 Старое направление км 225+000 - км 260+000
 235+860 - 236+029

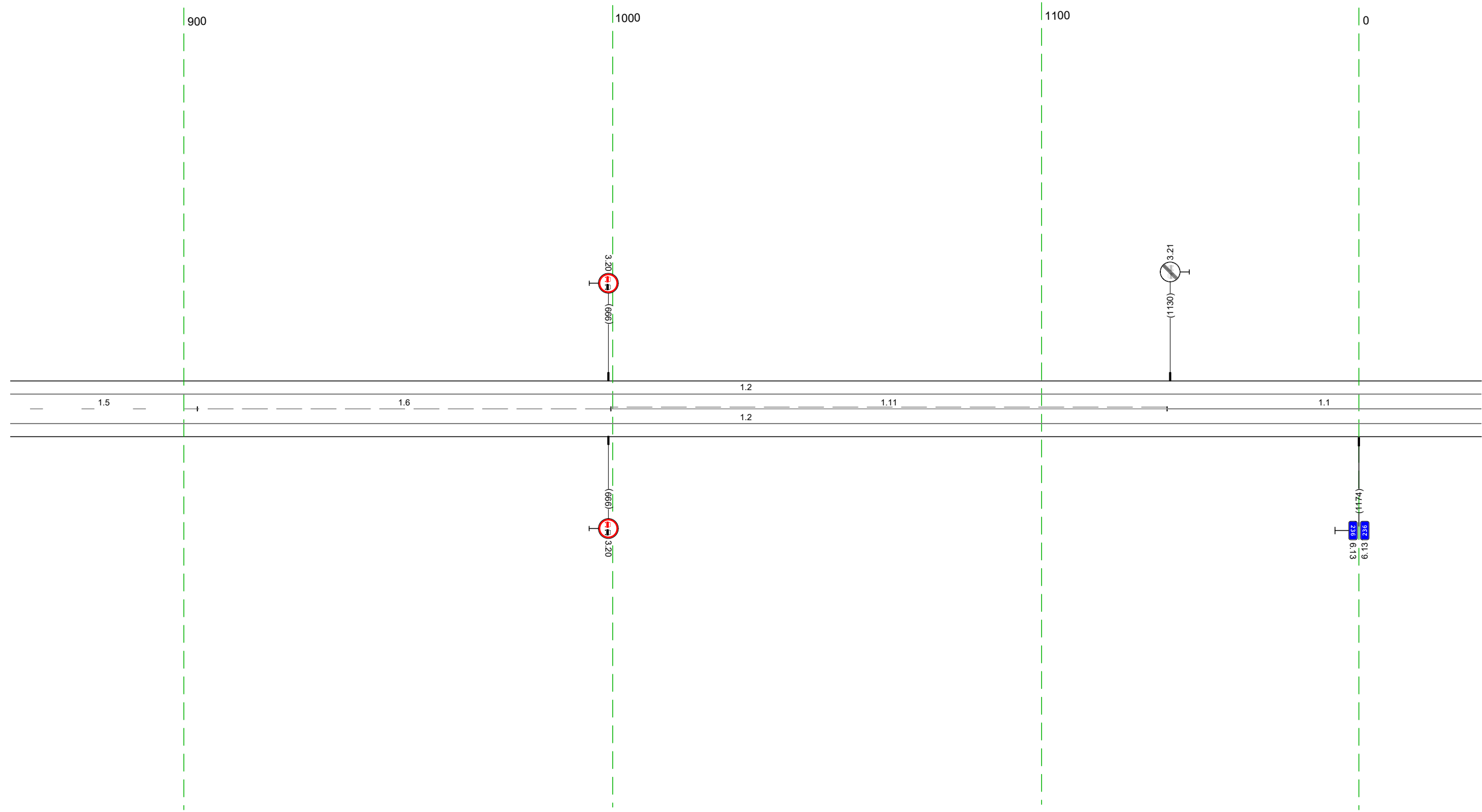

Дорожная разметка справа	Осевая линия	15 860 - 903 (44 м)	16 903 - 1000 (96 м)	111 1000 - 1129 (129 м)	11 1129 - 029 (173 м)
	1-я от осевой	12 860 - 029, (34,3 м)			
Дорожные ограждения и направляющие устройства справа	На разделительной				
	На обочине				
Тротуары справа					

Тротуары слева		
Дорожные ограждения и направляющие устройства слева	На обочине	
	На разделительной	
Дорожная разметка слева		12 019 - 362 (343 м)
Элементы в плане		
Продольный профиль		1=343 а-1

М-4 "Дон"
 Старое направление км 225+000 - км 260+000
 236+019 - 236+362

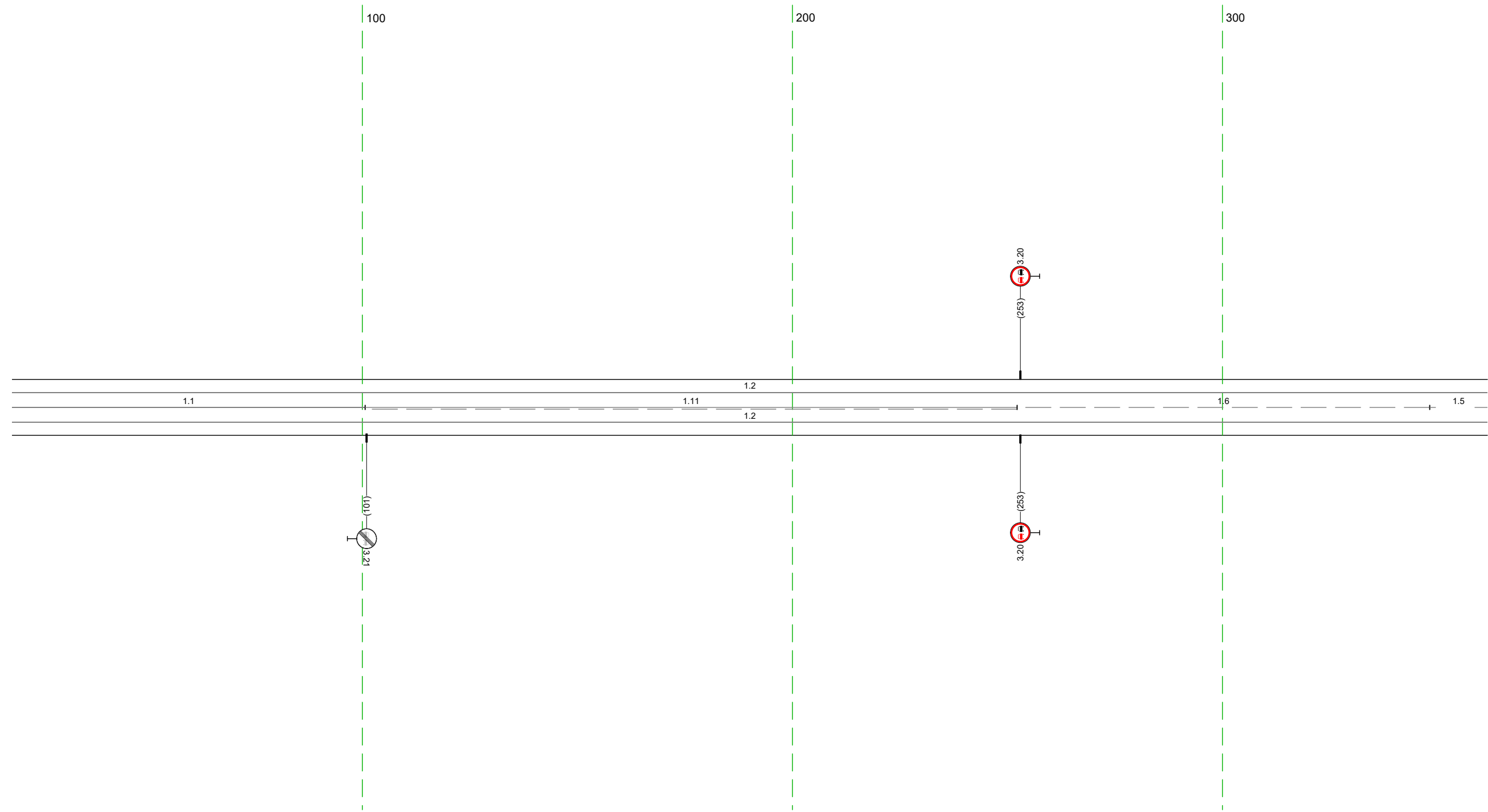

20 М

Дорожная разметка справа	Осевая линия	11 019 - 101 (82 м)	111 101 - 252 (152 м)	16 252 - 348 (96 м)	15 348 - 362 (14 м)
	1-я от осевой		12 019 - 362 (343 м)		
Дорожные ограждения и направляющие устройства справа	На разделительной				
	На обочине				
Тротуары справа					

Тротуары слева		
Дорожные ограждения и направляющие устройства слева	На обочине	до 191 431 - 468 (37 м)
	На разделительной	
Дорожная разметка слева		12 352 - 695 (343 м)
Элементы в плане		
Продольный профиль		L=343 a-1

М-4 "ДОН"
 Старое направление км 225+000 - км 260+000
 236+352 - 236+695

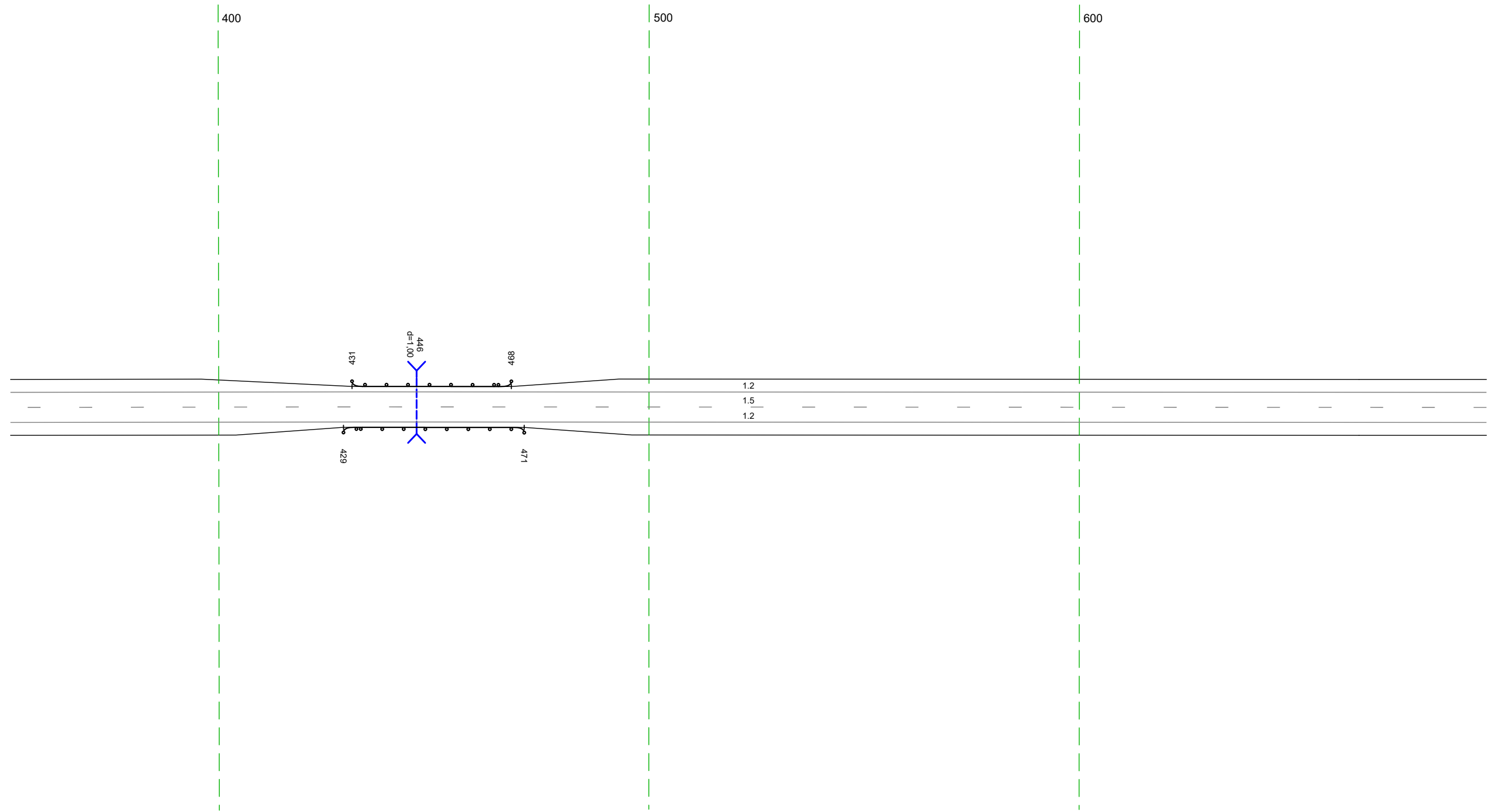

20 м

Дорожная разметка справа	Осевая линия	
	1-я от осевой	15 352 - 695 (343 м)
Дорожные ограждения и направляющие устройства справа	На разделительной	12 352 - 695 (343 м)
	На обочине	до 191 429 - 471 (42 м)
Тротуары справа		

Тротуары слева		
Дорожные ограждения и направляющие устройства слева	На обочине	
	На разделительной	
Дорожная разметка слева		12 685 - 1028 (34,3 м)
Элементы в плане		
Продольный профиль		1=34,3 а-1

М-4 "Дон"
 Старое направление км 225+000 - км 260+000
 236+685 - 236+1028

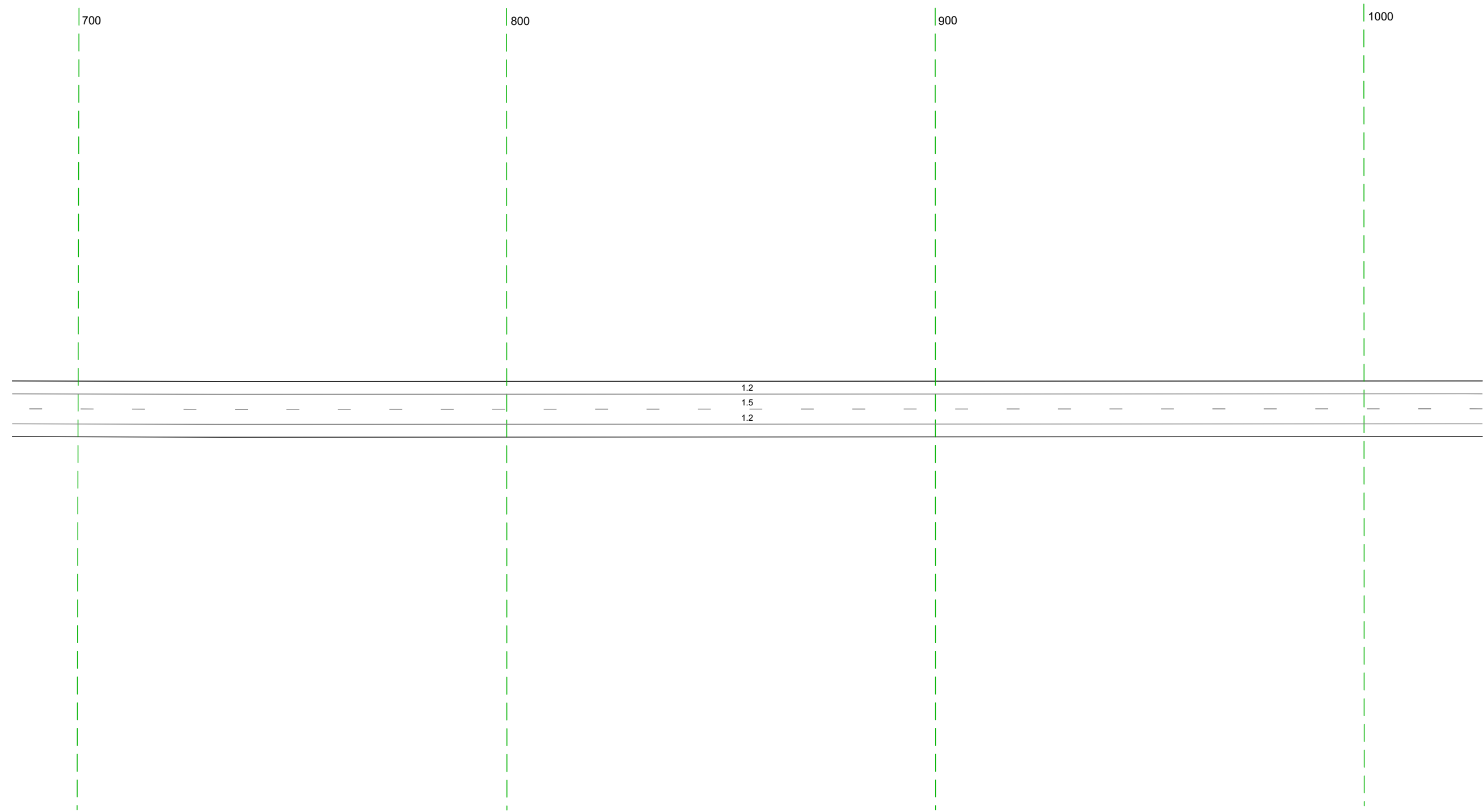

20 м

Дорожная разметка справа	Осевая линия	15 685 - 1028 (34,3 м)
	1-я от осевой	12 685 - 1028 (34,3 м)
Дорожные ограждения и направляющие устройства справа	На разделительной	
	На обочине	
Тротуары справа		

Тротуары слева		
Дорожные ограждения и направляющие устройства слева	На обочине	20 (17) 161 - 192 (31 м)
	На разделительной	
Дорожная разметка слева		12 1018 - 285 (34,3 м)
Элементы в плане		
Продольный профиль		L=34,3 a=1

М-4 "ДОН"
 Старое направление км 225+000 - км 260+000
 236+1018 - 237+285

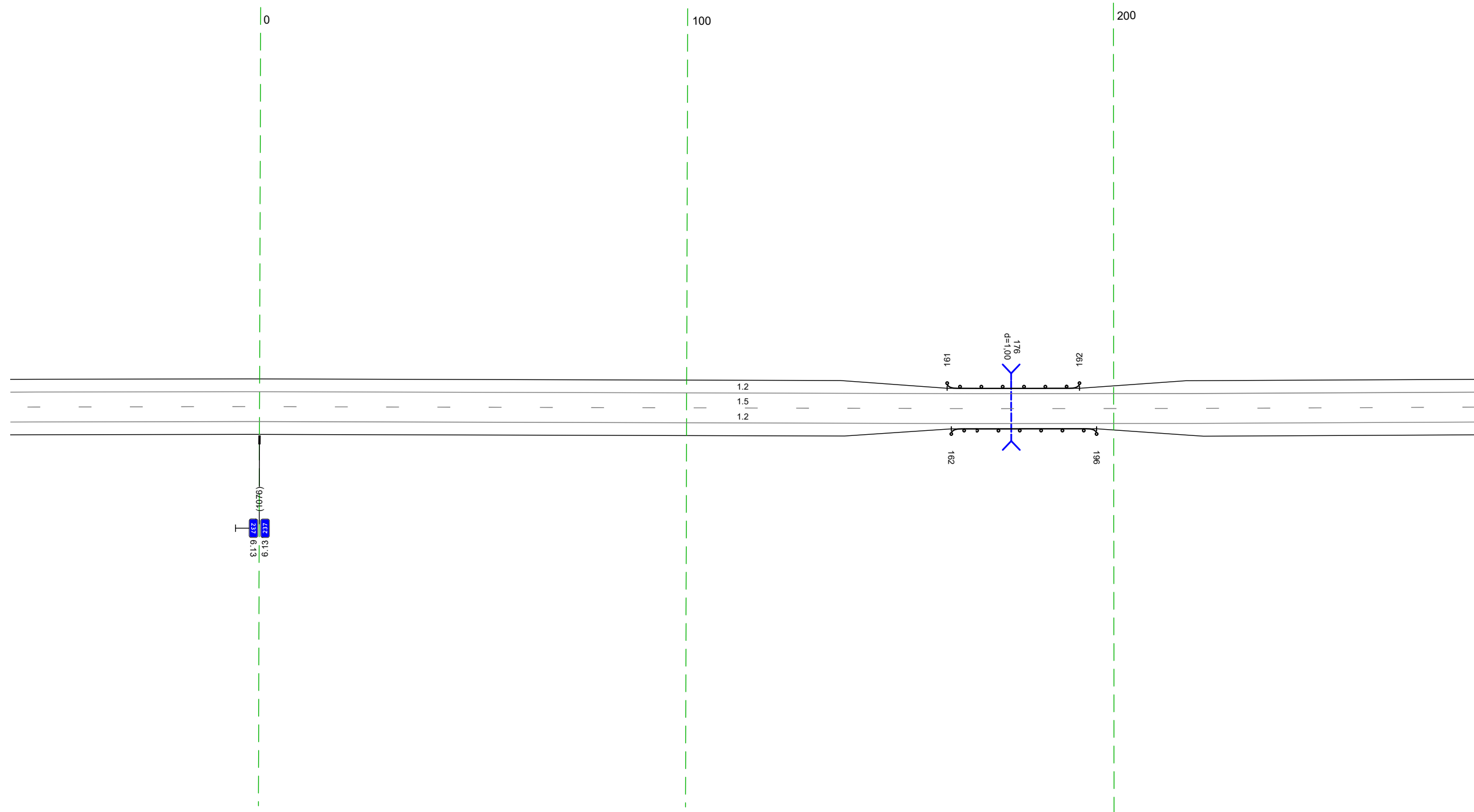

20 м

Дорожная разметка справа	Осевая линия	15 1018 - 285 (34,3 м)
	1-я от осевой	12 1018 - 285 (34,3 м)
Дорожные ограждения и направляющие устройства справа	На разделительной	
	На обочине	20 (17) 162 - 196 (34 м)
Тротуары справа		

Тротуары слева		
Дорожные ограждения и направляющие устройства слева	На обочине	
	На разделительной	
Дорожная разметка слева	2-я от осевой	12 275 - 587, (312 м)
	1-я от осевой	18 587 - 618, (31 м)
Элементы в плане		
Профильный профиль		L=343 0=1

М-4 "Дон"
 Старое направление км 225+000 - км 260+000
 237+275 - 237+618

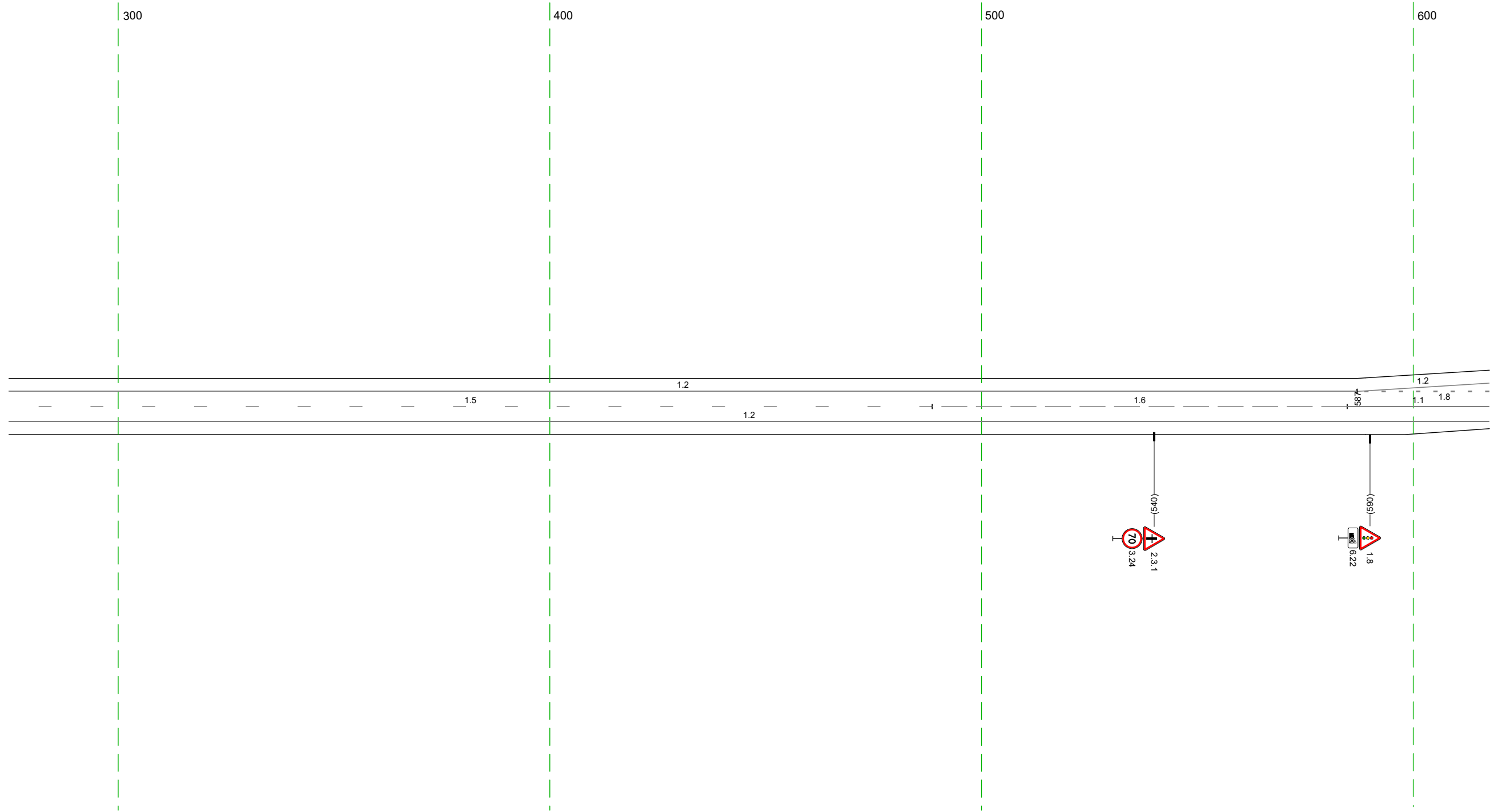

20 м

Дорожная разметка справа	Осевая линия	15 275 - 489, (214 м)	16 489 - 585, (96 м)	11 585 - 618, (33 м)
	1-я от осевой		12 275 - 618, (343 м)	
Дорожные ограждения и направляющие устройства справа	На разделительной			
	На обочине			
Тротуары справа				

Тротуары слева						ДО 19/1 714 - 767, (53 м)				ДО 19/1 820 - 951, (131 м)			
Дорожные ограждения и направляющие устройства слева	На обочине												
	На разделительной												
Дорожная разметка слева	2-я от осевой	12 608 - 643, (35 м)	12 643 - 773, (130 м)	12 789 796 (198 м)	17 796 805 (180 м)	12 805 817 (112 м)	17 817 828 (111 м)	14 828 - 891, (63 м)	14 891 - 951, (60 м)				
	1-я от осевой	1,8 608 - 736, (129 м)	12 736 - 795, (59 м)	12 736 - 795, (59 м)	17 795 805 (110 м)	12 805 - 866, (62 м)	12 805 - 866, (62 м)	18 866 - 951, (84 м)					
Элементы в плане													
Продольный профиль		L=34,3											
		a=1											

М-4 "ДОН"
 Старое направление км 225+000 - км 260+000
 237+608 - 237+951

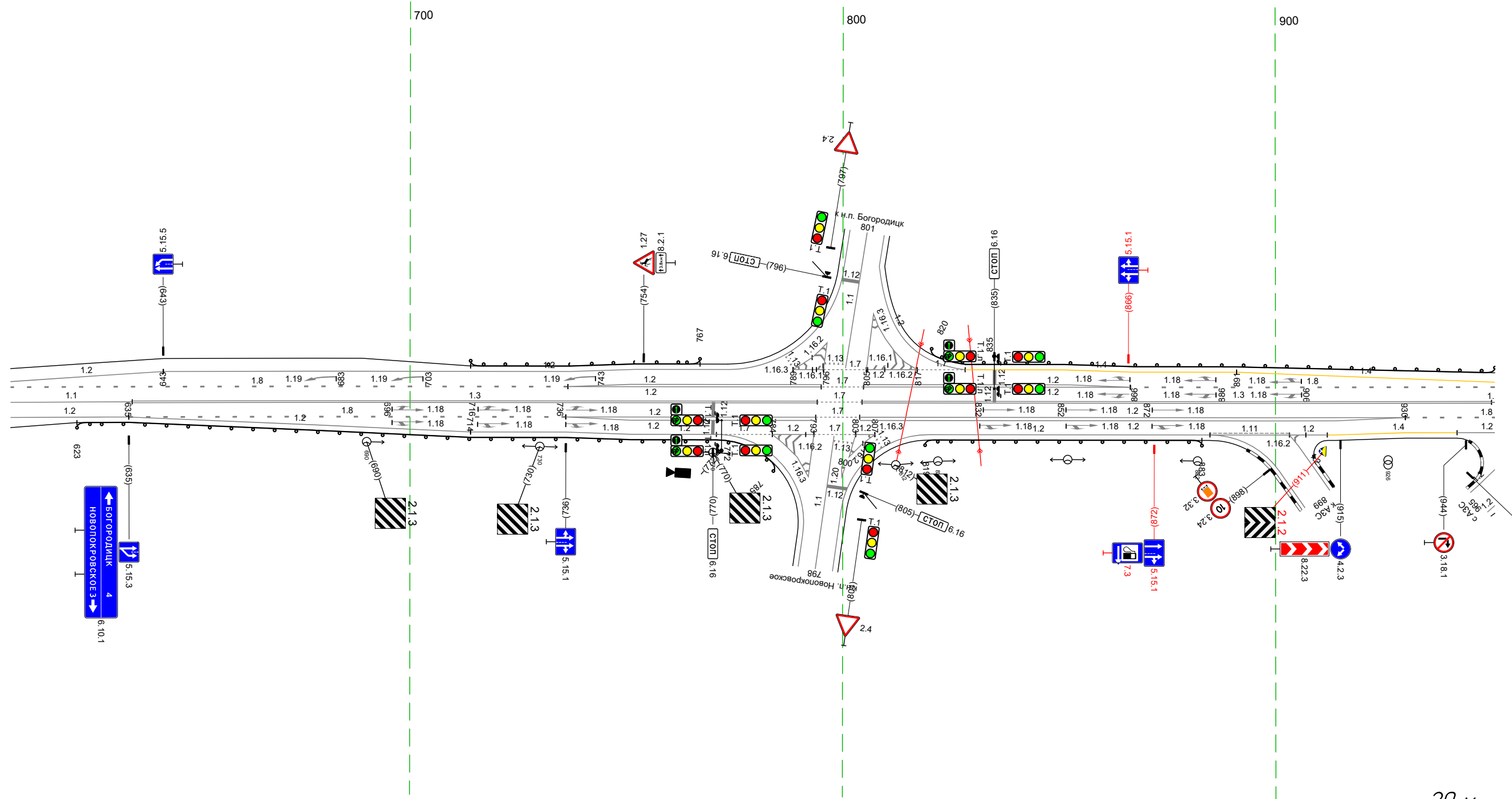

20 М

Дорожная разметка справа	Осевая линия	11 608 - 636, (28 м)	13 636 - 794, (158 м)	17 794 804 (110 м)	13 804 - 950, (145 м)	18 930 - 951, (21 м)							
	1-я от осевой	12 608 - 635, (27 м)	18 635 - 736, (101 м)	12 736 - 794, (58 м)	12 736 - 794, (58 м)	12 804 - 930, (126 м)	12 804 - 930, (126 м)						
	2-я от осевой		12 635 - 714, (79 м)	12 714 - 771, (57 м)	17 771 - 784, (13 м)	12 784 793 (10 м)	12 803 803 (10 м)	12 803 807 (14 м)	12 820 - 885, (65 м)	111 885 - 903, (18 м)	12 903 912 (9 м)	14 912 - 942, (30 м)	12 942 951 (9 м)
Дорожные ограждения и направляющие устройства справа	На разделительной												
	На обочине	ДО 19/1 623 - 785, (162 м)				ДО 19/1 819 - 883, (64 м)							
Тротуары справа													

Тротуары слева		
Дорожные ограждения и направляющие устройства слева	На обочине	
	На разделительной	
Дорожная разметка слева		12 1274 - 1599 (325 м)
Элементы в плане		
Продольный профиль		$L=85$ $a=1$ $R=16823, L=500$

М-4 "Дон"
 Старое направление км 225+000 - км 260+000
 237+1274 - 237+1617

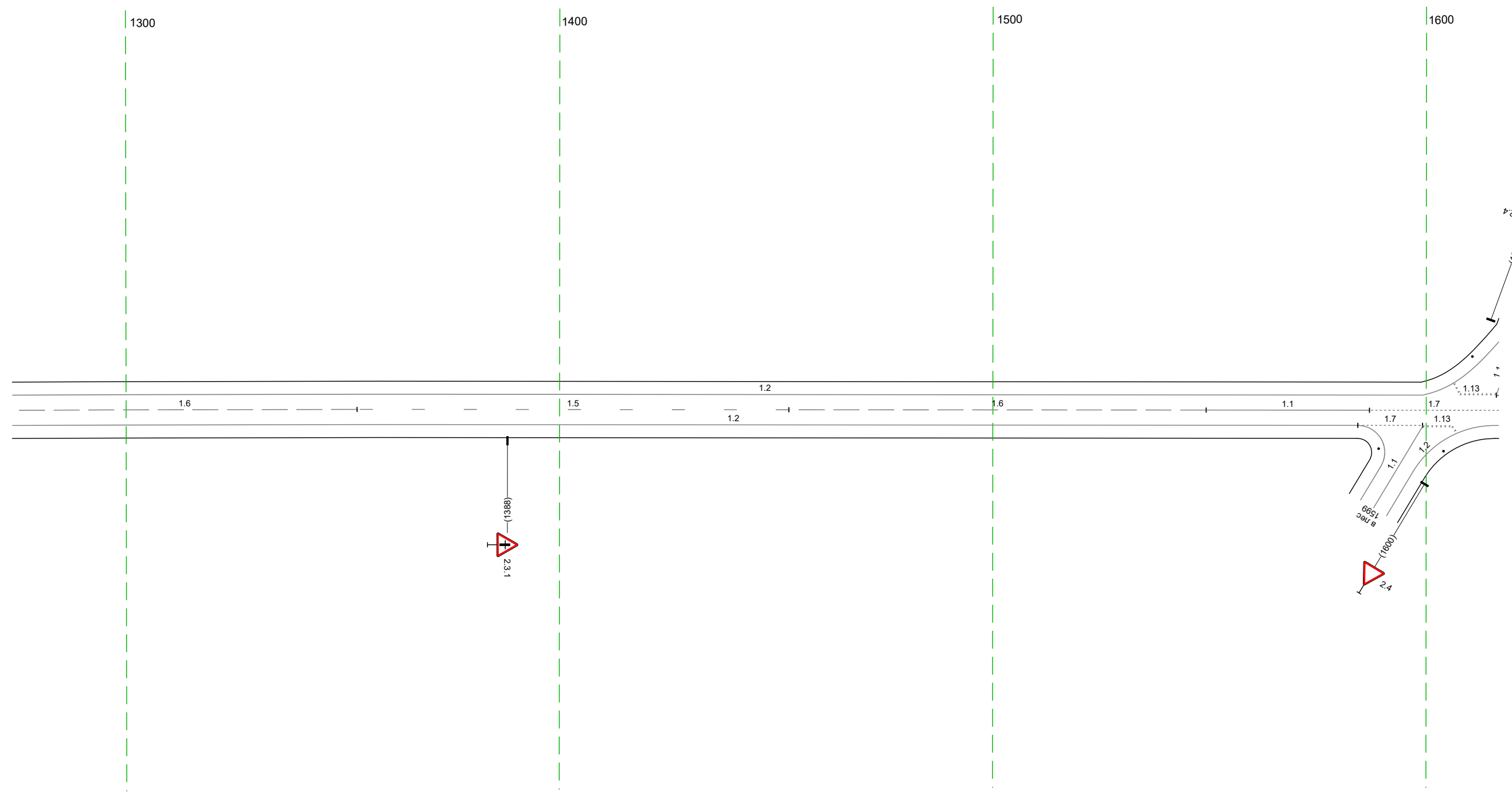

20 М

Дорожная разметка справа	Осевая линия	16 1274 - 1353 (80 м)	15 1353 - 1453 (100 м)	16 1453 - 1549 (96 м)	11 1549 - 1587 (38 м)	17 1587 - 1617 (30 м)
	1-я от осевой			12 1274 - 1584 (311 м)		17 1584 - 1599 (15 м) 1606 17 м
Дорожные ограждения и направляющие устройства справа	На разделительной					
	На обочине					
Тротуары справа						

Тротуары слева							
Дорожные ограждения и направляющие устройства слева	На обочине			D0 1411 1681 - 1884, (203 м)			
	На разделительной						
Дорожная разметка слева		113 1608 1616 16 м	17 1616 - 1634, (18 м)	12 1634 - 1928, (294 м)		113 1941 1950 19 м	
Элементы в плане							
Продольный профиль		R=16823, L=500					

М-4 "ДОН"
 Старое направление км 225+000 - км 260+000
 237+1607 - 237+1950

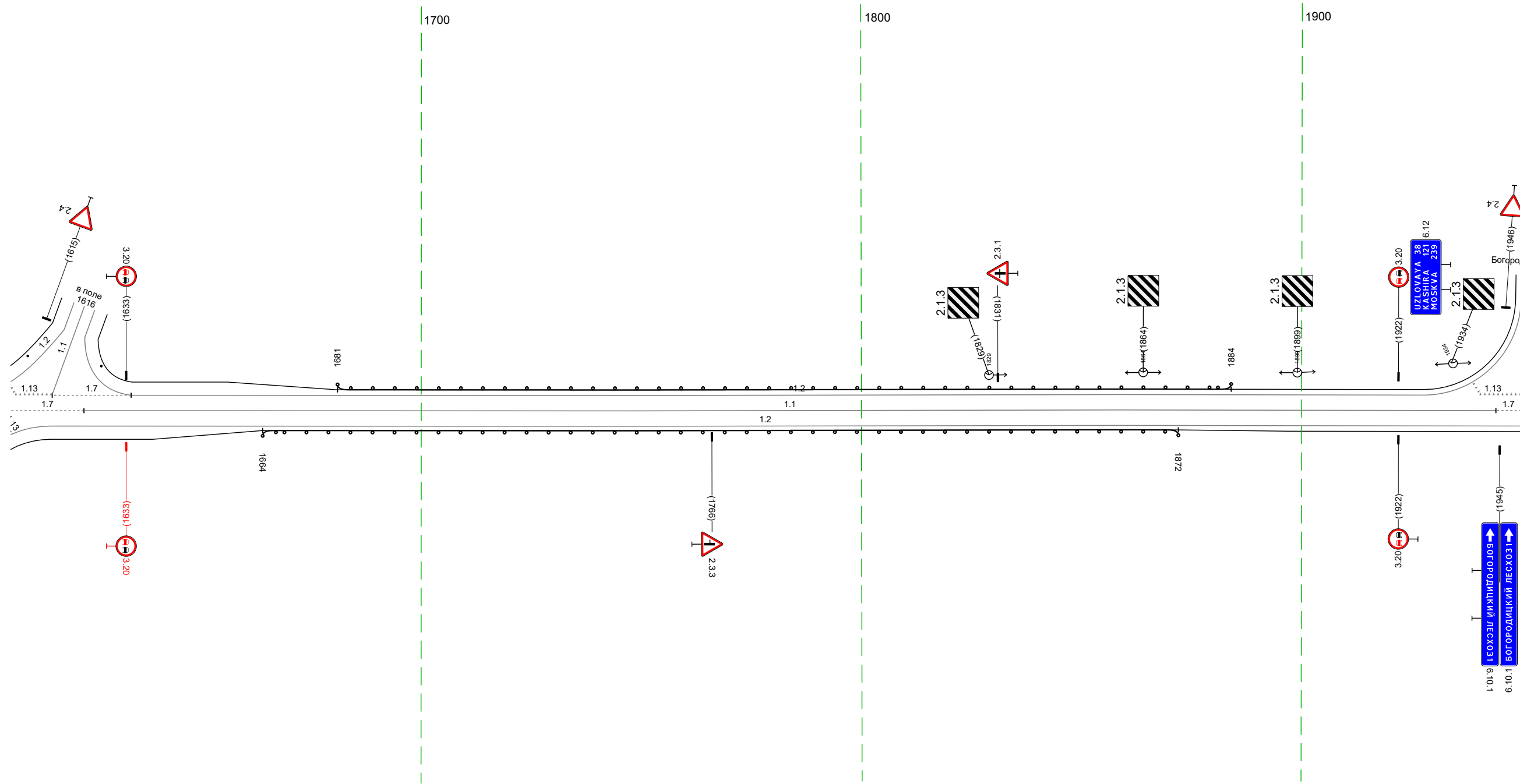

Дорожная разметка справа							
Дорожные ограждения и направляющие устройства справа	Осевая линия	17 1607 - 1623, (17 м)	11 1623 - 1944, (321 м)		17 1944 1950 16 м		
	1-я от осевой		12 1616 - 1950, (334 м)				
Тротуары справа				D0 1411 1664 - 1872, (208 м)			

Тротуары слева					
Дорожные ограждения и направляющие устройства слева	На обочине			ДО 1970 1958 - 274, (324 м)	
	На разделительной				
Дорожная разметка слева		11 1941 1953 (12 м)	17 1953 - 1979, (27 м)	12 1979 - 274, (304 м)	
Элементы в плане					
Продольный профиль		R=24587, L=611			

М-4 "ДОН"
 Старое направление км 225+000 - км 260+000
 237+1940 - 239+274

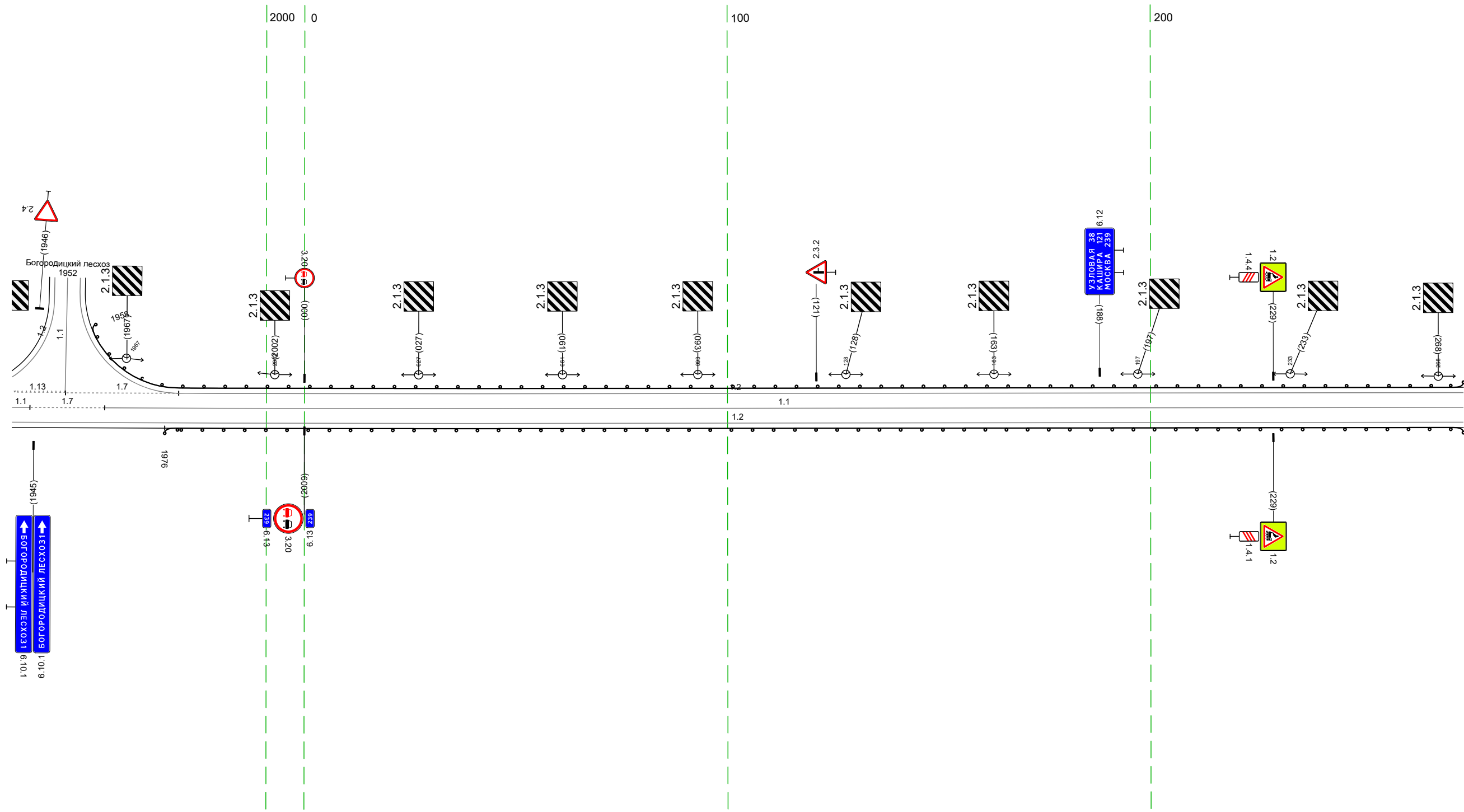

Тротуары справа					
Дорожные ограждения и направляющие устройства справа	На разделительной			ДО 1970 1976 - 274, (307 м)	
	На обочине				
Дорожная разметка справа		11 1940 1944 (14 м)	17 1944 - 1962, (18 м)	11 1962 - 274, (321 м)	
1-я от осевой				12 1940 - 274, (343 м)	
Осевая линия					

20 М

Тротуары слева									
Дорожные ограждения и направляющие устройства слева	На обочине	до 1911 264 - 402, 1138 м		См 151 13 - 414	См 161 426 - 434	до 1911 453 - 577, 1824 м			
	На разделительной								
Дорожная разметка слева	2-я от осевой			12 444 - 484, 140 м		12 484 - 566, 182 м			
	1-я от осевой	12 264 - 444, 180 м				18 444 - 577, 133 м		12 577 - 596 180 м	12 577 - 607, 131 м
Элементы в плане		373		R=4251 L=623					
Продольный профиль		R=24587 L=611		460		L=747		a=9	

М-4 "Дон"
 Старое направление км 225+000 - км 260+000
 239+264 - 239+607

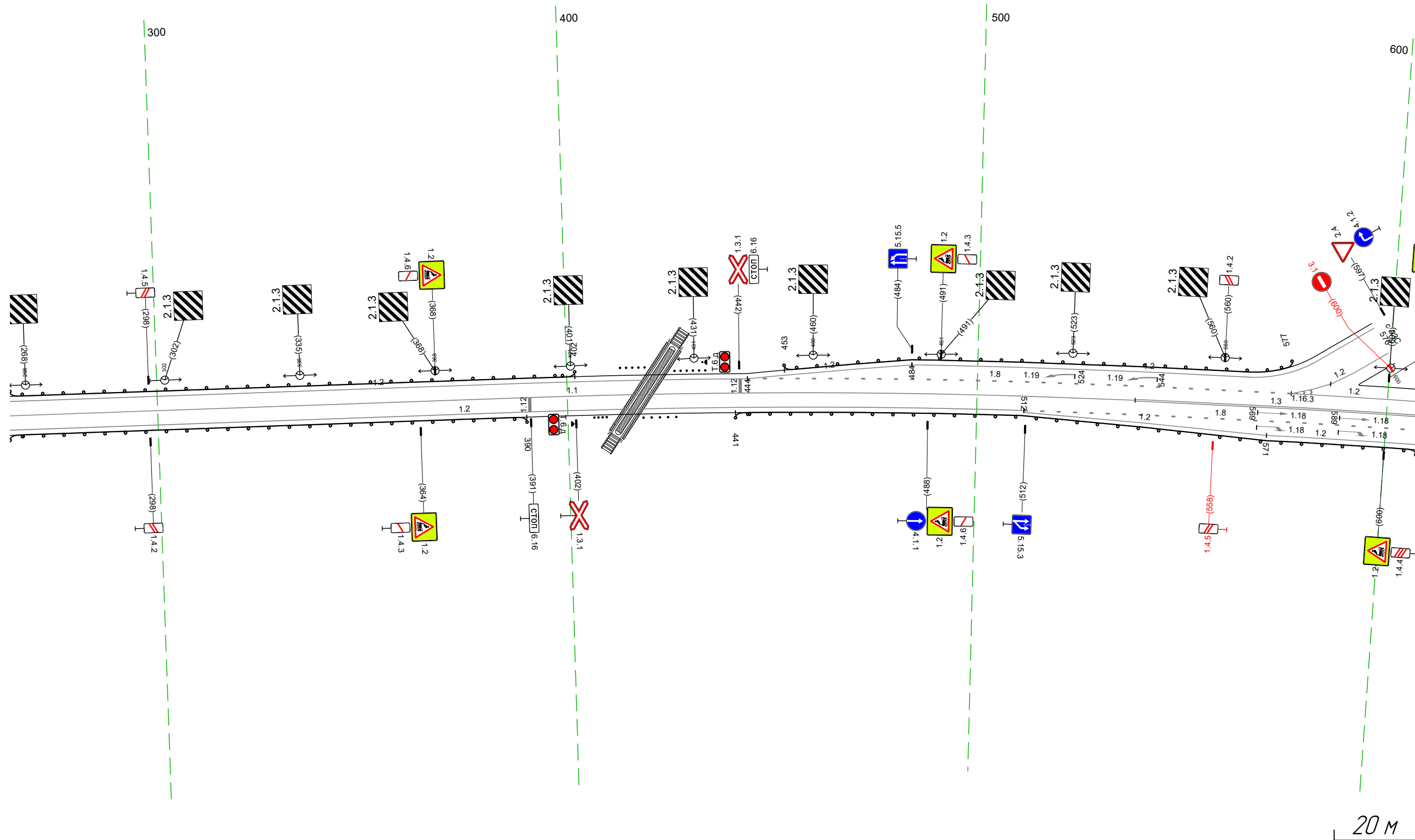

Дорожная разметка справа		11 264 - 539, 1275 м		13 539 - 607, 169 м		
Дорожные ограждения и направляющие устройства справа	1-я от осевой	12 264 - 512, 1248 м		18 512 - 607, 196 м		
	2-я от осевой			12 512 - 571, 159 м		
Тротуары справа		до 1911 264 - 390, 1126 м		См 164 406 - 412	См 151 418 - 427	до 1911 441 - 607, 1166 м

Тротуары слева				752 - 175, (181 м, а/д, ш 1,5 м)			
Дорожные ограждения и направляющие устройства слева	На обочине			10, (191) 667 - 146, (1237 м)		10, (191) 150 - 166, (16 м)	
	На разделительной						
Дорожная разметка слева	2-я от осевой			12 689 - 172, (241 м)		113 178 183	
	1-я от осевой	12 597 - 682, (84 м)	11 682 - 725, (44 м)	18 725 - 138, (171 м)		12 138 - 177, (39 м) 12 138 - 177, (39 м)	
Элементы в плане				R=4251, L=623		a=9	
Продольный профиль		L=343					

М-4 "Дон"
Старое направление км 225+000 - км 260+000
239+597 - 240+183

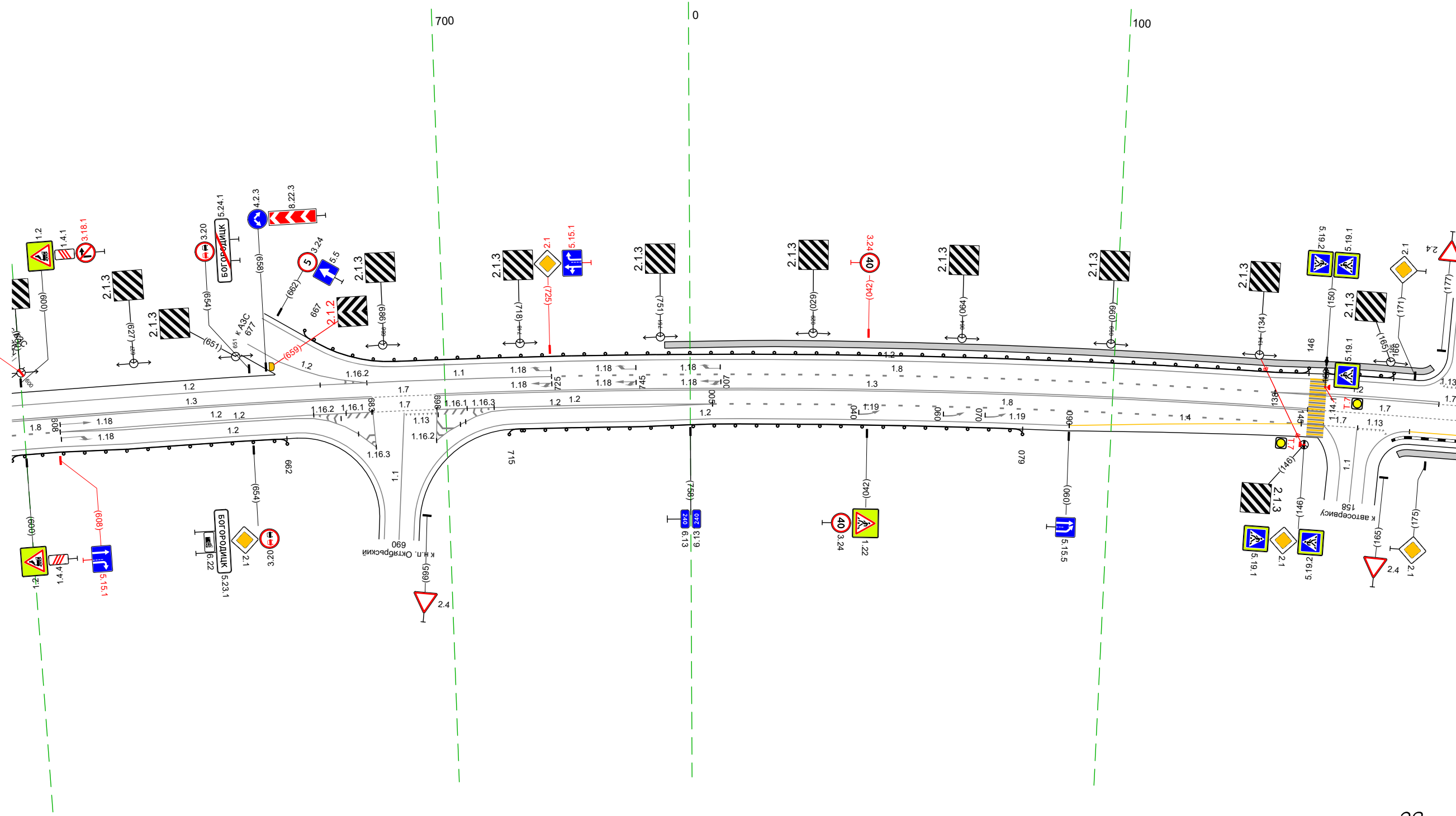

Дорожная разметка справа	Осевая линия	13 597 - 683, (85 м)		17 683 - 698, (15 м)	13 698 - 146, (206 м)		17 146 - 183, (36 м)						
	1-я от осевой	18 597 608 (11 м)	12 608 - 683, (74 м)		17 683 - 698, (15 м)	12 707 - 005, (156 м)		18 005 - 145, (140 м)		12 145 150 (5 м)	17 150 158 (8 м)	113 158 165 (6 м)	14 171 - 183, (12 м)
		12 608 - 672, (64 м)				12 698 - 005, (165 м)							
2-я от осевой	12 597 - 664, (67 м)		12 672 683 (11 м)	12 707 698 700 (13 м)	12 716 - 090, (132 м)		14 090 - 145, (55 м)						
Дорожные ограждения и направляющие устройства справа	На разделительной												
	На обочине	10, (191) 597 - 662, (65 м)				10, (191) 716 - 079, (122 м)							
Тротуары справа										168 - 183, (14 м, а/д, ш 1,5 м)			

20 М

Тротуары слева		173 - 175, 12 м, а/в, ш 15 м		до 191 195 - 337, (142 м)		до 191 444 - 516, (71 м)	
Дорожные ограждения и направляющие устройства слева	На обочине						
	На разделительной						
Дорожная разметка слева	2-я от осевой	113 178 183 194	17 111	12 194 - 281, (87 м)	12 281 - 330, (49 м)		
	1-я от осевой	12 173 177 177	17 177 - 190, (12 м)	12 190 - 232, (42 м)	18 232 - 330, (98 м)	12 330 - 516, (186 м)	
Элементы в плане		R=4,251, L=623		236		367	R=4,788, L=387
Продольный профиль		L=343					

М-4 "ДОН"
 Старое направление км 225+000 - км 260+000
 240+173 - 240+516

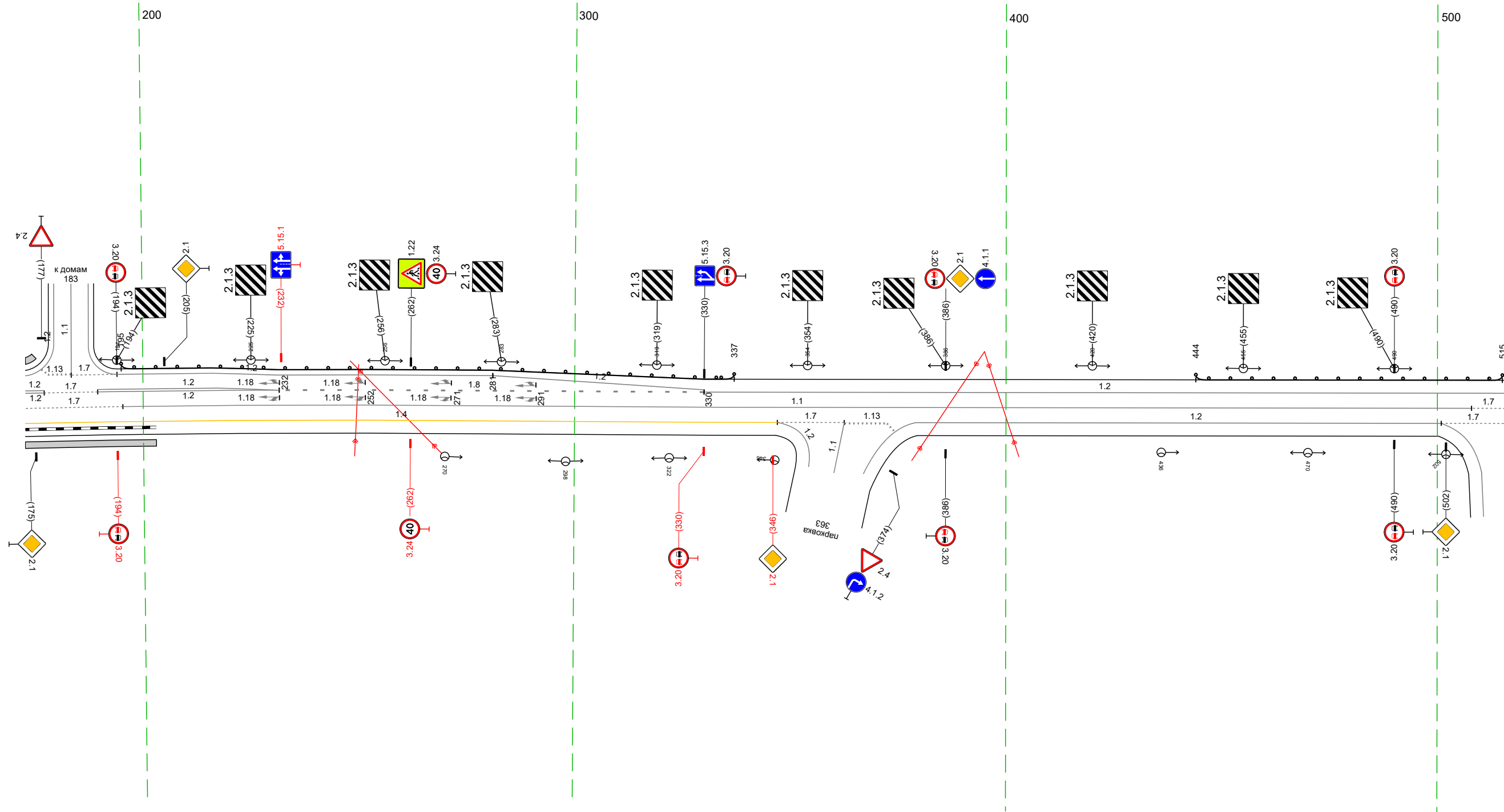

20 М

Дорожная разметка справа	Осевая линия	17 173 - 195, (23 м)	11 195 - 508, (113 м)		113	17 508 516
	1-я от осевой		14 173 - 347, (174 м)	17 347 - 363, (16 м)	372 180 м	12 379 - 501, (122 м)
Дорожные ограждения и направляющие устройства справа	На разделительной					
	На обочине					
Тротуары справа		173 - 203, (30 м), а/в, ш 15 м				

Тротуары слева			
Дорожные ограждения и направляющие устройства слева	На обочине	до 1911 506 - 515, 19 м	
	На разделительной		
Дорожная разметка слева	2-я от осевой		12 822 - 849, (27 м)
	1-я от осевой		18 822 - 849, (27 м)
Элементы в плане		R=478, L=387	0+9
Продольный профиль		L=343	

М-4 "Дон"
 Старое направление км 225+000 - км 260+000
 240+506 - 240+849

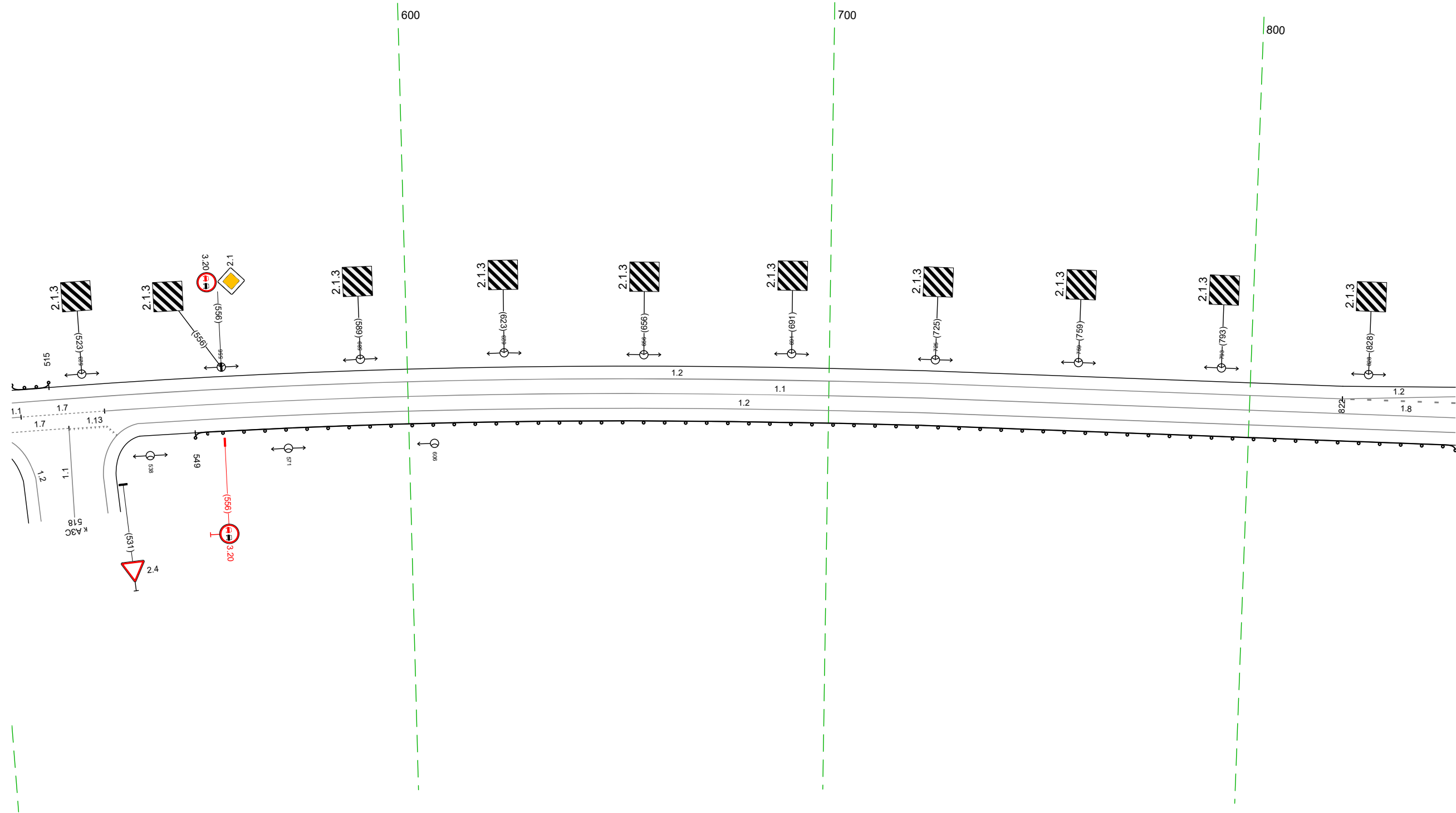

20 м

Дорожная разметка справа	Осевая линия	11 508 - 528, (20 м) ₁₂	11 528 - 849, (321 м)
	1-я от осевой	17 506 - 519, (13 м)	12 535 - 849, (314 м)
Дорожные ограждения и направляющие устройства справа	На разделительной		
	На обочине		до 1911 549 - 849, (300 м)
Тротуары справа			

Тротуары слева						1103 - 1138, (35 м), а/в, ш 15 м			
Дорожные ограждения и направляющие устройства слева	На обочине	ДО 19/1 888 - 1070, (182 м)				ДО 19/1 1109 - 1136, (27 м)		ДО 19/1 1141 - 1182, (41 м)	
	На разделительной								
Дорожная разметка слева	2-я от осевой	12 839 - 884, (45 м)	12 884 - 1062, (178 м)	12 1074 - 1092, (18 м)	13 1092 1097 1102 1104 112 м	17 1097 1102 1104 112 м	17 1114 - 1131, (17 м)	12 1133 - 1182, (49 м)	
	1-я от осевой	18 839 - 1012, (173 м)				12 1012 - 1093, (81 м)		17 1093 1103 110 м	
Элементы в плане									
Продольный профиль		L=34,3				a=9			

М-4 "ДОН"
 Старое направление км 225+000 - км 260+000
 240+839 - 240+1182

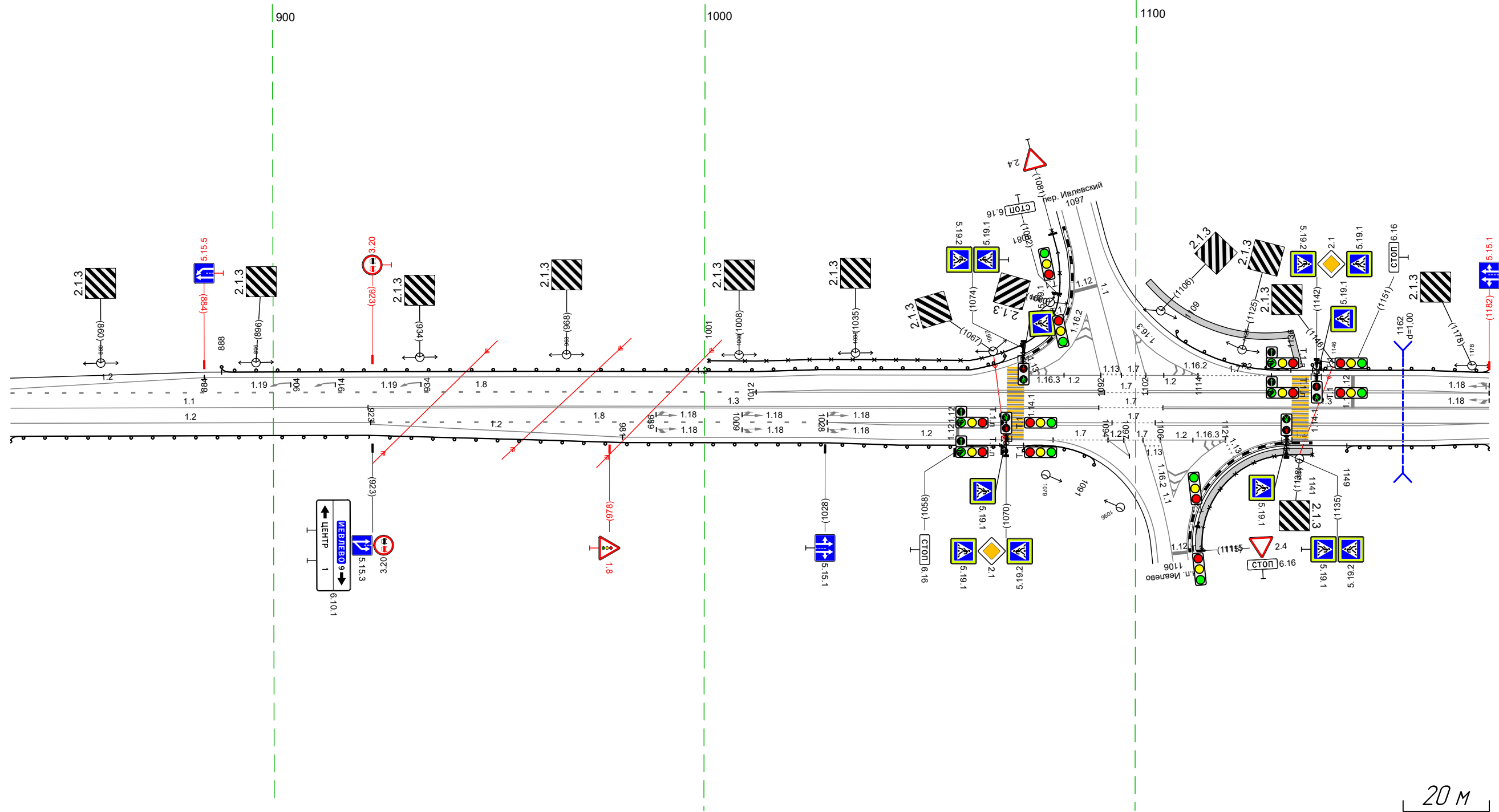

Дорожная разметка справа	Осевая линия	11 839 - 922, (83 м)	13 922 - 1091, (169 м)	17 1091 - 1106, (15 м)	13 1106 - 1182, (76 м)
	1-я от осевой	12 839 - 923, (84 м)	18 923 - 1028, (106 м)	17 1095 1105 110 м	12 1105 - 1182, (77 м)
		12 1028 - 1095, (66 м)	12 1028 - 1095, (66 м)	17 1097 1106 110 м	12 1105 - 1182, (78 м)
2-я от осевой	12 923 - 981, (58 м)	12 981 - 1078, (97 м)	17 1081 1094 113 м	12 1094 1097 1106 110 м	12 1106 - 1121, (15 м)
Дорожные ограждения и направляющие устройства справа	На разделительной				
	На обочине	ДО 19/1 839 - 1070, (231 м)		ДО 19/1 1074 - 1091, (17 м)	ДО 19/1 1115 - 1141, (26 м), а/в, ш 15 м
Тротуары справа					

Тротуары слева																	136 - 155, (19 м), а/д, ш 15 м																																						
Дорожные ограждения и направляющие устройства слева	На обочине	до 197 1172 - 1222, (50 м)					до 197 027 - 050, (23 м)																																																
	На разделительной																																																						
Дорожная разметка слева	3-я от осевой																1171 120 - 132, (12 м)																																						
	2-я от осевой	12 1172 - 1240, (68 м)		111 1240 - 022, (23 м)		12 022 - 041, (19 м)		111 041 - 068, (27 м)		12 068 - 102, (34 м)		111 102 - 116, (14 м)		11 116 - 135, (19 м)		12 135 - 149, (14 м)		155 149 - 155, (6 м)		113 155 - 163, (8 м)		17 163 - 174, (11 м)		12 174 - 175, (1 м)		113 175 - 199, (24 м)		201 199 - 201, (2 м)		211 201 - 211, (10 м)		12 211 - 222, (11 м)		113 222 - 258, (37 м)		17 258 - 265, (7 м)		17 265 - 272, (7 м)		17 272 - 283, (11 м)															
	1-я от осевой	18 1182 - 078, (108 м)										12 078 - 205, (127 м)					12 078 - 205, (127 м)					17 205 - 210, (5 м)					12 210 - 211, (1 м)					12 211 - 213, (2 м)					12 213 - 273, (60 м)					12 273 - 275, (2 м)					12 275 - 273, (58 м)					12 273 - 275, (2 м)			
Элементы в плане																	R=204, L=440																																						
Продольный профиль		L=34,3															a=9																																						

М-4 "ДОН"
 Старое направление км 225+000 - км 260+000
 240+1172 - 241+273

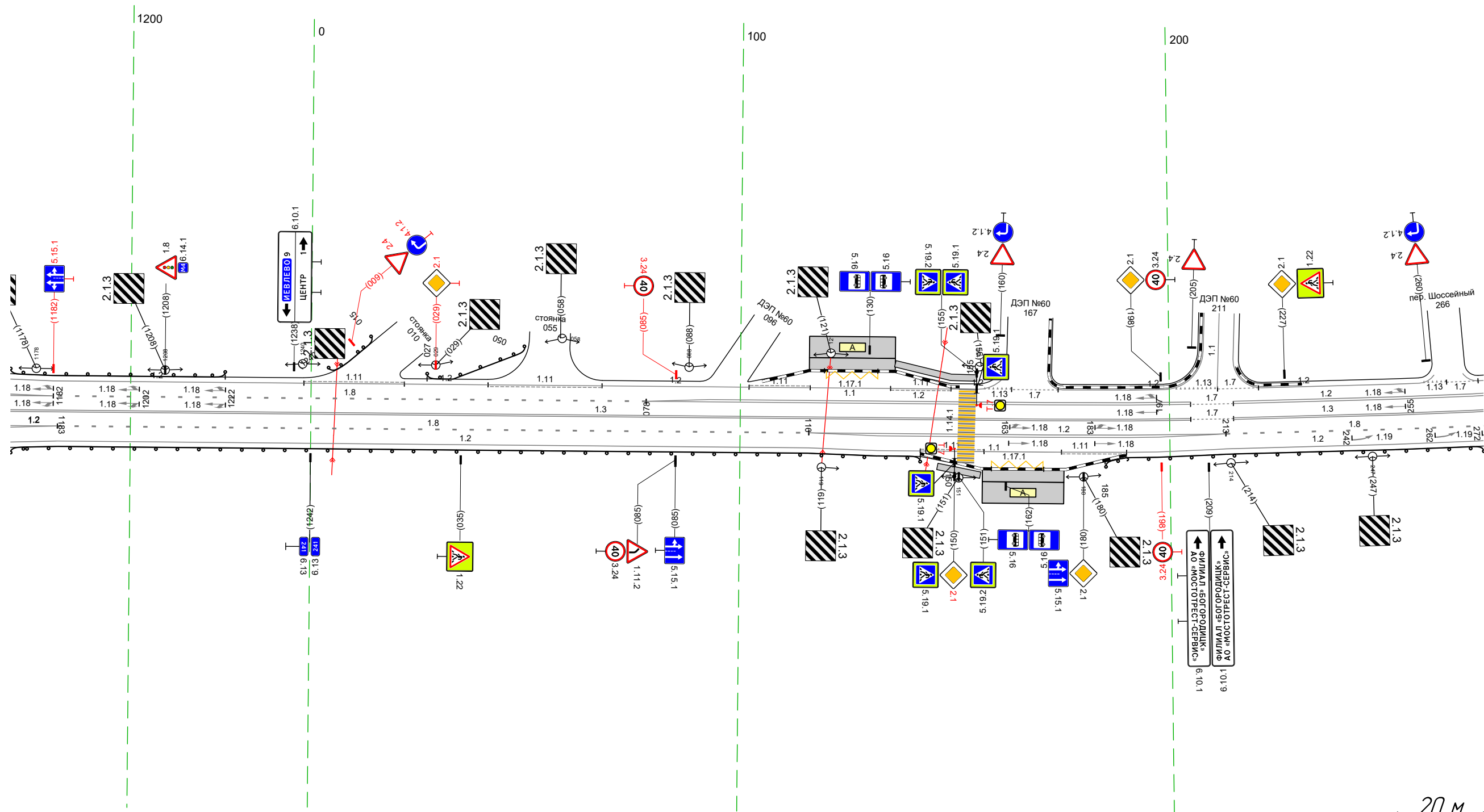

Дорожная разметка справа	Осевая линия											13 1172 - 205, (275 м)		17 205 - 215, (10 м)		13 215 - 273, (58 м)				
	1-я от осевой	12 1172 - 1183, (11 м)		18 1183 - 116, (1175 м)				12 116 - 213, (97 м)		12 116 - 213, (97 м)				18 213 - 273, (60 м)						
	2-я от осевой	12 1172 - 142, (212 м)										111 142 - 157, (15 м)		11 157 - 175, (18 м)		11 175 - 190, (15 м)		12 190 - 273, (83 м)		
	3-я от осевой											1171 159 - 171, (12 м)								
Дорожные ограждения и направляющие устройства справа	На разделительной																			
	На обочине	до 197 1172 - 142, (212 м)															до 197 185 - 273, (88 м)			
Тротуары справа																	146 - 156, (10 м), а/д, ш 15 м			

Тротуары слева					
Дорожные ограждения и направляющие устройства слева	На обочине	10/19/1 329 - 608, 1279 м			
	На разделительной				
Дорожная разметка слева	2-я от осевой	13 263 - 265 (2 м)	17 272 - 306 (34 м)	12 321 - 394 (73 м)	12 394 - 456 (62 м)
	1-я от осевой	13 263 - 272 (10 м)	17 263 - 357 (93 м)	18 357 - 456 (99 м)	12 456 - 522 (66 м)
Элементы в плане		R=2104, L=440			
Продольный профиль		L=108 a=9 371 R=41783, L=1105			

М-4 "Дон"
Старое направление км 225+000 - км 260+000
241+263 - 241+608

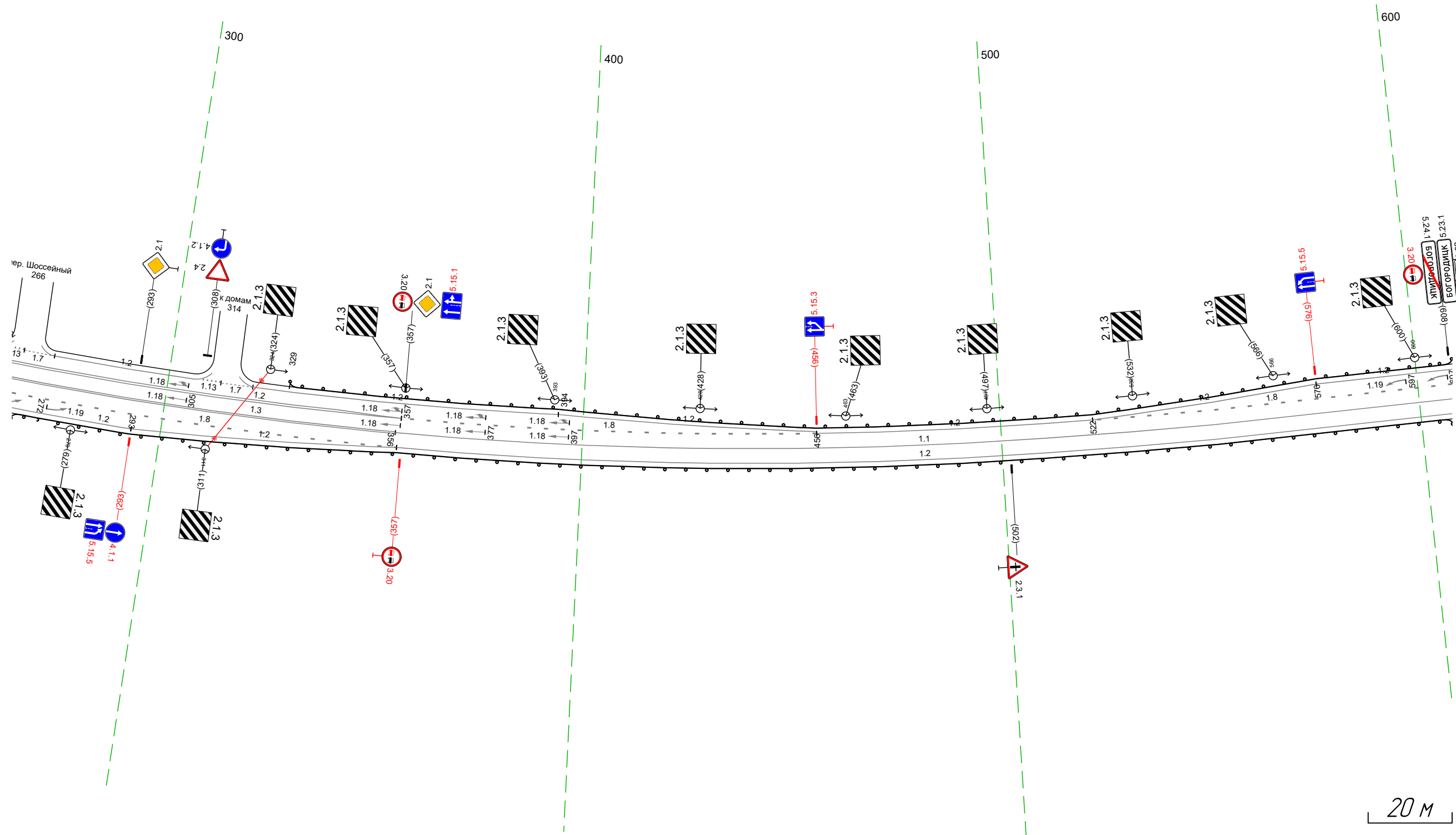

Дорожная разметка справа	Осевая линия	13 263 - 355, 192 м	11 355 - 608, 1252 м
	1-я от осевой	18 263 - 356, 193 м	12 356 - 608, 1252 м
Дорожные ограждения и направляющие устройства справа	2-я от осевой	12 263 - 293 (30 м)	12 293 - 356 (63 м)
	На разделительной		
Тротуары справа	На обочине	10/19/1 263 - 608, 1345 м	
	На разделительной		

Тротуары слева							
Дорожные ограждения и направляющие устройства слева	На обочине	до 19 м 598 - 638, 160 м					
	На разделительной						
Дорожная разметка слева	2-я от осевой	12 598 - 698, 100 м		17 704 713 (19 м)	17 722 732 (10 м)	12 738 - 941, 1203 м	
	1-я от осевой	18 598 - 663, 165 м	12 663 - 713, 150 м	17 713 722 (19 м)	12 732 - 780, 148 м	18 780 - 941, 1161 м	
Элементы в плане							
Продольный профиль		R=4783, L=1105					

М-4 "ДОН"
 Старое направление км 225+000 - км 260+000
 241+598 - 241+941

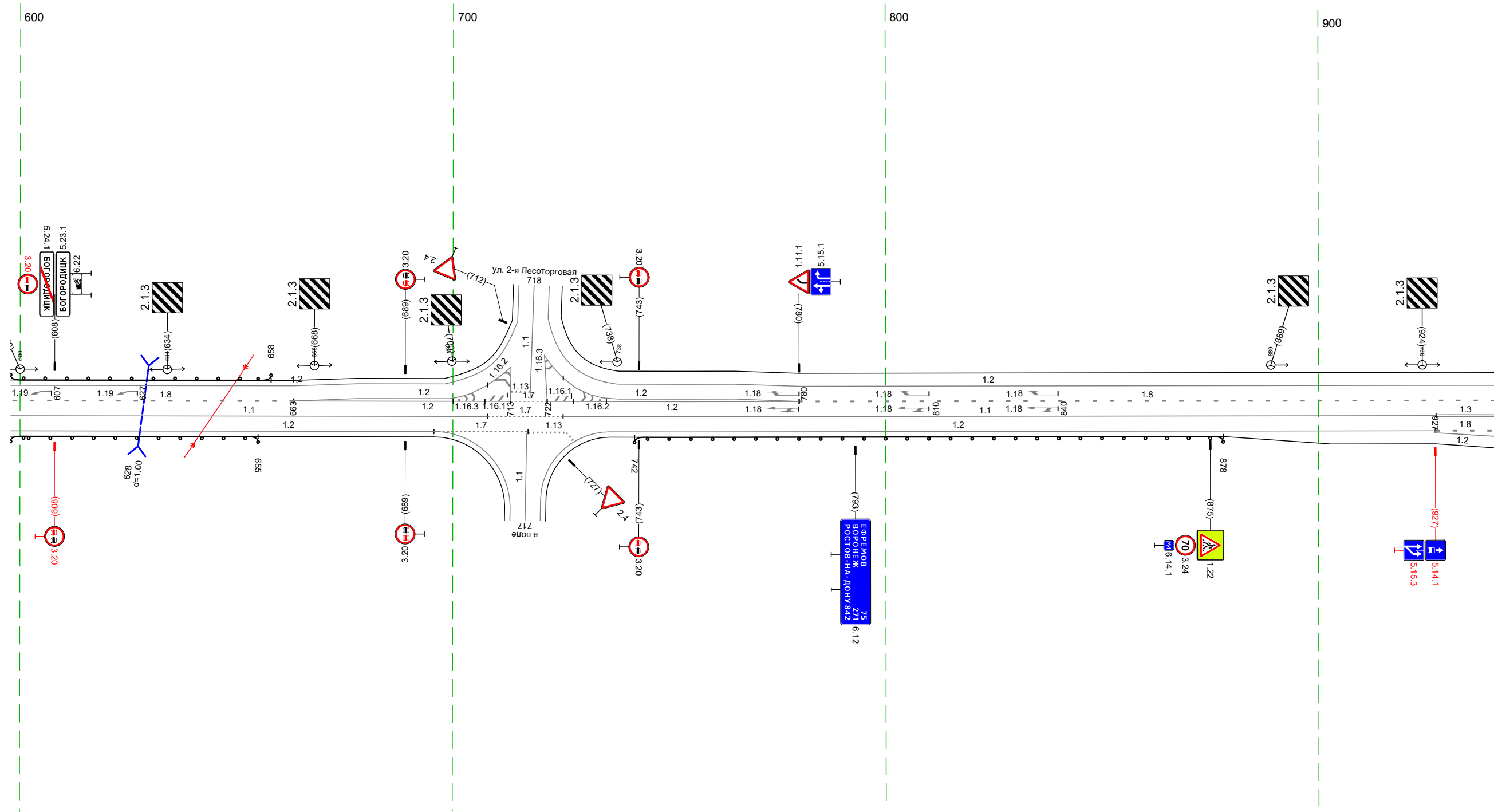

Дорожная разметка справа	Осевая линия	11 598 - 708, 110 м		17 708 - 725, 117 м	11 725 - 927, 1202 м		13 927 - 941, 14 м
	1-я от осевой	12 598 - 696, 198 м		17 696 - 717, 122 м	12 736 - 927, 1191 м		18 927 - 941, 14 м
Дорожные ограждения и направляющие устройства справа	На разделительной						
	На обочине	до 19 м 598 - 655, 157 м			до 19 м 742 - 878, 136 м		
Тротуары справа							

Тротуары слева		047 - 061 (14 м, а/в, ш) 15 м				до 1911 153 - 285, (132 м)	
Дорожные ограждения и направляющие устройства слева	На обочине						
	На разделительной						
Дорожная разметка слева	2-я от осевой	117.1 030 - 043, (13 м)		12 128 - 184, (56 м)			
	1-я от осевой	12 931 - 128, (196 м)		18 081 - 184, (103 м)		12 184 - 285, (101 м)	
Элементы в плане							
Продольный профиль		R=4.1783, L=105					

М-4 "ДОН"
 Старое направление км 225+000 - км 260+000
 241+931 - 242+285

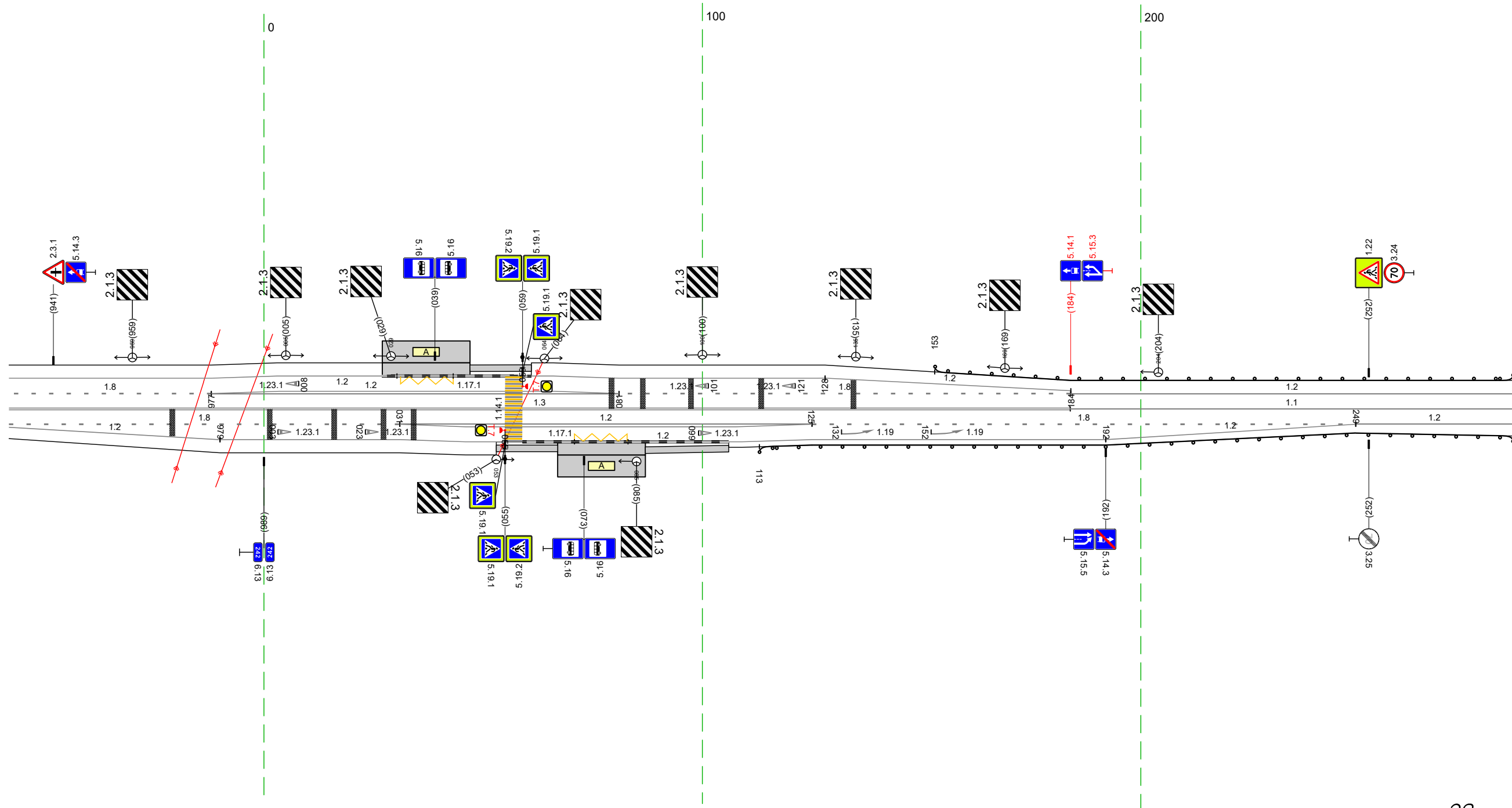

Дорожная разметка справа	Осевая линия	13 931 - 184, (242 м)		11 184 - 285, (101 м)	
	1-я от осевой	18 931 - 031, (89 м)		12 031 - 125, (94 м)	
Дорожные ограждения и направляющие устройства справа	На разделительной				
	На обочине	до 1911 113 - 285, (172 м)			
Тротуары справа		053 - 067, (14 м, а/в, ш) 15 м		087 - 106, (19 м, а/в, ш) 15 м	

Тротуары слева		
Дорожные ограждения и направляющие устройства слева	На обочине	до 13/11 275 - 618 (34,3 м)
	На разделительной	
Дорожная разметка слева		12 275 - 618 (34,3 м)
Элементы в плане		
Продольный профиль		R=41783, L=1105

М-4 "Дон"
 Старое направление км 225+000 - км 260+000
 242+275 - 242+618

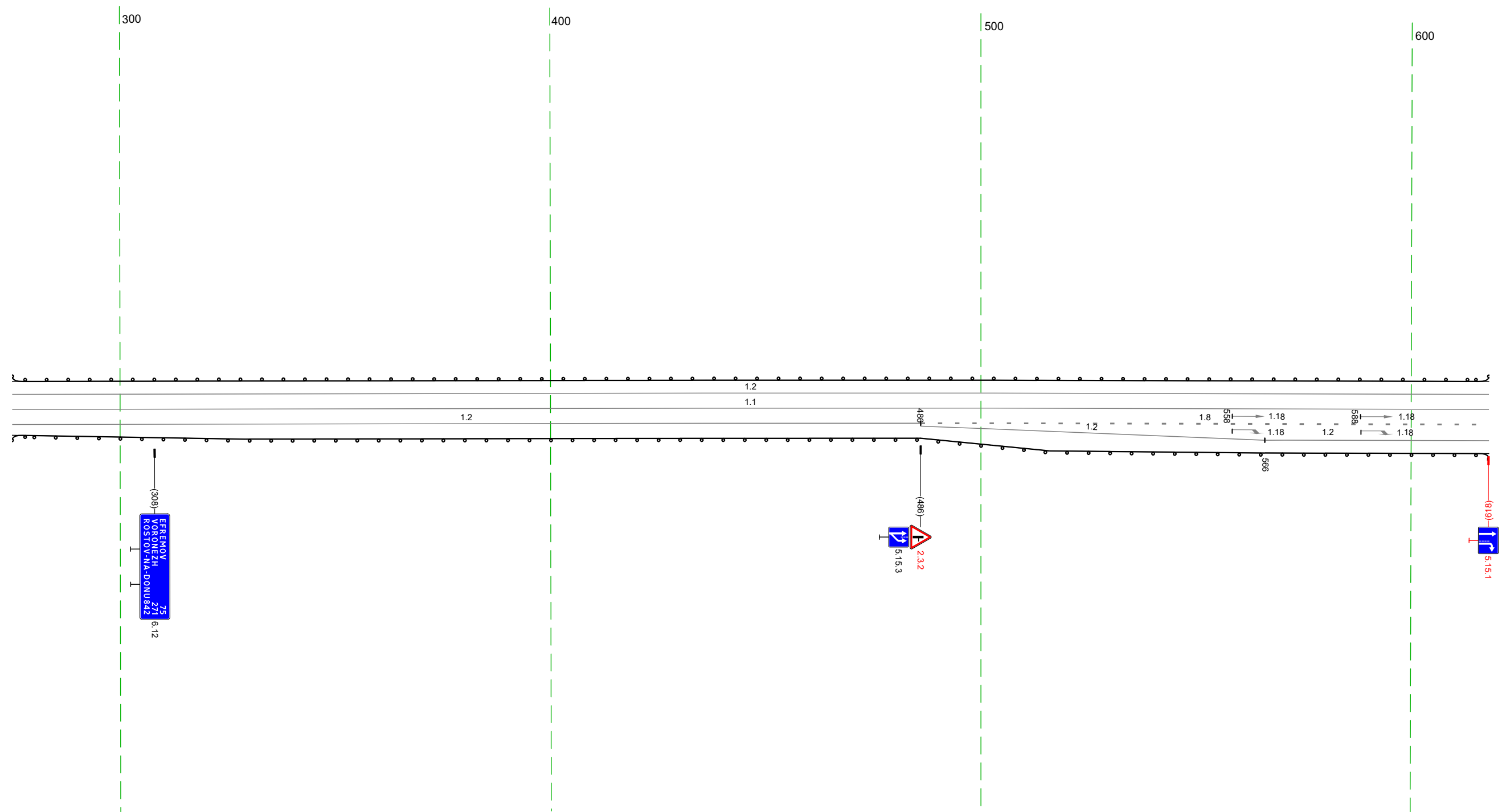

20 м

Дорожная разметка справа	Осевая линия	11 275 - 618 (34,3 м)	
	1-я от осевой	12 275 - 486 (211 м)	18 486 - 618 (132 м)
	2-я от осевой		12 486 - 566 (80 м) 12 566 - 618 (52 м)
Дорожные ограждения и направляющие устройства справа	На разделительной		
	На обочине	до 13/11 275 - 618 (34,3 м)	
Тротуары справа			

Тротуары слева			
Дорожные ограждения и направляющие устройства слева	На обочине	до 1911 608 - 951 (343 м)	
	На разделительной		
Дорожная разметка слева	2-я от осевой	12 608 - 812 (204 м)	12 812 - 896 (84 м)
	1-я от осевой		18 812 - 951 (139 м)
Элементы в плане			
Продольный профиль		R=38510, L=1997	

М-4 "Дон"
 Старое направление км 225+000 - км 260+000
 242+608 - 242+951

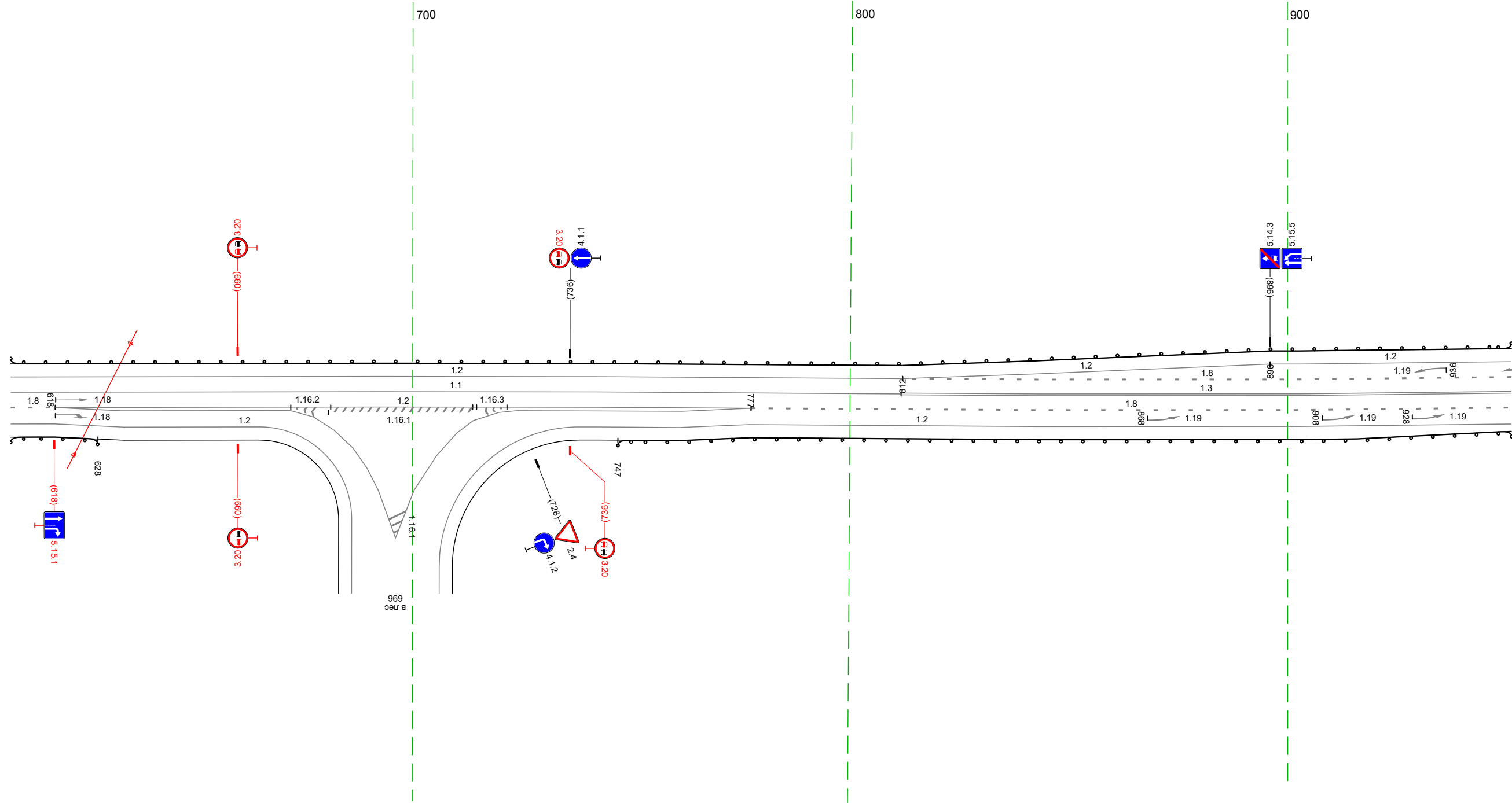

20 м

Дорожная разметка справа	Осевая линия	11 608 - 812 (204 м)			13 812 - 951 (139 м)		
	1-я от осевой	18 608 618 183 м	12 618 - 677 (59 м)	12 720 - 777 (58 м)	18 777 - 951 (174 м)		
	2-я от осевой	12 608 - 665 (57 м)		12 677 - 720 (42 м)	12 738 - 951 (213 м)		
Дорожные ограждения и направляющие устройства справа	На разделительной						
	На обочине	до 1911 608 - 628 (20 м)				до 1911 747 - 951 (204 м)	
Тротуары справа							

Тротуары слева						ДО 1911 127 - 316 (189 м)	
Дорожные ограждения и направляющие устройства слева	На обочине	ДО 1911 941 - 101 (128 м)					
	На разделительной						
Дорожная разметка слева	3-я от осевой	1171 108 - 121 (113 м)					
	2-я от осевой	12 941 - 090 (117 м)	111 090 - 104 (14 м)	11 104 - 123 (19 м)	111 123 - 138 (15 м)	12 138 - 316 (178 м)	
	1-я от осевой	18 941 - 069 (196 м)	12 069 - 172 (103 м)			18 172 - 316 (144 м)	
Элементы в плане							
Продольный профиль		R=38510, L=1997					

М-4 "ДОН"
 Старое направление км 225+000 - км 260+000
 242+941 - 243+316

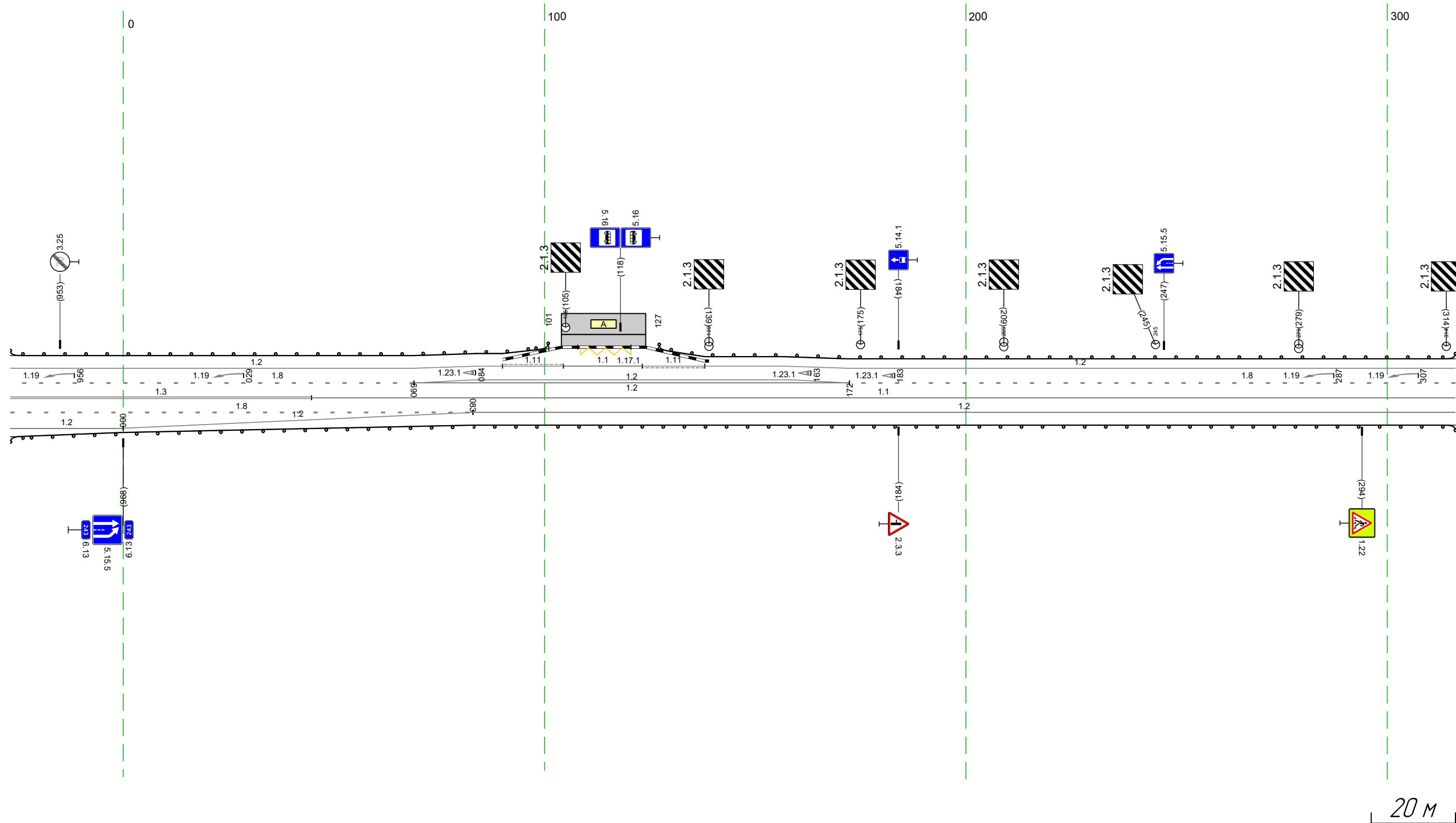

Дорожная разметка справа	Осевая линия	13 941 - 045 (172 м)			11 045 - 316 (271 м)	
	1-я от осевой	18 941 - 083 (110 м)				
	2-я от осевой	12 941 - 000 (27 м)	12 000 - 083 (83 м)	12 083 - 316 (233 м)		
Дорожные ограждения и направляющие устройства справа	На разделительной					
	На обочине	ДО 1911 941 - 316 (143 м)				
Тротуары справа						

Тротуары слева		ДО 197		ДО 197		ДО 197	
Дорожные ограждения и направляющие устройства слева	На обочине	306 - 366, (59 м)		390 - 469, (79 м)		474 - 649, (175 м)	
	На разделительной						
Дорожная разметка слева	2-я от осевой	12 306 - 353, (47 м)		12 361 - 375, (15 м)		12 383 - 401, (18 м)	
	1-я от осевой	18 306 - 319, (13 м)		12 319 - 361, (42 м)		12 383 - 443, (60 м)	
Элементы в плане							
Продольный профиль		R=38510, L=1997					

М-4 "Дон"
 Старое направление км 225+000 - км 260+000
 243+306 - 243+649

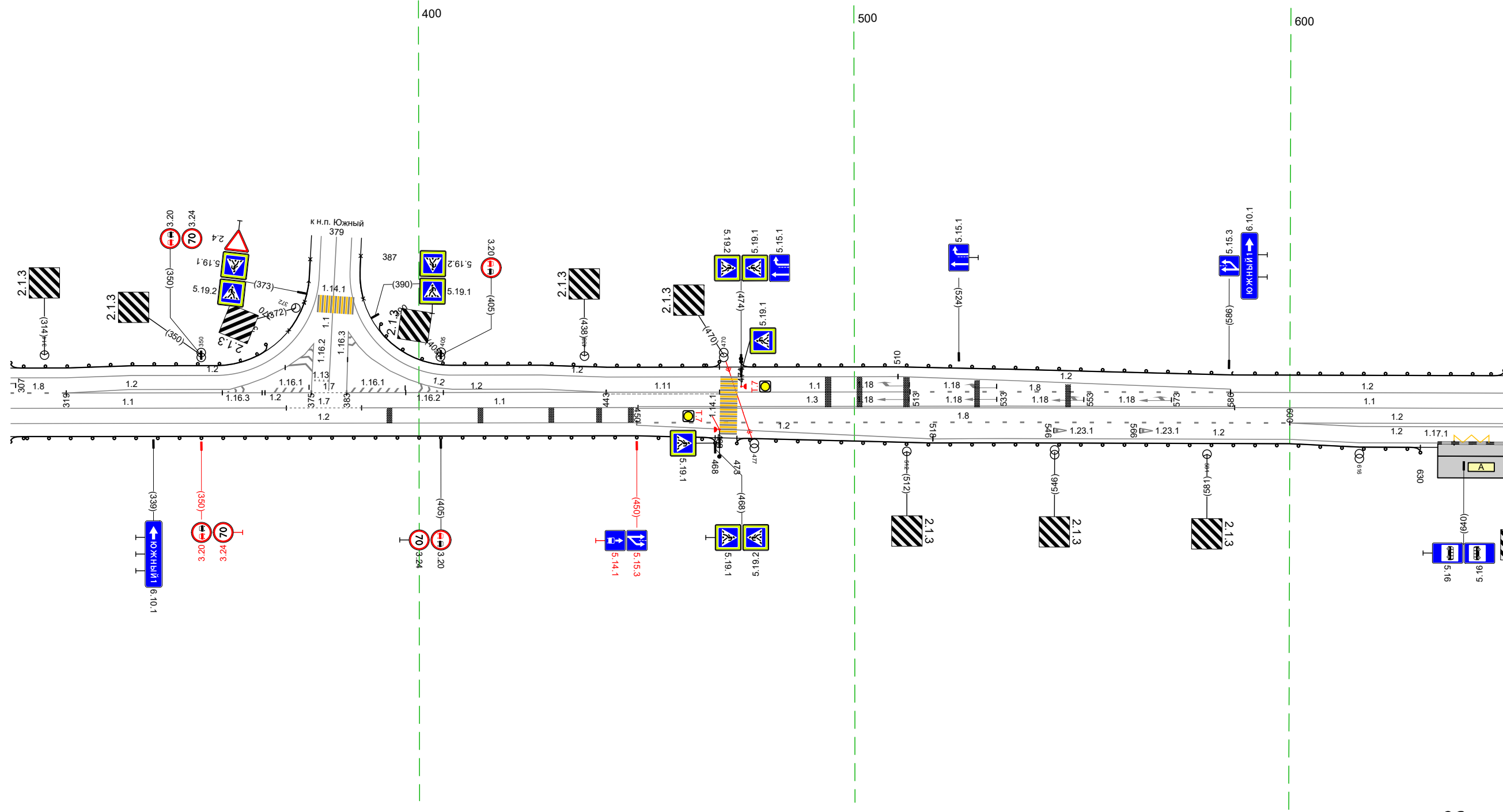

20 М

Дорожная разметка справа	Осевая линия	11 306 - 370, (63 м)		17 370 - 387, (17 м)		11 387 - 450, (63 м)		13 450 - 587, (137 м)		11 587 - 649, (62 м)	
	1-я от осевой	12 306 - 450, (144 м)						18 450 - 600, (150 м)		12 600 - 649, (49 м)	
	2-я от осевой							12 450 - 518, (68 м)		12 518 - 649, (131 м)	
Дорожные ограждения и направляющие устройства справа	На разделительной										
	На обочине	ДО 197 306 - 468, (162 м)					ДО 197 473 - 630, (157 м)				
Тротуары справа											

Тротуары слева		
Дорожные ограждения и направляющие устройства слева	На обочине	до 15/11 639 - 982, (34,3 м)
	На разделительной	
Дорожная разметка слева		12 639 - 982, (34,3 м)
Элементы в плане		
Продольный профиль		R=38510, L=1997

М-4 "Дон"
 Старое направление км 225+000 - км 260+000
 243+639 - 243+982

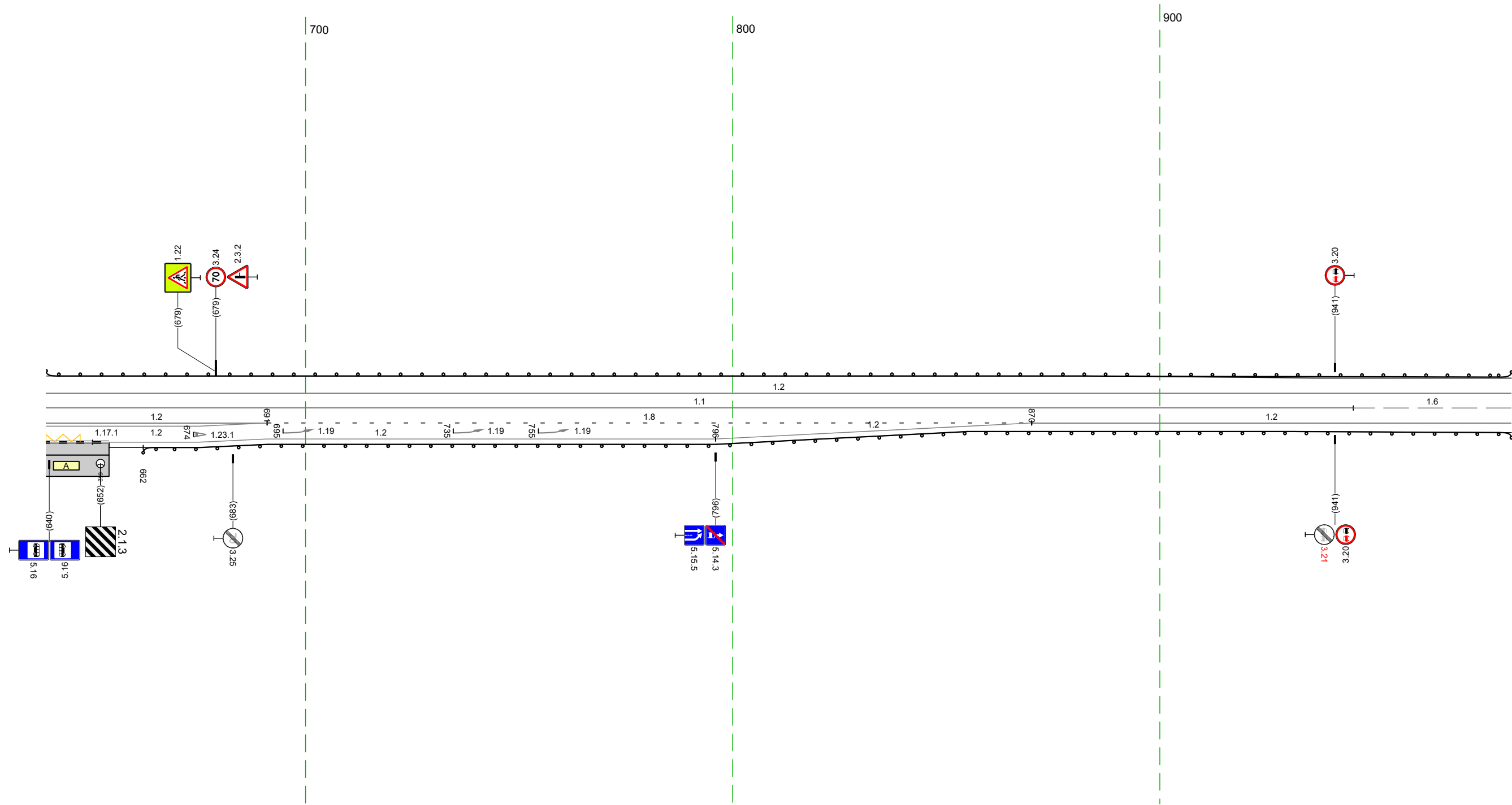

Дорожная разметка справа	Осевая линия	11 639 - 94,5, (306 м)		16 945 - 982, (37 м)
	1-я от осевой	12 639 - 691, (52 м)	18 691 - 870, (179 м)	12 870 - 982, (112 м)
		12 639 - 691, (52 м)		
2-я от осевой	1171 639 650 111 м	12 639 - 796, (157 м)	12 796 - 870, (74 м)	
Дорожные ограждения и направляющие устройства справа	На разделительной			
	На обочине	до 15/11 662 - 982, (320 м)		
Тротуары справа				

20 м

Тротуары слева		
Дорожные ограждения и направляющие устройства слева	На обочине	до 141 972 - 070, (99 м)
	На разделительной	
Дорожная разметка слева		12 972 - 314, (34,3 м)
Элементы в плане		
Продольный профиль		R=38510, L=1997

М-4 "Дон"
 Старое направление км 225+000 - км 260+000
 243+972 - 244+314

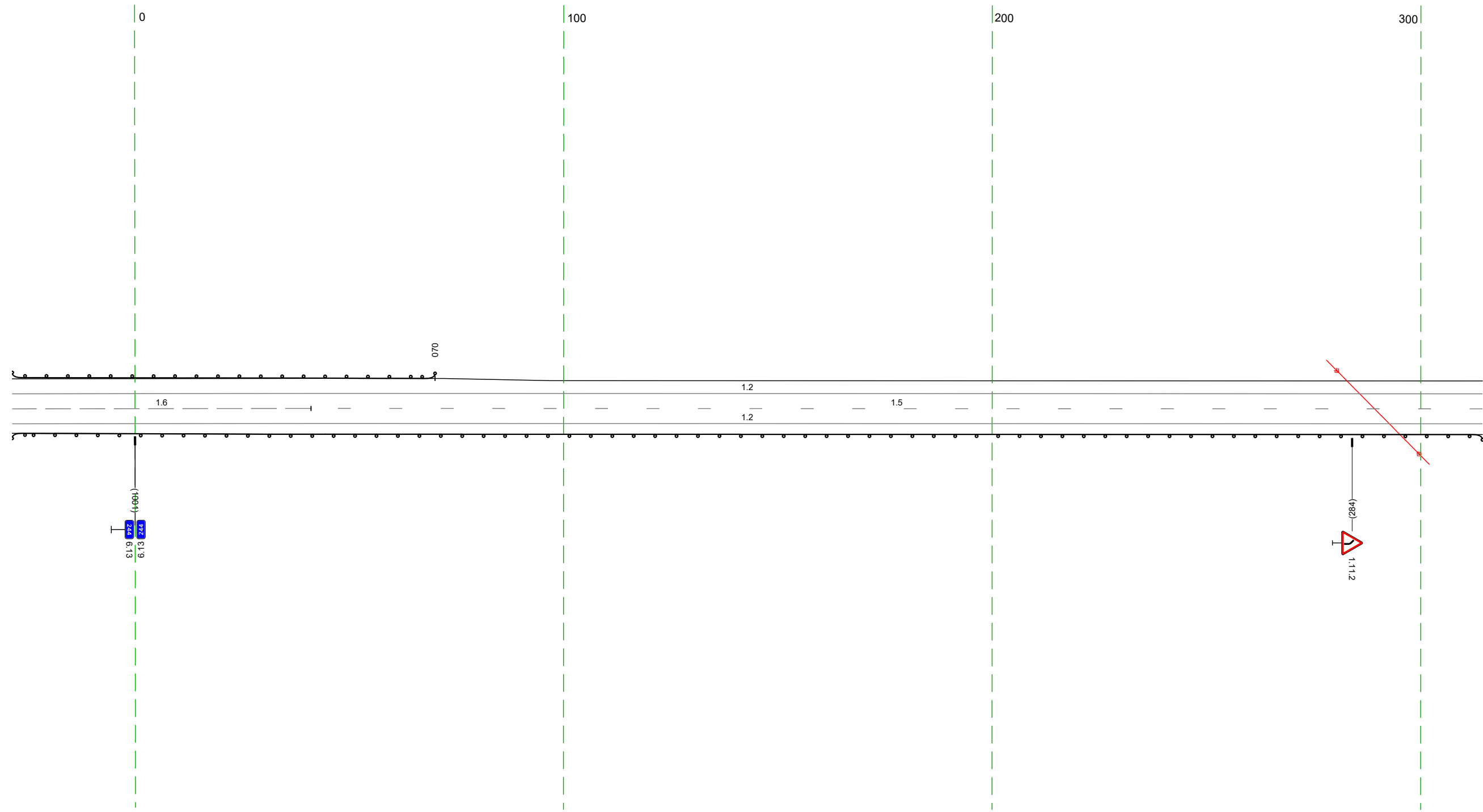

Дорожная разметка справа		16 972 - 041 (170 м)	15 041 - 314, (273 м)
1-я от осевой			12 972 - 314, (34,3 м)
Дорожные ограждения и направляющие устройства справа	На разделительной		
	На обочине		до 141 972 - 314, (34,3 м)
Тротуары справа			

Тротуары слева		
Дорожные ограждения и направляющие устройства слева	На обочине	до 1911 370 - 648 (278 м)
	На разделительной	
Дорожная разметка слева	2-я от осевой	12 304 - 626 (322 м)
	1-я от осевой	18 626 - 648 (22 м)
Элементы в плане		R=4029, L=990
Продольный профиль		R=38510, L=1997

М-4 "Дон"
 Старое направление км 225+000 - км 260+000
 244+304 - 244+648

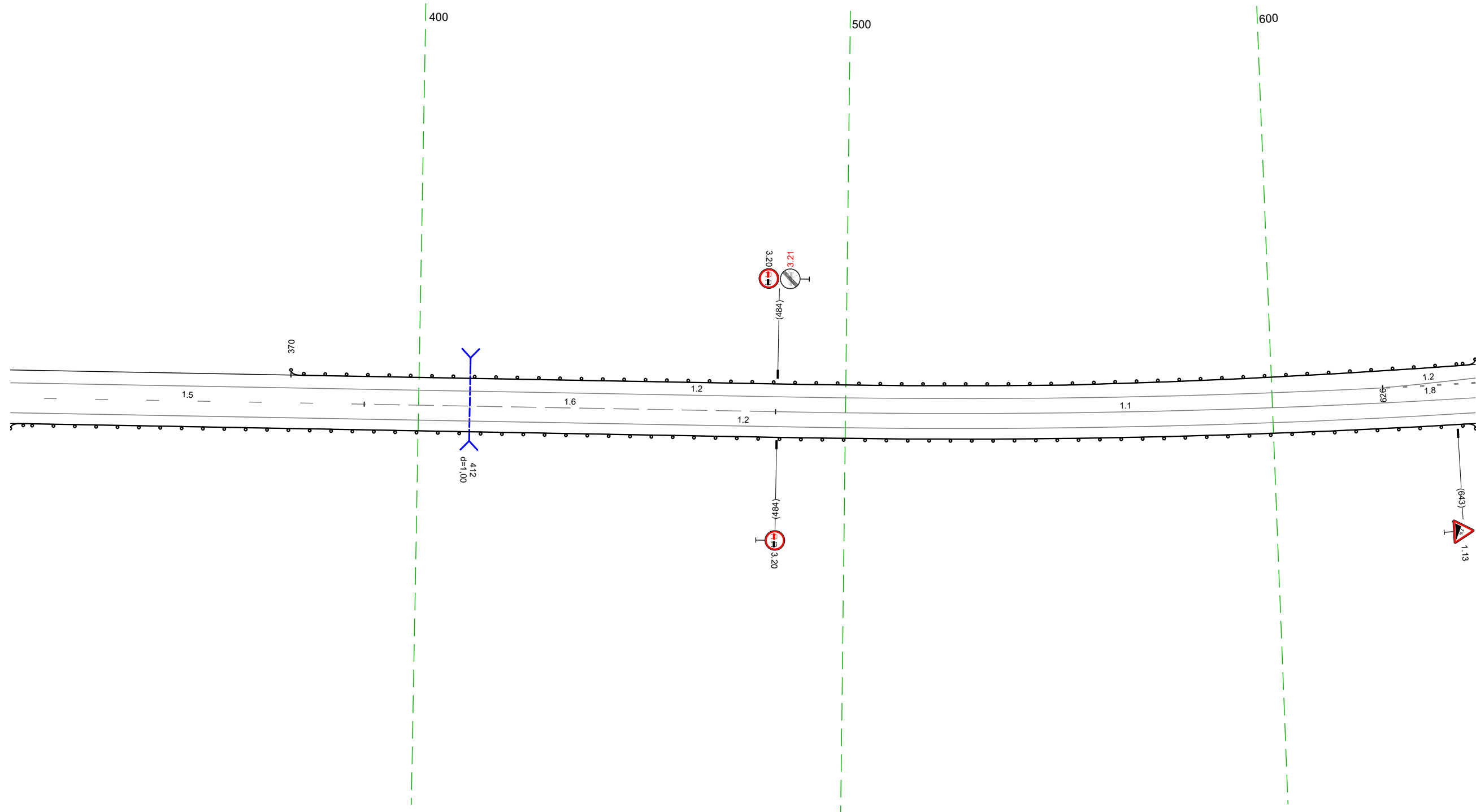

Дорожная разметка справа	Осевая линия	15 304 - 387 (83 м)	16 387 - 484 (96 м)	11 484 - 648 (164 м)
	1-я от осевой		12 304 - 648 (343 м)	
Дорожные ограждения и направляющие устройства справа	На разделительной		до 1911 304 - 648 (343 м)	
	На обочине			
Тротуары справа				

Тротуары слева						053 - 070 (17 м), а/В, ш 15 м
Дорожные ограждения и направляющие устройства слева	На обочине	Д0 14/1 638 - 036 (132 м)				070-П 057 - 070 (14 м)
	На разделительной					
Дорожная разметка слева	2-я от осевой	12 638 - 701 (63 м)	12 701 - 023 (233 м)	12 030 - 047 (18 м)	12 056 - 068 (12 м)	12 069 - 070 (2 м)
	1-я от осевой	18 638 - 894 (256 м)	12 894 - 047 (64 м)		17 047 056 18 м	12 056 - 070 (14 м)
Элементы в плане						R=4,029, L=990
Продольный профиль						R=4,238, L=7697

М-4 "ДОН"
 Старое направление км 225+000 - км 260+000
 244+638 - 245+070

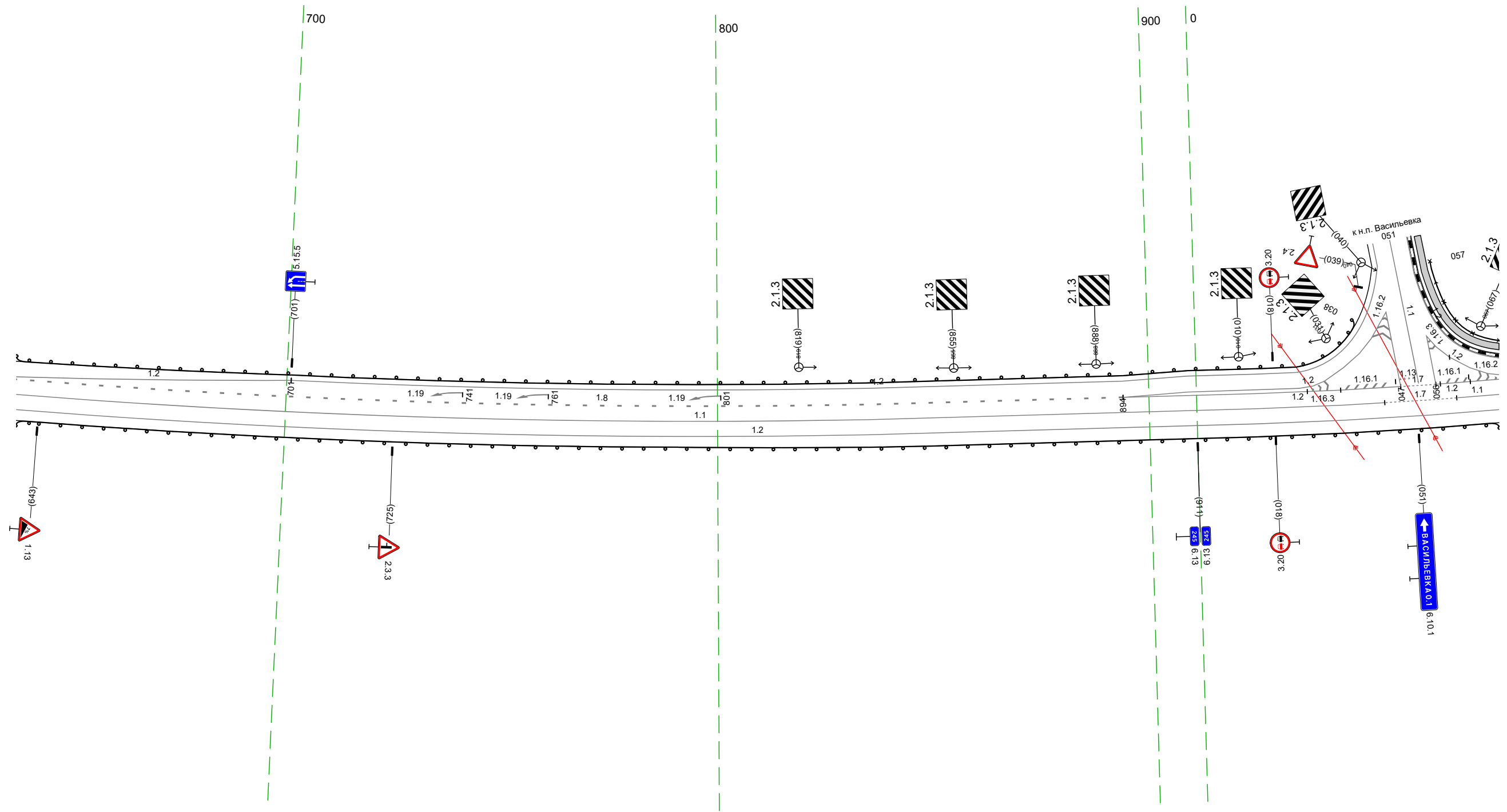

Дорожная разметка справа	Осевая линия	11 638 - 044 (317 м)				17 044 - 060 (117 м)	11 060 070 110 м
	1-я от осевой	12 638 - 070 (344 м)					
Дорожные ограждения и направляющие устройства справа	На разделительной						
	На обочине	Д0 14/1 638 - 070 (344 м)					
Тротуары справа							

Тротуары слева		060 - 389 (329 м), а/В, ш 15 м		
Дорожные ограждения и направляющие устройства слева	На обочине	ЛО 1911 074 - 388 (314 м)		
	На разделительной	070-Д 060 - 389 (329 м)		
Дорожная разметка слева	3-я от осевой	12 060 - 389 (329 м)		117.1 392 404
	2-я от осевой	12 068 - 116 (48 м)	12 073 - 376 (303 м)	111 376 - 389 (13 м)
	1-я от осевой	12 060 - 116 (56 м)	18 116 - 353 (237 м)	12 353 - 404 (51 м)
Элементы в плане		R=4029, L=990		
Продольный профиль		R=41238, L=1697		

М-4 "ДОН"
 Старое направление км 225+000 - км 260+000
 245+060 - 245+404

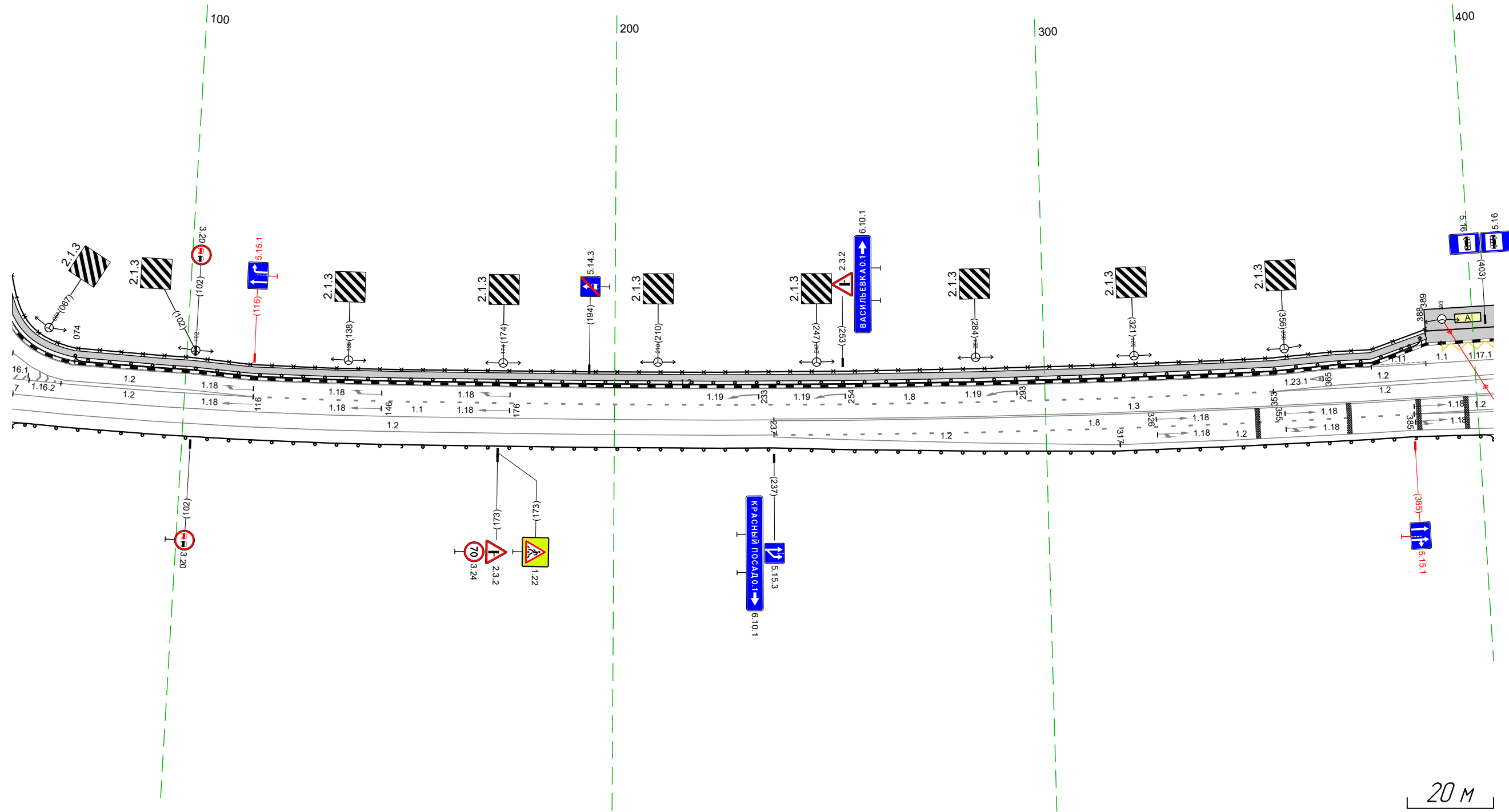

Дорожная разметка справа	Осевая линия	11 060 - 237 (177 м)	13 237 - 404 (167 м)	
	1-я от осевой	12 060 - 237 (177 м)	18 237 - 385 (148 м)	12 385 - 404 (19 м)
	2-я от осевой		12 237 - 317 (80 м)	12 385 - 404 (19 м)
Дорожные ограждения и направляющие устройства справа	На разделительной			
	На обочине	ЛО 1911 060 - 404 (344 м)		
Тротуары справа				

Тротуары слева		409 - 429, (20 м), а/в, ш 15 м				ДО 19/11 432 - 737, (1305 м)	
Дорожные ограждения и направляющие устройства слева	На обочине	070-Д 409 - 429, (20 м)					
	На разделительной	117.1 394 405					
Дорожная разметка слева	3-я от осевой	117.1 394 - 411, (17 м)		12 425 - 524, (99 м)		12 524 - 593, (69 м)	
	2-я от осевой	12 394 - 454, (60 м)		17 454 - 469, (15 м)		11 469 - 506, (37 м)	
	1-я от осевой	12 394 - 454, (60 м)				18 506 - 593, (87 м)	
Элементы в плане		R=4029, L=990		557			
Продольный профиль				R=41238, L=1697			

М-4 "Дон"
 Старое направление км 225+000 - км 260+000
 245+394 - 245+737

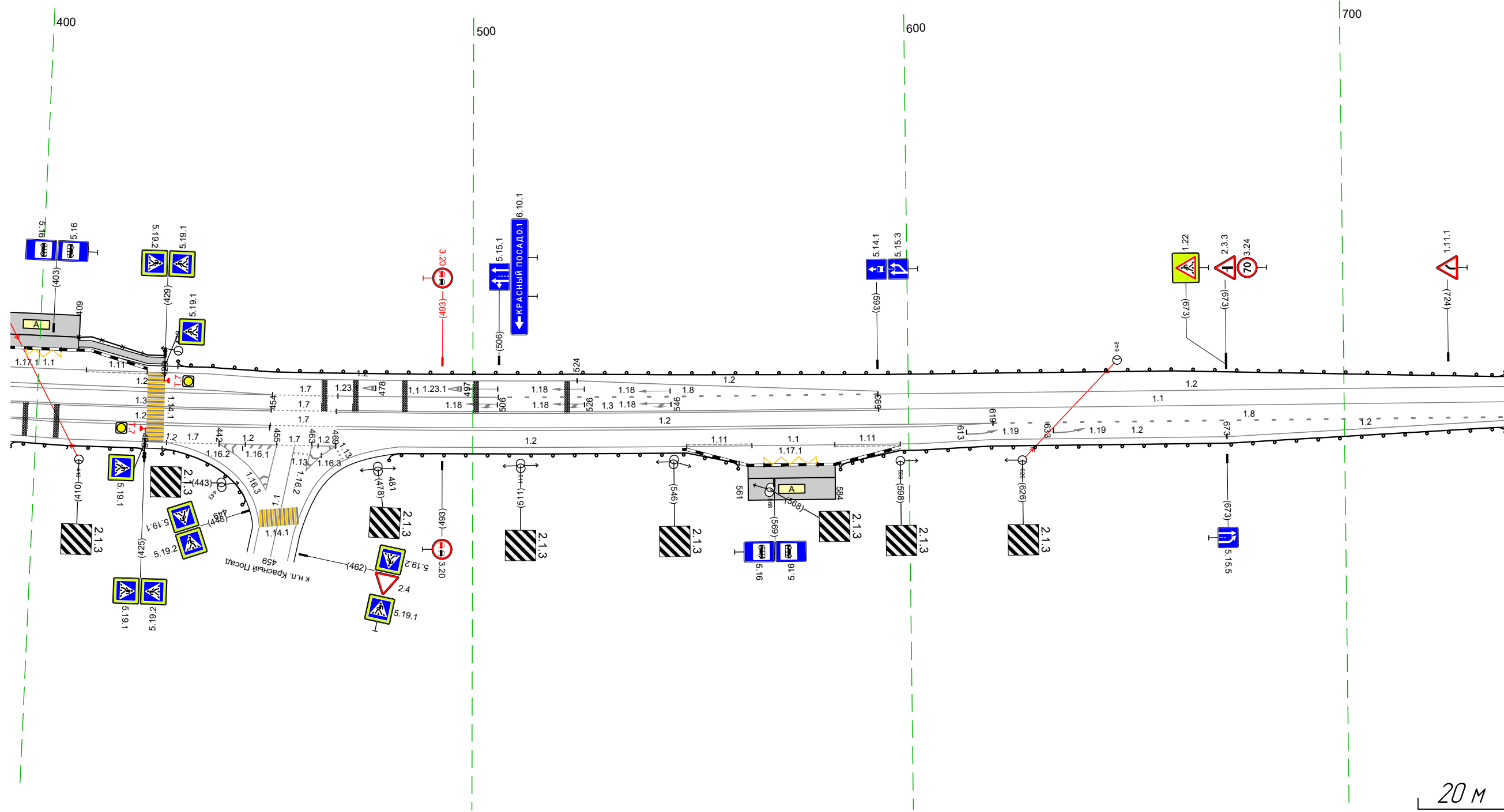

Дорожная разметка справа	Осевая линия	13 394 - 454, (60 м)		17 454 - 469, (15 м)		13 469 - 593, (124 м)		11 593 - 737, (144 м)			
	1-я от осевой	12 394 - 453, (60 м)		17 454 - 469, (15 м)		12 469 - 619, (151 м)		18 619 - 737, (118 м)			
		12 394 - 454, (60 м)				12 469 - 619, (151 м)					
	2-я от осевой	12 394 - 430, (36 м)	17 430 442 (12 м)	12 442 - 455, (13 м)	17 455 463 (8 м)	463 469 (6 м)	12 483 - 549, (66 м)	11 549 - 564, (15 м)	11 564 - 583, (19 м)	11 583 - 598, (15 м)	12 598 - 673, (75 м)
3-я от осевой							117.1 567 - 579, (12 м)				
Дорожные ограждения и направляющие устройства справа	На разделительной										
	На обочине	ДО 19/11 394 - 425, (31 м)		ДО 19/11 429 - 449, (20 м)		ДО 19/11 481 - 561, (80 м)		ДО 19/11 584 - 737, (153 м)			
Тротуары справа											

Тротуары слева		758 - 804, (46 м), а/В, ш 0,8 м		ДО 1911 802 - 1070, (268 м)	
Дорожные ограждения и направляющие устройства слева	На обочине	ДО 1911 727 - 762, (35 м)	СИП-П 764 - 798, (34 м) МО 1931 762 - 802, (40 м)		
	На разделительной				
Дорожная разметка слева	2-я от осевой				
	1-я от осевой	12 727 - 1061, (334 м)			
Элементы в плане					
Продольный профиль		R=41238, L=1697			

М-4 "ДОН"
 Старое направление км 225+000 - км 260+000
 245+727 - 245+1070

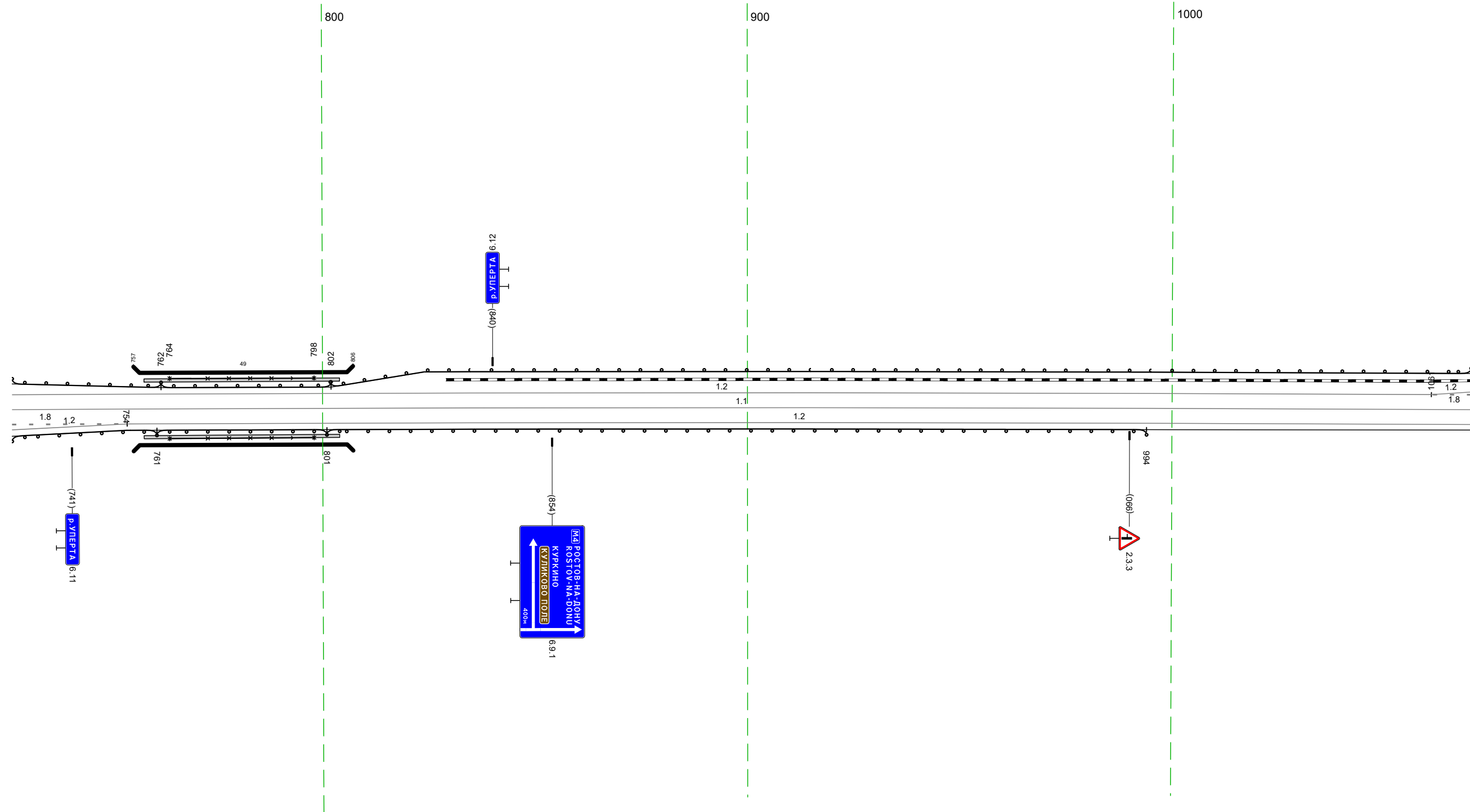

20 м

Дорожная разметка справа	Осевая линия	11 727 - 1070, (343 м)		12 754 - 1070, (316 м)		
	1-я от осевой	18 727 - 754, (27 м)				
	2-я от осевой	12 727 - 754, (27 м)				
Дорожные ограждения и направляющие устройства справа	На разделительной					
	На обочине	ДО 1911 727 - 761, (34 м)	СИП-П 764 - 798, (34 м) МО 1931 761 - 801, (40 м)	ДО 1911 801 - 994, (193 м)		
Тротуары справа		758 - 804, (46 м), а/В, ш 0,8 м				

Тротуары слева													
Дорожные ограждения и направляющие устройства слева	На обочине	до 15/1 1060 - 002, 185 м											
	На разделительной												
Дорожная разметка слева	2-я от осевой	12 1061 - 1112, 151 м	12 1112 - 1229, 117 м	12 1233 - 007, 117 м	113 007 013 16 м	12 019 - 035, 16 м	12 040 - 161, 121 м						
	1-я от осевой	18 1061 - 1189, 128 м	12 1189 - 007, 161 м	17 007 - 019, 12 м	12 035 - 078, 43 м	18 078 - 161, 83 м							
Элементы в плане		R=41238, L=1697										R=4086, L=968	
Продольный профиль												L=103	

М-4 "Дон"
 Старое направление км 225+000 - км 260+000
 245+1060 - 246+161

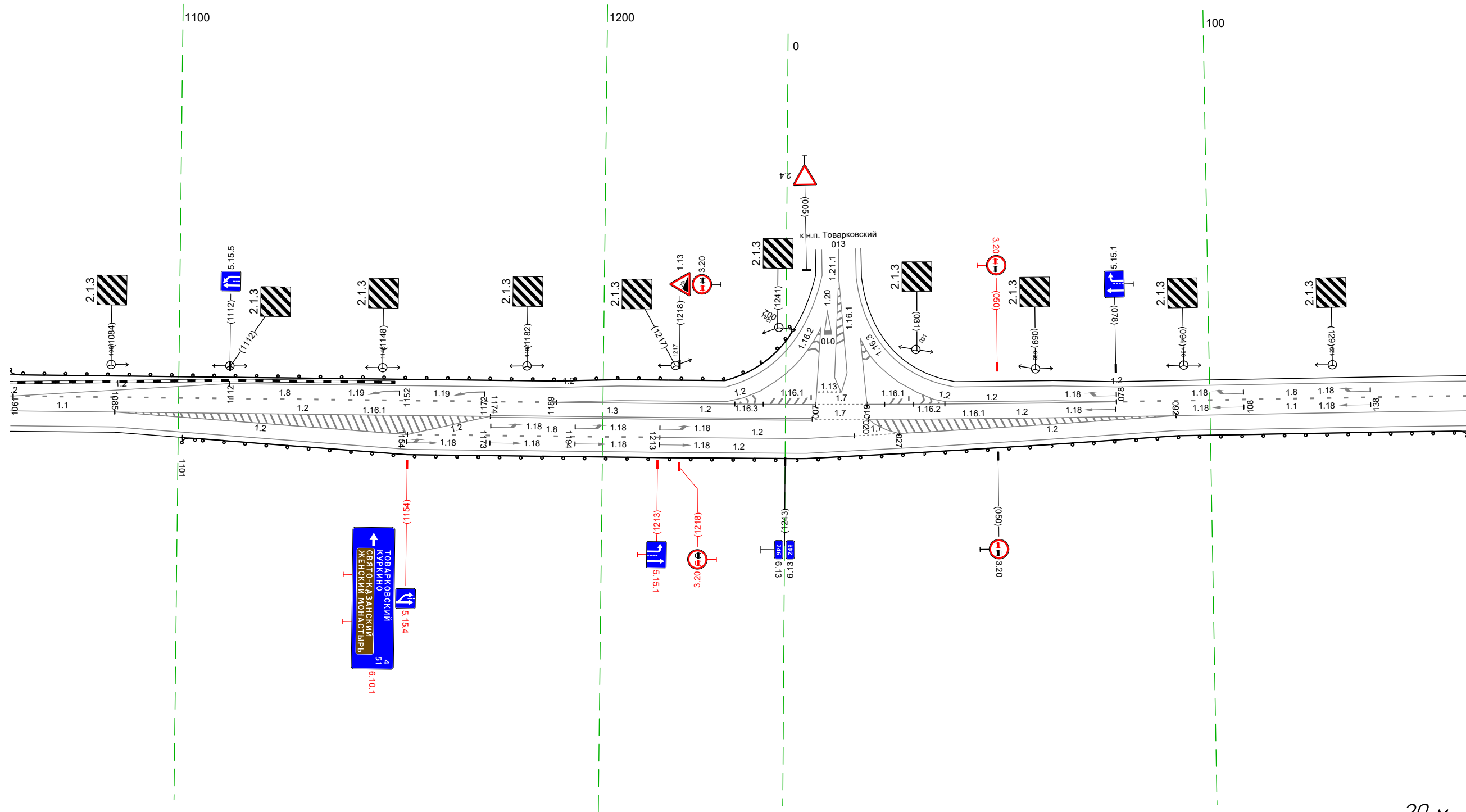

Дорожная разметка справа	Осевая линия	11 1060 - 1085, 125 м	12 1085 - 1174, 89 м	13 1174 - 006, 176 м	17 006 - 020, 113 м	12 020 - 092, 172 м	11 092 - 161, 69 м
	1-я от осевой	12 1060 - 1085, 125 м	12 1085 - 1154, 69 м	18 1154 - 1213, 59 м	12 1213 - 016, 46 м	12 027 - 092, 165 м	12 092 - 161, 69 м
	2-я от осевой			12 1085 - 092, 1250 м			
Дорожные ограждения и направляющие устройства справа	На разделительной						
	На обочине	до 15/1 1101 - 161, 303 м					
Тротуары справа							

Тротуары слева				до 1911 241 - 494, (253 м)	
Дорожные ограждения и направляющие устройства слева	На обочине				
	На разделительной				
Дорожная разметка слева	2-я от осевой	12 151 - 195, (44 м)	12 195 - 251, (56 м)		
	1-я от осевой	18 151 - 251, (101 м)		12 251 - 494, (243 м)	
Элементы в плане				R=4086, L=968	
Продольный профиль		a=14		L=363	

М-4 "ДОН"
 Старое направление км 225+000 - км 260+000
 246+151 - 246+494

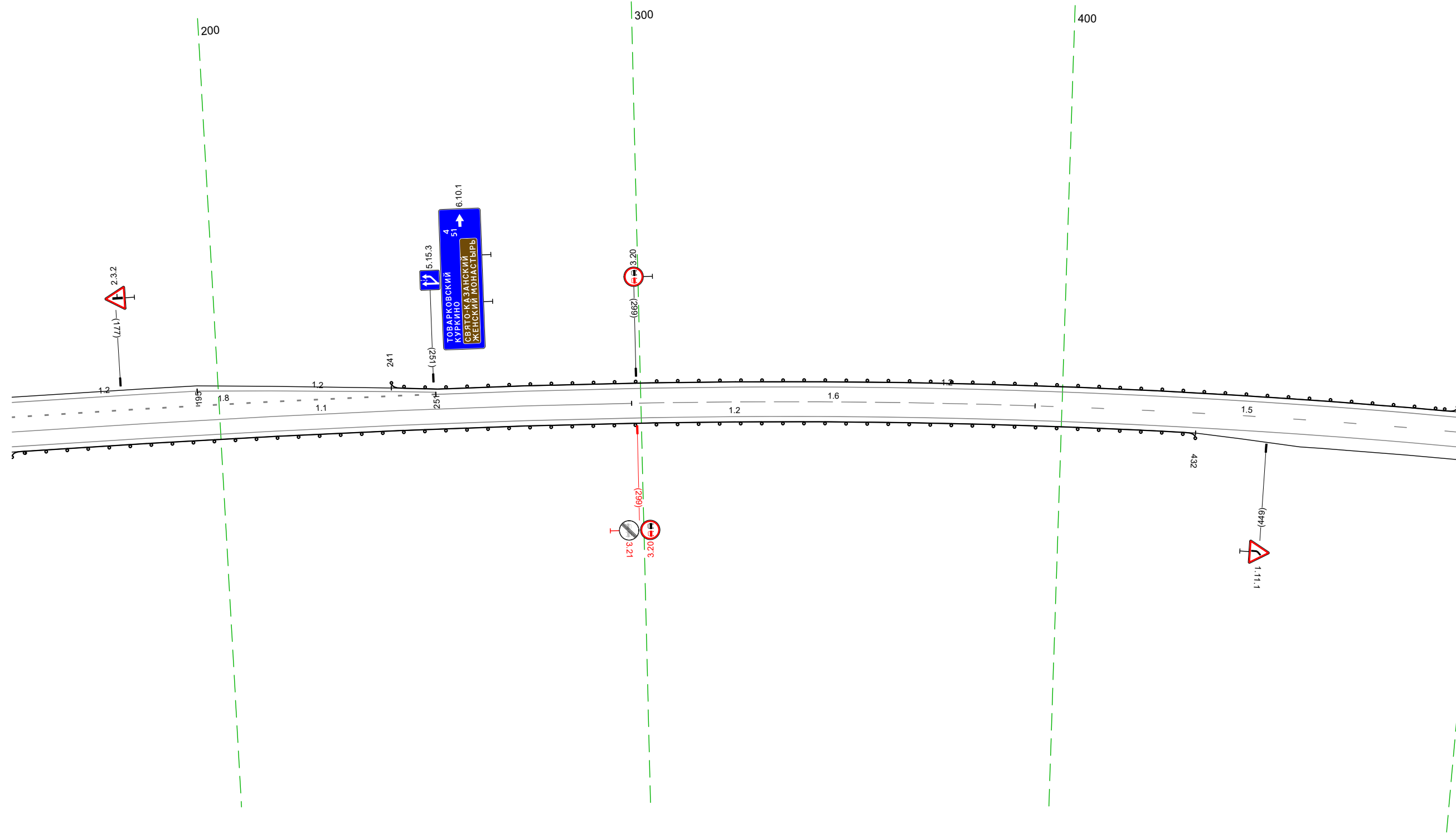

Дорожная разметка справа	Осевая линия	11 151 - 298, (147 м)	16 298 - 394, (96 м)	15 394 - 494, (100 м)
	1-я от осевой	12 151 - 494, (343 м)		
Дорожные ограждения и направляющие устройства справа	На разделительной			
	На обочине	до 1911 151 - 432, (281 м)		
Тротуары справа				

Тротуары слева		
Дорожные ограждения и направляющие устройства слева	На обочине	10 (11) 484 - 827, (34,3 м)
	На разделительной	
Дорожная разметка слева		12 484 - 827, (34,3 м)
Элементы в плане		R=4086, L=968
Продольный профиль		a=1/4 L=343

М-4 "ДОН"
 Старое направление км 225+000 - км 260+000
 246+484 - 246+827

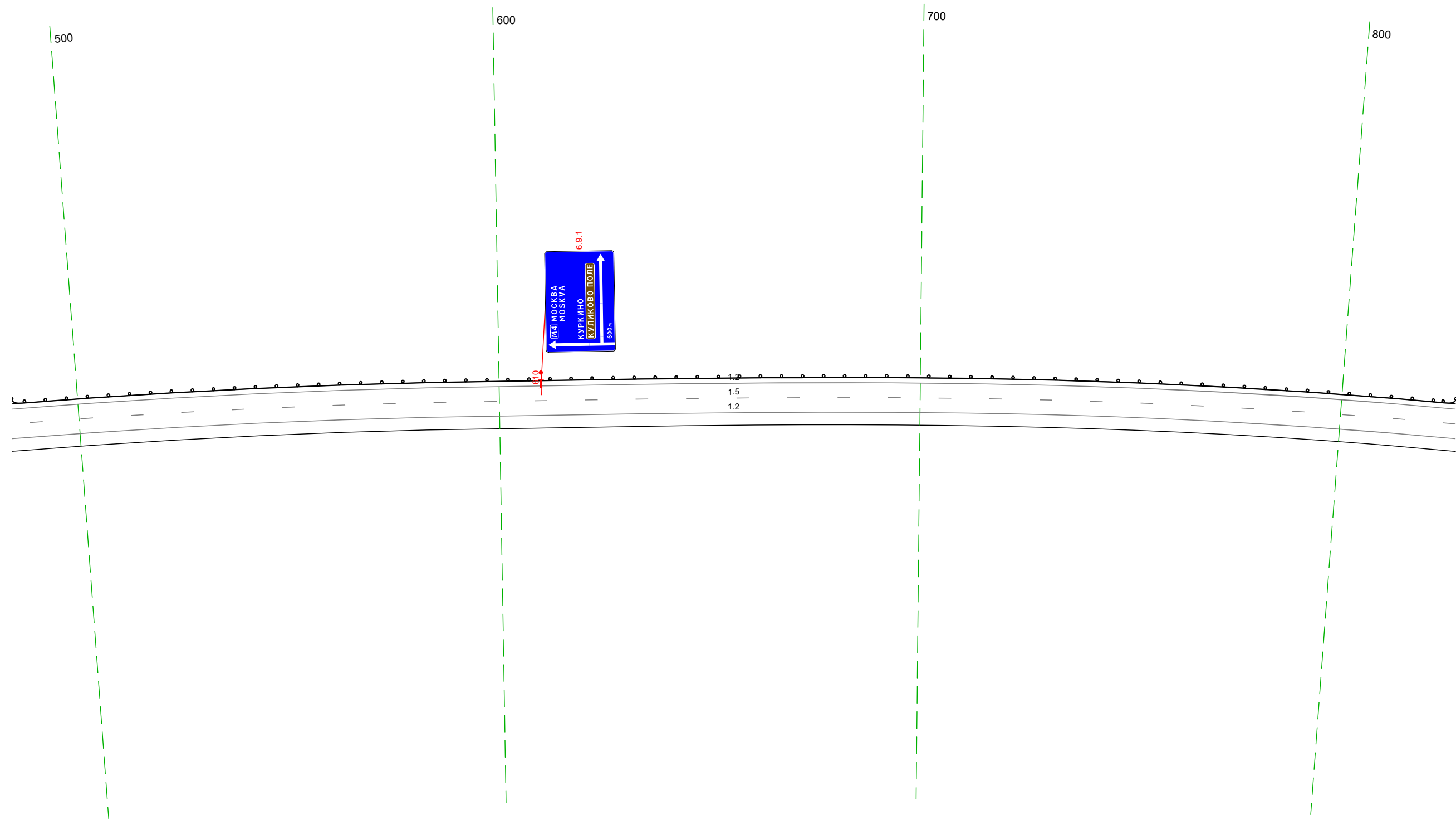

20 м

Дорожная разметка справа	Осевая линия	15 484 - 827, (34,3 м)
	1-я от осевой	12 484 - 827, (34,3 м)
Дорожные ограждения и направляющие устройства справа	На разделительной	
	На обочине	
Тротуары справа		

Тротуары слева		
Дорожные ограждения и направляющие устройства слева	На обочине	до 19/11 817 - 311 (343 м)
	На разделительной	
Дорожная разметка слева		12 817 - 311 (343 м)
Элементы в плане		R=4086, L=968
Продольный профиль		a=1/4 L=343

М-4 "Дон"
 Старое направление км 225+000 - км 260+000
 246+817 - 247+311

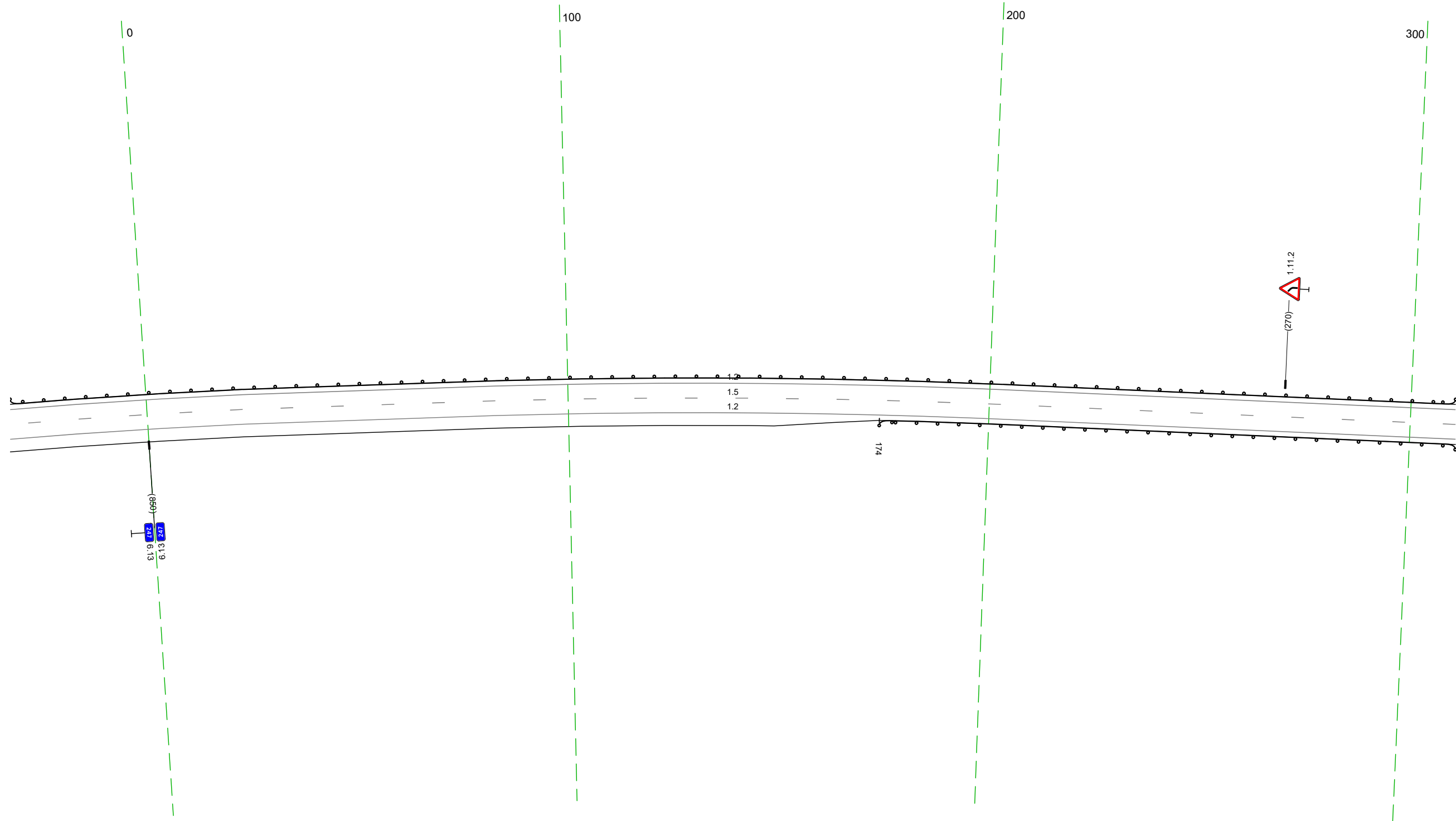

Дорожная разметка справа	Осевая линия	15 817 - 311 (343 м)
	1-я от осевой	12 817 - 311 (343 м)
Дорожные ограждения и направляющие устройства справа	На разделительной	
	На обочине	до 19/11 174 - 311 (137 м)
Тротуары справа		

Тротуары слева		
Дорожные ограждения и направляющие устройства слева	На обочине	20 (11) 301 - 644, (34,3 м)
	На разделительной	
Дорожная разметка слева		12 301 - 644, (34,3 м)
Элементы в плане		
Продольный профиль		а-14 L=343

М-4 "Дон"
 Старое направление км 225+000 - км 260+000
 247+301 - 247+644

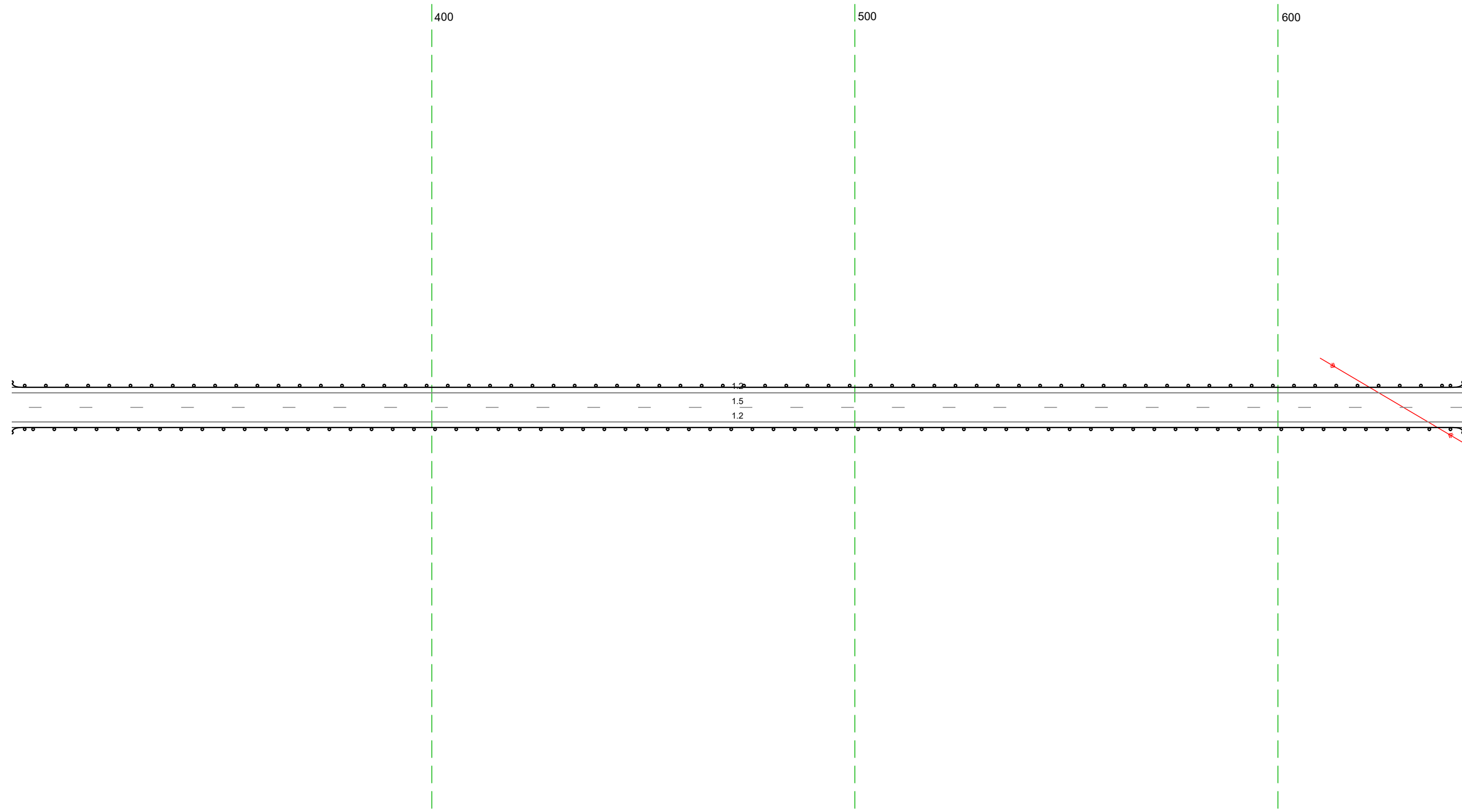

20 м

Дорожная разметка справа	Осевая линия	15 301 - 644, (34,3 м)
	1-я от осевой	12 301 - 644, (34,3 м)
Дорожные ограждения и направляющие устройства справа	На разделительной	
	На обочине	20 (11) 301 - 644, (34,3 м)
Тротуары справа		

Тротуары слева			
Дорожные ограждения и направляющие устройства слева	На обочине	ДО 19/1 634 - 006 (343 м)	
	На разделительной		
Дорожная разметка слева	2-я от осевой	12 634 - 880 (246 м)	12 880 - 941 (61 м)
	1-я от осевой		18 880 - 006 (197 м)
Элементы в плане			
Продольный профиль		0=14 L=343	

М-4 "Дон"
 Старое направление км 225+000 - км 260+000
 247+634 - 248+006

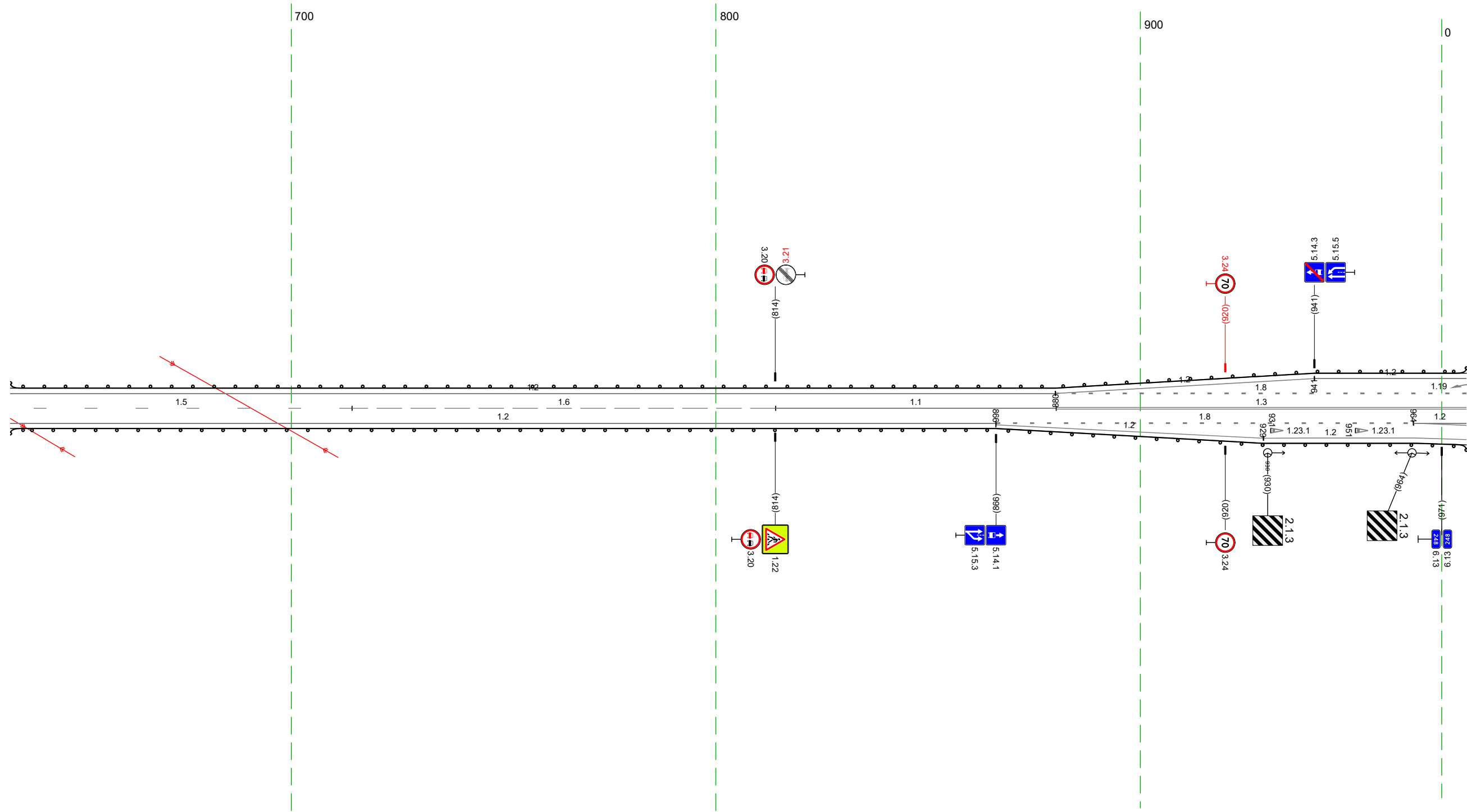

Дорожная разметка справа	Осевая линия	15 634 - 714 (81 м)	16 714 - 814 (100 м)	11 814 - 880 (66 м)	13 880 - 006 (197 м)	12 964 - 006 (112 м)	
	1-я от осевой	12 634 - 866 (232 м)			18 866 - 964 (98 м)		12 964 - 006 (112 м)
	2-я от осевой				12 866 - 929 (63 м)	12 929 - 006 (48 м)	
Дорожные ограждения и направляющие устройства справа	На разделительной	ДО 19/1 634 - 006 (343 м)					
	На обочине						
Тротуары справа							

Тротуары слева											
Дорожные ограждения и направляющие устройства слева	На обочине	до 1911 967 - 081, (85 м)				до 1911 140 - 275, (135 м)				до 1911 30 - 339, (9 м)	
	На разделительной										
Дорожная разметка слева	2-я от осевой	117,1 093 - 106, (12 м)				12 190 - 249, (59 м)					
	1-я от осевой	18 967 - 053, (59 м)	12 055 - 148, (93 м)				18 148 - 249, (101 м)	12 249 - 268, (19 м)	113 278 288 (10 м)	17 288 - 306, (18 м)	12 306 - 339, (32 м)
Элементы в плане											
Продольный профиль		a=1/4									
		L=343									

М-4 "ДОН"
 Старое направление км 225+000 - км 260+000
 247+967 - 248+339

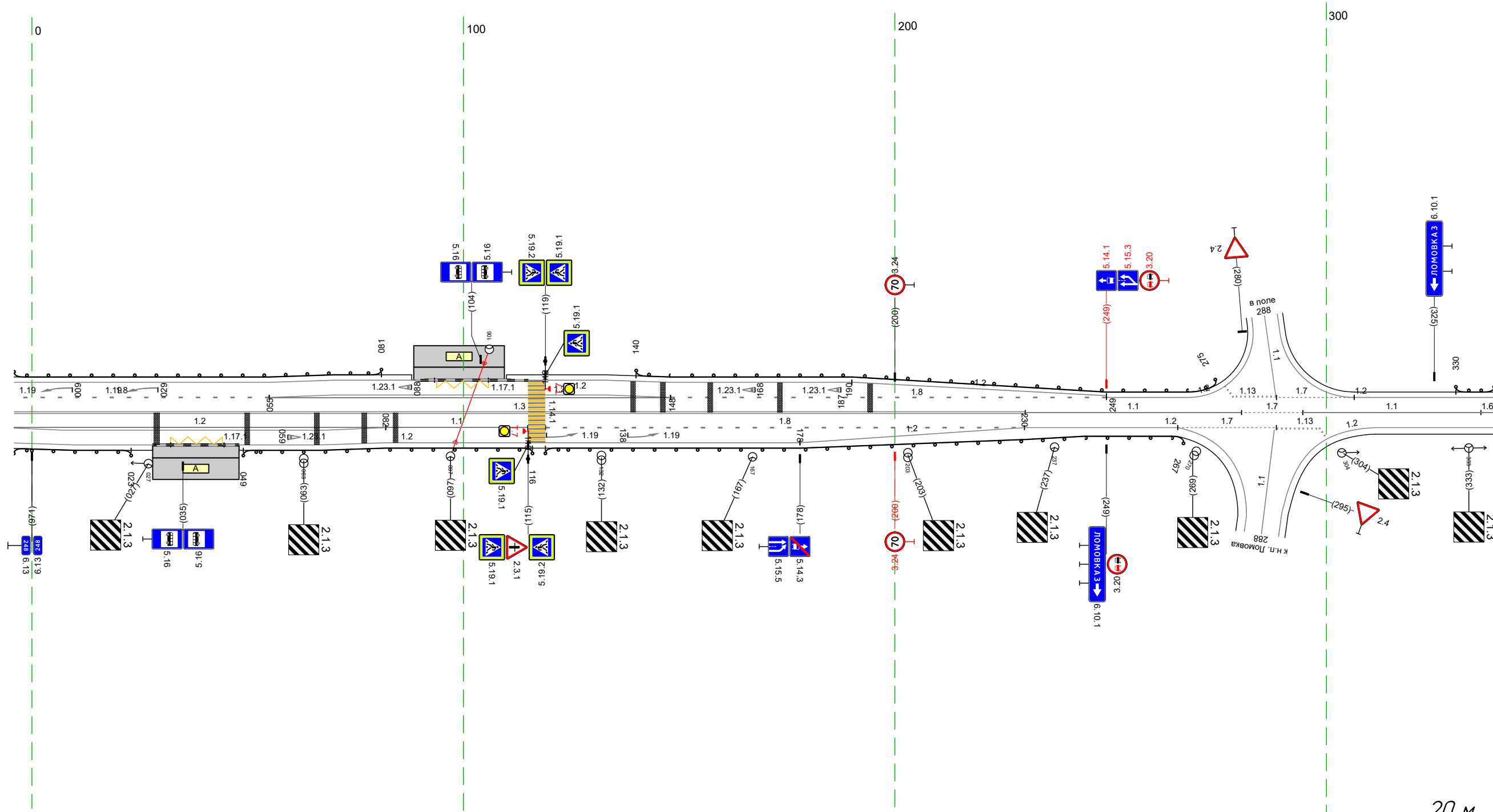

Дорожная разметка справа	Осевая линия	13 967 - 230, (234 м)		11 230 - 280, (50 м)		17 280 - 295, (14 м)		11 295 - 336, (41 м)		16 336 - 339, (3 м)	
	1-я от осевой	12 967 - 082, (86 м)	11 082 - 115, (33 м)	18 119 - 230, (111 м)		12 230 - 266, (36 м)	17 266 - 288, (23 м)	113 288 299 (10 м)	12 311 - 339, (28 м)		13 м
	2-я от осевой	117,1 032 - 045, (12 м)	12 967 - 178, (182 м)		12 178 - 230, (52 м)						
Дорожные ограждения и направляющие устройства справа	На разделительной										
	На обочине	до 1911 967 - 023, (27 м)	до 1911 049 - 116, (67 м)		до 1911 119 - 267, (148 м)						
Тротуары справа											

Тротуары слева		
Дорожные ограждения и направляющие устройства слева	На обочине	ДО 1911 330 - 672, 1342 м
	На разделительной	
Дорожная разметка слева		12 329 - 548, 1219 м
Элементы в плане		14 548 - 672, 1124 м
Продольный профиль		а-14 L=363

М-4 "ДОН"
 Старое направление км 225+000 - км 260+000
 248+329 - 248+672

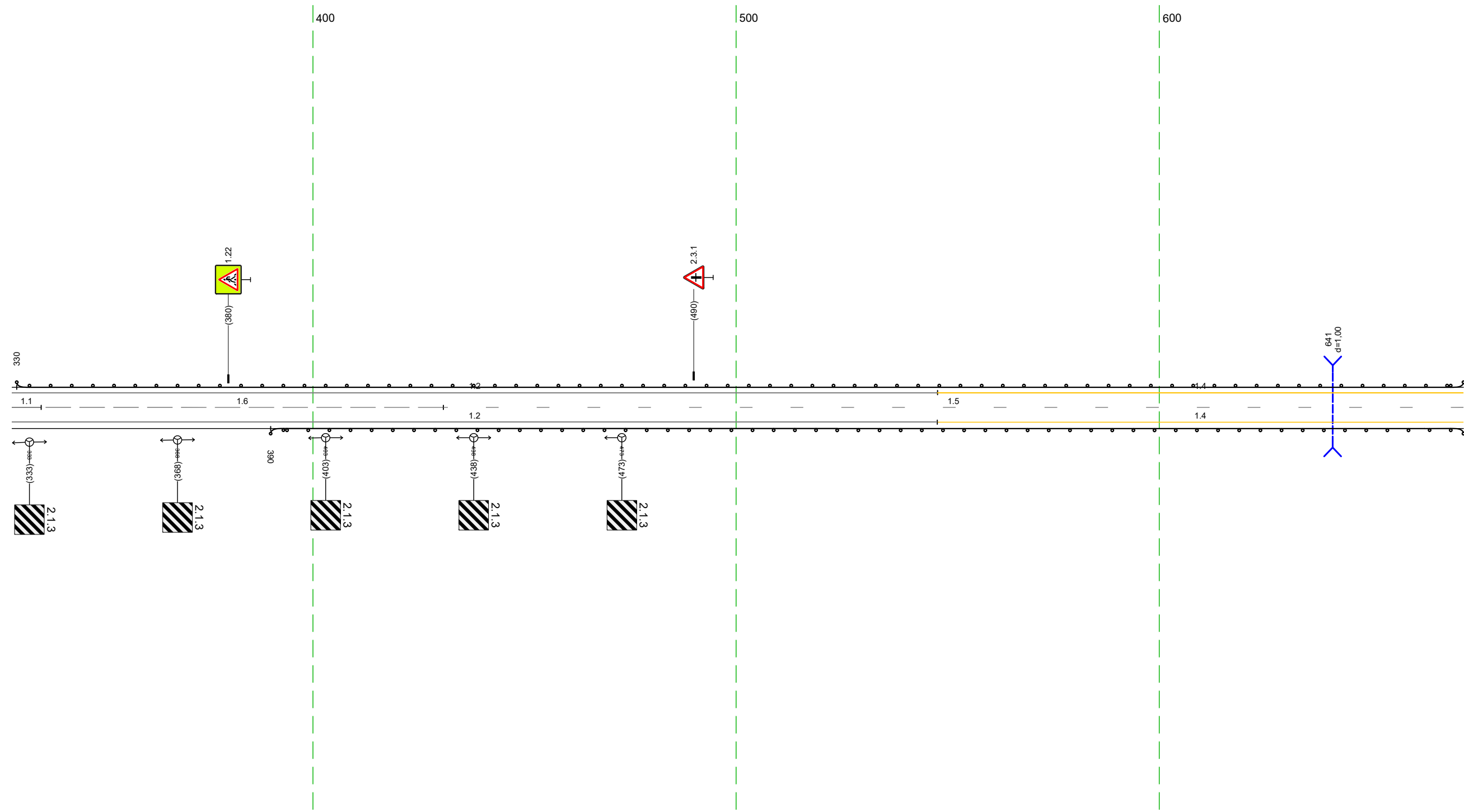

20 М

Дорожная разметка справа	Осевая линия	11 329 - 336 7 м	16 336 - 431, 95 м	15 431 - 672, 1241 м
	1-я от осевой		12 329 - 548, 1219 м	14 548 - 672, 1124 м
Дорожные ограждения и направляющие устройства справа	На разделительной			ДО 1911 390 - 672, 1282 м
	На обочине			
Тротуары справа				

Тротуары слева			
Дорожные ограждения и направляющие устройства слева	На обочине		ДО 13/11 662 - 1005, (343 м)
	На разделительной	14 662 673 (111 м)	12 673 - 1005, (332 м)
Дорожная разметка слева			
Элементы в плане			
Продольный профиль		$a=14$ $L=144$	$R=18444, L=797$

М-4 "ДОН"
 Старое направление км 225+000 - км 260+000
 248+662 - 248+1005

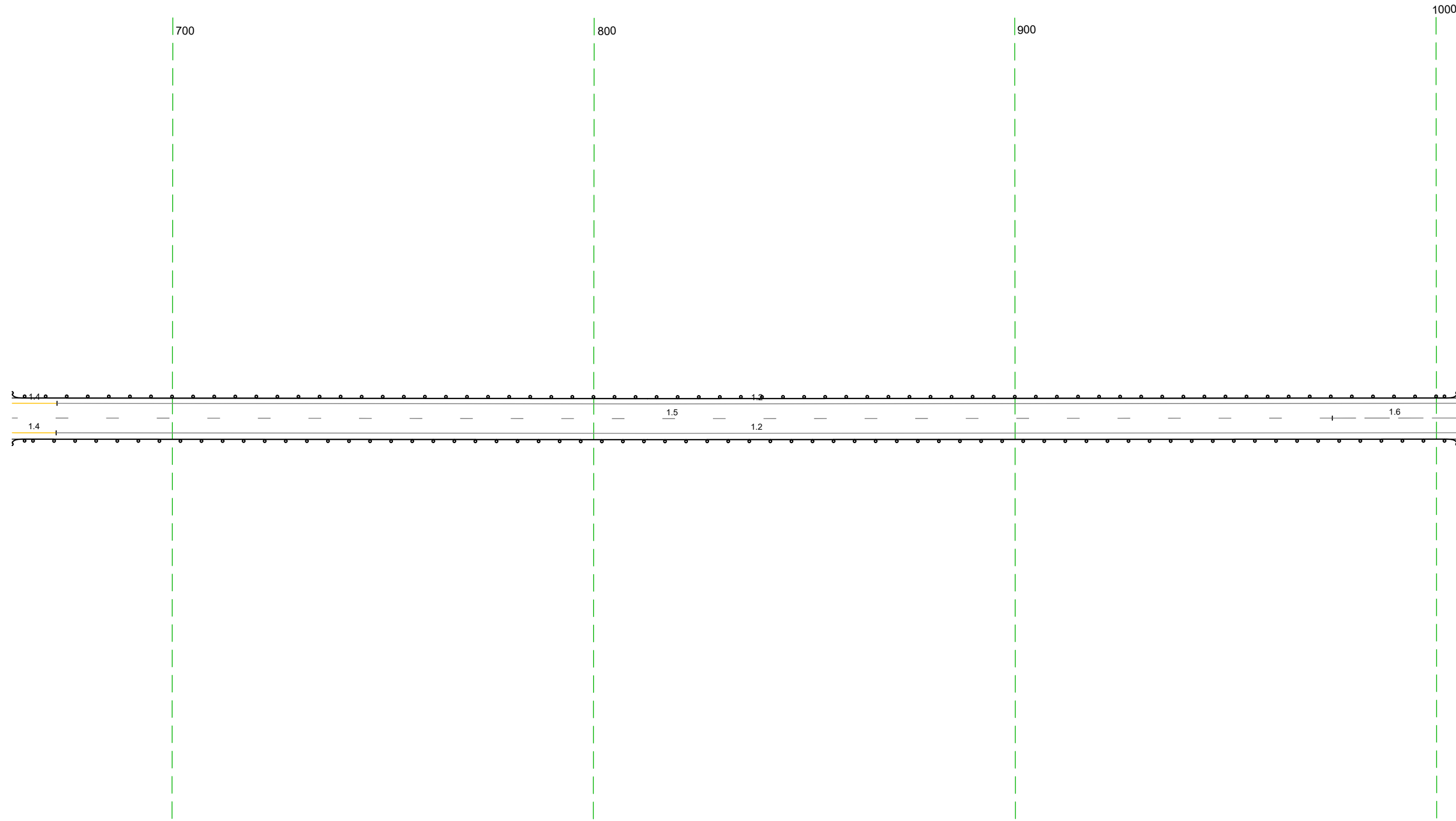

Дорожная разметка справа	Осевая линия	14 662 672 (111 м)	15 662 - 975, (313 м)	16 975 - 1005, (30 м)
	1-я от осевой		12 672 - 1005, (333 м)	
Дорожные ограждения и направляющие устройства справа	На разделительной		ДО 13/11 662 - 1005, (343 м)	
	На обочине			
Тротуары справа				

Тротуары слева		
Дорожные ограждения и направляющие устройства слева	На обочине	10 (11) 995 - 264, (34,3 м)
	На разделительной	
Дорожная разметка слева		12 995 - 264, (34,3 м)
Элементы в плане		
Продольный профиль		R=18444, L=797

М-4 "Дон"
 Старое направление км 225+000 - км 260+000
 248+995 - 249+264

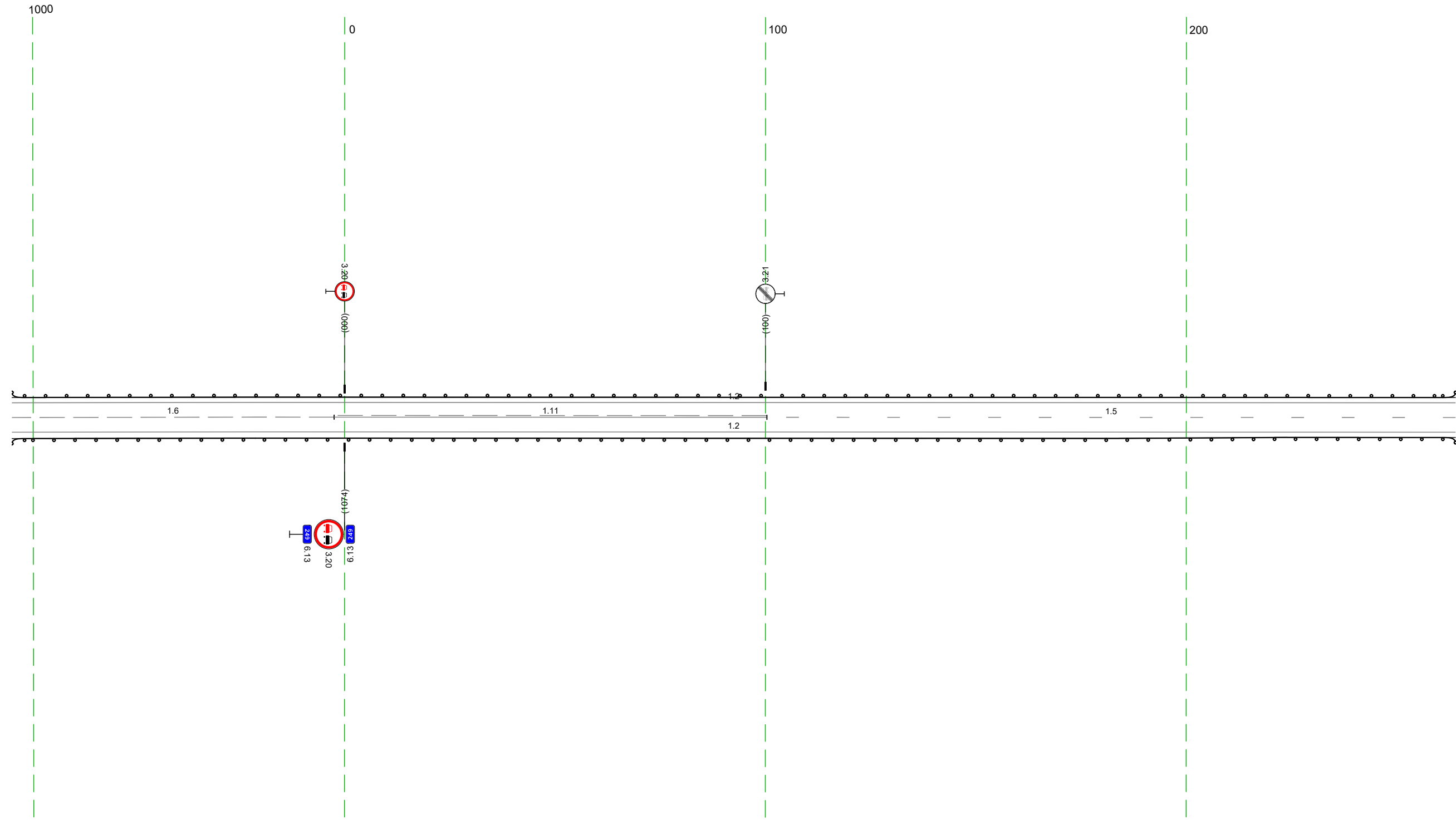

Дорожная разметка справа	Осевая линия	16 995 - 1072, (177 м)	111 1072 - 100, (103 м)	15 100 - 264, (164 м)
	1-я от осевой		12 995 - 264, (34,3 м)	
Дорожные ограждения и направляющие устройства справа	На разделительной			
	На обочине		10 (11) 995 - 264, (34,3 м)	
Тротуары справа				

Тротуары слева		
Дорожные ограждения и направляющие устройства слева	На обочине	10 1/11 254 - 597, (34,3 м)
	На разделительной	
Дорожная разметка слева		12 254 - 597, (34,3 м)
Элементы в плане		
Продольный профиль		R=18444, L=797

М-4 "Дон"
 Старое направление км 225+000 - км 260+000
 249+254 - 249+597

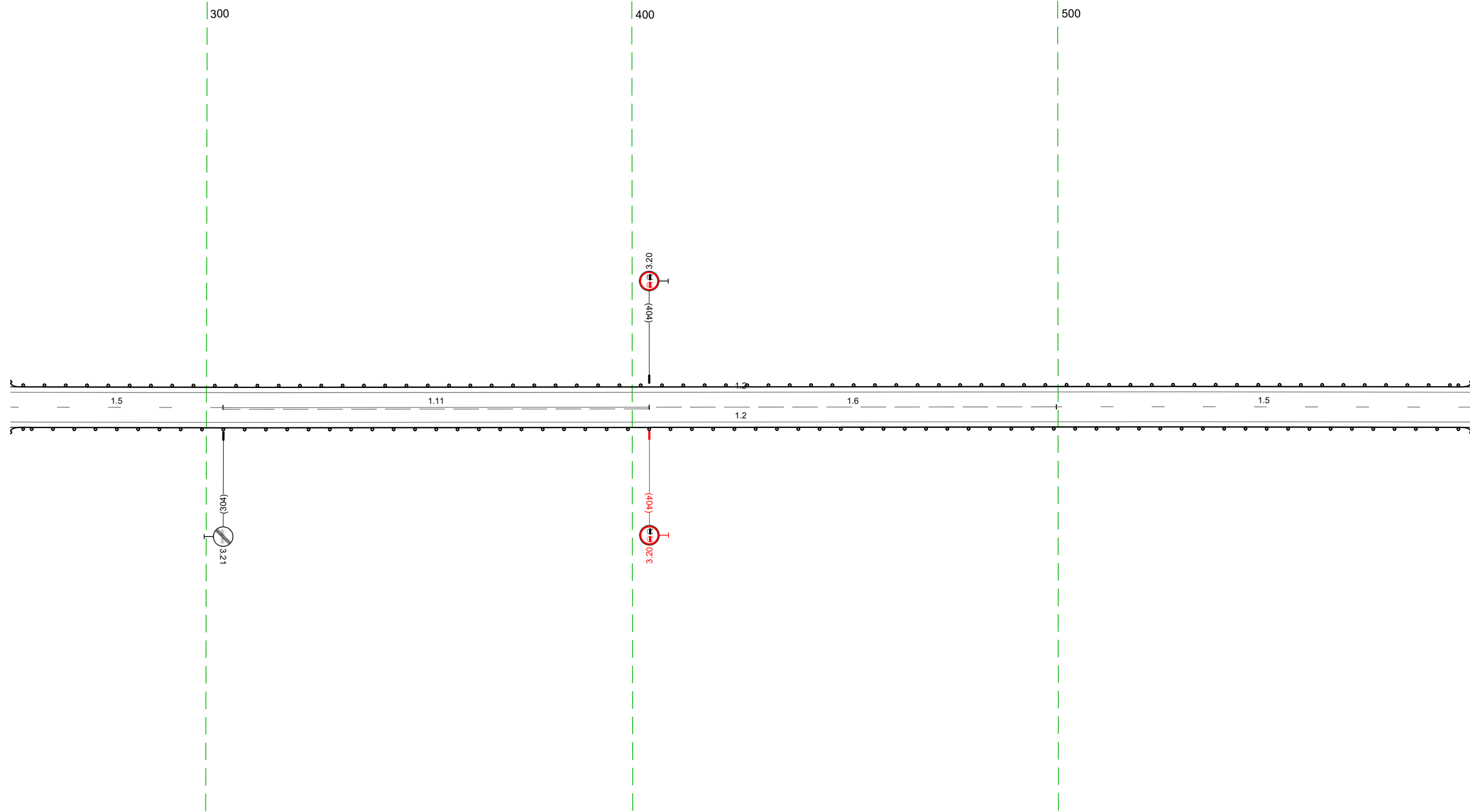

20 м

Дорожная разметка справа	Осевая линия	15 254 - 304, (50 м)	111 304 - 404, (100 м)	16 404 - 500, (96 м)	15 500 - 597, (97 м)
	1-я от осевой			12 254 - 597, (34,3 м)	
Дорожные ограждения и направляющие устройства справа	На разделительной				
	На обочине			10 1/11 254 - 597, (34,3 м)	
Тротуары справа					

Тротуары слева		
Дорожные ограждения и направляющие устройства слева	На обочине	Д0 13/11 587 - 930 (34,3 м)
	На разделительной	
Дорожная разметка слева		12 587 - 930 (34,3 м)
Элементы в плане		
Продольный профиль		R=13,277; L=636

М-4 "Дон"
 Старое направление км 225+000 - км 260+000
 249+587 - 249+930

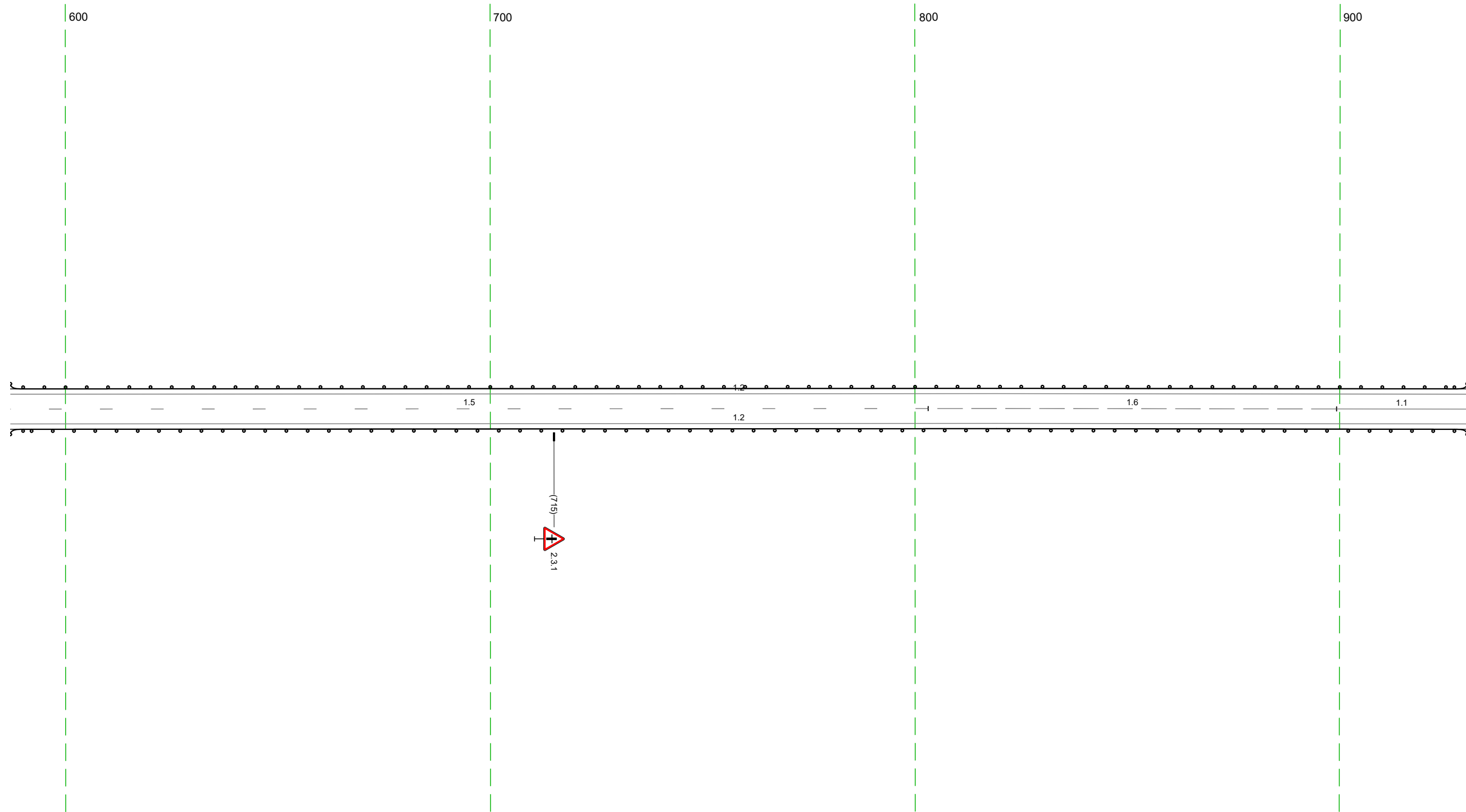

Дорожная разметка справа	Осевая линия	15 587 - 803 (216 м)	16 803 - 899 (96 м)	11 899 - 930 (31 м)
	1-я от осевой		12 587 - 930 (34,3 м)	
Дорожные ограждения и направляющие устройства справа	На разделительной			
	На обочине	Д0 13/11 587 - 930 (34,3 м)		
Тротуары справа				

Тротуары слева					
Дорожные ограждения и направляющие устройства слева	На обочине	до 141 920 - 941 (21 м)		до 141 960 - 282 (303 м)	
	На разделительной				
Дорожная разметка слева		12 920 - 933 (13 м)	14 945 953 18 м	17 953 - 969 (16 м)	12 969 - 282 (294 м)
Элементы в плане					
Продольный профиль				R=13277, L=636	

М-4 "ДОН"
 Старое направление км 225+000 - км 260+000
 249+920 - 250+282

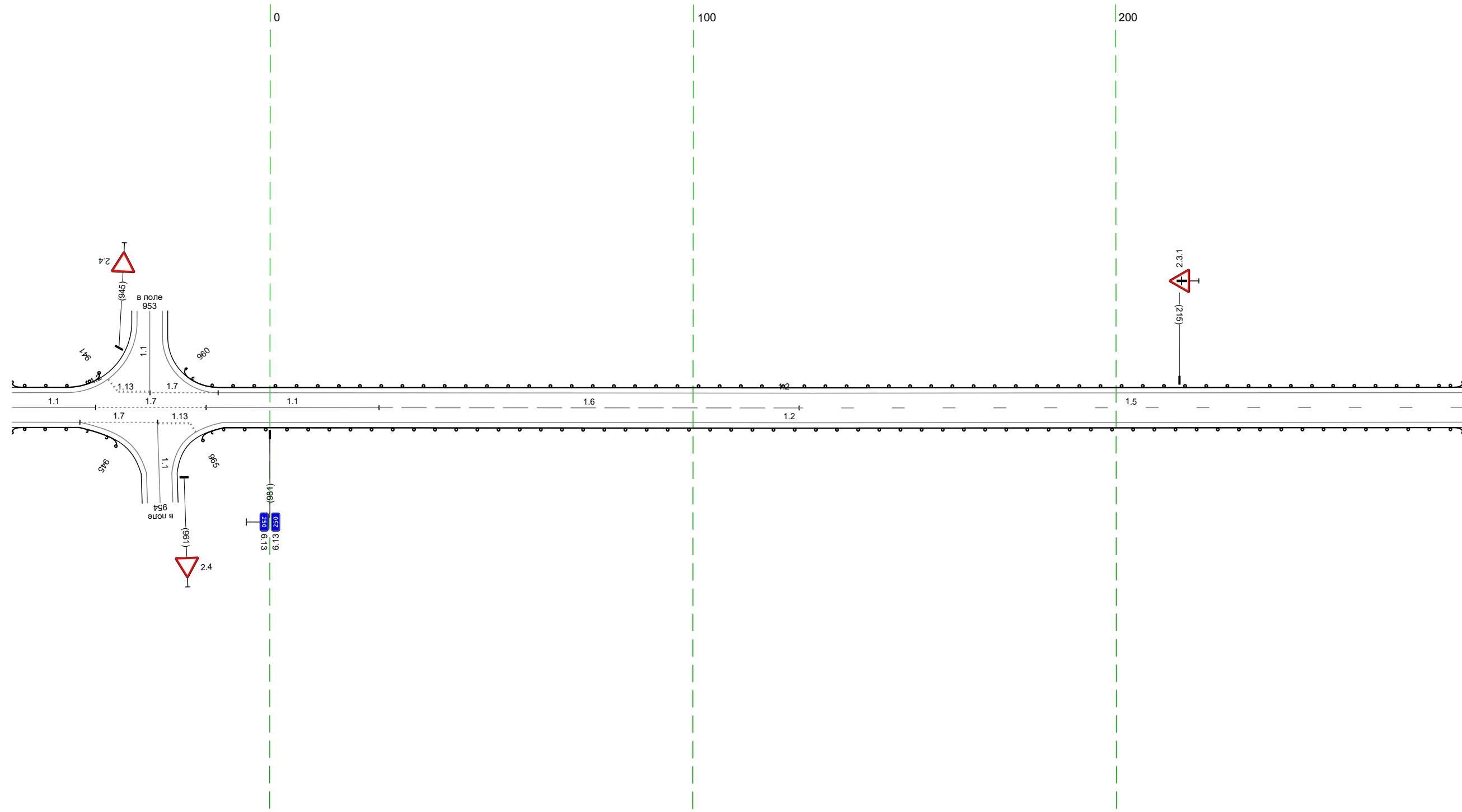

20 м

Дорожная разметка справа	Осевая линия	11 920 - 940 (20 м)	17 940 - 966 (26 м)	11 966 - 026 (41 м)	16 026 - 125 (99 м)	15 125 - 282 (157 м)
	1-я от осевой	12 920 - 936 (16 м)	17 936 - 954 (18 м)	954 962 18 м		12 970 - 282 (293 м)
Дорожные ограждения и направляющие устройства справа	На разделительной					
	На обочине	до 141 920 - 945 (25 м)				до 141 965 - 282 (298 м)
Тротуары справа						

Тротуары слева		
Дорожные ограждения и направляющие устройства слева	На обочине	10 (11) 272 - 615 (343 м)
	На разделительной	
Дорожная разметка слева		12 272 - 615 (343 м)
Элементы в плане		
Продольный профиль		a-5 L=343

М-4 "Дон"
 Старое направление км 225+000 - км 260+000
 250+272 - 250+615

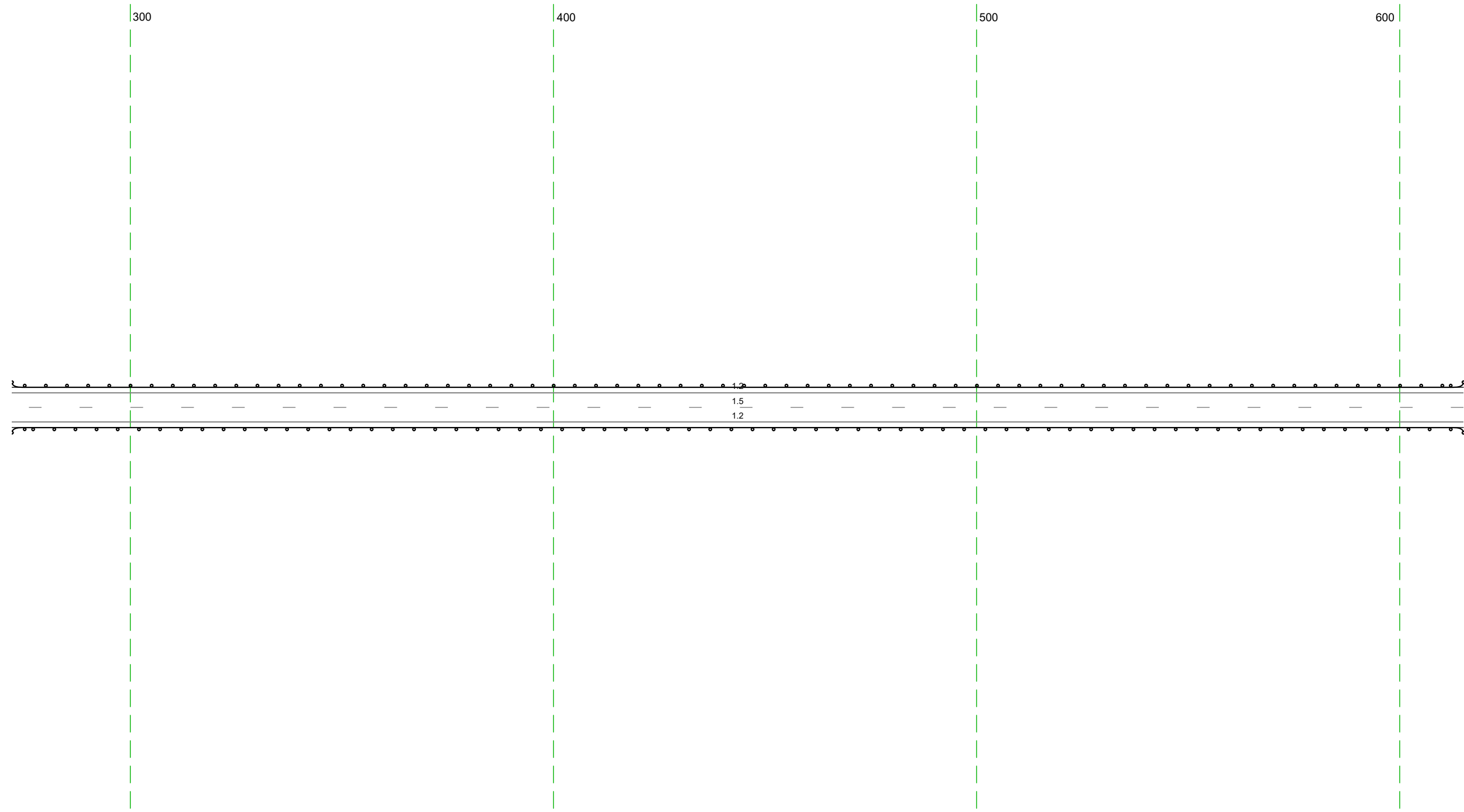

20 м

Дорожная разметка справа	Осевая линия	15 272 - 615 (343 м)
	1-я от осевой	12 272 - 615 (343 м)
Дорожные ограждения и направляющие устройства справа	На разделительной	
	На обочине	10 (11) 272 - 615 (343 м)
Тротуары справа		

Тротуары слева		
Дорожные ограждения и направляющие устройства слева	На обочине	20 (1/1) 605 - 948 (343 м)
	На разделительной	
Дорожная разметка слева		12 605 - 948 (343 м)
Элементы в плане		
Продольный профиль		a-5 L=343

М-4 "Дон"
 Старое направление км 225+000 - км 260+000
 250+605 - 250+948

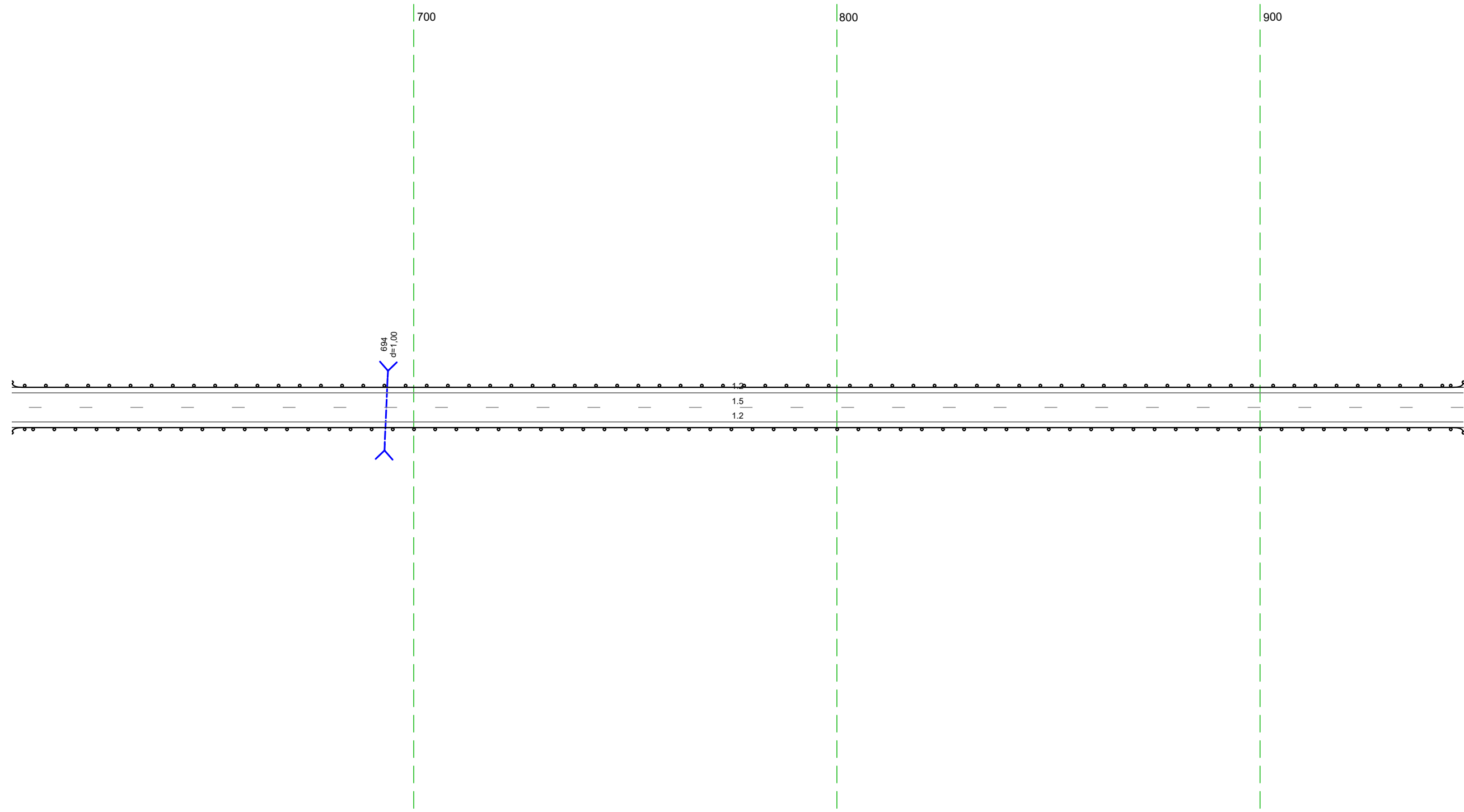

20 м

Дорожная разметка справа	Осевая линия	15 605 - 948 (343 м)
	1-я от осевой	12 605 - 948 (343 м)
Дорожные ограждения и направляющие устройства справа	На разделительной	
	На обочине	20 (1/1) 605 - 948 (343 м)
Тротуары справа		

Тротуары слева		
Дорожные ограждения и направляющие устройства слева	На обочине	до 1911 938 - 274, (34,3 м)
	На разделительной	
Дорожная разметка слева		12 938 - 274, (34,3 м)
Элементы в плане		
Продольный профиль		а-5 1+343

М-4 "Дон"
 Старое направление км 225+000 - км 260+000
 250+938 - 251+274

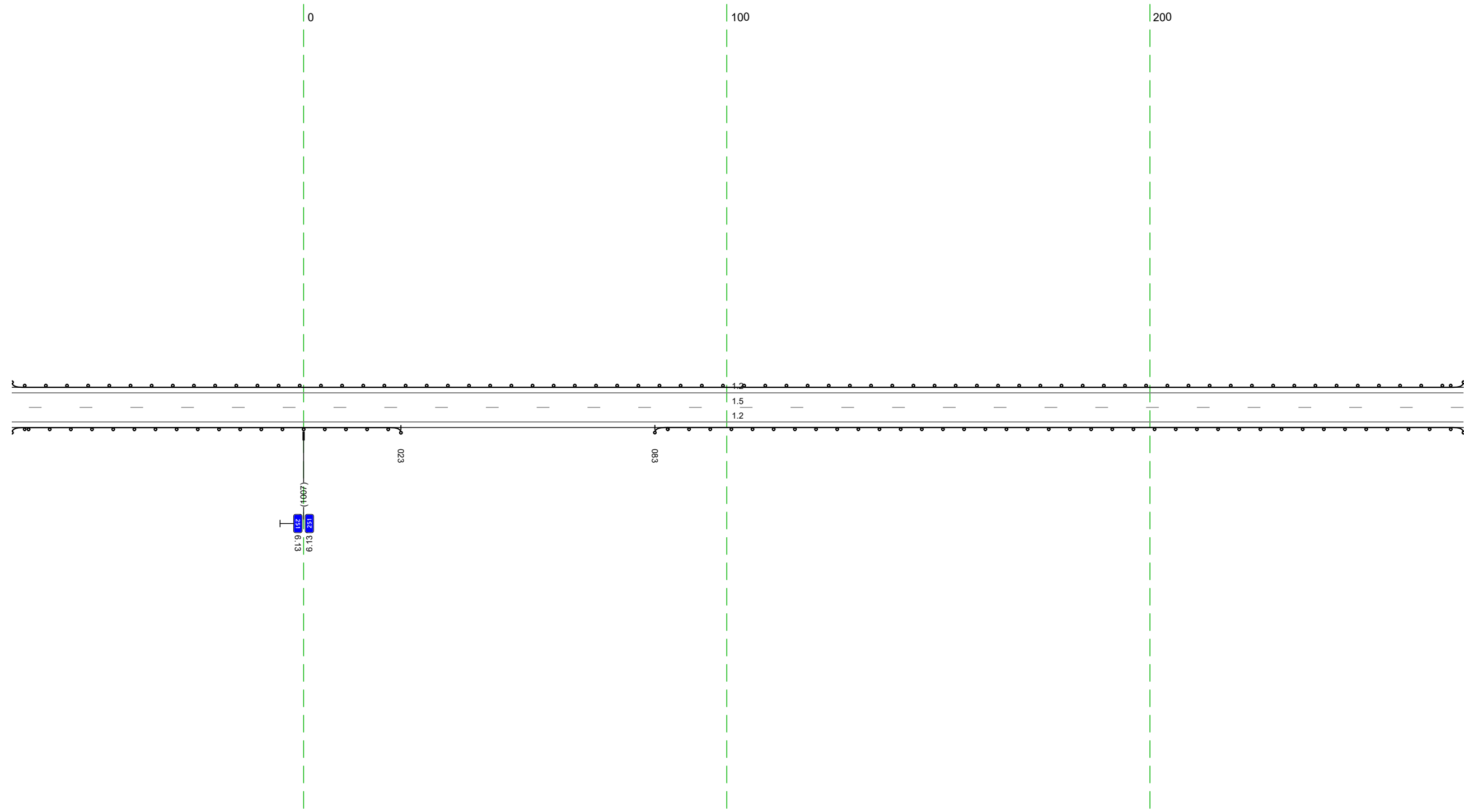

Дорожная разметка справа	Осевая линия	15 938 - 274, (34,3 м)
	1-я от осевой	12 938 - 274, (34,3 м)
Дорожные ограждения и направляющие устройства справа	На разделительной	
	На обочине	до 1911 938 - 023, (19,2 м)
Тротуары справа		до 1911 083 - 274, (191 м)

Тротуары слева		
Дорожные ограждения и направляющие устройства следа	На обочине	10 (11) 264 - 607, (34,3 м)
	На разделительной	
Дорожная разметка следа		12 264 - 607, (34,3 м)
Элементы в плане		
Продольный профиль		a-5 L=343

М-4 "Дон"
 Старое направление км 225+000 - км 260+000
 251+264 - 251+607

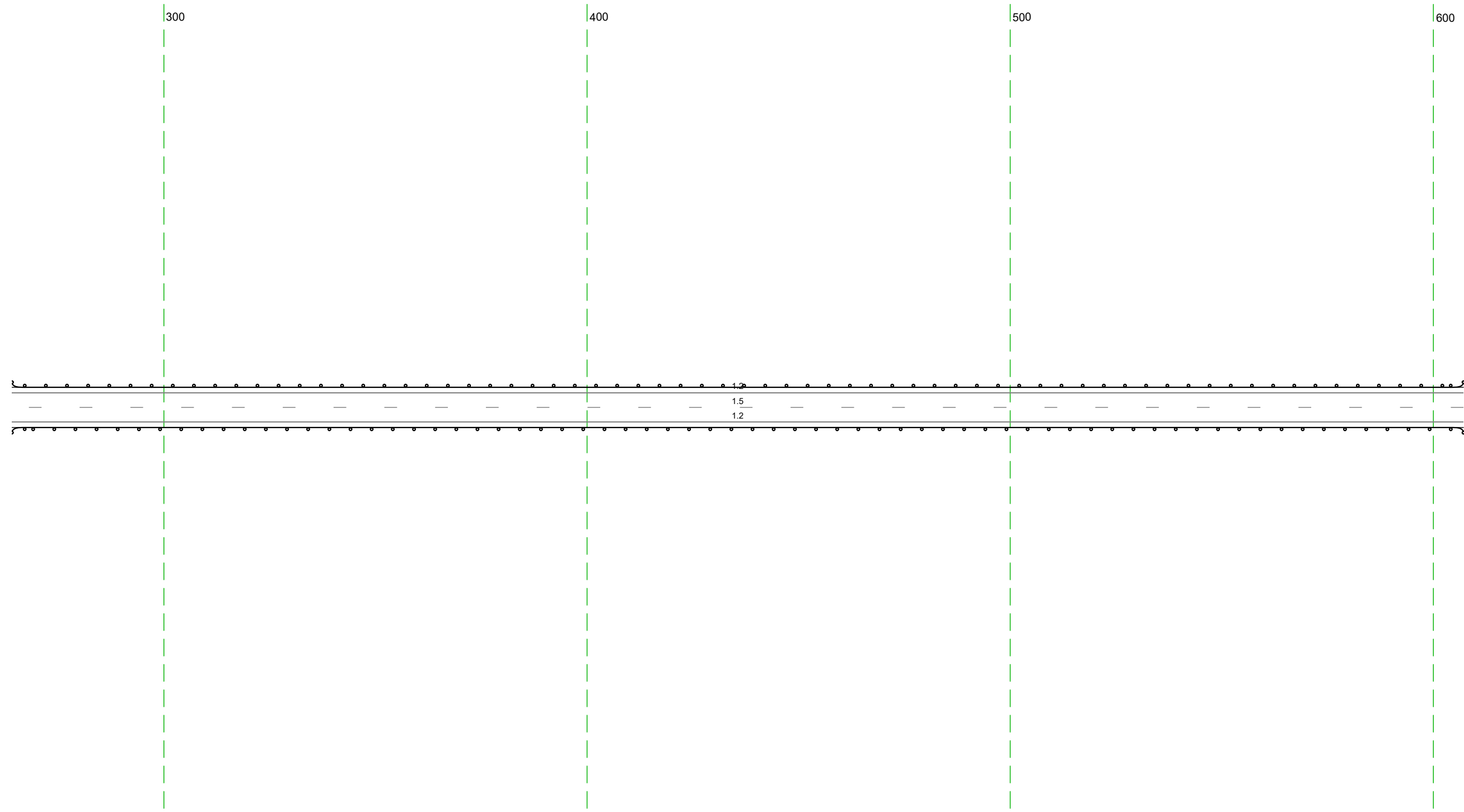

Дорожная разметка справа	Осевая линия	15 264 - 607, (34,3 м)
	1-я от осевой	12 264 - 607, (34,3 м)
Дорожные ограждения и направляющие устройства справа	На разделительной	
	На обочине	10 (11) 264 - 607, (34,3 м)
Тротуары справа		

Тротуары слева		
Дорожные ограждения и направляющие устройства слева	На обочине	до 1511 597 - 763 (166 м)
	На разделительной	
Дорожная разметка слева		12 597 - 940 (343 м)
Элементы в плане		
Продольный профиль		a=5 L=343

М-4 "Дон"
 Старое направление км 225+000 - км 260+000
 251+597 - 251+940

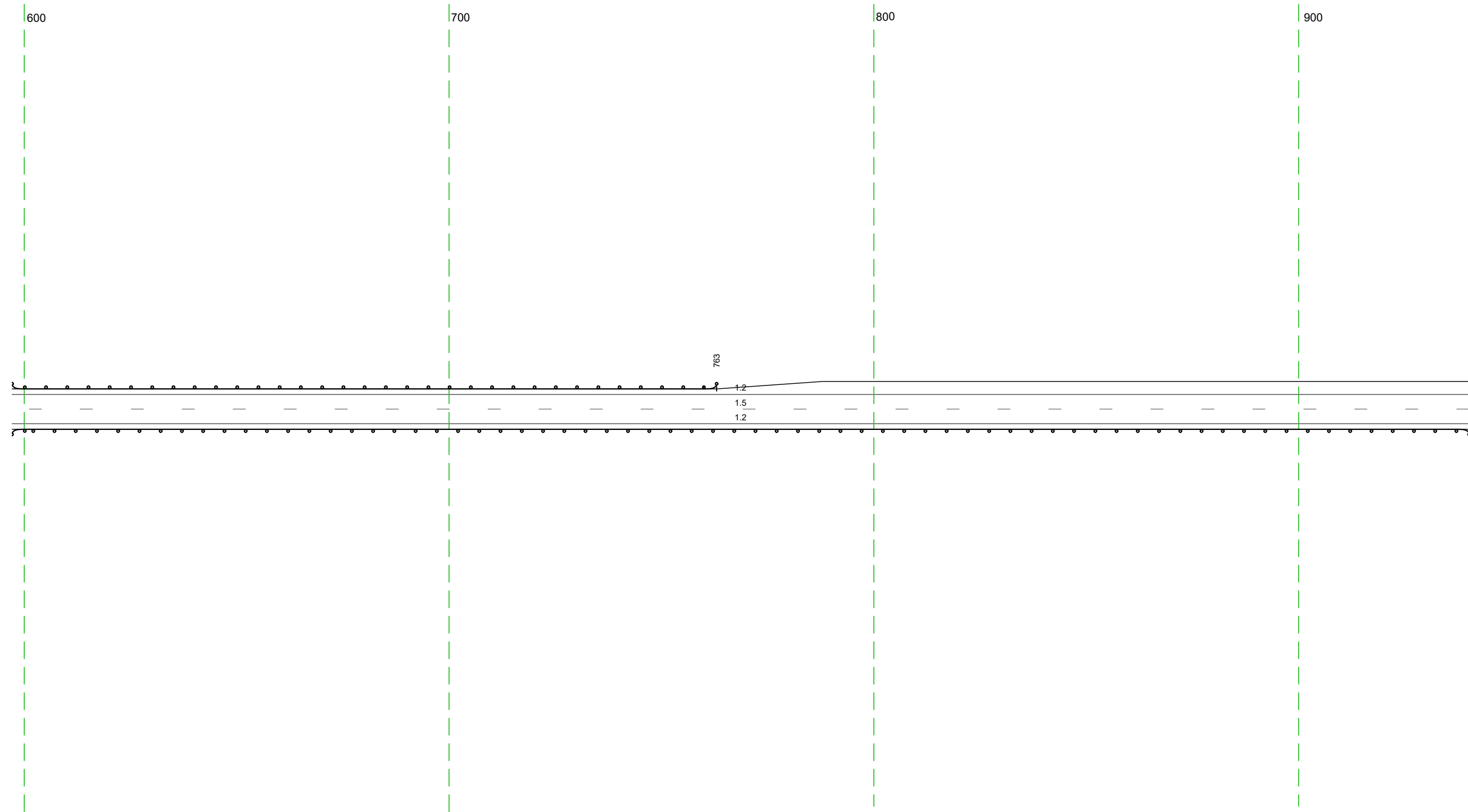

Дорожная разметка справа	Осевая линия	15 597 - 940 (343 м)
	1-я от осевой	12 597 - 940 (343 м)
Дорожные ограждения и направляющие устройства справа	На разделительной	
	На обочине	до 1511 597 - 940 (343 м)
Тротуары справа		

Тротуары слева			
Дорожные ограждения и направляющие устройства слева	На обочине	ДО 1911 001 - 247, (246 м)	
	На разделительной		
Дорожная разметка слева		12 930 - 021, (117 м)	14 021 - 215, (193 м)
Элементы в плане			
Продольный профиль		a=5 L=14.2 04.7 R=25221, L=1180	

М-4 "ДОН"
 Старое направление км 225+000 - км 260+000
 251+930 - 252+247

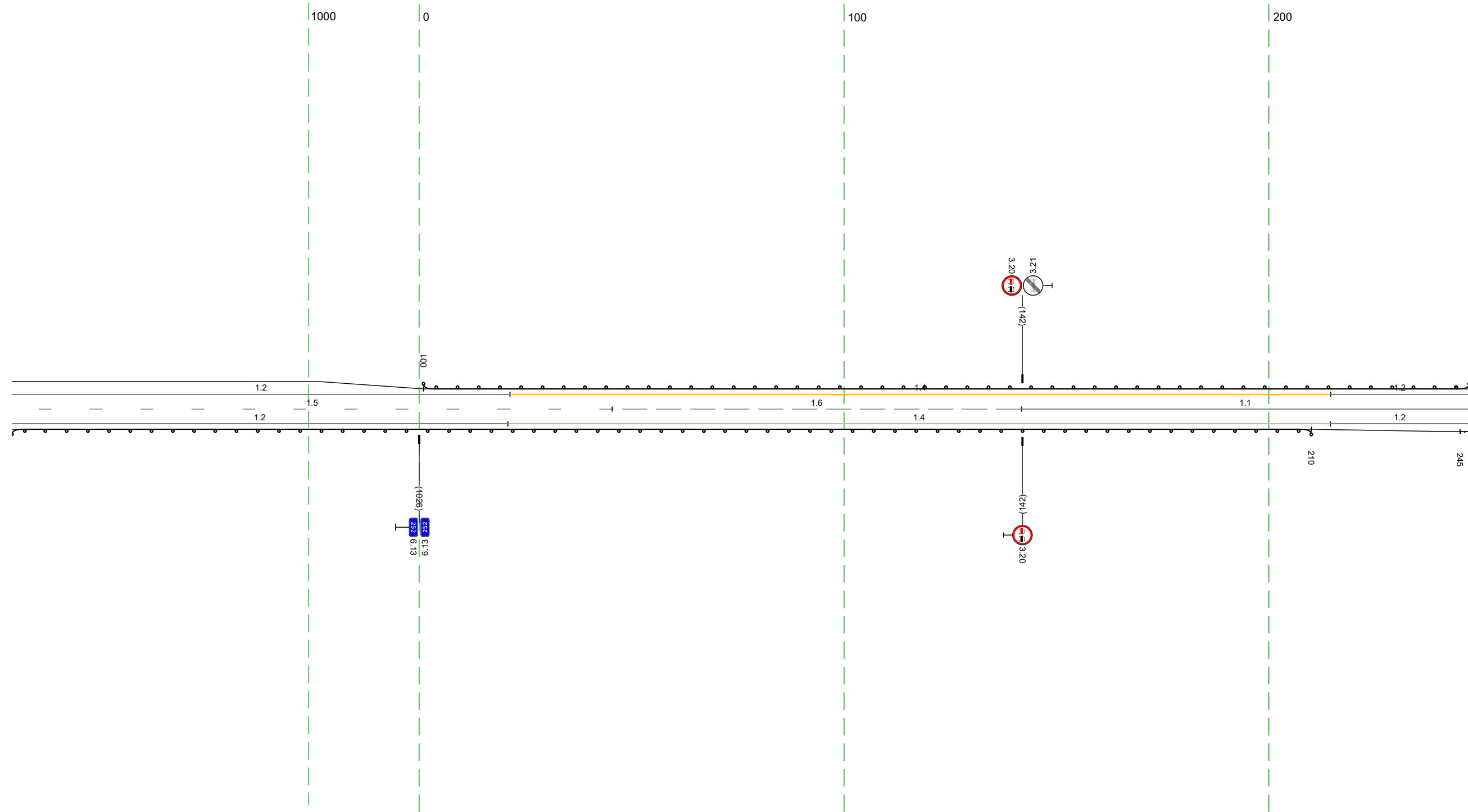

20 М

Дорожная разметка справа		15 930 - 045, (114 м)	16 045 - 142, (96 м)	11 142 - 247, (105 м)
Дорожные ограждения и направляющие устройства справа		12 930 - 021, (117 м)	14 021 - 215, (194 м)	12 215 - 247, (33 м)
Тротуары справа	На разделительной			
	На обочине	ДО 1911 930 - 210, (306 м)		

Тротуары слева		
Дорожные ограждения и направляющие устройства слева	На обочине	10 (19) 237 - 478 (124,1 м)
	На разделительной	
Дорожная разметка слева		12 237 - 580 (134,3 м)
Элементы в плане		
Продольный профиль		R=25221 L=1180

М-4 "Дон"
 Старое направление км 225+000 - км 260+000
 252+237 - 252+580

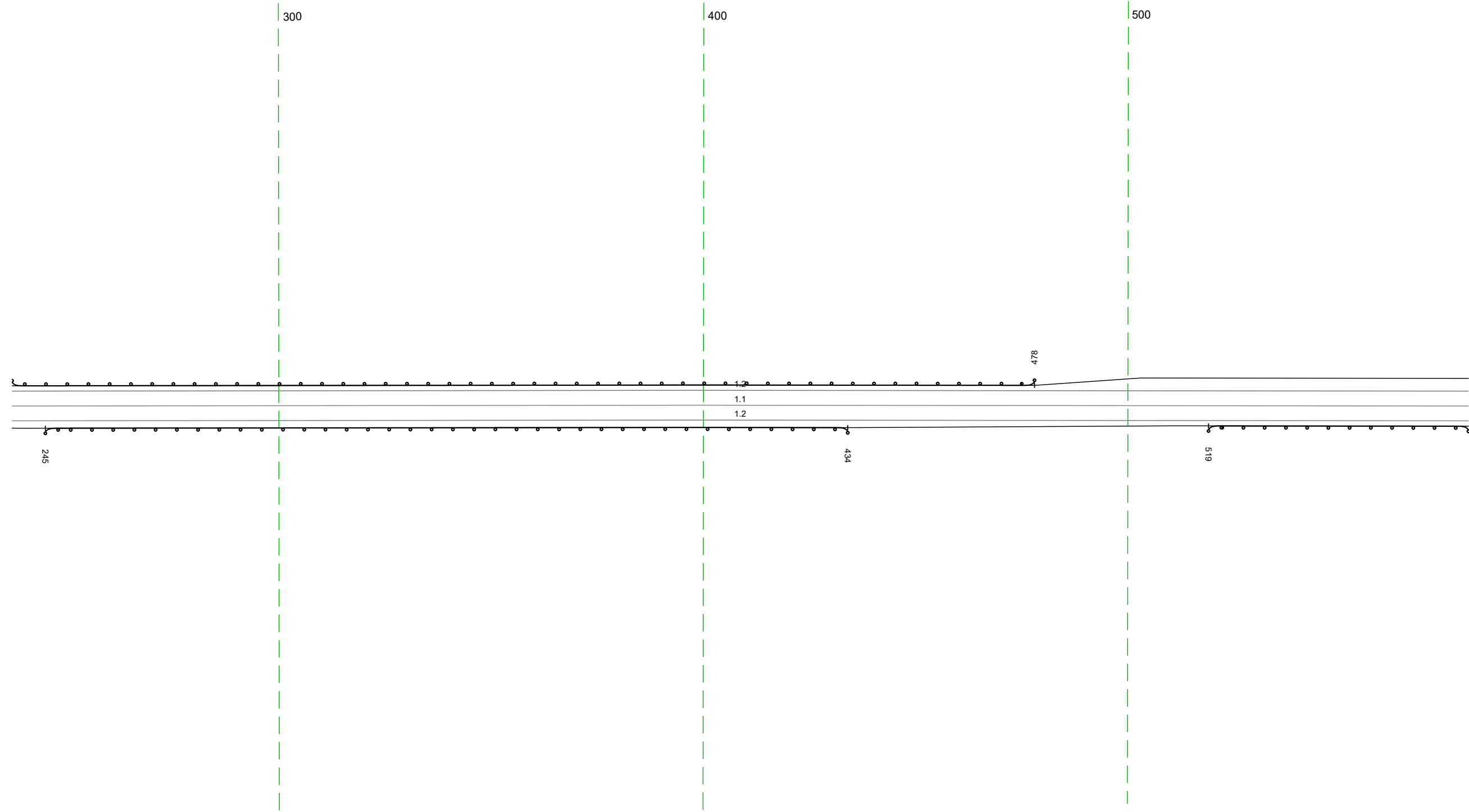

20 м

Дорожная разметка справа	Осевая линия	11 237 - 580 (134,3 м)
	1-я от осевой	12 237 - 580 (134,3 м)
Дорожные ограждения и направляющие устройства справа	На разделительной	
	На обочине	10 (19) 245 - 434 (189 м)
Тротуары справа		10 (19) 519 - 580 (61 м)

Тротуары слева		
Дорожные ограждения и направляющие устройства слева	На обочине	
	На разделительной	
Дорожная разметка слева		12 570 - 913 (343 м)
Элементы в плане		
Продольный профиль		R=25221 L=1180

М-4 "Дон"
 Старое направление км 225+000 - км 260+000
 252+570 - 252+913

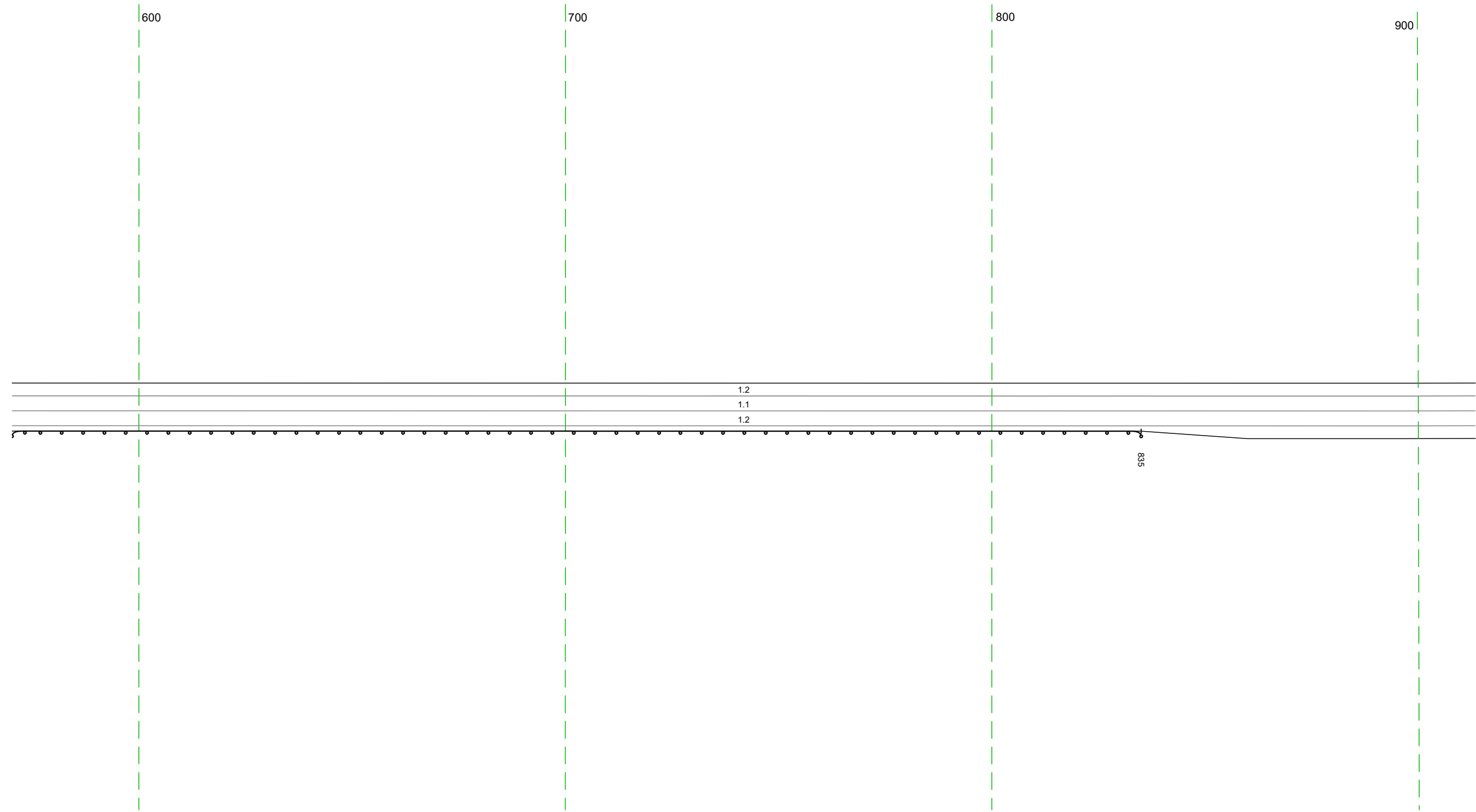

20 м

Дорожная разметка справа	Осевая линия	11 570 - 913 (343 м)
	1-я от осевой	12 570 - 913 (343 м)
Дорожные ограждения и направляющие устройства справа	На разделительной	
	На обочине	до 1911 570 - 835 (265 м)
Тротуары справа		

Тротуары слева		
Дорожные ограждения и направляющие устройства слева	На обочине	
	На разделительной	
Дорожная разметка слева		12 903 - 255, (34,3 м)
Элементы в плане		R=4,300, L=520
Продольный профиль		R=25221, L=1180

М-4 "Дон"
 Старое направление км 225+000 - км 260+000
 252+903 - 253+255

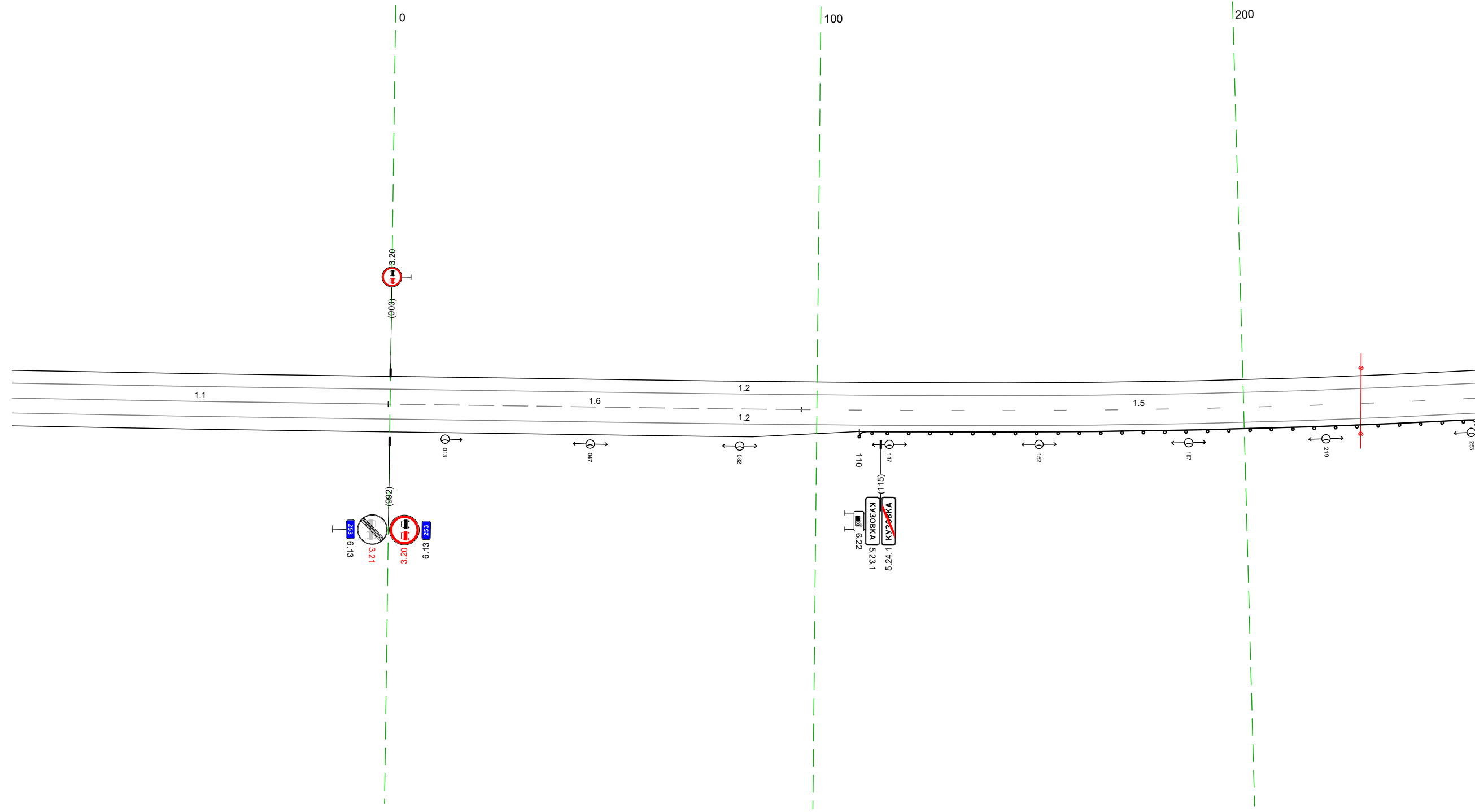

Дорожная разметка справа	Осевая линия	11 903 - 992, (88 м)	16 992 - 096, (197 м)	15 096 - 255, (158 м)
	1-я от осевой		12 903 - 255, (34,3 м)	
Дорожные ограждения и направляющие устройства справа	На разделительной			20 14/1 110 - 255, (145 м)
	На обочине			
Тротуары справа				

Тротуары слева											
Дорожные ограждения и направляющие устройства слева	На обочине										
	На разделительной										
Дорожная разметка слева		12 245 - 328 (83 м)	11 336 344 16 м	17 344 - 363 (19 м)	12 363 - 448 (85 м)	14 448 - 588 (140 м)				5,56	
Элементы в плане		R=4300, L=520									
Продольный профиль		L=34,3									

М-4 "Дон"
 Старое направление км 225+000 - км 260+000
 253+245 - 253+588

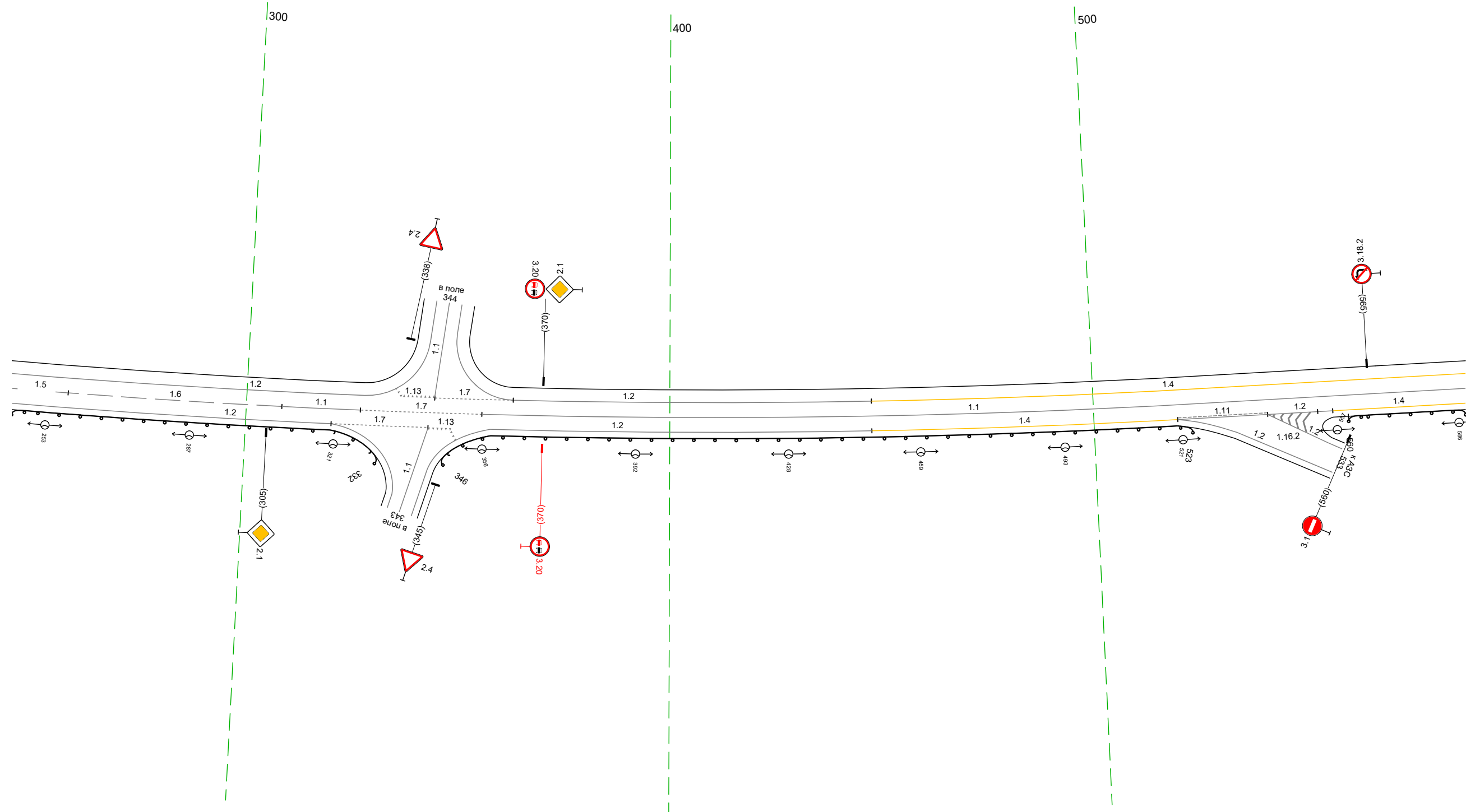

Дорожная разметка справа	Осевая линия	15 245 - 258 (13 м)	16 258 - 308 (51 м)	11 308 - 327 (19 м)	17 327 - 356 (29 м)	11 356 - 588 (232 м)					
	1-я от осевой	12 245 - 320 (76 м)		17 320 - 343 (23 м)	34,3 34,8 15 м	12 358 - 448 (90 м)	14 448 - 520 (72 м)		11 520 - 541 (21 м)	12 541 - 556 (15 м)	14 556 - 588 (32 м)
Дорожные ограждения и направляющие устройства справа	На разделительной										
	На обочине	10 151 245 - 332 (87 м)		10 151 346 - 523 (177 м)				10 151 560 - 588 (28 м)			
Тротуары справа											

Тротуары слева		652 - 715, 163 м, а/в, ш 15 м				735 - 824, 189 м, а/в, ш 15 м				873 - 921, 48 м, а/в, ш 15 м			
Дорожные ограждения и направляющие устройства слева	На обочине	до 191 655 - 697, 42 м				до 191 750 - 784, 34 м				до 191 788 - 819, 31 м			
	На разделительной												
Дорожная разметка слева	2-я от осевой	117,1 719 - 731, 12 м											
	1-я от осевой	14 578 - 622, 44 м	113 622 - 639, 16 м	17 639 - 655, 16 м	14 655 - 700, 45 м	111 700 - 717, 17 м	11 717 - 734, 17 м	11 734 - 750, 17 м	12 750 - 819, 69 м	113 826 - 833, 7 м	17 833 - 847, 14 м	12 847 - 921, 75 м	
Элементы в плане													
Продольный профиль		L=75 a=24 R=21691, L=932											

М-4 "Дон"
 Старое направление км 225+000 - км 260+000
 253+578 - 253+921

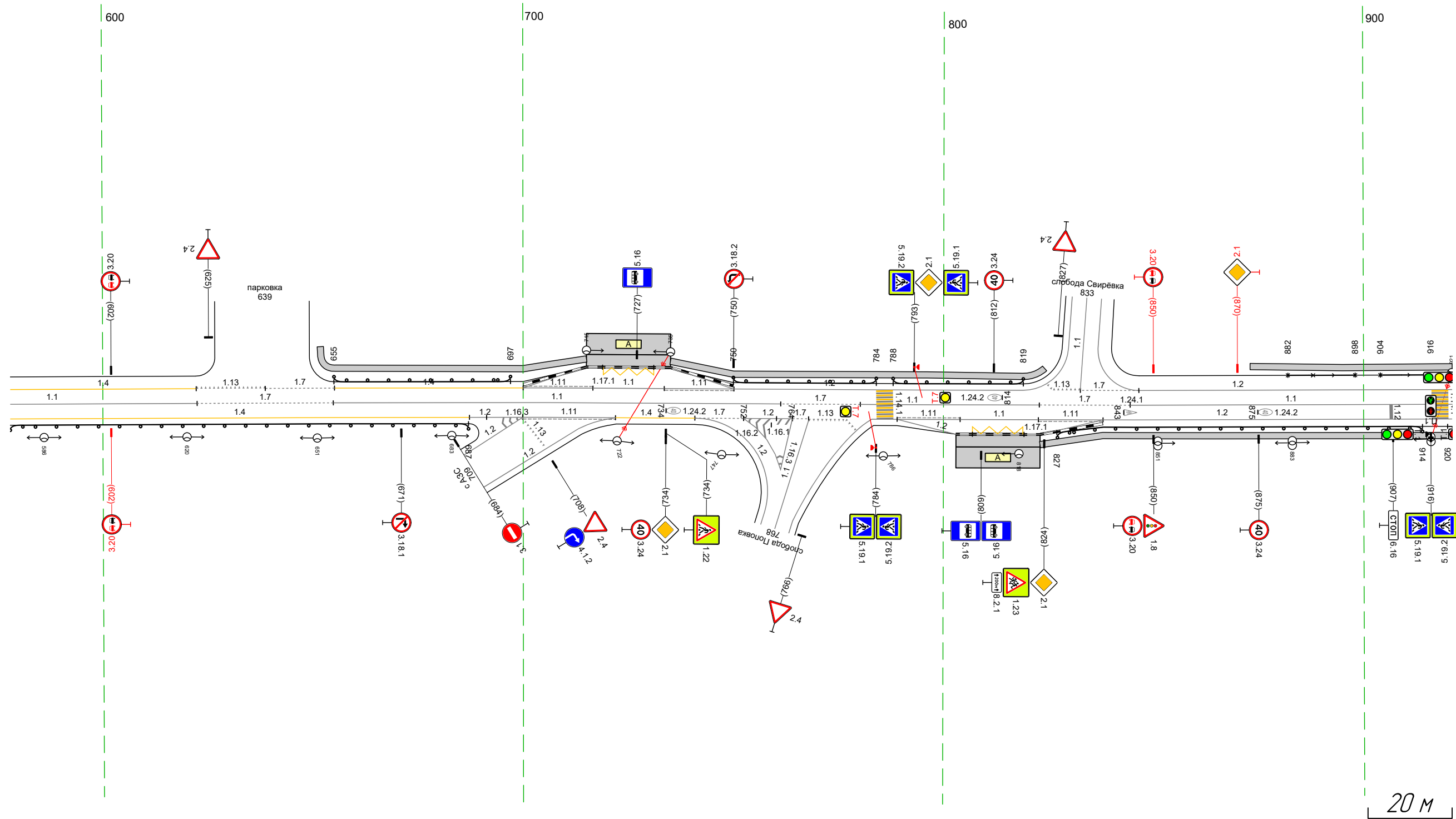

Дорожная разметка справа	Осевая линия	11 578 - 622, 44 м	17 622 - 655, 32 м	11 655 - 761, 106 м				12 761 - 780, 119 м				11 780 - 823, 43 м				17 823 - 844, 22 м				11 844 - 921, 77 м																																									
	1-я от осевой	14 578 - 687, 109 м																12 687 - 700, 13 м				111 700 - 722, 22 м				14 722 - 741, 19 м				17 741 - 752, 11 м				752 754 1152 764 12 м				17 764 768 777 16 м				12 783 789 16 м				111 789 - 804, 15 м				11 804 - 823, 19 м				111 823 - 838, 15 м				12 838 - 921, 83 м			
	2-я от осевой																																																												
Дорожные ограждения и направляющие устройства справа	На разделительной																																																												
	На обочине	до 191 578 - 687, 109 м																																до 191 827 - 914, 87 м				до 191 920 - 921, 1 м																							
Тротуары справа																																		823 - 921, 98 м, а/в, ш 15 м																											

Тротуары слева		911 - 077, (116 м), а/в, ш 15 м				до 1911 065 - 208, (143 м)				216 - 305, (89 м), а/в, ш 15 м			
Дорожные ограждения и направляющие устройства следа	На обочине	070-Д 911 - 916, (6 м)	070-Д 922 - 014, (14,2 м)	070-Д 022 - 048, (26 м)	070-Д 056 - 077, (21 м)					070-Д 216 - 252, (36 м)	070-Д 258 - 300, (42 м)		
	На разделительной												
Дорожная разметка следа		12 911 - 305, (344 м)											
Элементы в плане						R=21691 L=932				R=3353 L=346			
Продольный профиль													

М-4 "ДОН"
 Старое направление км 225+000 - км 260+000
 253+911 - 254+305

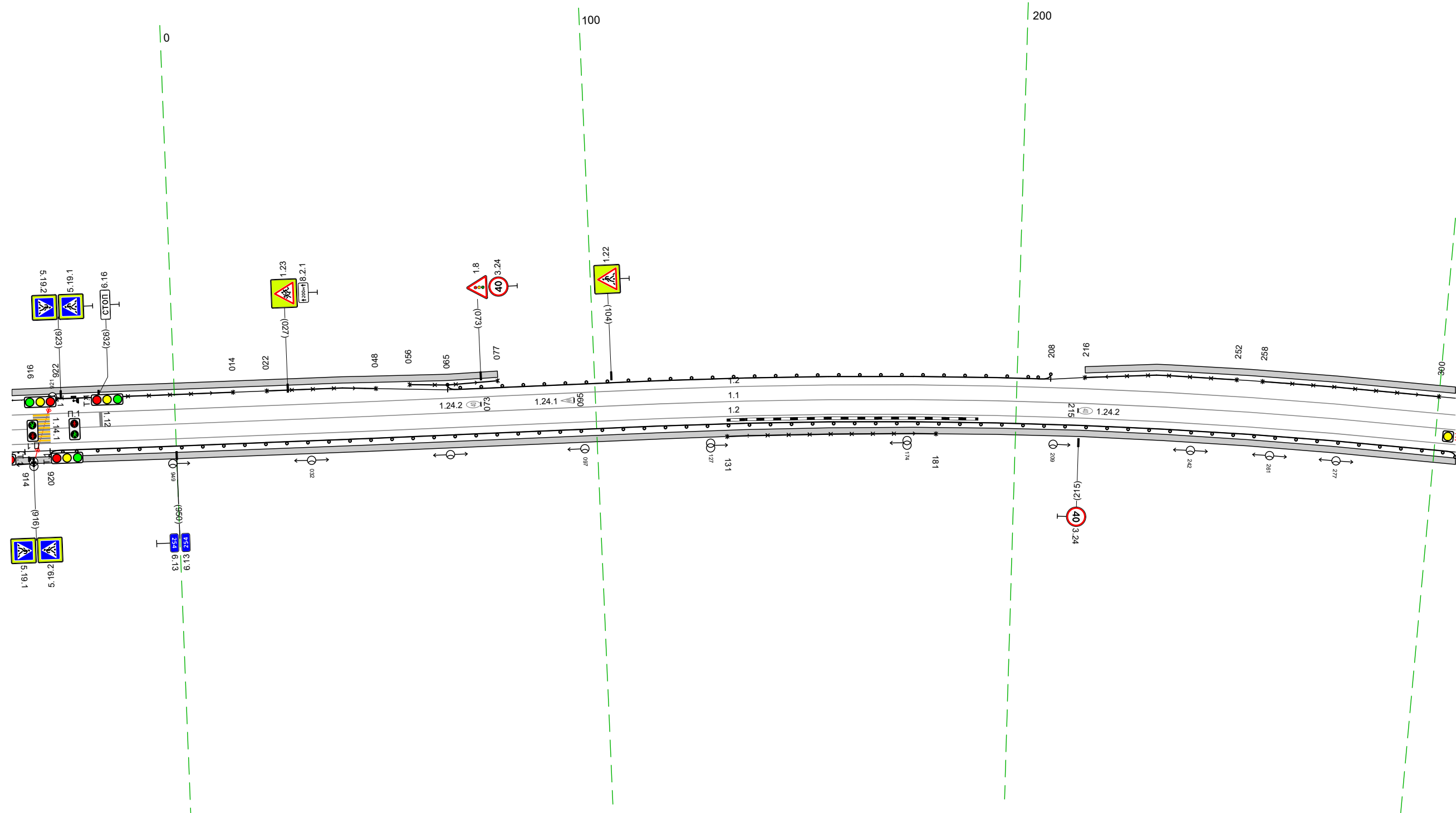

Дорожная разметка справа	Осевая линия	11 911 - 305, (344 м)			
	1-я от осевой	12 911 - 305, (344 м)			
Дорожные ограждения и направляющие устройства справа	На разделительной				
	На обочине	до 1911 911 - 914, (3 м)	070-Д 131 - 181, (50 м)		до 1911 920 - 305, (335 м)
Тротуары справа		911 - 305, (344 м), а/в, ш 15 м			

Тротуары слева		295 - 379 (85 м), а/в ш 15 м				
Дорожные ограждения и направляющие устройства слева	На обочине	070-II 295 - 300 (5 м)	070-II 349 - 358 (9 м)	070-II 365 - 380 (15 м)		
	На разделительной					
Дорожная разметка слева		12 295 - 376 (81 м)	11 386 394 394 - 410 (16 м)	17 394 - 410 (16 м)	12 410 - 638 (227 м)	
Элементы в плане		R=335,3 L=346		387	R=216,91 L=932	R=205,0 L=776
Продольный профиль						

М-4 "ДОН"
 Старое направление км 225+000 - км 260+000
 254+295 - 254+638

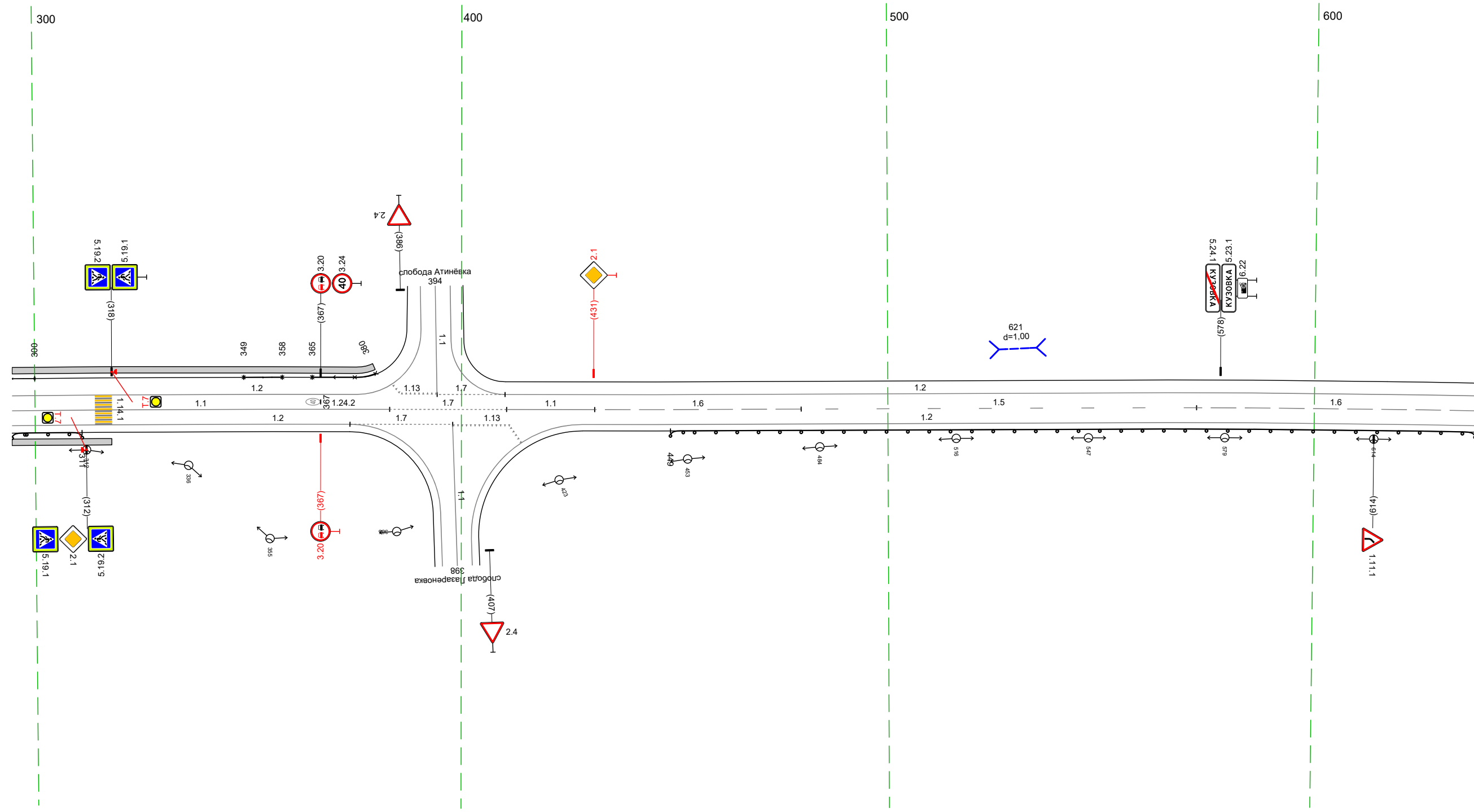

20 м

Дорожная разметка справа	Осевая линия	11 295 - 383 (89 м)	17 383 - 411 (27 м)	11 411 - 431 (21 м)	16 431 - 480 (48 м)	15 480 - 572 (93 м)	16 572 - 638 (65 м)	
	1-я от осевой	12 295 - 374 (79 м)	17 374 - 398 (24 м)	113 398 - 411 (13 м)		12 428 - 638 (209 м)		
Дорожные ограждения и направляющие устройства справа	На разделительной							
	На обочине	до 070 295 - 311 (16 м)				до 070 449 - 638 (189 м)		
Тротуары справа		295 - 318 (23 м), а/в ш 15 м						

Тротуары слева							
Дорожные ограждения и направляющие устройства слева	На обочине	до 1411 662 - 754, 192 м					
	На разделительной						
Дорожная разметка слева		12 628 - 911, 1284 м			111 922 933 111 м	17 933 - 953, 120 м	12 953 - 972, 120 м
Элементы в плане		R=2050, L=716					
Продольный профиль		a=20 L=338					

М-4 "ДОН"
 Старое направление км 225+000 - км 260+000
 254+628 - 254+972

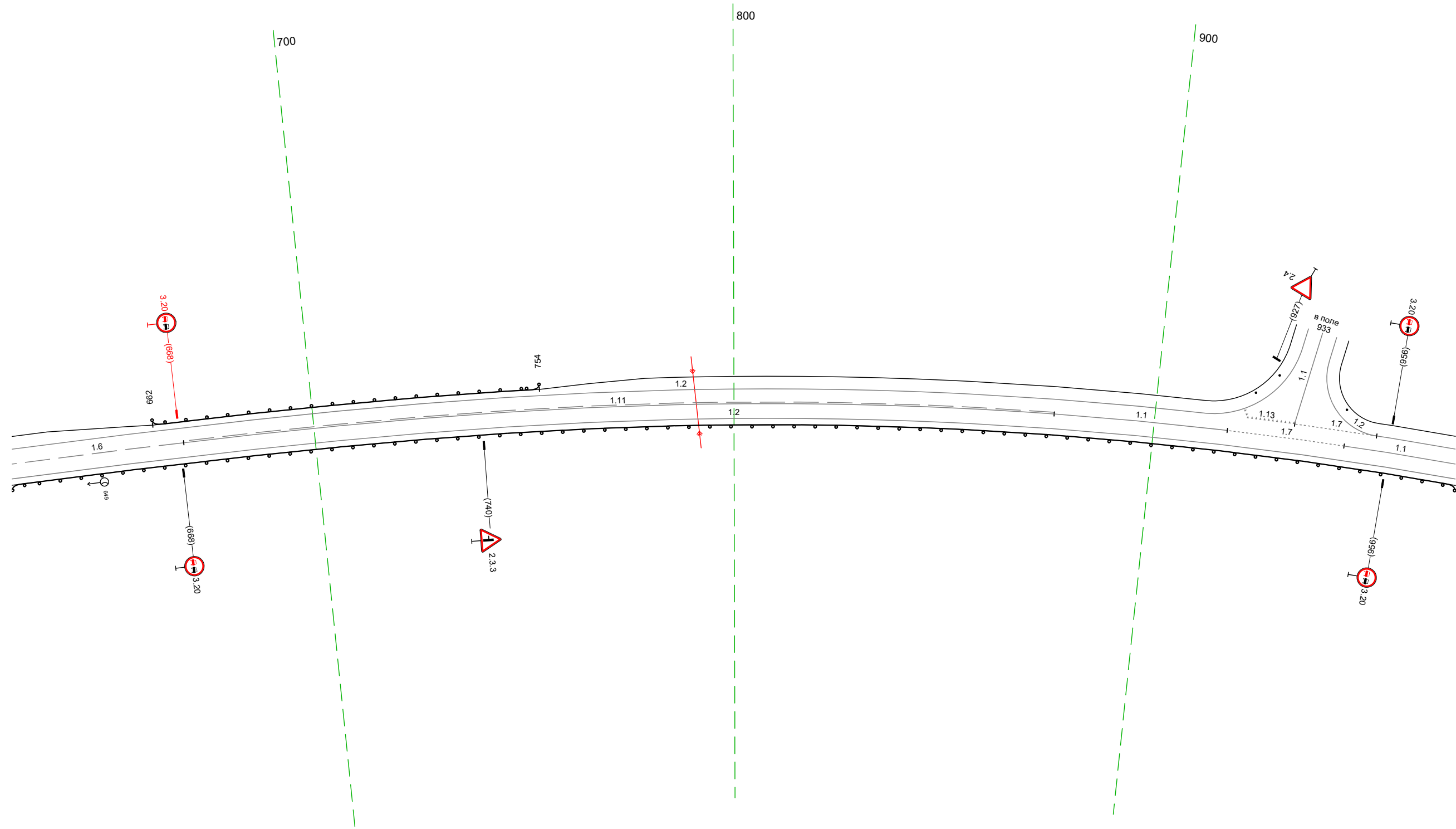

Дорожная разметка справа	Осевая линия	16 628 - 669, 141 м	111 669 - 876, 1207 м	11 876 - 917, 141 м	17 917 - 945, 128 м	11 945 - 972, 127 м
	1-я от осевой	12 628 - 972, 1345 м				
Дорожные ограждения и направляющие устройства справа	На разделительной					
	На обочине	до 1411 628 - 972, 1345 м				
Тротуары справа						

Тротуары слева		
Дорожные ограждения и направляющие устройства слева	На обочине	до 197 1006 - 211 (212 м)
	На разделительной	
Дорожная разметка слева		12 962 - 300 (345 м)
Элементы в плане		R=2050, L=776
Продольный профиль		a=20 L=124 079 R=15890, L=649

М-4 "Дон"
Старое направление км 225+000 - км 260+000
254+962 - 255+300

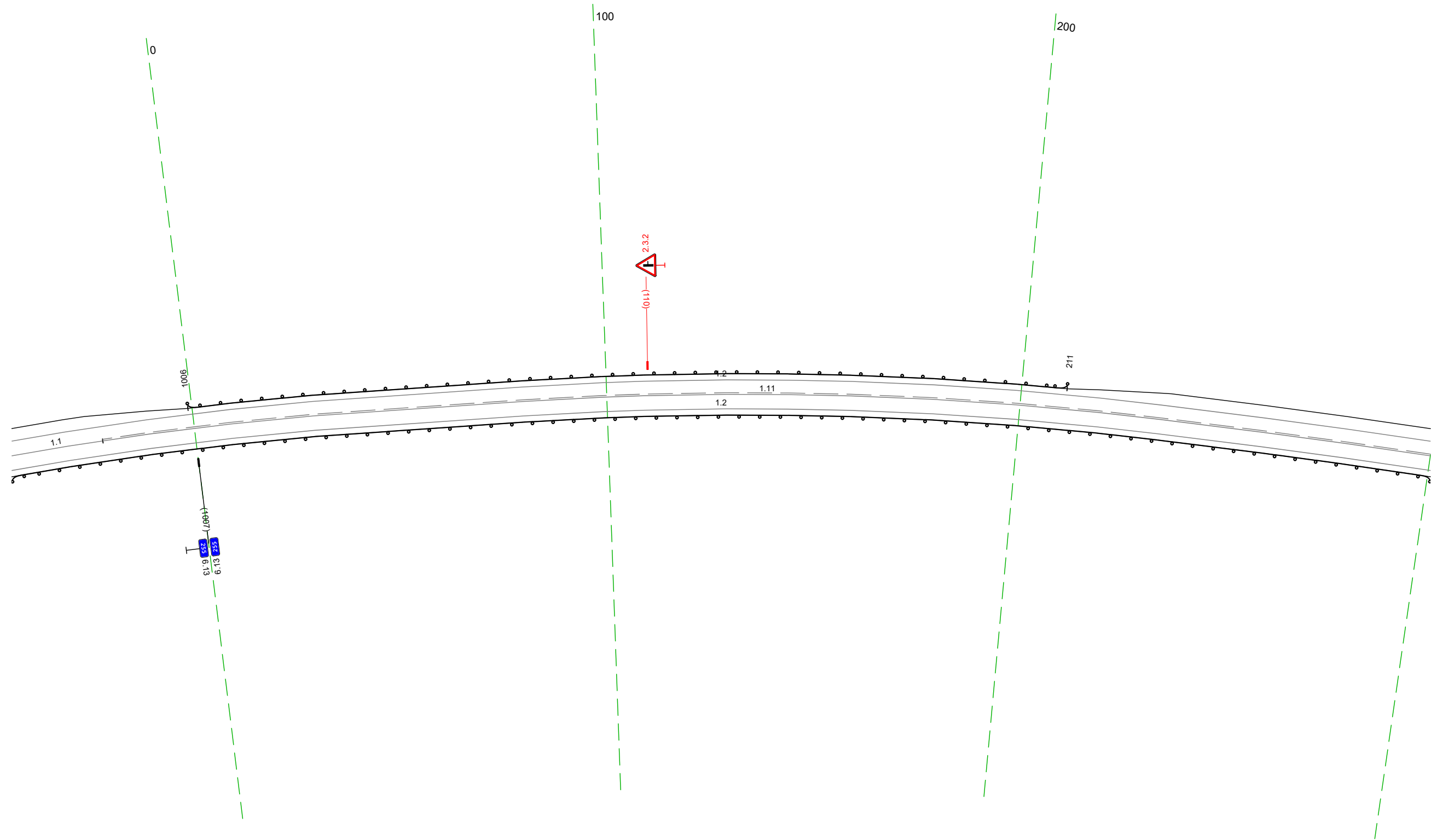

Дорожная разметка справа	Осевая линия	11 962 - 985 (222 м)	111 985 - 300 (322 м)
	1-я от осевой		12 962 - 300 (345 м)
Дорожные ограждения и направляющие устройства справа	На разделительной		
	На обочине		до 197 962 - 300 (345 м)
Тротуары справа			

Тротуары слева		
Дорожные ограждения и направляющие устройства слева	На обочине	10 (11) 425 - 633 (208 м)
	На разделительной	
Дорожная разметка слева		12 290 - 633 (343 м)
Элементы в плане		R=2050, L=776
Продольный профиль		R=15890, L=649

М-4 "ДОН"
 Старое направление км 225+000 - км 260+000
 255+290 - 255+633

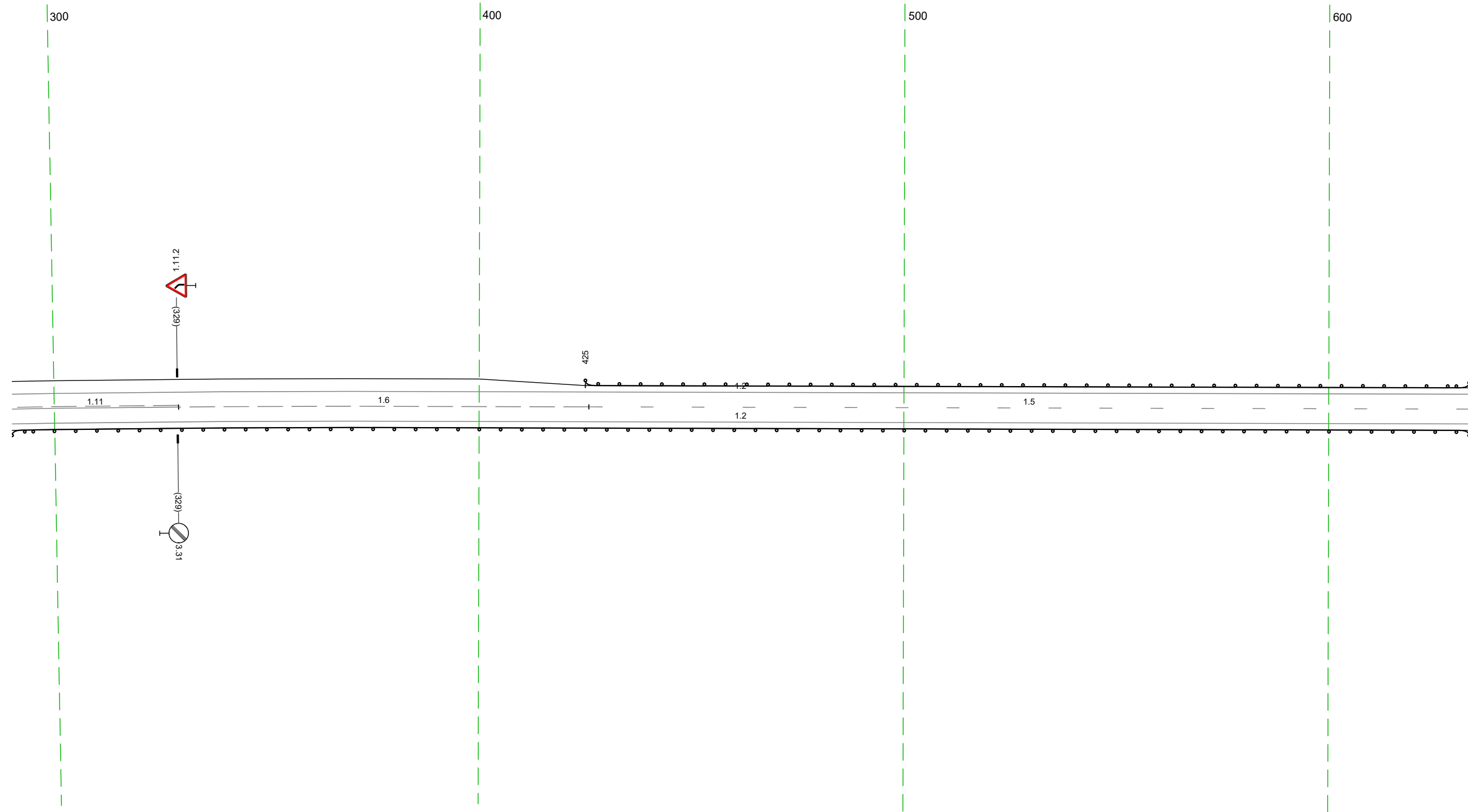

20 м

Дорожная разметка справа	Осевая линия	11 290 - 329 (39 м)	16 329 - 426 (97 м)	15 426 - 633 (207 м)
	1-я от осевой			12 290 - 633 (343 м)
Дорожные ограждения и направляющие устройства справа	На разделительной			10 (11) 425 - 633 (208 м)
	На обочине			
Тротуары справа				

Тротуары слева		
Дорожные ограждения и направляющие устройства слева	На обочине	Д0 19/1 623 - 966 (343 м)
	На разделительной	
Дорожная разметка слева		12 623 - 966 (343 м)
Элементы в плане		
Продольный профиль		R=15890, L=649 L=238 a=1

М-4 "Дон"
 Старое направление км 225+000 - км 260+000
 255+623 - 255+966

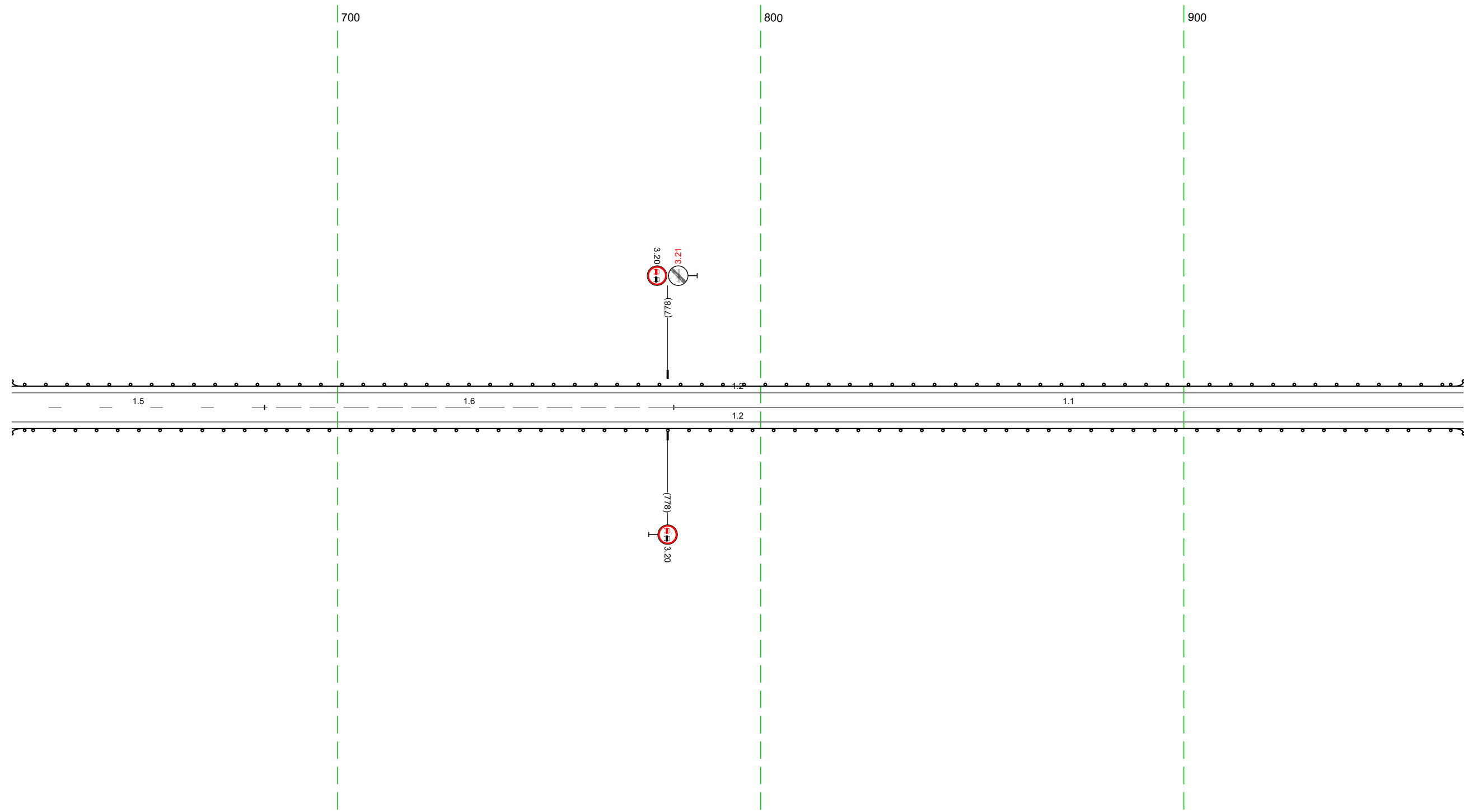

20 м

Дорожная разметка справа	Осевая линия	15 623 - 683 (60 м)	16 683 - 779 (97 м)	11 779 - 966 (187 м)
	1-я от осевой			12 623 - 966 (343 м)
Дорожные ограждения и направляющие устройства справа	На разделительной			Д0 19/1 623 - 966 (343 м)
	На обочине			
Тротуары справа				

Тротуары слева		
Дорожные ограждения и направляющие устройства слева	На обочине	10 (11) 956 - 270, (34,3 м)
	На разделительной	
Дорожная разметка слева		12 956 - 270, (34,3 м)
Элементы в плане		
Продольный профиль		1=34,3 а-1

М-4 "ДОН"
 Старое направление км 225+000 - км 260+000
 255+956 - 256+270

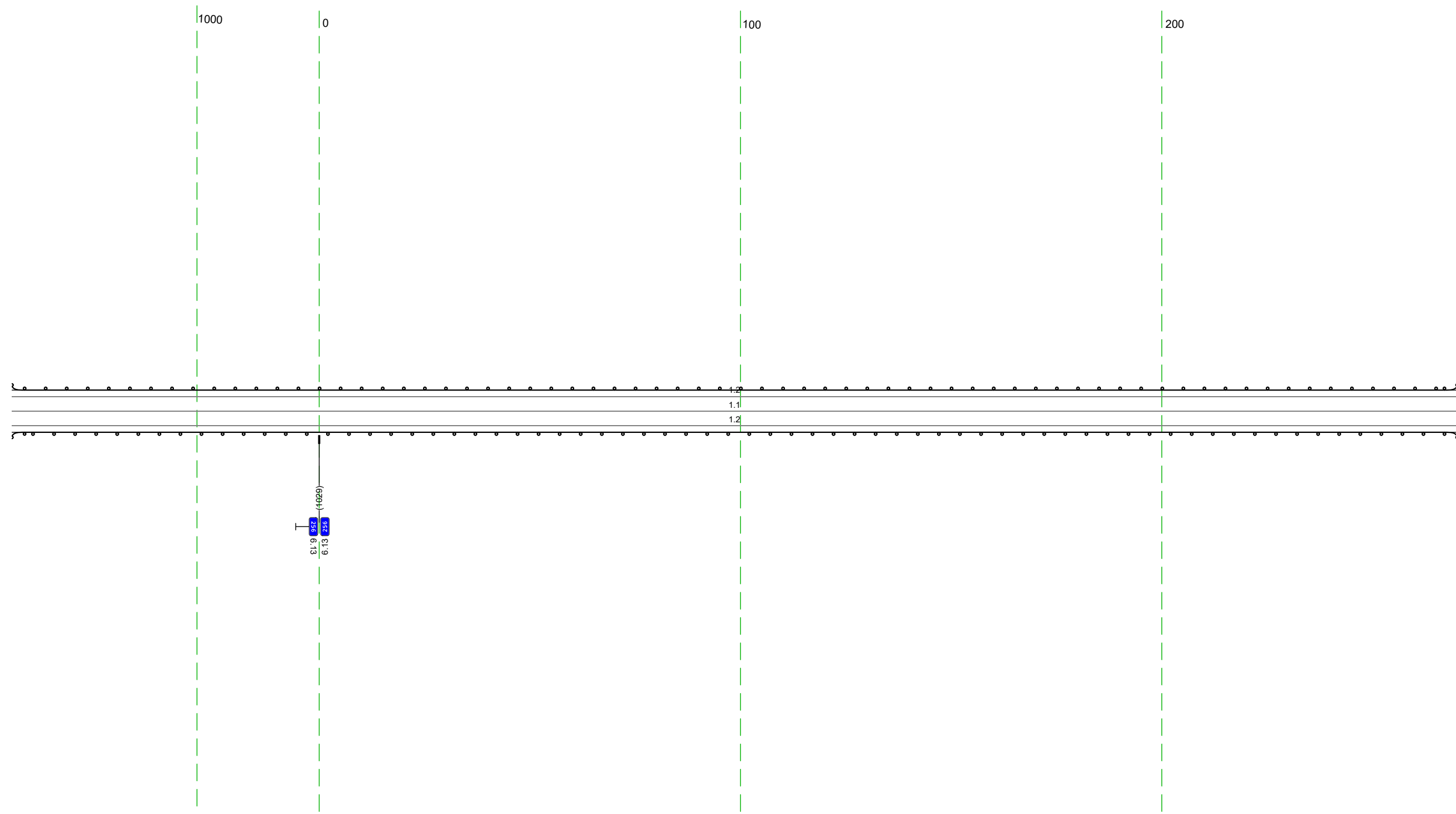

Дорожная разметка справа	Осевая линия	11 956 - 270, (34,3 м)
	1-я от осевой	12 956 - 270, (34,3 м)
Дорожные ограждения и направляющие устройства справа	На разделительной	
	На обочине	10 (11) 956 - 270, (34,3 м)
Тротуары справа		

Тротуары слева					
Дорожные ограждения и направляющие устройства слева	На обочине	до 1411	260 - 449 (189 м)		
	На разделительной				
Дорожная разметка слева		12	260 - 573 (313 м)	113	17
Элементы в плане				585	596
Продольный профиль				596	603
				(111 м)	(17 м)

М-4 "ДОН"
 Старое направление км 225+000 - км 260+000
 256+260 - 256+603

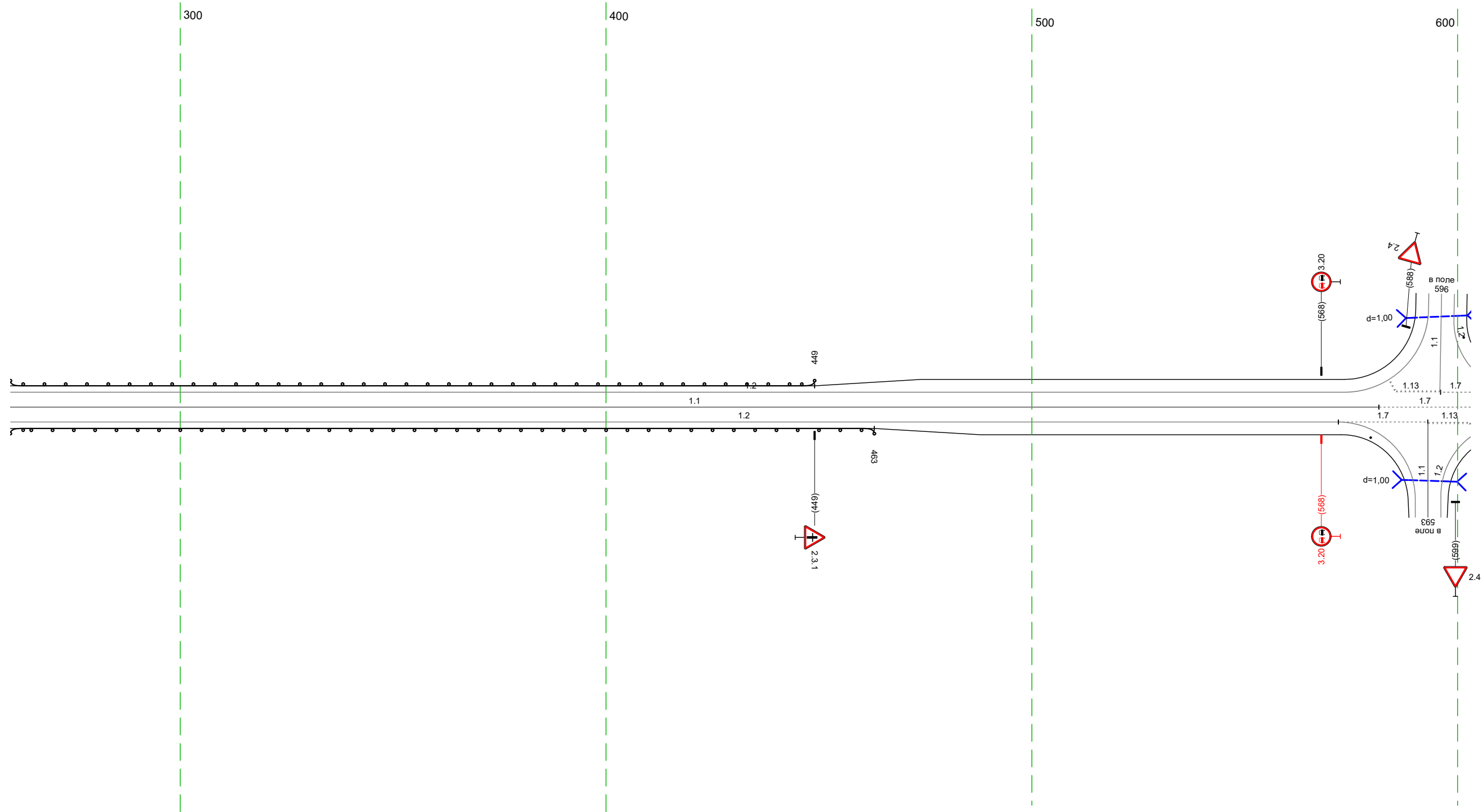

Дорожная разметка справа		Осевая линия	11	260 - 582 (321 м)	17	582 - 603 (22 м)
Дорожные ограждения и направляющие устройства справа		1-я от осевой	12	260 - 572 (312 м)	17	593
		На разделительной				603
		На обочине	до 1411	260 - 463 (203 м)		(10 м)
Тротуары справа					566	569

Тротуары слева						10/19/1 798 - 936, (138 м)	
Дорожные ограждения и направляющие устройства слева	На обочине						
	На разделительной						
Дорожная разметка слева		17 593 596 (3 м)	1.7 596 - 616, (20 м)	12 616 - 936, (320 м)			
Элементы в плане							
Продольный профиль		L=29		R=32022, L=1098			

М-4 "Дон"
 Старое направление км 225+000 - км 260+000
 256+593 - 256+936

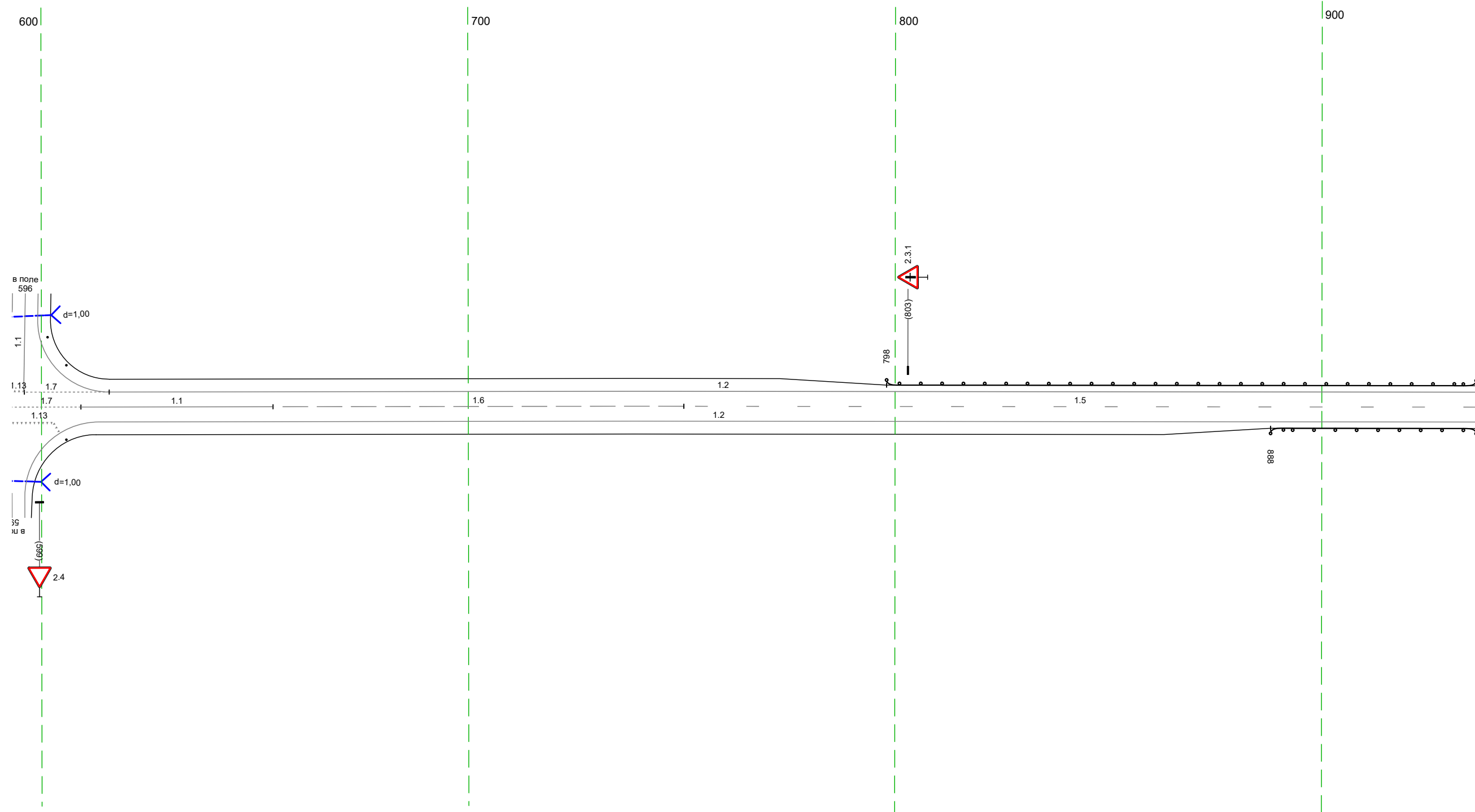

20 М

Дорожная разметка справа	Осевая линия	17 592 509 (16 м)	11 609 - 654, (45 м)	16 654 - 750, (96 м)	15 750 - 936, (186 м)	
	1-я от осевой	593 603 (10 м)			12 613 - 936, (323 м)	
Дорожные ограждения и направляющие устройства справа	На разделительной					
	На обочине					
Тротуары справа						10/19/1 888 - 936, (48 м)

Тротуары слева		
Дорожные ограждения и направляющие устройства слева	На обочине	до 1511 926 - 037, (116 м)
	На разделительной	
Дорожная разметка слева		12 926 - 264, (34,3 м)
Элементы в плане		
Продольный профиль		R-32022, L-1098

М-4 "ДОН"
 Старое направление км 225+000 - км 260+000
 256+926 - 257+264

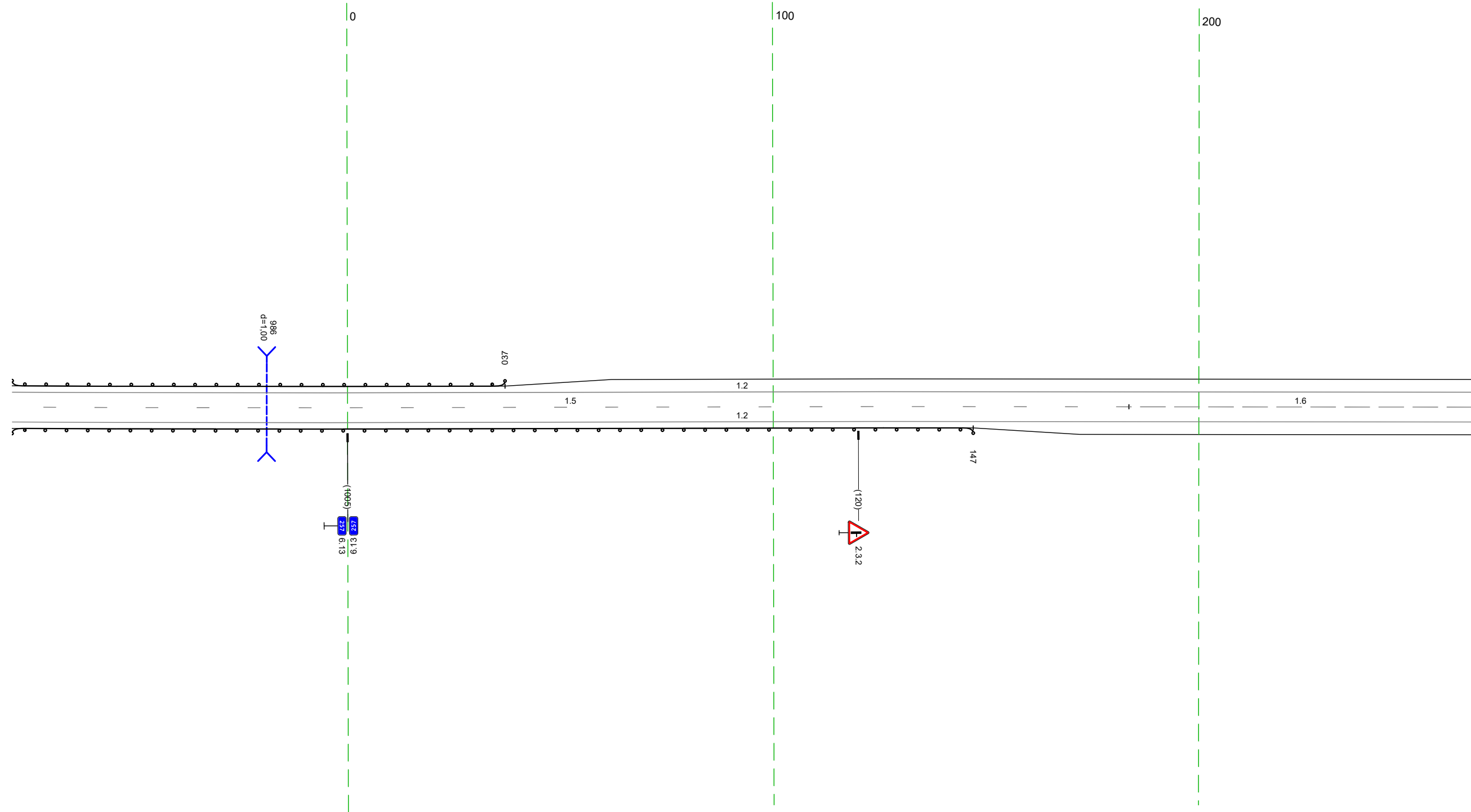

20 м

Дорожная разметка справа	Осевая линия	15 926 - 184, (26,2 м)	16 184 - 264, (81 м)
	1-я от осевой	12 926 - 264, (34,3 м)	
Дорожные ограждения и направляющие устройства справа	На разделительной		
	На обочине	до 1511 926 - 147, (226 м)	
Тротуары справа			

Тротуары слева		
Дорожные ограждения и направляющие устройства слева	На обочине	00-197 503 - 597, 194 м
	На разделительной	
Дорожная разметка слева		12 254 - 597, 134,3 м
Элементы в плане		
Продольный профиль		R-32022, L-1098

М-4 "Дон"
 Старое направление км 225+000 - км 260+000
 257+254 - 257+597

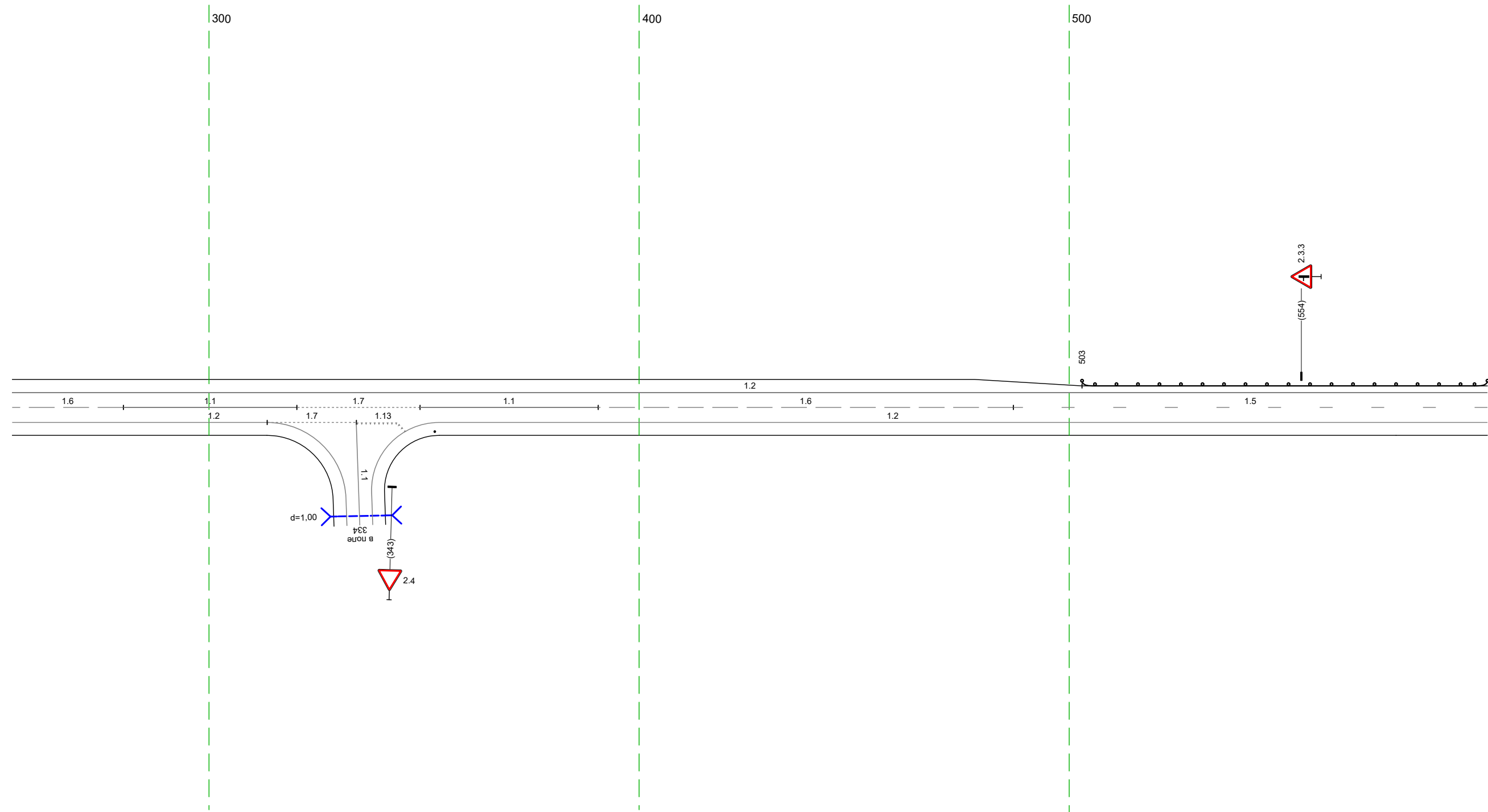

Дорожная разметка справа	Осевая линия	16 254 - 280, 126 м	11 280 - 320, 140 м	17 320 - 349, 129 м	11 349 - 390, 141 м	16 390 - 487, 197 м	15 487 - 597, 110 м
	1-я от осевой	12 254 - 314, 159 м	17 314 - 334, 121 м	334 344 10 м		12 353 - 597, 244 м	
Дорожные ограждения и направляющие устройства справа	На разделительной						
	На обочине	01-111 352 - 353					
Тротуары справа							

20 м

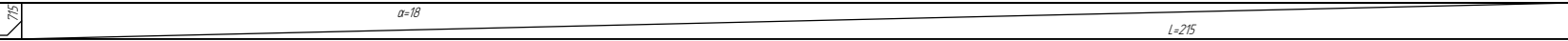
Тротуары слева		
Дорожные ограждения и направляющие устройства слева	На обочине	В0 1/11 587 - 930 (34,3 м)
	На разделительной	
Дорожная разметка слева		12 587 - 930 (34,3 м)
Элементы в плане		
Продольный профиль		R=32022, L=1098 

М-4 "ДОН"
 Старое направление км 225+000 - км 260+000
 257+587 - 257+930

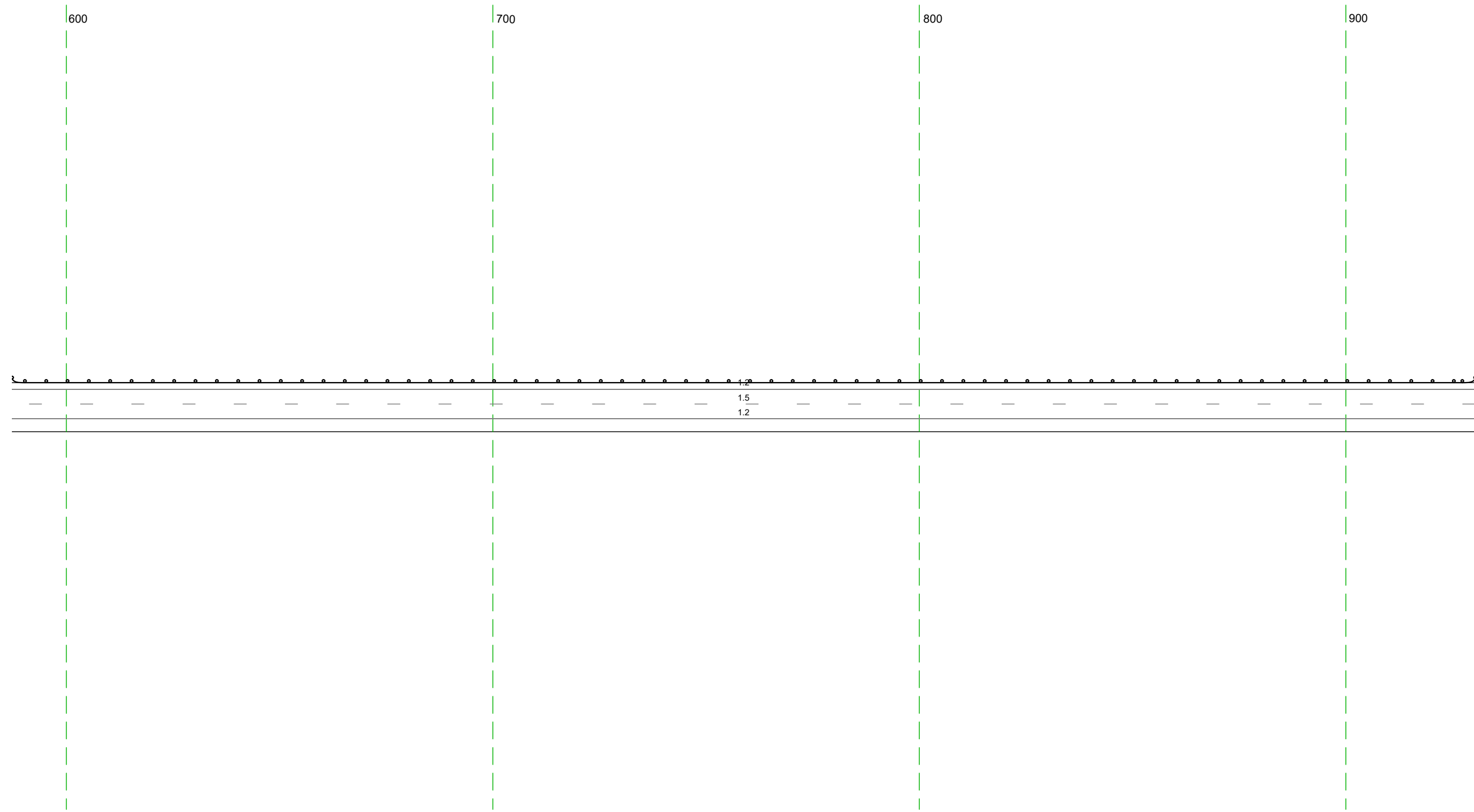

Дорожная разметка справа	Осевая линия	15 587 - 930 (34,3 м)
	1-я от осевой	12 587 - 930 (34,3 м)
Дорожные ограждения и направляющие устройства справа	На разделительной	
	На обочине	
Тротуары справа		

Тротуары слева		
Дорожные ограждения и направляющие устройства следа	На обочине	Д0 191 920 - 291 (34,3 м)
	На разделительной	
Дорожная разметка следа		12 920 - 291 (34,3 м)
Элементы в плане		
Продольный профиль		а-18 L=343

М-4 "Дон"
 Старое направление км 225+000 - км 260+000
 257+920 - 258+291

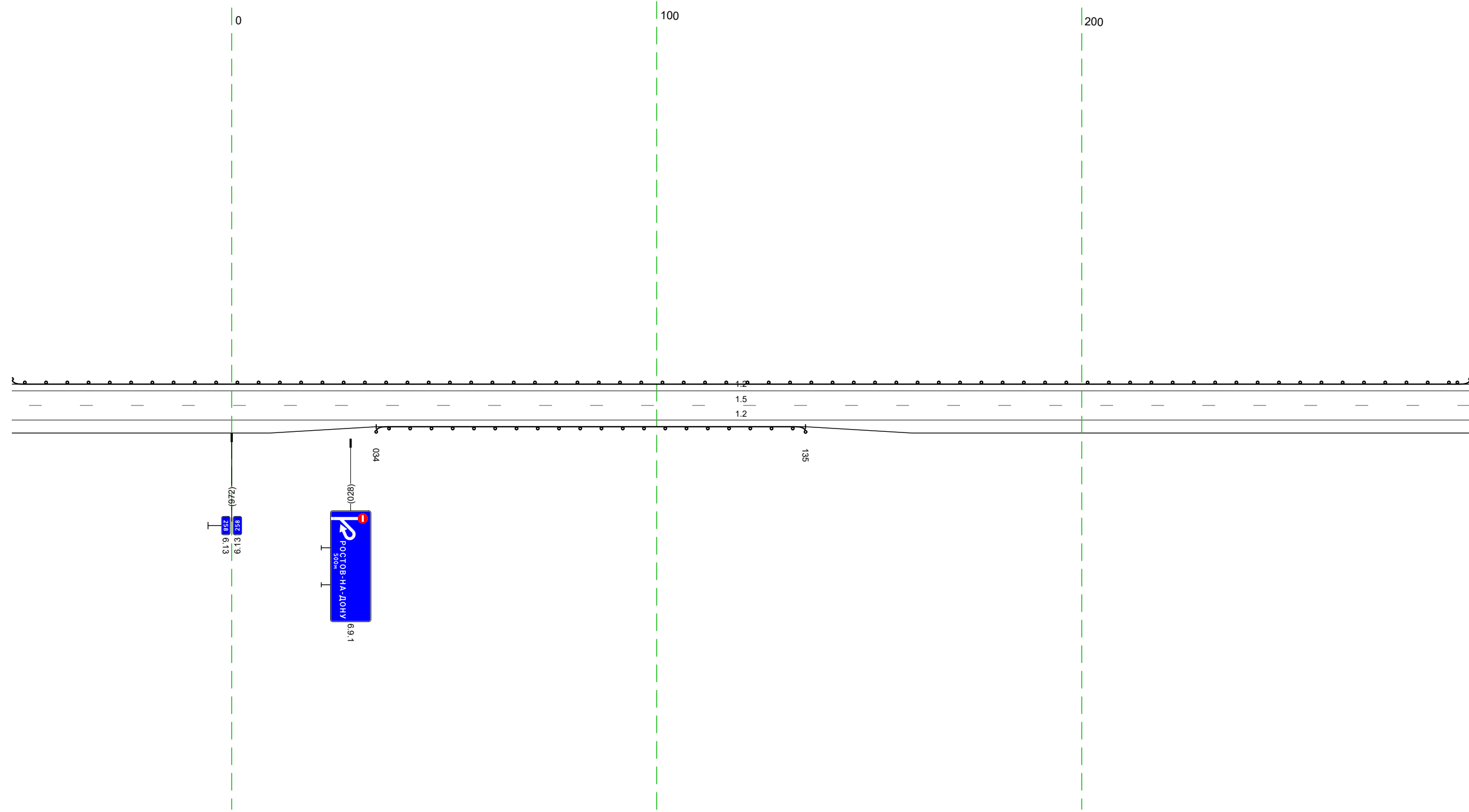

20 м

Дорожная разметка справа	Осевая линия	15 920 - 291 (34,3 м)
	1-я от осевой	12 920 - 291 (34,3 м)
Дорожные ограждения и направляющие устройства справа	На разделительной	
	На обочине	Д0 191 034 - 135 (101 м)
Тротуары справа		

Тротуары слева		
Дорожные ограждения и направляющие устройства слева	На обочине	10 (11) 281 - 583 (302 м)
	На разделительной	
Дорожная разметка слева		12 281 - 583 (302 м)
Элементы в плане		R=44,76, L=259
Продольный профиль		a=18 L=301 583

М-4 "Дон"
 Старое направление км 225+000 - км 260+000
 258+281 - 258+583

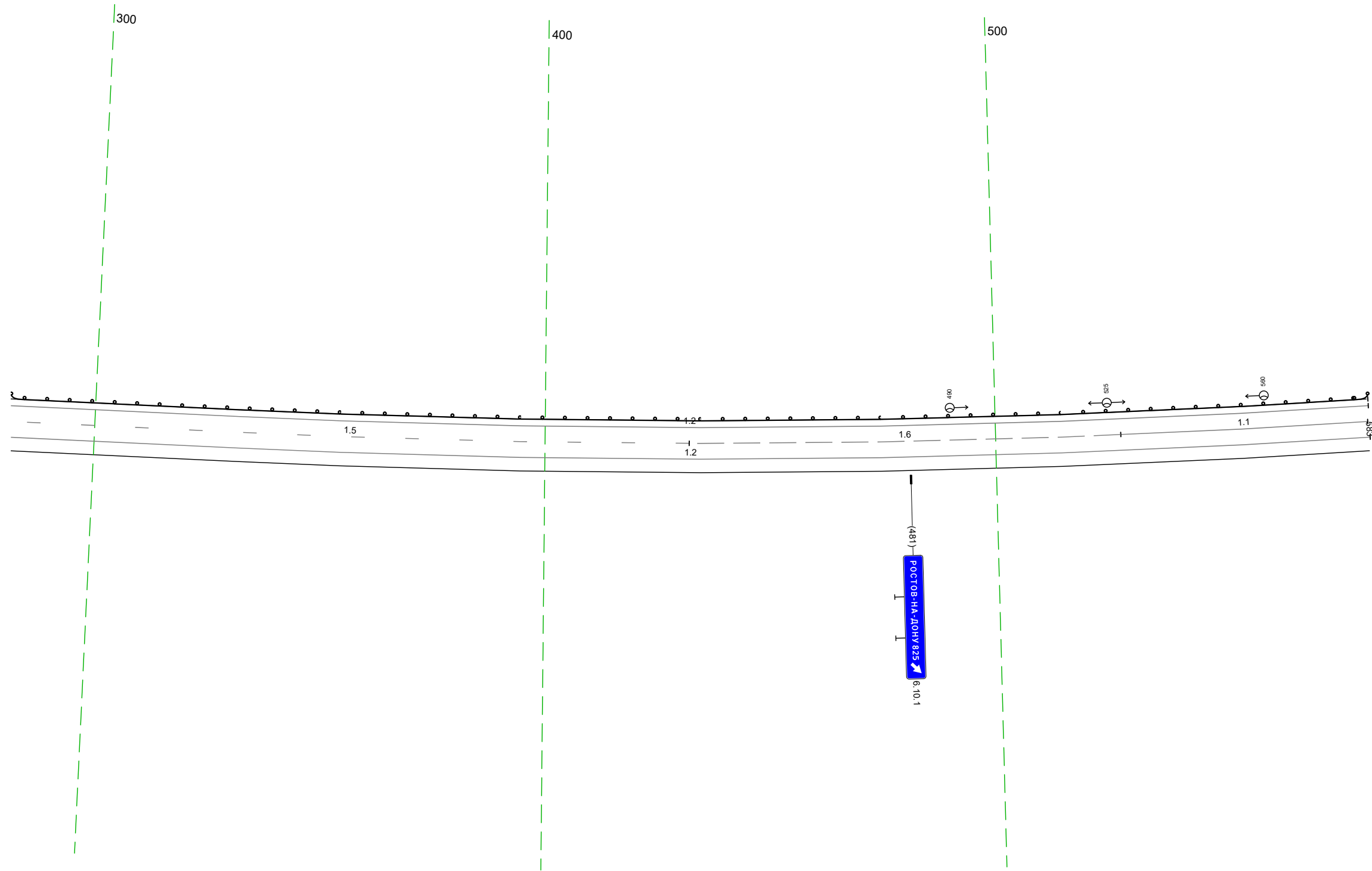

Дорожная разметка справа	Осевая линия	15 281 - 432 (151 м)	16 432 - 528 (96 м)	11 528 - 583 (55 м)
	1-я от осевой		12 281 - 583 (302 м)	
Дорожные ограждения и направляющие устройства справа	На разделительной			
	На обочине			
Тротуары справа				

20 м

