



УТВЕРЖДАЮ
Заместитель директора департамента
эксплуатации и БДД ГК «Автодор»
_____ А. Н. Умеренков
Дата: _____

ПРОЕКТ ОРГАНИЗАЦИИ ДОРОЖНОГО ДВИЖЕНИЯ
ТОМ 2.1. (ЧАСТЬ 4). СХЕМЫ СУЩЕСТВУЮЩЕЙ ДИСЛОКАЦИИ ТСОДД
НА УЧАСТОК АВТОМОБИЛЬНОЙ ДОРОГИ М-4 «ДОН» МОСКВА – ВОРОНЕЖ –
РОСТОВ-НА-ДОНУ – КРАСНОДАР – НОВОРОССИЙСК
КМ 1043+811 – КМ 1119+500
(РОСТОВСКАЯ ОБЛАСТЬ)

Исполнитель: Общество с ограниченной ответственностью «Научно-исследовательский и проектный институт территориального развития и транспортной инфраструктуры»

Генеральный директор
ООО «НИПИ ТРТИ»
_____ В.Н. Мячин
Дата: _____

Органы согласующие и утверждающие:















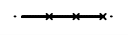

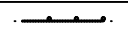

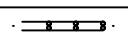
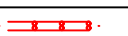

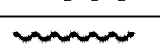
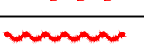

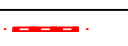



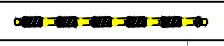
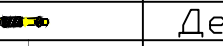

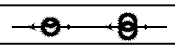
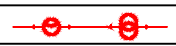

- 1) Департамент эксплуатации и БДД ГК «Автодор»
- 2) Ростовский филиал ГК «Автодор»

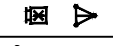
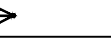
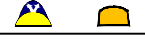
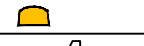

СОДЕРЖАНИЕ

Условные обозначения	3
Схематическое изображение трассы на карте	4
Линейные схемы дислокации ТСОДД.....	7
Схемы съездов транспортных развязок	181
Листы узлов и транспортных развязок	187

Изм.	Лист	№ Докум.	Подп.	Дата	Содержание	Стадия	Лист	Листов
Разраб.						П	2	206
Провер.								
Н.контр								
Утв.								

УСЛОВНЫЕ ОБОЗНАЧЕНИЯ

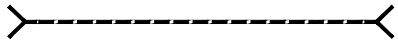
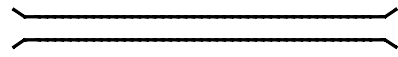
Технические средства организации дорожного движения		
Существующие	Проектируемые	Описание элемента
		Дорожный знак
		Светофор
		Пешеходные ограждения
		Барьерное ограждение одностороннее
		Барьерное ограждение двухстороннее
		Парапетное ограждение
		Троссовое ограждение
		Бортовой камень
		Сигнальные столбики
		Коммуникации, ЛЭП
		Делинаторы с пластинами
		Шумовая полоса
		Подпорная стенка
		Линия освещения (одно- и двухрожковая)
		Элементы АСУДД
		Рекламная конструкция
		Знак над ПЧ; ЗПИ; ТПИ
		Набор ТСОДД на пунктах оплаты
		Буфер дорожный
Дорожная разметка		
1.1		
		

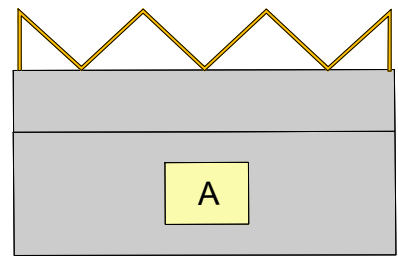
Конструктивные элементы дороги и ситуация	
Участок тротуара	
Водопропускные трубы	
Мосты; путепроводы	
Надземный пешеходный переход	
Подземный пешеходный переход	
Остановка общественного транспорта	

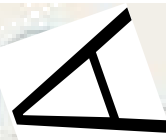

М-4 "Дон"

Основной ход км 777+050- км 1119+500

1049 - 1081

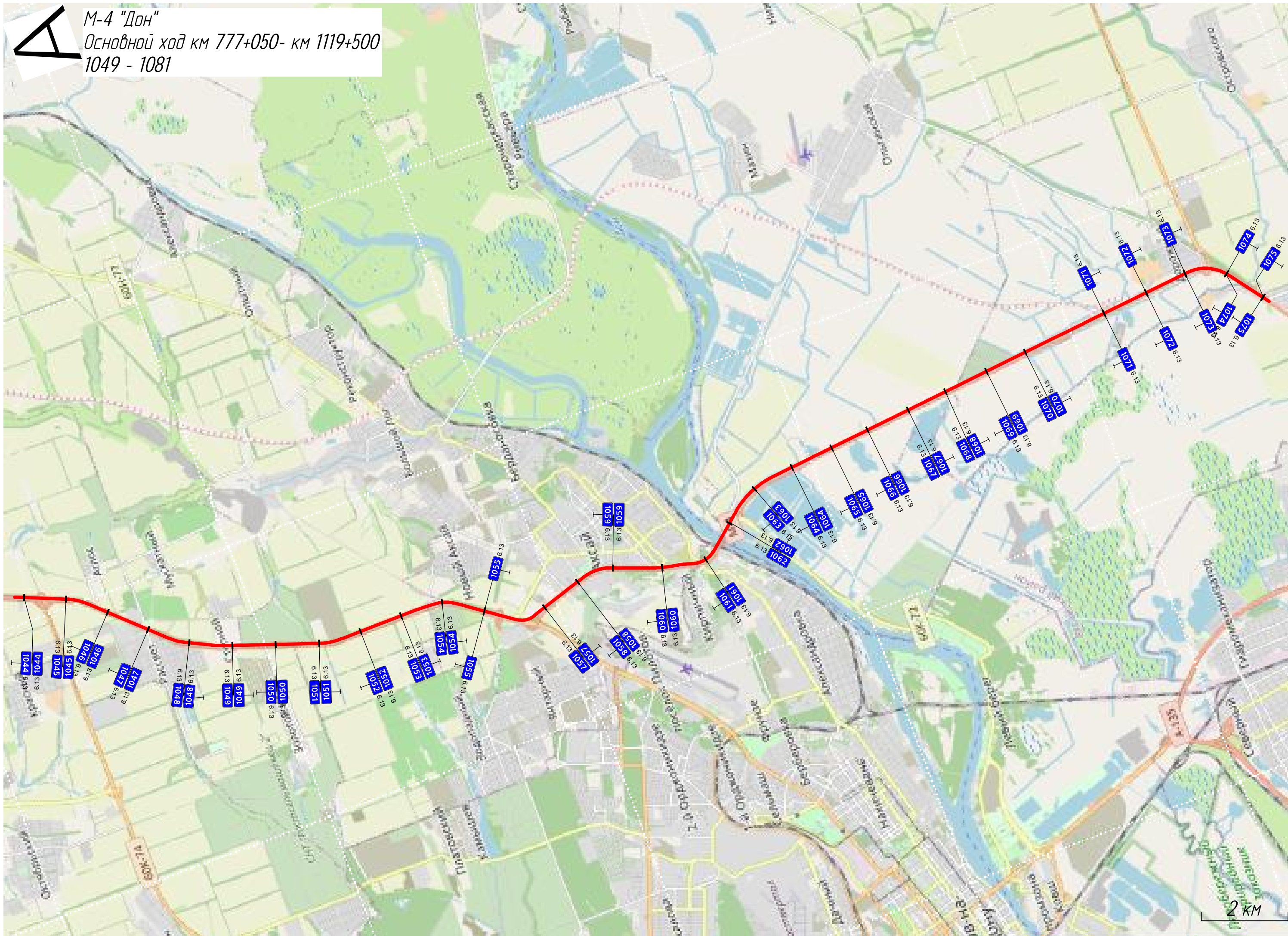

2 KM

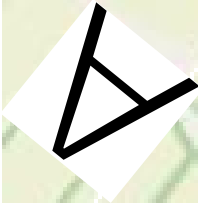

М-4 "Дон"
Основной ход 777+050 - км 1119+500
1081 - 1101

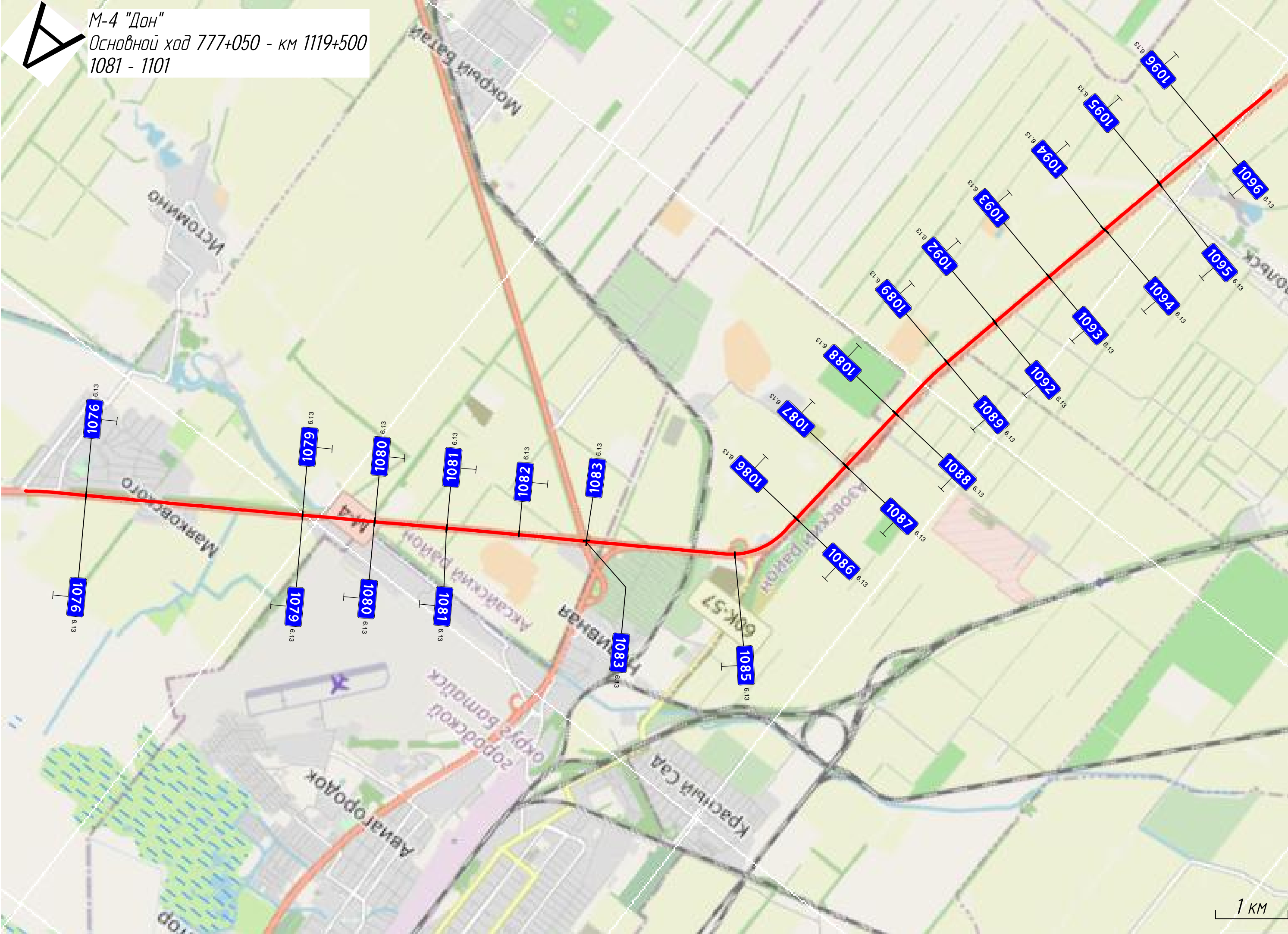

1 KM

А М-4 "Дон"
Основной ход км 777+050 - км 1119+500
1101 - 1123



Тротуары слева				Столбы (выт. шаг 50,0 м) 786 - 035				ДО (94) 056 - 161, (105 м)	
Дорожные ограждения и направляющие устройства слева	На обочине					ДО (97) 786 - 144, (326 м)			
	На разделительной								
	3-я от осевой	1,4 786 792 (6 м)	1,4 792 - 863, (71 м)						
Дорожная разметка слева	2-я от осевой	1,8 786 - 858, (72 м)				1,4 863 - 161, (267 м)			
	1-я от осевой								
Элементы в плане				R-1400, L=426					
Продольный профиль				R-29723 L=978					

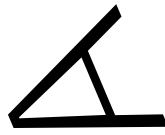

М-4 "ДОН"
Основной ход км 777+050 - км 1119+500
1044+786 - 1045+161

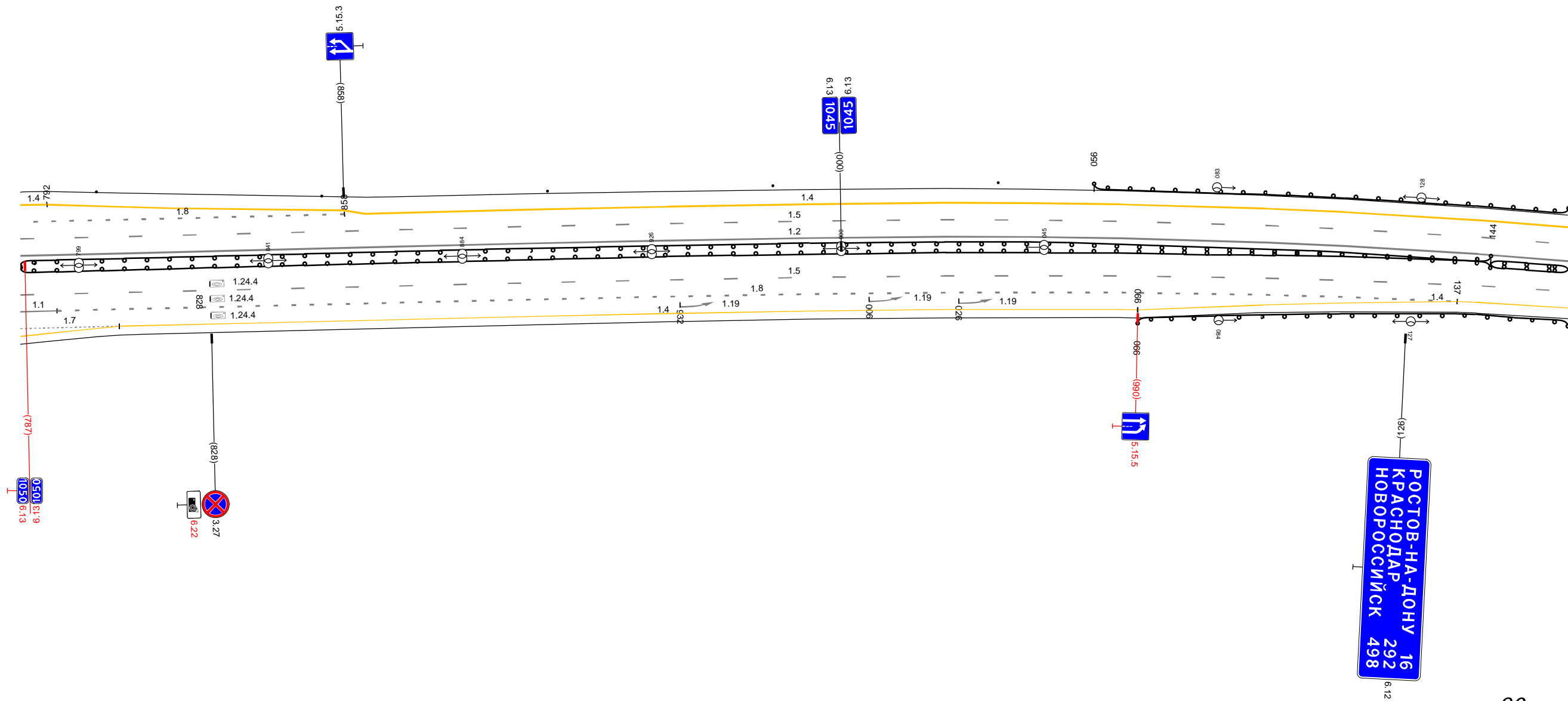

Дорожная разметка справа	Осевая линия			12 786 - 161, (343 м)					
	1-я от осевой			15 786 - 161, (343 м)					
	2-я от осевой	11 786 794 (8 м)	1,7 786 - 808, (22 м)	18 794 - 137, (311 м)					
Дорожные ограждения и направляющие устройства справа	На разделительной			ДО (97) 786 - 144, (326 м)				ДО (94) 144 - 161, (17 м)	
	На обочине							ДО (94) 066 - 161, (95 м)	
Тротуары справа									

20 М

Тротуары слева				
Дорожные ограждения и направляющие устройства слева	На обочине	II (34)		Стандарт (Зит., шаг 50,0м) 404 - 495
	На разделительной	151 - 378 (227 м)		
Дорожная разметка слева	2-я от осевой	14		
	1-я от осевой	151 - 495 (344 м)		
Элементы в плане		R=1400, L=426		
Правильный профиль			R=29723, L=978	

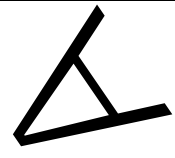

М-4 "ДОН"
Основной ход км 777+050 - км 1119+500
1045+151 - 1045+495

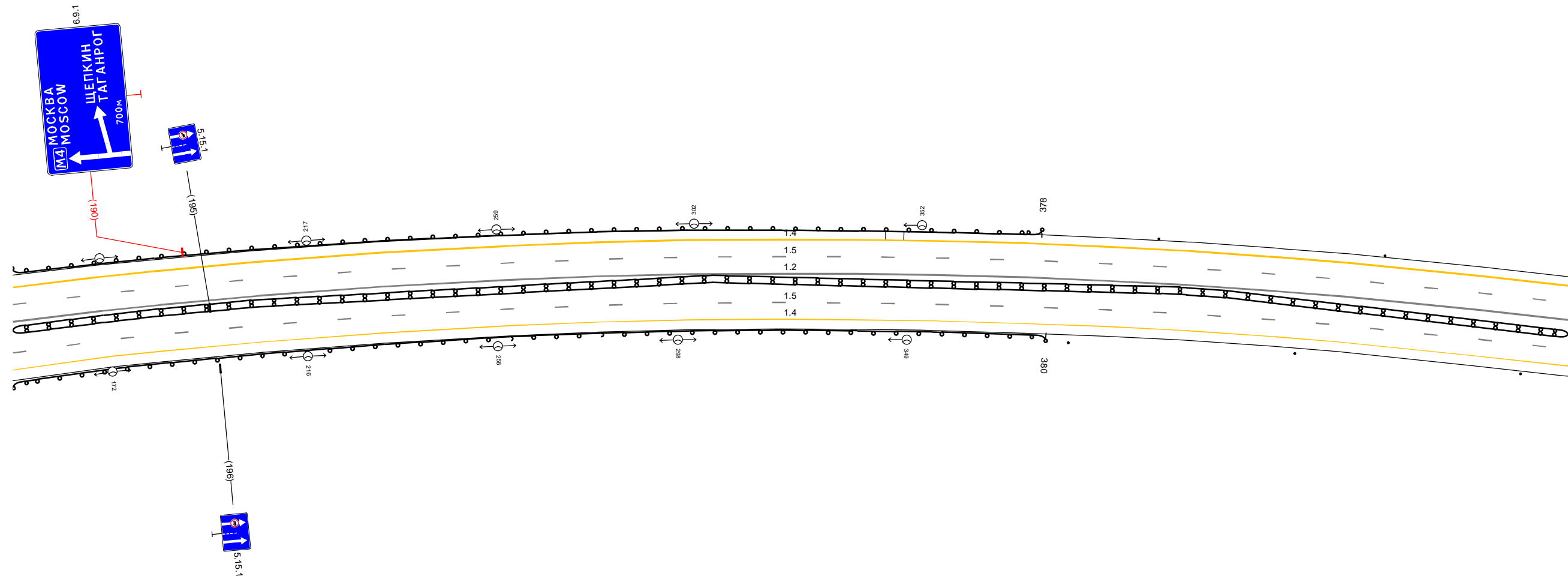

Дорожная разметка справа	Осевая линия	12		
	1-я от осевой	151 - 495 (344 м)		
Дорожные ограждения и направляющие устройства справа	На разделительной	15		
	На обочине	151 - 495 (344 м)		Стандарт (Зит., шаг 50,0м) 385 - 495
Тротуары справа		III (36)		
		II (34)		
		151 - 380 (229 м)		

20 м

Тротуары слева			
Дорожные ограждения и направляющие устройства слева	На обочине	Столбики (4шт, шаг 50,0м) 485 - 653	
	На разделительной		
Дорожная разметка слева	2-я от осевой	1,4 485 - 676 (191 м)	12 691 - 718 (26 м) 12 691 - 718 (26 м)
	1-я от осевой	1,5 485 - 690 (205 м)	11 690 - 772 (82 м)
Элементы в плане			
Продольный профиль		R=29723, L=978	



М-4 "ДОН"
 Основной ход км 777+050 - км 1119+500
 1045+485 - 1045+828

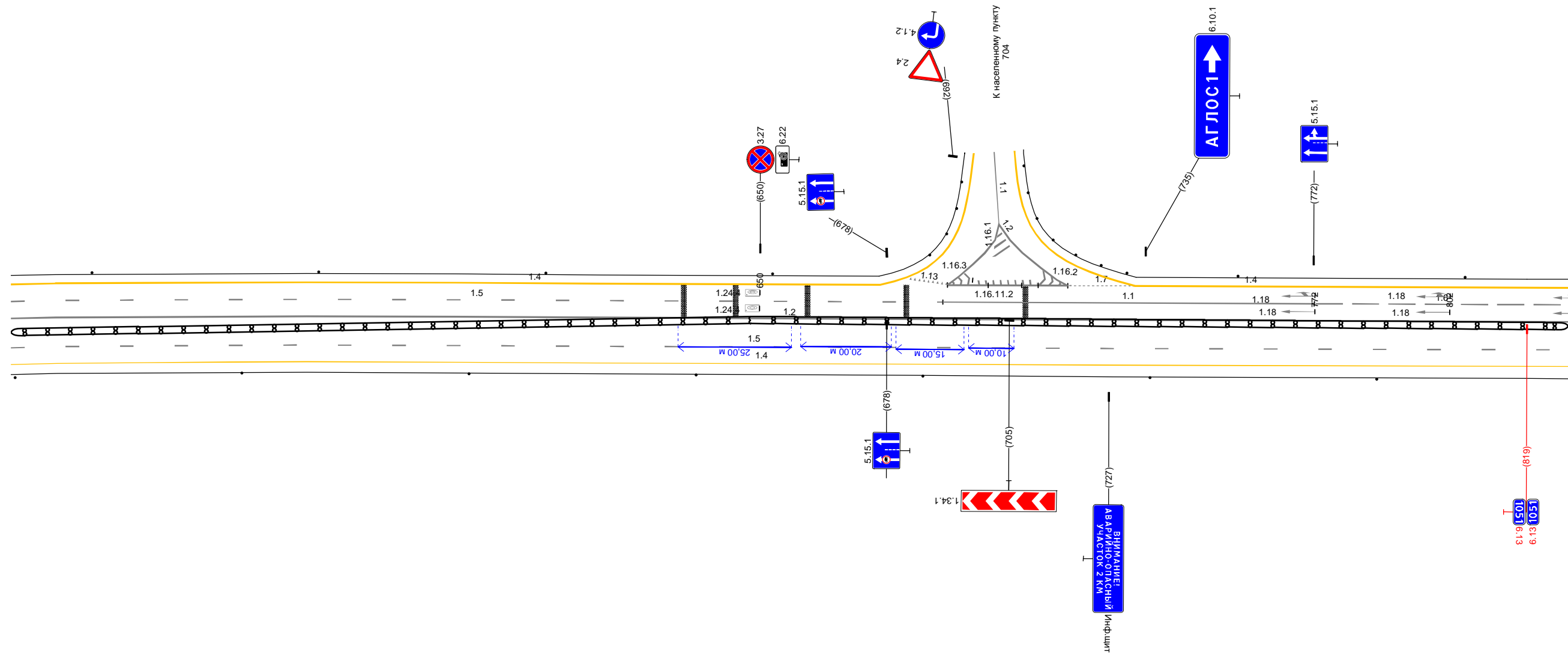

20 м

Дорожная разметка справа	Осевая линия	12 485 - 828 (343 м)
	1-я от осевой	15 485 - 828 (343 м)
Дорожные ограждения и направляющие устройства справа	На разделительной	ДП (36) 485 - 828 (343 м)
	На обочине	Столбики (1шт, шаг 50,0м) 485 - 828
Тротуары справа		

Тротуары слева				395 - 480, (85 м), а/б, ш 1,0 м	
Дорожные ограждения и направляющие устройства слева	На обочине			Д0 (64) 277 - 480, (203 м)	
	На разделительной				
Дорожная разметка слева	3-я от осевой			14 299 - 361, (61 м)	14 361 - 480, (120 м)
	2-я от осевой	14 137 - 299, (162 м)		18 299 - 480, (181 м)	
	1-я от осевой			15 137 - 480, (343 м)	
Элементы в плане					
Продольный профиль		L=343		а-3	

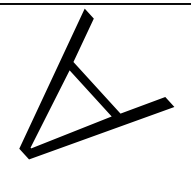

М-4 "Дон"
 Основной ход км 777+050 - км 1119+500
 1046+137 - 1046+480

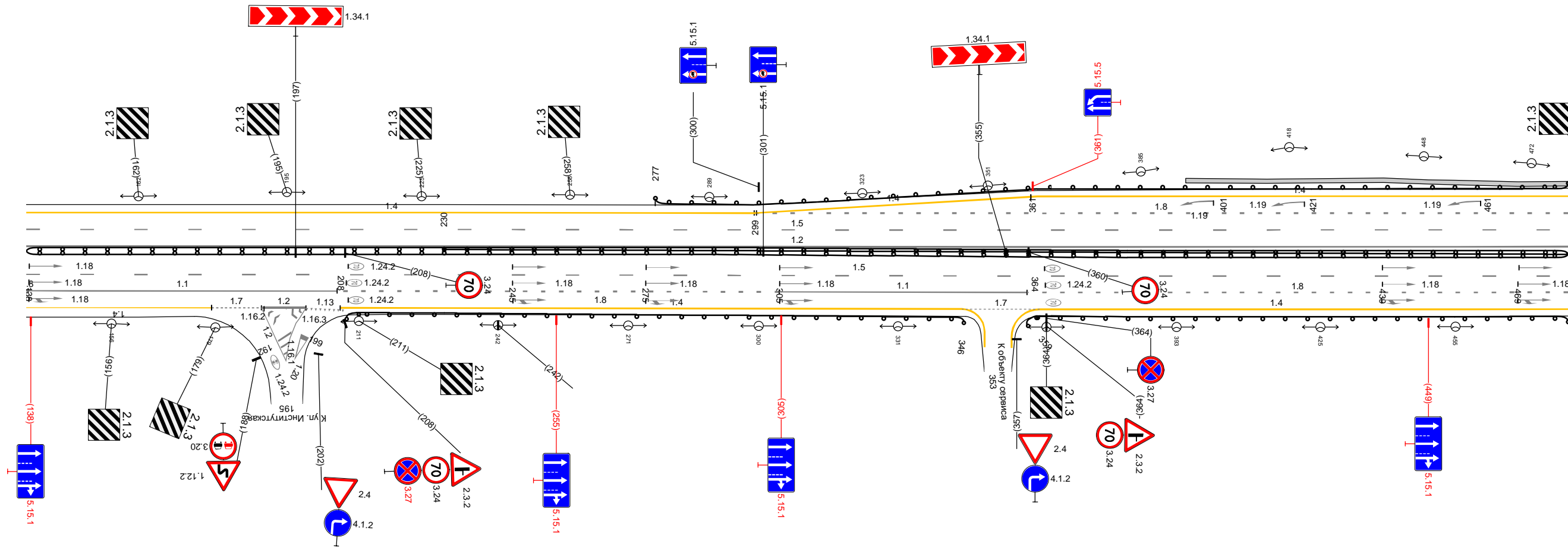

20 М

Дорожная разметка справа	Осевая линия			12 137 - 480, (343 м)		
	1-я от осевой			15 137 - 480, (343 м)		
	2-я от осевой	11 137 - 206, (69 м)	12 189 - 199, (10 м)	18 206 - 305, (98 м)	11 305 - 360, (55 м)	18 360 - 480, (120 м)
	3-я от осевой	17 178 - 189, (11 м)	18 189 - 199, (10 м)	14 207 - 345, (138 м)	17 345 - 363, (17 м)	14 363 - 480, (118 м)
Дорожные ограждения и направляющие устройства справа	На разделительной			Д0 (64) 137 - 480, (343 м)		
	На обочине			Д0 (64) 208 - 346, (138 м)		
Тротуары справа				Д0 (64) 359 - 480, (121 м)		

Тротуары слева		470 - 493, (23 м), а/б, ш. 1,0 м		544 - 565, (21 м), а/б, ш. 1,0 м		578 - 762, (184 м), а/б, ш. 1,0 м	
Дорожные ограждения и направляющие устройства слева	На обочине	Д0 (54) 470 - 492, (22 м)		070-Д 521 - 566, (45 м)		Д0 (54) 585 - 763, (178 м)	
	На разделительной						
Дорожная разметка слева	3-я от осевой	1,4 470 - 491, (21 м)	12 505 511 (7 м)	1171 (8 м)	1,4 523 - 766, (242 м)	12 779 785 (6 м)	1,4 796 - 813, (17 м)
	2-я от осевой	1,8 470 - 499, (29 м)	11 499 - 563, (64 м)		1,8 564 - 771, (207 м)		11 771 - 813, (42 м)
	1-я от осевой				1,5 470 - 813, (343 м)		
Элементы в плане							
Продольный профиль		L-343					
		а-3					

М-4 "Дон"
Основной ход км 777+050 - км 1119+500
1046+470 - 1046+813

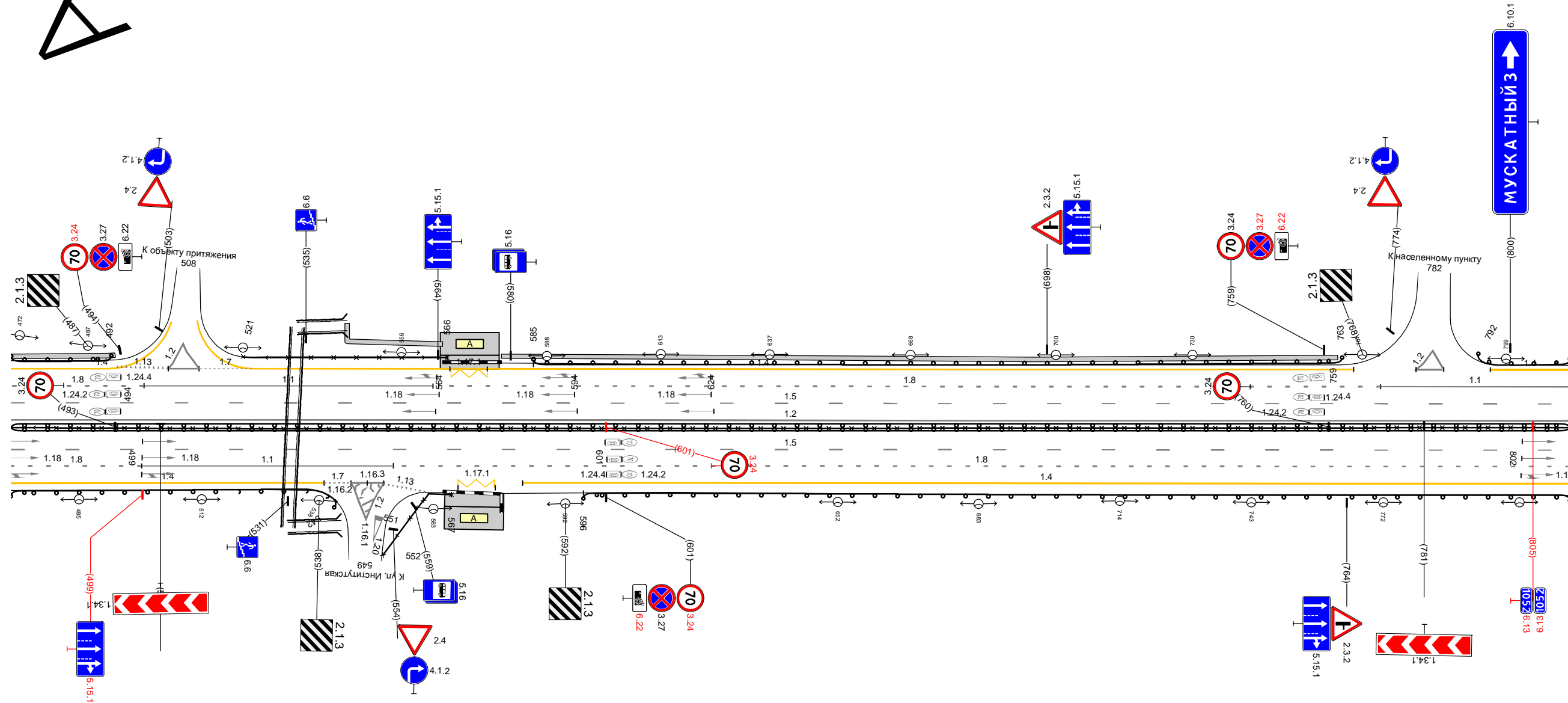

20 М

Дорожная разметка справа	Осевая линия			12 470 - 813, (343 м)			
	1-я от осевой			15 470 - 813, (343 м)			
	2-я от осевой	1,8 470 - 499, (29 м)	11 499 - 554, (55 м)	1,7 539 545 (6 м)	1,2 545 552 (7 м)	1171 568 577 (8 м)	1,8 554 - 813, (259 м)
Дорожные ограждения и направляющие устройства справа	3-я от осевой	1,4 470 - 539, (69 м)					1,4 583 - 813, (230 м)
	На разделительной						
Тротуары справа	На обочине	Д0 (54) 470 - 542, (72 м)		070-Д 552 - 567, (15 м)		Д0 (54) 596 - 813, (217 м)	
	На разделительной						

Тротуары слева		021 - 024 (3 м) 1/8 ш. 10 м													
Дорожные ограждения и направляющие устройства слева	На обочине	Д0 (54) 803 - 003 (211 м)					Д0 (54) 076 - 135 (59 м)								
	На разделительной	Д0 (57) 943 - 046 (114 м)													
Дорожная разметка слева	4-я от осевой	1171 009 018 (9 м)													
	3-я от осевой	14 803 - 1000 (197 м)		111 1000 - 005 (16 м)		11 005 - 018 (13 м)		111 018 - 035 (17 м)		14 035 046 (11 м)		12 059 064 (6 м)		14 068 - 135 (67 м)	
	2-я от осевой	11 803 - 832 (29 м)		18 833 - 1000 (167 м)		17 1000 - 037 (49 м)					12 059 068 (9 м)		18 037 - 135 (98 м)		
	1-я от осевой	15 803 - 135 (343 м)													
Элементы в плане															
Продольный профиль		L=343													

М-4 "Дон"
 Основной ход км 777+050 - км 1119+500
 1046+803 - 1047+135

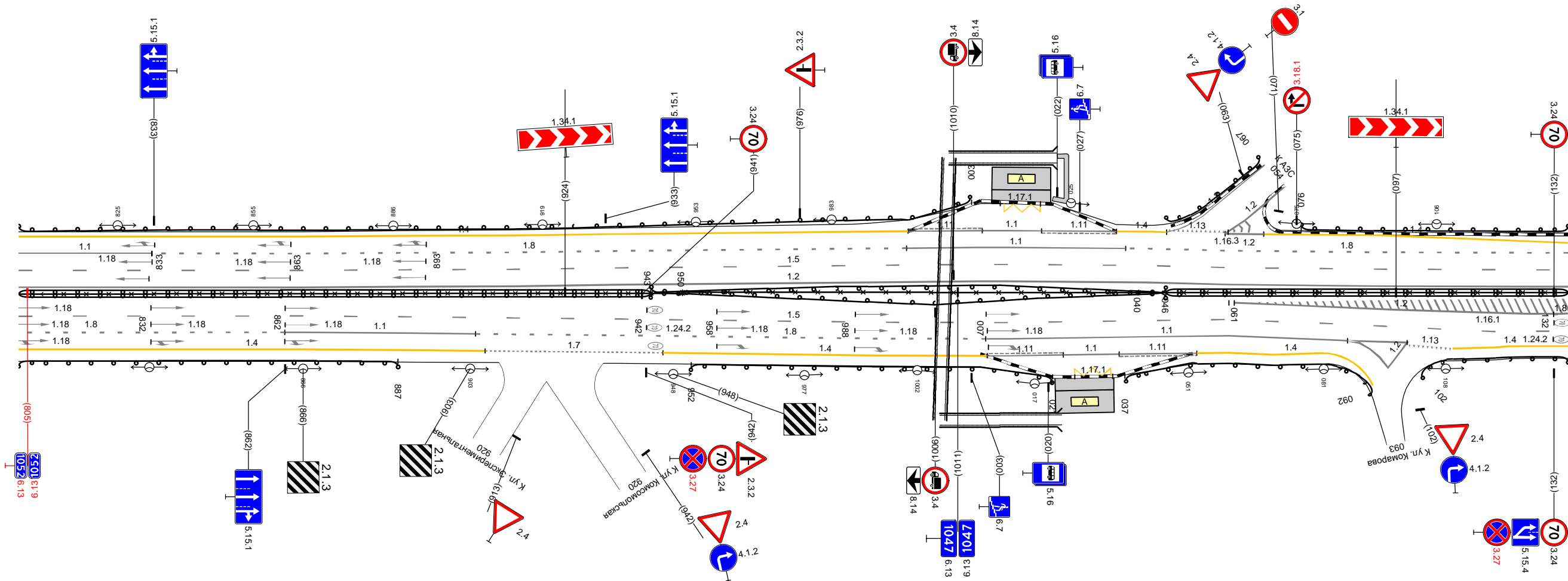

20 М

Дорожная разметка справа	Осевая линия	12 803 - 135 (343 м)										18 132 135 (3 м)				
	1-я от осевой	15 803 - 060 (268 м)										12 061 - 135 (74 м)				
	2-я от осевой	18 803 - 862 (59 м)		11 862 - 904 (42 м)		18 904 - 006 (113 м)		14 006 - 060 (54 м)		15 060 - 135 (75 м)		11 100 109 (9 м)		14 122 - 135 (13 м)		
	3-я от осевой	14 803 - 906 (103 м)		17 906 - 946 (39 м)		14 946 - 006 (72 м)		111 006 - 023 (17 м)		11 023 - 036 (12 м)		111 036 - 053 (17 м)		14 060 - 080 (20 м)		
4-я от осевой											12 080 - 099 (19 м)		14 110 - 122 (12 м)			
Дорожные ограждения и направляющие устройства справа	На разделительной	Д0 (56) 803 - 943 (140 м)					Д0 (57) 943 - 046 (114 м)					Д0 (56) 046 - 135 (89 м)				
	На обочине	Д0 (54) 803 - 887 (84 м)					Д0 (54) 950 - 040 (101 м)					Д0 (54) 040 - 135 (95 м)				
Тротуары справа												Д0 (54) 037 - 092 (55 м)		Д0 (54) 102 - 135 (33 м)		

Тротуары слева							
Дорожные ограждения и направляющие устройства слева	На обочине	Д0 (54) 125 - 169, (44 м)	Д0 (54) 174 - 177, (3 м)	Д0 (54) 178 - 381, (203 м)			
	На разделительной						
Дорожная разметка слева	4-я от осевой	14 206 - 247, (41 м)					
	3-я от осевой	14 125 - 170, (45 м)	12 184 - 247, (63 м)	14 247 - 310, (63 м)	14 310 - 389, (79 м)		
	2-я от осевой	18 125 - 170, (45 м)	12 170 - 247, (77 м)	18 247 - 389, (142 м)		14 389 - 468, (79 м)	
	1-я от осевой	15 125 - 468, (343 м)					
Элементы в плане							
Продольный профиль		L=13		L=330		a=2	

М-4 "Дон"
 Основной ход км 777+050 - км 1119+500
 1047+125 - 1047+468

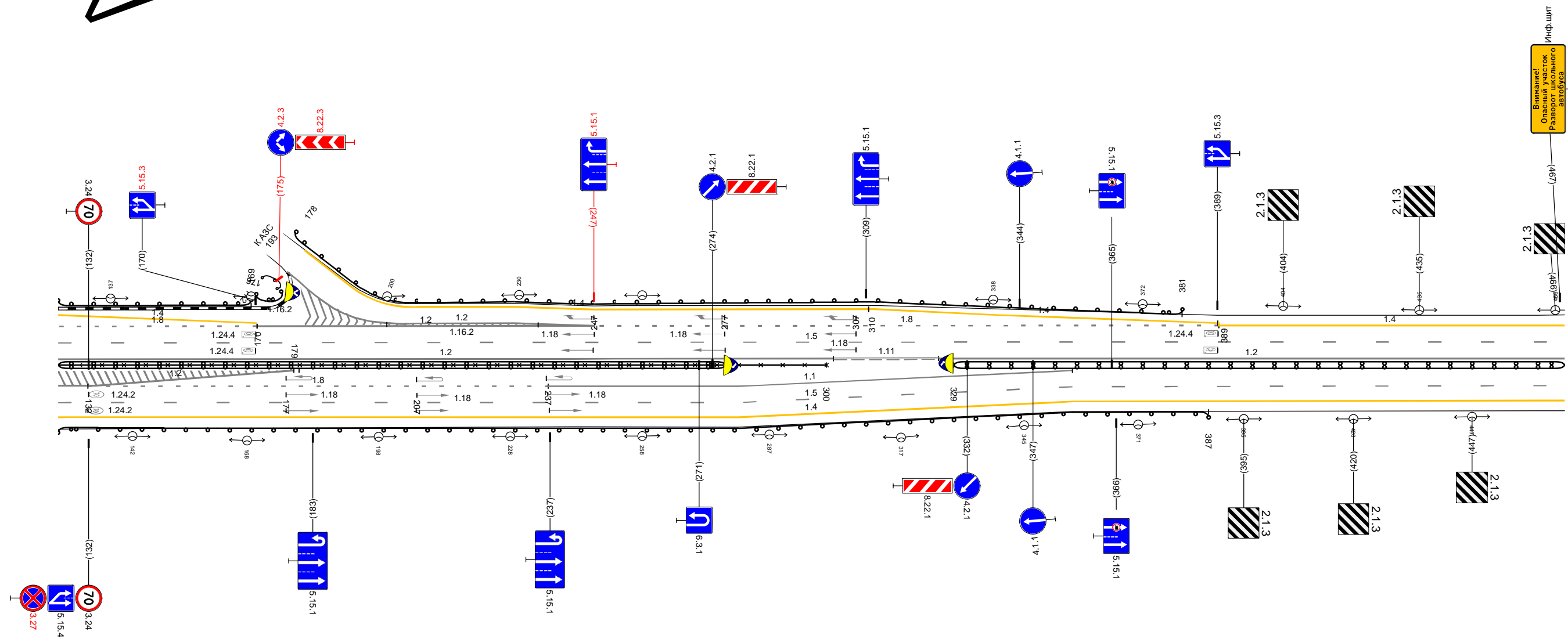

20 М

Дорожная разметка справа	Осевая линия	12 125 - 302, (176 м)		111 302 - 326, (24 м)	12 325 - 468, (143 м)		
	1-я от осевой	18 132 - 237, (105 м)		11 237 - 356, (119 м)	15 356 - 468, (112 м)		
	2-я от осевой	12 125 - 179, (54 м)	15 125 - 356, (231 м)		14 356 - 468, (112 м)		
	3-я от осевой	14 125 - 356, (231 м)					
Дорожные ограждения и направляющие устройства справа	На разделительной	Д0 (56) 125 - 277, (152 м)				Д0 (56) 329 - 468, (139 м)	
	На обочине	010-Д 125 - 300, (175 м)		Д0 (54) 125 - 387, (262 м)			
Тротуары справа							

Тротуары слева		
Дорожные ограждения и направляющие устройства слева	На обочине	
	На разделительной	
Дорожная разметка слева	2-я от осевой	14 458 - 802, (344 м)
	1-я от осевой	15 458 - 802, (344 м)
Элементы в плане		R-1200, L=415
Правильный профиль		L-263 a=2 R-33230, L=521

М-4 "ДОН"
Основной ход км 777+050 - км 1119+500
1047+458 - 1047+802

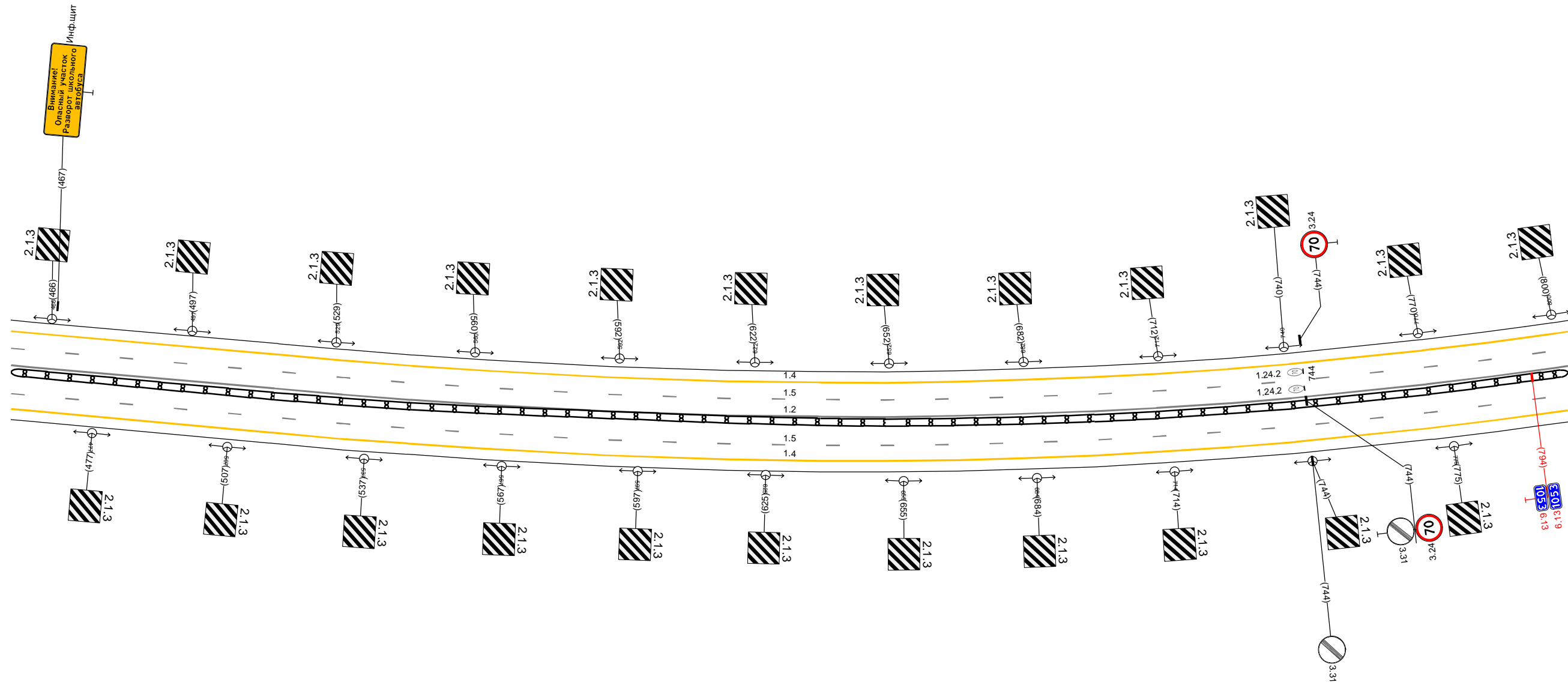

Дорожная разметка справа	Осевая линия	12 458 - 802, (344 м)
	1-я от осевой	15 458 - 802, (344 м)
Дорожные ограждения и направляющие устройства справа	2-я от осевой	14 458 - 802, (344 м)
	На разделительной	III (146) 458 - 802, (344 м)
Тротуары справа		

20 М

Тротуары слева		
Дорожные ограждения и направляющие устройства слева	На обочине	
	На разделительной	
Дорожная разметка слева	2-я от осевой	14 792 - 136, (343 м)
	1-я от осевой	15 792 - 136, (343 м)
Элементы в плане		R-1200, L=415
Правильный профиль		R-33230, L=521

A

М-4 "Дон"
Основной ход км 777+050 - км 1119+500
1047+792 - 1048+136

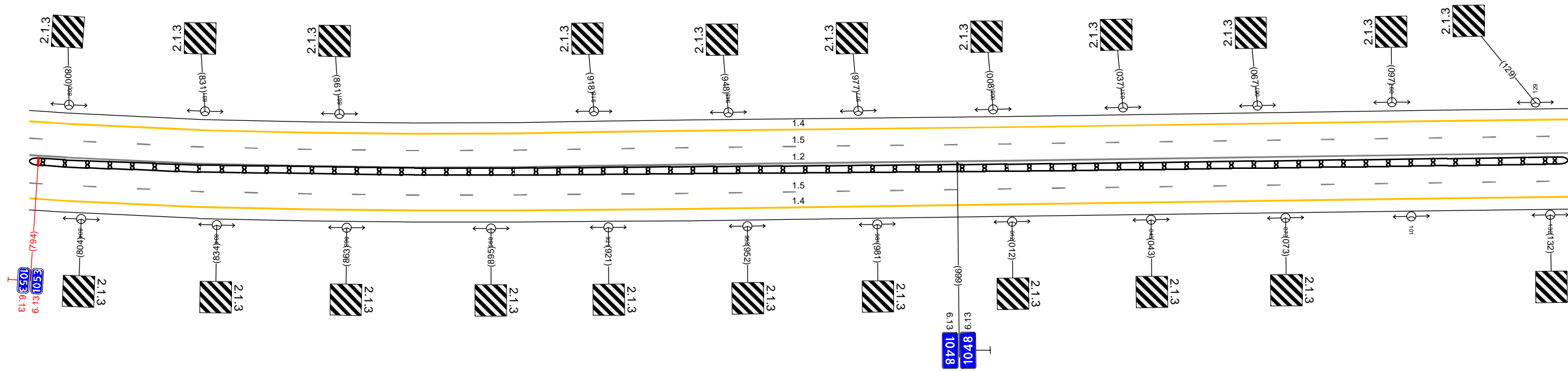

Дорожная разметка справа	Осевая линия	12 792 - 136, (343 м)
	1-я от осевой	15 792 - 136, (343 м)
	2-я от осевой	14 792 - 136, (343 м)
Дорожные ограждения и направляющие устройства справа	На разделительной	14 (146) 792 - 136, (343 м)
	На обочине	
Тротуары справа		

20 м

Тротуары слева				
Дорожные ограждения и направляющие устройства слева	На обочине	Д0 (54) 158 - 469, (311 м)		
	На разделительной	Д0 (57) 453 - 469, (16 м)		
Дорожная разметка слева	3-я от осевой	14 275 - 318, (43 м)	14 318 - 469, (151 м)	
	2-я от осевой	14 126 - 275, (149 м)	18 275 - 469, (194 м)	
	1-я от осевой	15 126 - 469, (343 м)		
Элементы в плане		R-2400, L=483		
Продольный профиль		R-33230, L=521 a=3 L=226		

М-4 "Дон"
Основной ход км 777+050 - км 1119+500
1048+126 - 1048+469

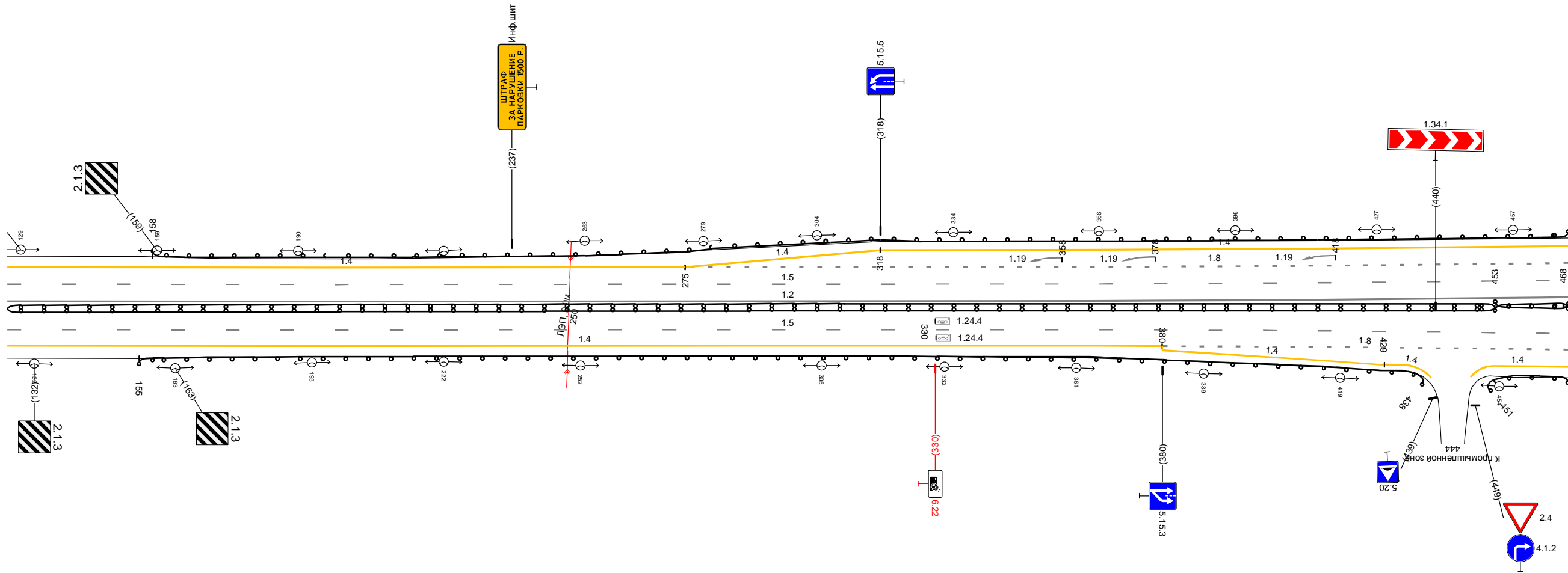

Дорожная разметка справа	Осевая линия	12 126 - 469, (343 м)		
	1-я от осевой	15 126 - 469, (343 м)		
	2-я от осевой	14 126 - 380, (254 м)	18 380 - 469, (89 м)	
	3-я от осевой	14 380 - 429, (49 м)	14 429 - 469, (16 м)	
Дорожные ограждения и направляющие устройства справа	На разделительной	Д0 (46) 126 - 453, (327 м)	Д0 (57) 453 - 469, (16 м)	
	На обочине	Д0 (54) 155 - 438, (283 м)	Д0 (54) 451 - 469, (18 м)	
Тротуары справа				

20 М

Тротуары слева		511 - 523 (12 м) а/б, ш, 1,5 м				ЛО (54) 515 - 729 (214 м)				ЛО (54) 746 - 802 (56 м)	
Дорожные ограждения и направляющие устройства слева	На обочине	ЛО (54) 459 - 497 (38 м)		ЛО (57) 459 - 633 (174 м)							
	На разделительной										
Дорожная разметка слева	4-я от осевой	117,1 500 508 (8 м)									
	3-я от осевой	1,4 459 - 486 (27 м)	1,1 486 498 (12 м)	1,1 498 - 514 (16 м)	1,1 514 - 528 (14 м)	1,4 528 - 628 (100 м)	1,4 628 - 691 (63 м)				
	2-я от осевой	1,8 459 - 484 (25 м)	1,1 484 - 533 (49 м)		1,8 533 - 691 (158 м)		1,4 691 - 718 (27 м)	1,2 732 742 742 (10 м)	1,4 755 - 802 (48 м)		
1-я от осевой					1,5 459 - 732 (273 м)			1,1 732 - 787 (55 м)		1,6 787 - 802 (15 м)	
Элементы в плане						R=2400, L=483					
Продольный профиль				a=3						L=343	

М-4 "ДОН"
Основной ход км 777+050 - км 1119+500
1048+459 - 1048+802

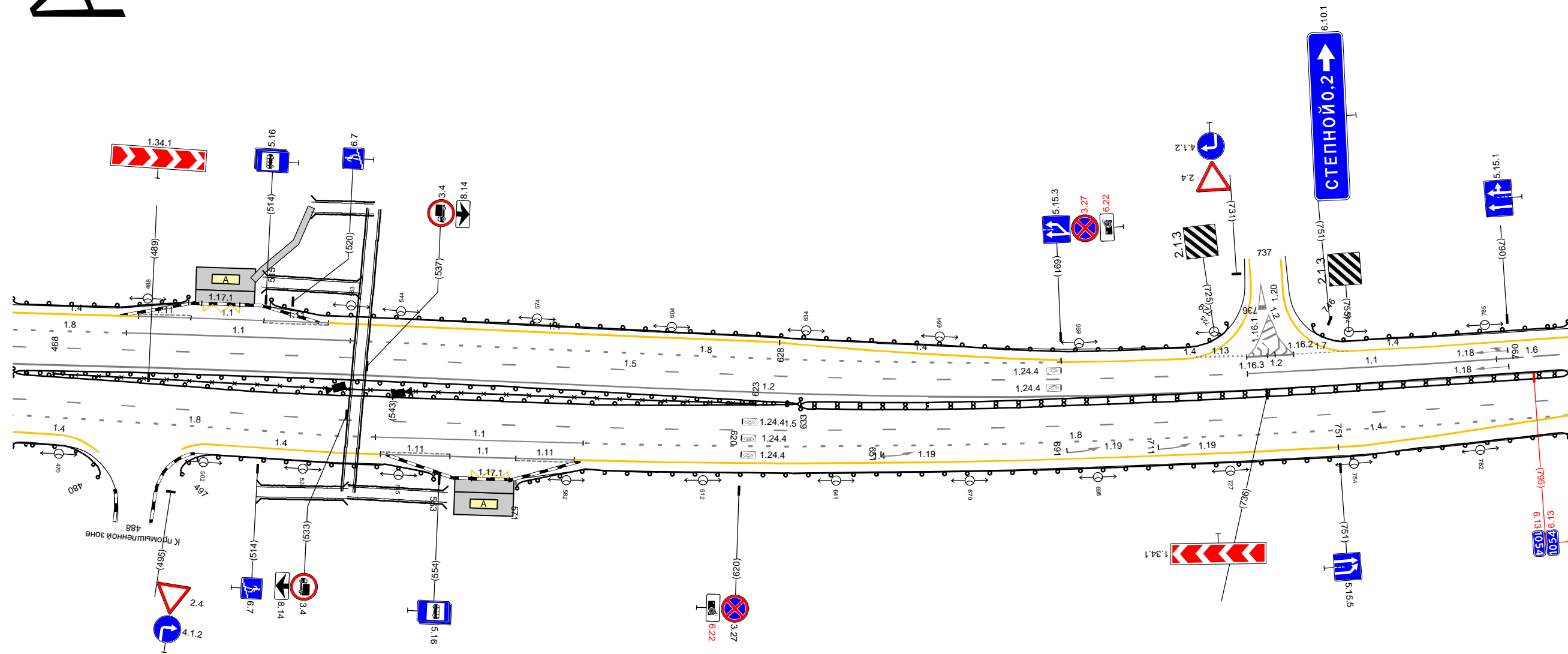

20 М

Дорожная разметка справа	Осевая линия			12 459 - 802 (343 м)							
	1-я от осевой			15 459 - 802 (343 м)							
	2-я от осевой	1,8 459 - 540 (80 м)		1,1 540 - 585 (46 м)		1,8 585 - 802 (217 м)					
	3-я от осевой	1,4 459 470 (10 м)	1,4 503 - 541 (38 м)	1,1 541 - 556 (15 м)	1,1 556 - 571 (15 м)	1,1 571 - 584 (13 м)	1,4 584 - 751 (167 м)	1,4 751 - 802 (52 м)			
4-я от осевой			5,61 5,69 (8 м)								
Дорожные ограждения и направляющие устройства справа	На разделительной	30 468 - 623 (155 м)		ЛО (57) 459 - 633 (174 м)		ЛО (56) 633 - 802 (169 м)					
	На обочине	ЛО (54) 459 - 480 (21 м)	ЛО (54) 497 - 553 (56 м)				ЛО (54) 571 - 802 (231 м)				
Тротуары справа											

Тротуары слева				
Дорожные ограждения и направляющие устройства слева	На обочине		10 (34) 792 - 116, (325 м)	
	На разделительной			
Дорожная разметка слева	2-я от осевой		14 792 - 120, (329 м)	113 124 134 (11 м)
	1-я от осевой	1.6 792 - 884, (91 м)		15 884 - 134, (252 м)
Элементы в плане		R=2400, L=483	927	
Правильный профиль		a=3	L=46	R=22879, L=514

М-4 "Дон"
 Основной ход км 777+050 - км 1119+500
 1048+792 - 1049+134

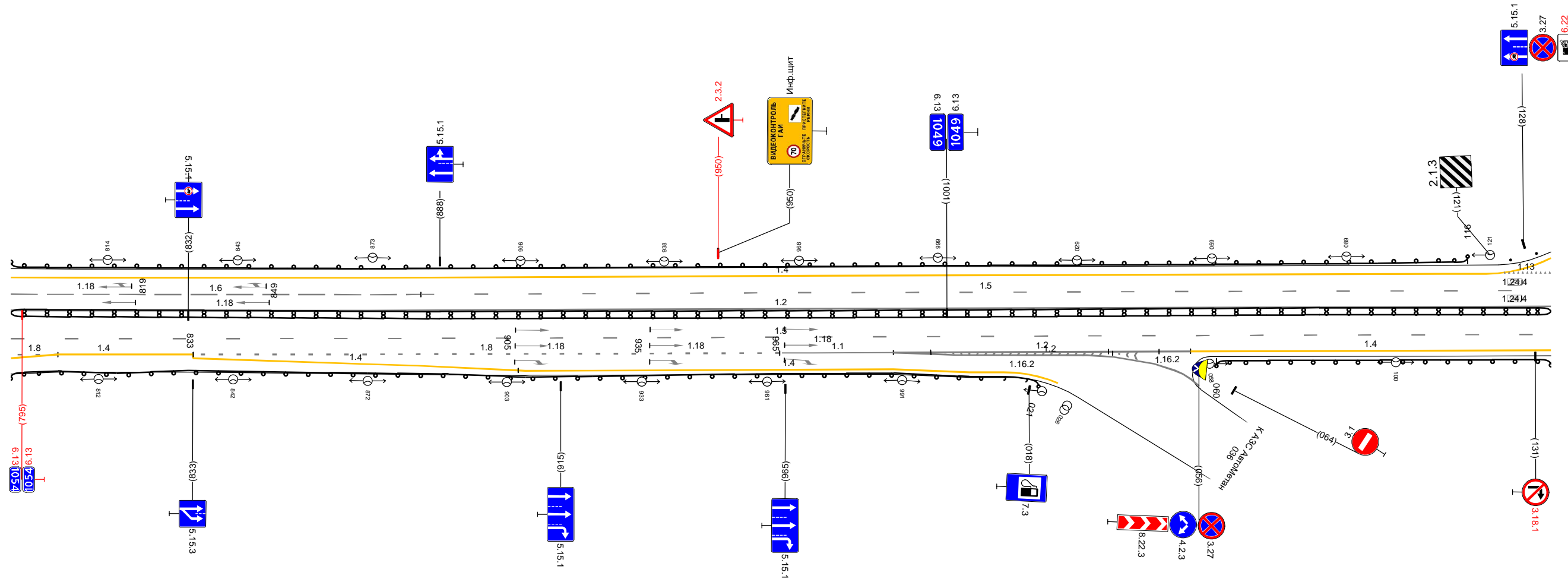

Дорожная разметка справа	Осевая линия			12 792 - 134, (343 м)				
	1-я от осевой			15 792 - 134, (343 м)				
	2-я от осевой	1.8 792 803 (11 м)	1.4 803 - 832, (29 м)	1.8 833 - 964, (131 м)	1.1 964 - 989, (25 м)	1.2 037 046 (9 м)	1.4 054 - 134, (80 м)	
	3-я от осевой	792 803 (11 м)		1.4 833 - 905, (72 м)	1.4 905 - 989, (84 м)	1.2 989 - 037, (49 м)		
	4-я от осевой					1.4 989 - 013, (25 м)		
Дорожные ограждения и направляющие устройства справа	На разделительной			10 (36) 792 - 134, (343 м)				
	На обочине			10 (34) 792 - 021, (229 м)			10 (34) 060 - 134, (74 м)	
Тротуары справа								

20 М

Тротуары слева				Д0 (34) 171 - 468, (297 м)	
Дорожные ограждения и направляющие устройства слева	На обочине				
	На разделительной				
Дорожная разметка слева	2-я от осевой	113 124 135 (11,2 м)	12 135 - 158, (23 м) 12 135 - 158, (23 м)	17 158 - 170, (12 м)	14 170 - 468, (297 м)
	1-я от осевой	124 135 (10 м)	11 135 - 204, (70 м)		16 204 - 312, (108 м)
Элементы в плане				15 312 - 468, (156 м)	
Продольный профиль		R-22879, L-514		L-115 a=3	

М-4 "Дон"
 Основной ход км 777+050 - км 1119+500
 1049+124 - 1049+468

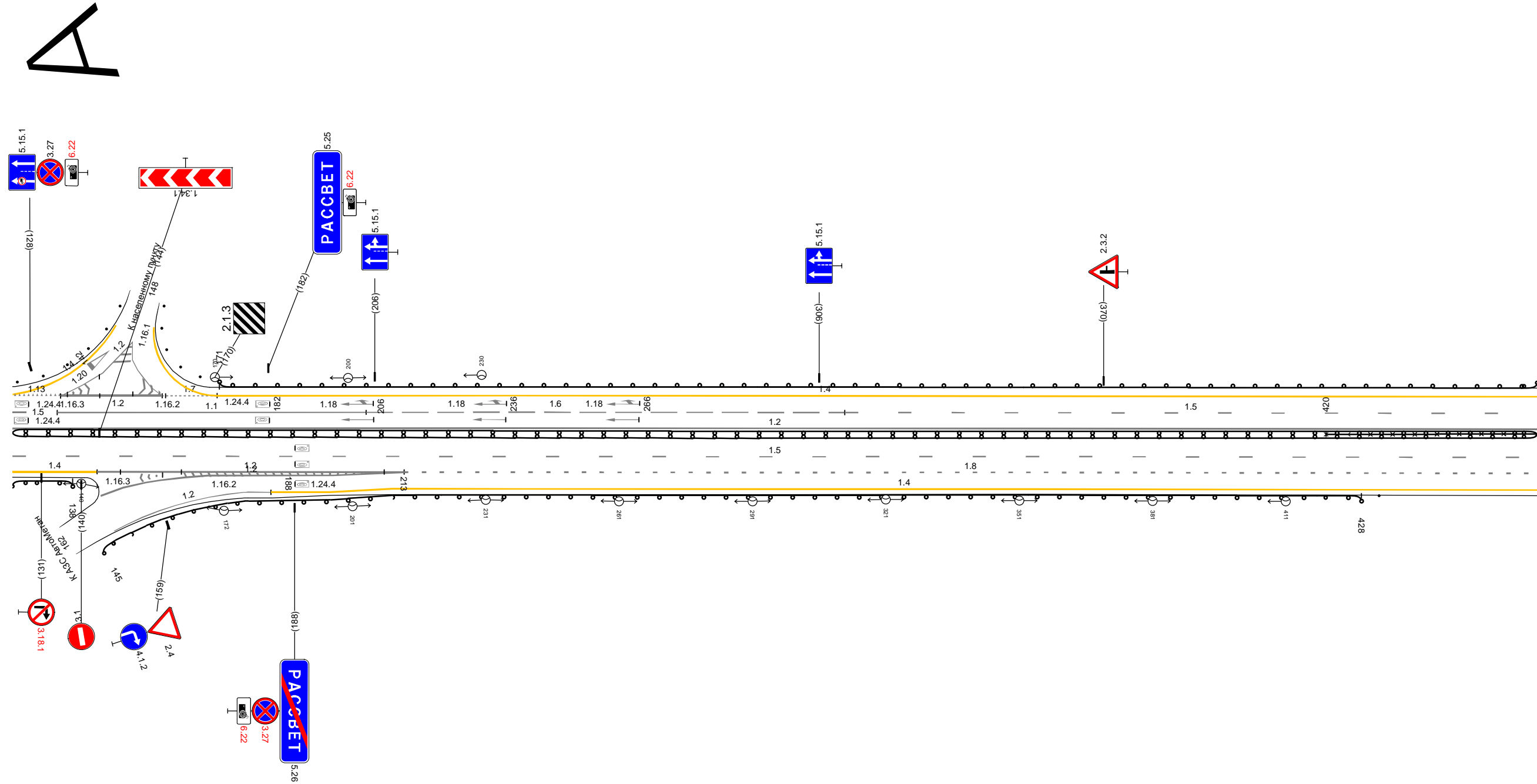

20 м

Дорожная разметка справа	Осевая линия			12 124 - 468, (343 м)	
	1-я от осевой			15 124 - 468, (343 м)	
	2-я от осевой	14 124 - 143, (19 м)	12 143 - 213, (69 м)	18 213 - 468, (255 м)	
	3-я от осевой			14 210 - 468, (258 м)	
4-я от осевой			12 163 - 213, (49 м)	14 183 - 210, (27 м)	
Дорожные ограждения и направляющие устройства справа	На разделительной			ОПО-Д 420 - 468, (48 м)	
	На обочине	Д0 (34) 124 - 138, (14 м)		Д0 (34) 124 - 468, (343 м)	Стоянки (Пит.) 432 - 468
Тротуары справа				Д0 (34) 145 - 428, (283 м)	

Тротуары слева							754	768 (14 м), а/б, ш 1,0 м	769 - 801 (32 м), а/б, ш 1,5 м
Дорожные ограждения и направляющие устройства слева	На обочине	ДП (54) 458 - 724 (266 м)					ДП (54) 768 - 801 (33 м)		
	На разделительной								
Дорожная разметка слева	4-я от осевой						1,171 741 - 754 (12 м)		
	3-я от осевой	14 489 - 562 (73 м)	14 562 - 729 (167 м)			1,11 729 - 742 (13 м)	1,11 753 - 773 (20 м)	14 773 - 801 (27 м)	
	2-я от осевой	14 458 - 489 (31 м)	18 489 - 729 (240 м)			1,11 729 - 773 (45 м)		18 773 - 801 (27 м)	
	1-я от осевой	15 458 - 801 (343 м)							
Элементы в плане									
Продольный профиль		L-343					а-3		

М-4 "Дон"
Основной ход км 777+050 - км 1119+500
1049+458 - 1049+801

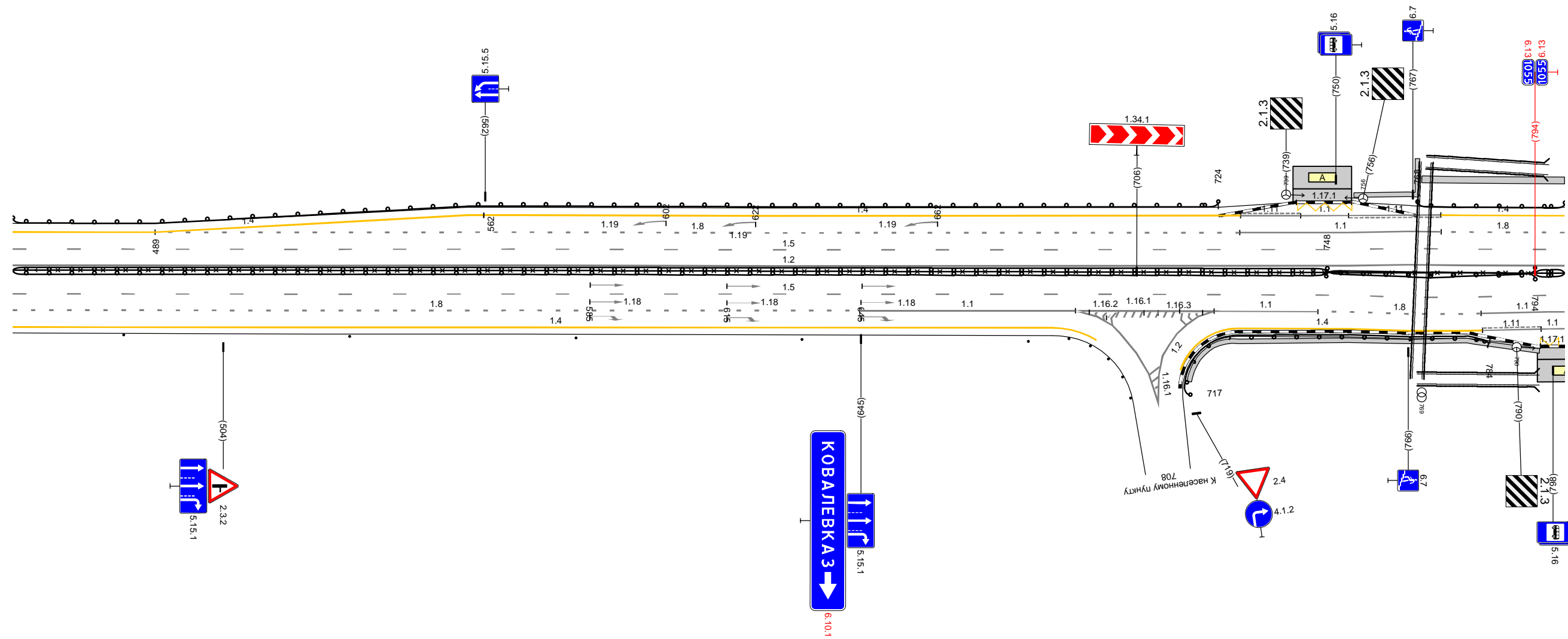

Дорожная разметка справа	Осевая линия	12 458 - 801 (343 м)								
	1-я от осевой	15 458 - 801 (343 м)								
	2-я от осевой	18 458 - 645 (187 м)	11 645 - 692 (48 м)		12 692 - 723 (31 м)	11 723 - 746 (23 м)	18 746 - 782 (36 м)	11 782 - 801 (18 м)		
	3-я от осевой	14 458 - 687 (230 м)					12 701 - 720 (19 м)	14 728 - 782 (54 м)	11 782 - 795 (13 м)	11 795 - 801 (6 м)
Дорожные ограждения и направляющие устройства справа	На разделительной	ДП (56) 458 - 748 (290 м)					ДП (57) 748 - 794 (46 м)			
	На обочине	Стандарты (выт. шаг 50,0 м) 458 - 682					ДП (56) 748 - 794 (46 м)			
Тротуары справа							ДП (54) 718 - 784 (67 м)			
							718 - 795 (77 м), а/б, ш 1,0 м			

Тротуары слева		791 - 830, (39 м), а/д, ш 1,5 м			
Дорожные ограждения и направляющие устройства слева	На обочине				
	На разделительной	ДЛ (54) 791 - 133, (343 м)			
Дорожная разметка слева	3-я от осевой	1,4 791 - 935, (144 м)		1,4 925 - 023, (89 м)	
	2-я от осевой	1,8 791 - 022, (233 м)			
	1-я от осевой	1,5 791 - 133, (343 м)			
Элементы в плане					
Продольный профиль		L=17		L=326	

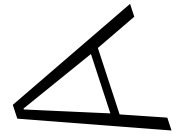

М-4 "Дон"
 Основной ход км 777+050 - км 1119+500
 1049+791 - 1050+133

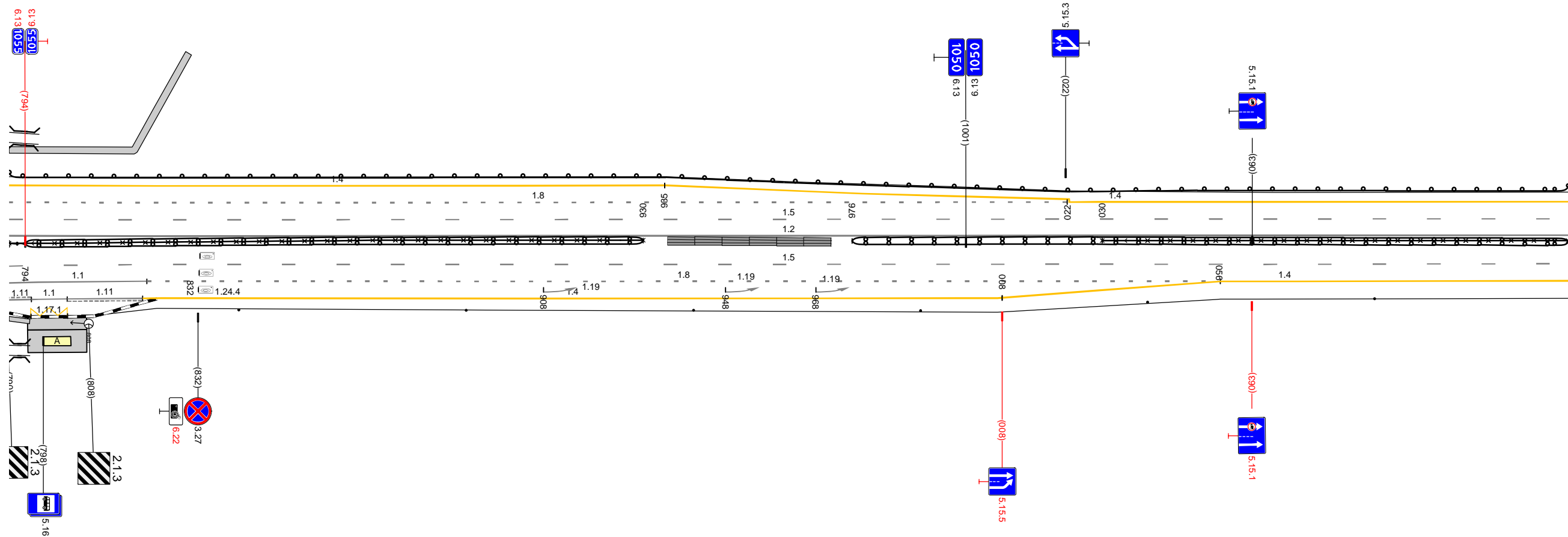

20 м

Дорожная разметка справа	Осевая линия					1,2 791 - 133, (343 м)	
	1-я от осевой					1,5 791 - 133, (343 м)	
	2-я от осевой	1,1 11791 - 821, (30 м)		1,8 821 - 056, (236 м)		1,4 056 - 133, (77 м)	
	3-я от осевой	791 795 795 803 (5 м)		1,1 803 - 820, (17 м)		1,4 820 - 008, (189 м)	
4-я от осевой	791 795 795 803 (5 м)				1,4 008 - 056, (48 м)		
Дорожные ограждения и направляющие устройства справа	На разделительной	ДЛ (54) 791 - 794, (3 м)				ОПО-Д 791 - 930, (139 м)	
		ДЛ (54) 791 - 794, (3 м)				ДЛ (56) 794 - 930, (136 м)	
	На обочине					Станджи (выт. шаг 50,0 м) 841 - 133	
Тротуары справа		791 - 795 4 м, а/д, ш 1,0 м					

Тротуары слева		
Дорожные ограждения и направляющие устройства слева	На обочине	ДП (34) 123 - 466, (343 м)
	На разделительной	
Дорожная разметка слева	2-я от осевой	14 123 - 466, (343 м)
	1-я от осевой	15 123 - 466, (343 м)
Элементы в плане		
Правильный профиль		L-337 a=2

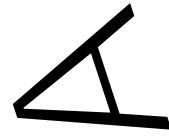

М-4 "Дон"
 Основной ход км 777+050 - км 1119+500
 1050+123 - 1050+466

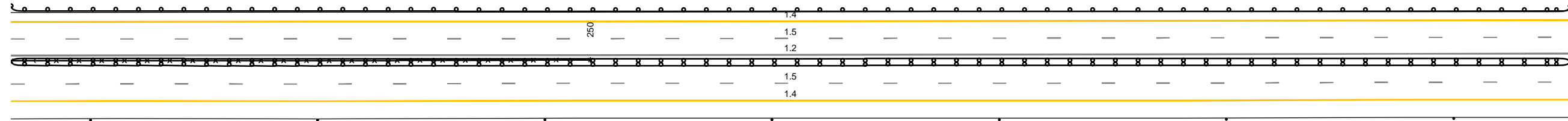

20 м

Дорожная разметка справа	Осевая линия	12 123 - 466, (343 м)
	1-я от осевой	15 123 - 466, (343 м)
	2-я от осевой	14 123 - 466, (343 м)
Дорожные ограждения и направляющие устройства справа	На разделительной	ДП (36) 123 - 466, (343 м)
	На обочине	ОПО-Д 123 - 250, (127 м) Столбики (Лит. шир 50,0м) 123 - 466
Тротуары справа		

Тротуары слева					
Дорожные ограждения и направляющие устройства слева	На обочине	10 (54) 456 - 672, (217 м)			10 (54) 696 - 799, (102 м)
	На разделительной				
Дорожная разметка слева	2-я от осевой	14 456 - 668, (213 м)	113 672 683 (11 м)	12 683 692 (10 м)	14 704 - 799, (94 м)
	1-я от осевой	15 456 - 659, (204 м)		11 659 - 750, (91 м)	16 750 - 799, (48 м)
Элементы в плане					
Продольный профиль		R=21852, L=632			

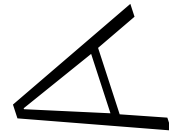

М-4 "ДОН"
 Основной ход км 777+050 - км 1119+500
 1050+456 - 1050+799

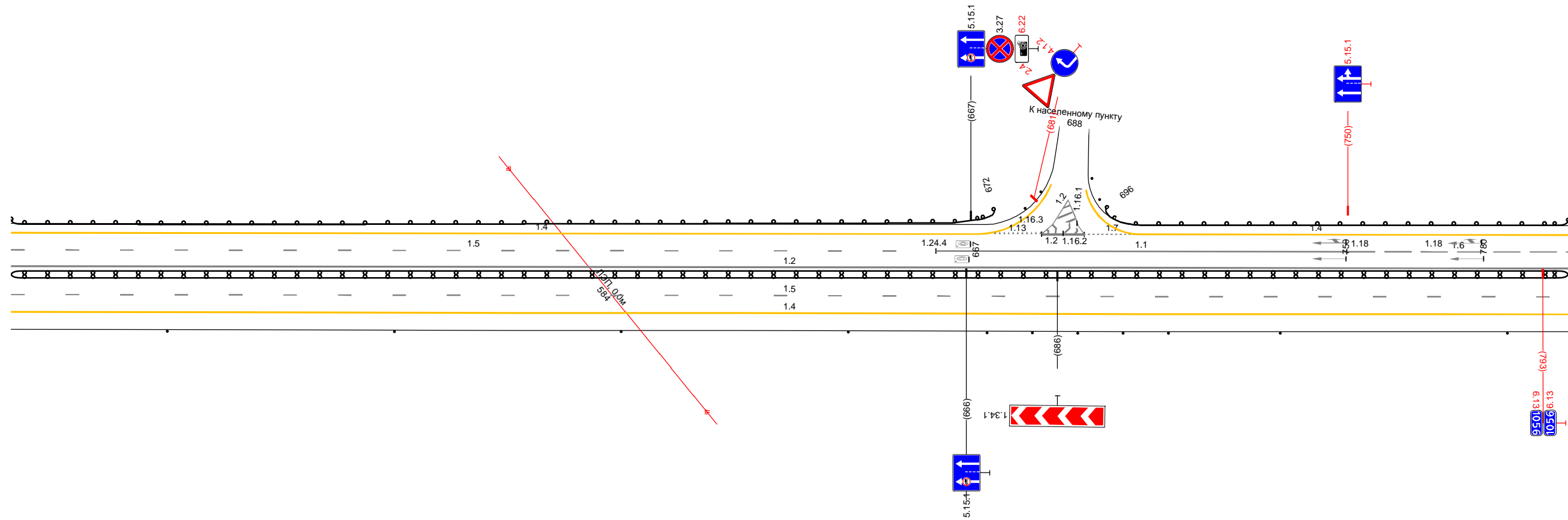

Дорожная разметка справа	Осевая линия	12 456 - 799, (343 м)			
	1-я от осевой	15 456 - 799, (343 м)			
Дорожные ограждения и направляющие устройства справа	2-я от осевой	14 456 - 799, (343 м)			
	На разделительной	10 (54) 456 - 799, (343 м)			
Тротуары справа	На обочине	Станджы (шит, шаг 50,0м) 456 - 640		Станджы (шит, шаг 10,0м) 670 - 711	Станджы (шит, шаг 50,0м) 735 - 799
	На разделительной				

20 м

Тротуары слева				
Дорожные ограждения и направляющие устройства слева	На обочине	Д0 (54) 789 - 911 (122 м)		
	На разделительной			
Дорожная разметка слева	3-я от осевой		14 911 - 991 (80 м)	14 991 - 132 (41 м)
	2-я от осевой	14 789 - 911 (122 м)		18 911 - 132 (221 м)
	1-я от осевой	16 789 - 850 (61 м)		15 851 - 132 (281 м)
Элементы в плане			R-21852, L-632	R-1650, L-757
Продольный профиль				R-11978, L-419

A

М-4 "ДОН"
Основной ход км 777+050 - км 1119+500
1050+789 - 1051+132

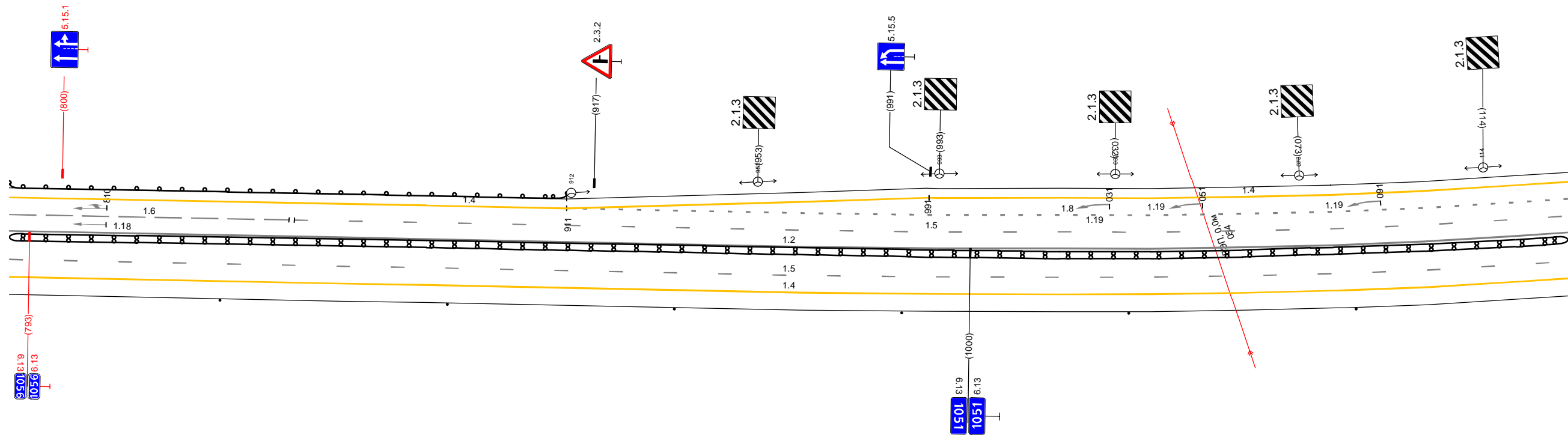

20 м

Дорожная разметка справа	Осевая линия	12 789 - 132 (343 м)
	1-я от осевой	15 789 - 132 (343 м)
Дорожные ограждения и направляющие устройства справа	2-я от осевой	14 789 - 132 (343 м)
	На разделительной	Д0 (56) 789 - 132 (343 м)
	На обочине	Стяжки (выт. шаг 50,0м) 789 - 132
Тротуары справа		

Тротуары слева						Д0 (94) 210 - 466, (256 м)	
Дорожные ограждения и направляющие устройства слева	На обочине						
	На разделительной						
Дорожная разметка слева	3-я от осевой	1.4 122 - 155, (34 м)	1.2 155 161 (6 м)				
	2-я от осевой	1.8 122 - 153, (31 м)	1.7 169 - 182, (13 м)	1.2 188 - 209, (22 м)			1.4 209 - 466, (256 м)
	1-я от осевой	1.1 153 - 188, (35 м)		1.8 198 198 (11 м)			
Элементы в плане						1.5 122 - 466, (344 м) R-1650, L-757	
Продольный профиль						R-11978, L-419	

A

М-4 "ДОН"
Основной ход км 777+050 - км 1119+500
1051+122 - 1051+466

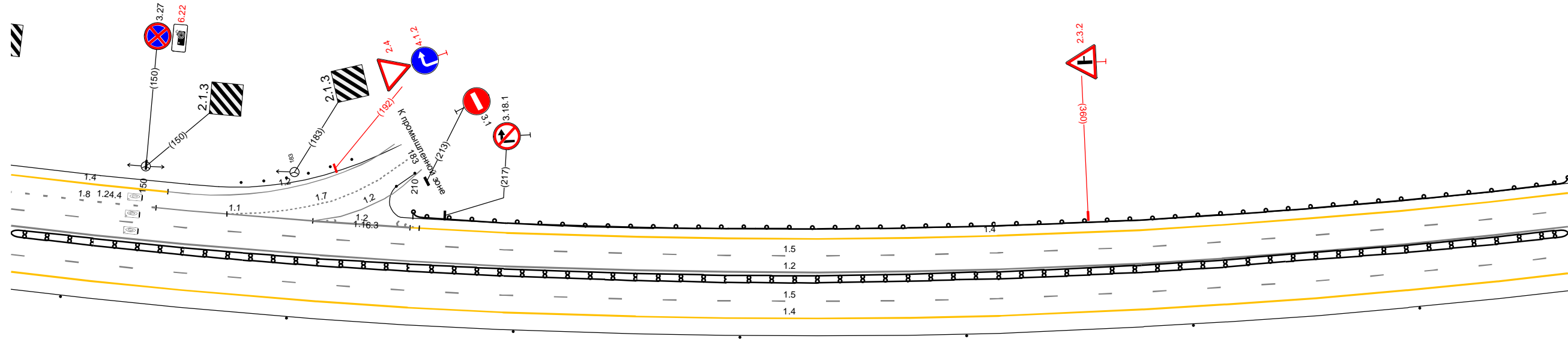

20 м

Дорожная разметка справа	Осевая линия	1.2 122 - 466, (344 м)
	1-я от осевой	1.5 122 - 466, (344 м)
Дорожные ограждения и направляющие устройства справа	На разделительной	1.4 122 - 466, (344 м)
	На обочине	Д0 (94) 122 - 466, (344 м) Стоянки (Пит. шаг 50,0м) 122 - 466
Тротуары справа		

Тротуары слева				80 (54) 875 - 133 (257 м)	
Дорожные ограждения и направляющие устройства слева	На обочине				
	На разделительной				
	3-я от осевой	1,4 789 799 (10 м)	1,4 799 - 877 (78 м)		
Дорожная разметка слева	2-я от осевой	1,8 789 - 875 (87 м)			1,4 877 - 133 (255 м)
	1-я от осевой			15 789 - 133 (343 м)	
Элементы в плане					
Продольный профиль		L=343		a=7	

A

М-4 "ДОН"
Основной ход км 777+050 - км 1119+500
1051+789 - 1052+133

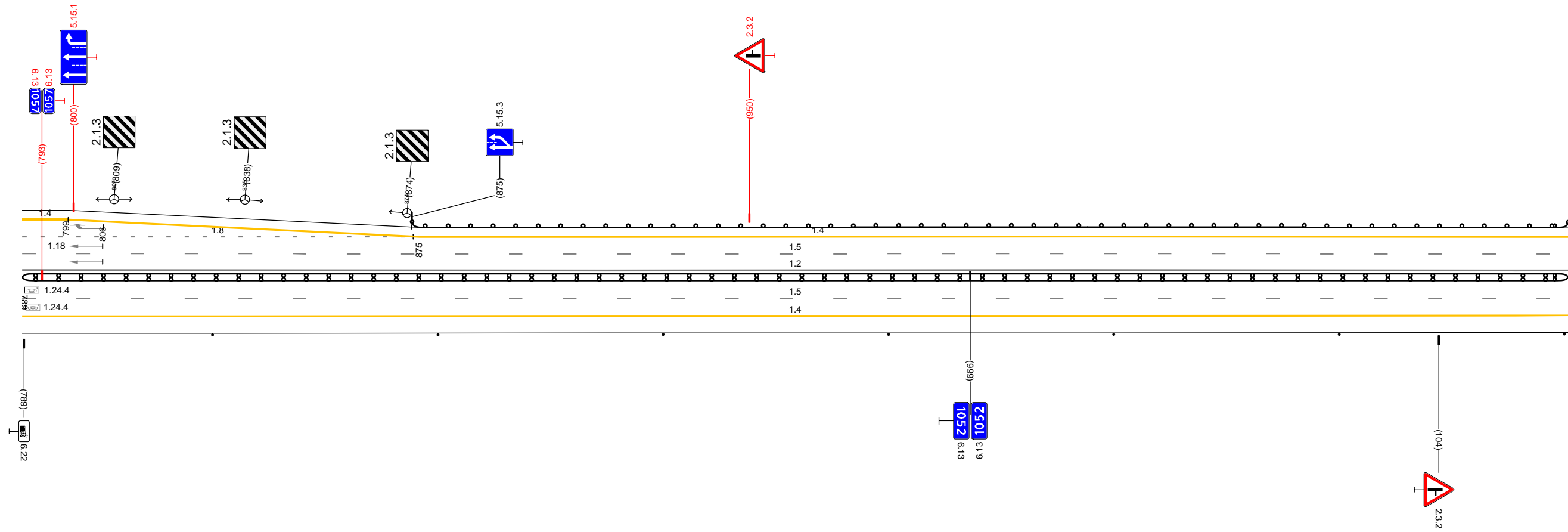

20 м

Дорожная разметка справа	Осевая линия	12 789 - 133 (343 м)
	1-я от осевой	15 789 - 133 (343 м)
Дорожные ограждения и направляющие устройства справа	2-я от осевой	1,4 789 - 133 (343 м)
	На разделительной	1,4 789 - 133 (343 м)
Тротуары справа	На обочине	80 (54) 789 - 133 (343 м) Стоянки (Лит. шир 50,0м) 789 - 133

Тротуары слева		
Дорожные ограждения и направляющие устройства слева	На обочине	Д0 (34) 123 - 466, (343 м)
	На разделительной	
Дорожная разметка слева	2-я от осевой	14 123 - 466, (343 м)
	1-я от осевой	15 123 - 466, (343 м)
Элементы в плане		
Правильный профиль		L=68 a=7 100 R=35975, L=669

A

М-4 "Дон"
 Основной ход км 777+050 - км 1119+500
 1052+123 - 1052+466

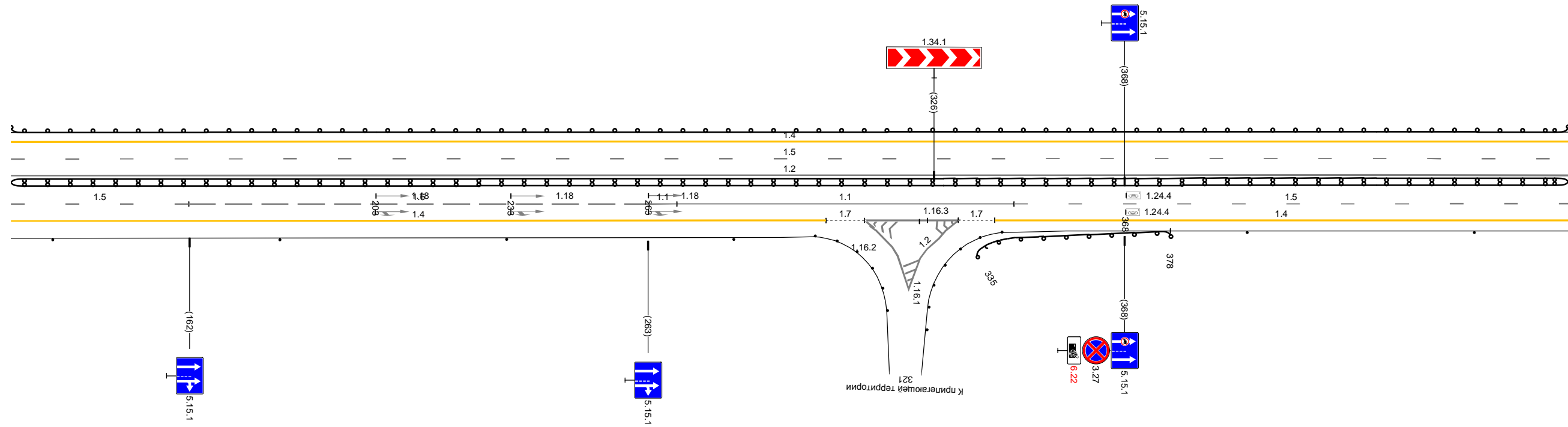

20 м

Дорожная разметка справа	Осевая линия							
	1-я от осевой	15 123 - 162, (39 м)	16 162 - 263, (101 м)	11 263 - 269, (6 м)	12 123 - 466, (343 м)	11 269 - 344, (74 м)	12 297 - 331, (34 м)	17 331 - 339, (8 м)
Дорожные ограждения и направляющие устройства справа	На разделительной				Д0 (36) 123 - 466, (343 м)			
	На обочине		Столбы (шт, шаг 50,0м) 123 - 282				Д0 (34) 335 - 378, (43 м)	Столбы (шт, шаг 50,0м) 395 - 466
Тротуары справа								

Тротуары слева		
Дорожные ограждения и направляющие устройства слева	На обочине	Д0 (34) 456 - 799, (343 м)
	На разделительной	
Дорожная разметка слева	2-я от осевой	14 456 - 799, (343 м)
	1-я от осевой	15 456 - 799, (343 м)
Элементы в плане		
Правильный профиль		R-35975, L-669

A

М-4 "Дон"
Основной ход км 777+050 - км 1119+500
1052+456 - 1052+799

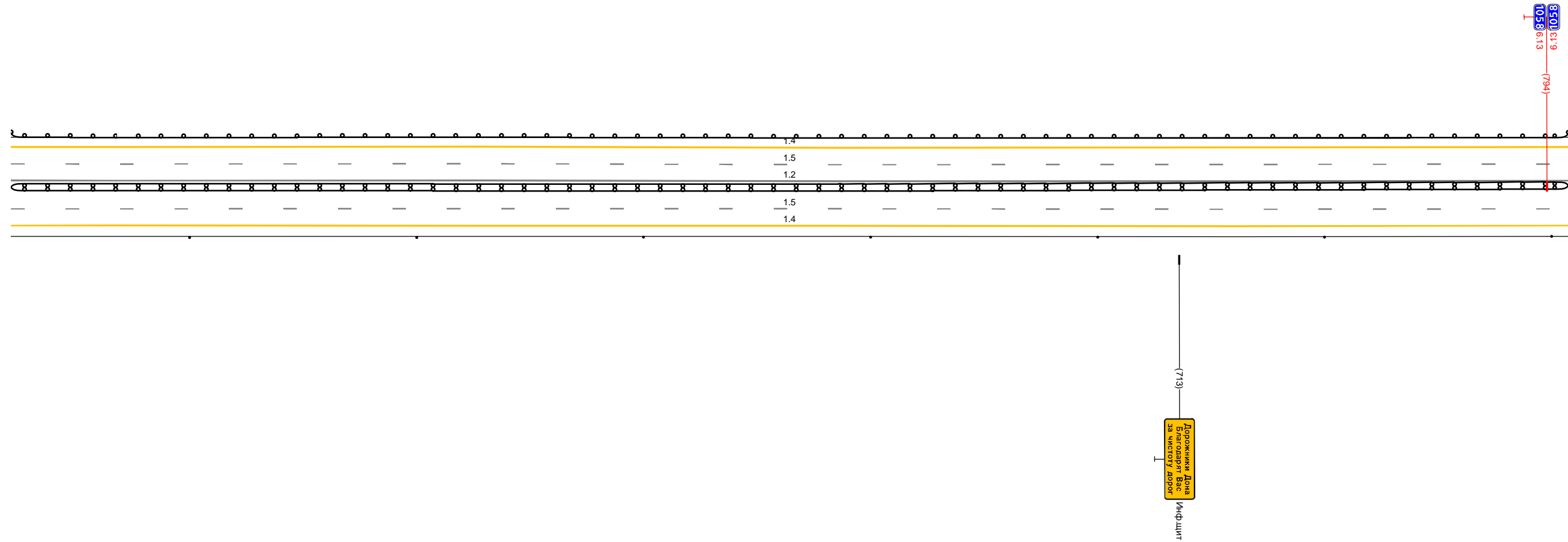

Дорожная разметка справа	Осевая линия	12 456 - 799, (343 м)
	1-я от осевой	15 456 - 799, (343 м)
	2-я от осевой	14 456 - 799, (343 м)
Дорожные ограждения и направляющие устройства справа	На разделительной	Д0 (36) 456 - 799, (343 м)
	На обочине	Столбики (Пит. шаг 50,0м) 456 - 799
Тротуары справа		

20 м

Тротуары слева		
Дорожные ограждения и направляющие устройства слева	На обочине	Д0 (54) 789 - 129, (343 м)
	На разделительной	
Дорожная разметка слева	2-я от осевой	14 789 - 129, (343 м)
	1-я от осевой	15 789 - 129, (343 м)
Элементы в плане		
Правильный профиль		R-35975, L-669 R-37841, L-755

A

М-4 "Дон"
Основной ход км 777+050 - км 1119+500
1052+789 - 1053+129

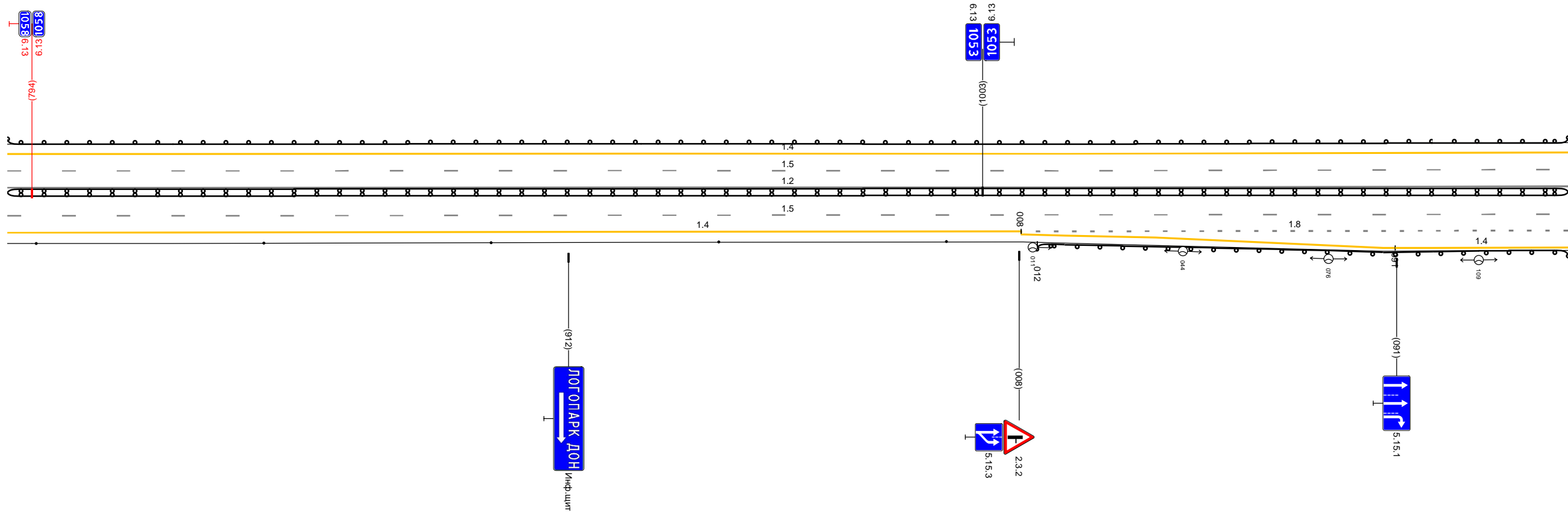

20 м

Дорожная разметка справа	Осевая линия	12 789 - 129, (343 м)	
	1-я от осевой	15 789 - 129, (343 м)	
	2-я от осевой		18 008 - 129, (120 м)
	3-я от осевой	14 789 - 009, (223 м)	14 009 - 091, (82 м)
Дорожные ограждения и направляющие устройства справа	На разделительной	Д0 (56) 789 - 129, (343 м)	
	На обочине	Столбики (выт. шаг 50,0 м) 789 - 995	Д0 (54) 012 - 129, (117 м)
Тротуары справа			

Тротуары слева		
Дорожные ограждения и направляющие устройства слева	На обочине	Д0 (54) 119 - 462, (343 м)
	На разделительной	
Дорожная разметка слева	3-я от осевой	14 119 - 405, (286 м)
	2-я от осевой	15 119 - 462, (343 м)
	1-я от осевой	18 405 - 462, (57 м)
Элементы в плане		
Продольный профиль		R=37841, L=755

A

М-4 "Дон"
Основной ход км 777+050 - км 1119+500
1053+119 - 1053+462

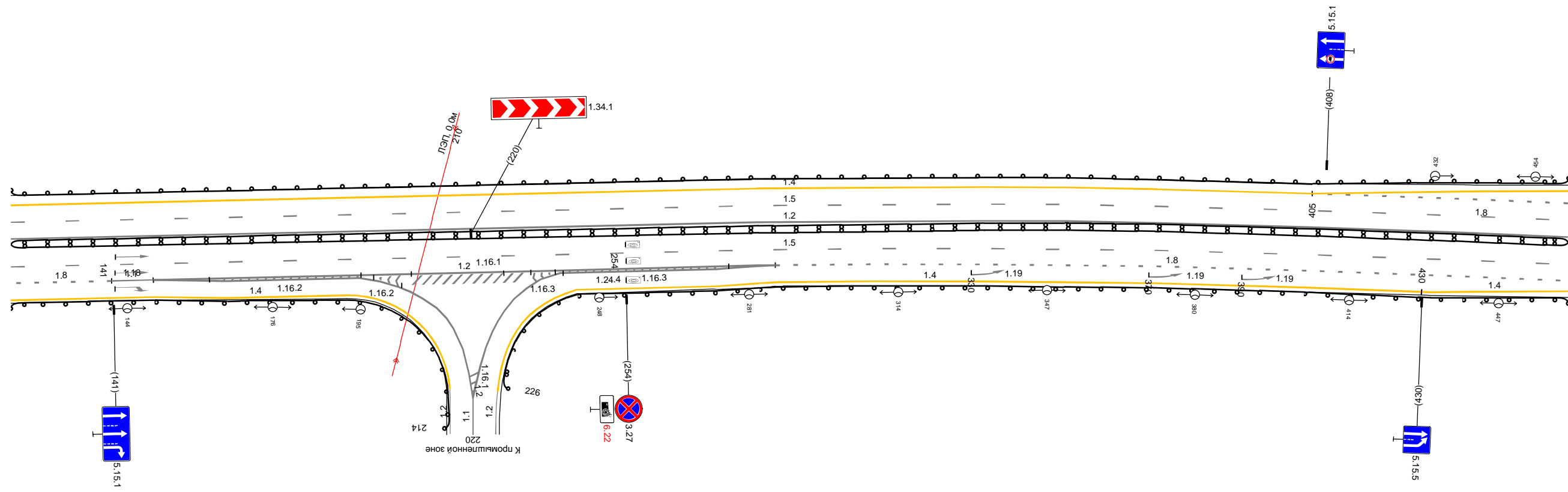

Дорожная разметка справа	Осевая линия	12 119 - 462, (343 м)			
	1-я от осевой	15 119 - 462, (343 м)			
	2-я от осевой	18 119 - 141, (22 м)	11 141 150 (9 м)	12 150 - 287, (137 м)	18 287 - 462, (175 м)
	3-я от осевой	14 119 - 150, (31 м)	12 150 - 200, (50 м)	12 235 - 287, (52 м)	14 287 - 430, (143 м)
4-я от осевой		14 150 - 192, (42 м)	12 200 - 235, (35 м)	14 243 - 287, (44 м)	
Дорожные ограждения и направляющие устройства справа	На разделительной	Д0 (56) 119 - 462, (343 м)			
	На обочине	Д0 (54) 119 - 214, (96 м)			Д0 (54) 226 - 462, (235 м)
Тротуары справа					

20 м

Тротуары слева						703 - 795, (91 м), а/д, ш. 15 м	
Дорожные ограждения и направляющие устройства слева	На обочине	ПО (54) 452 - 690, (238 м)				ПО (54) 702 - 795, (93 м)	
	На разделительной						
Дорожная разметка слева	4-я от осевой					14 642 - 667, (25 м)	12 683 - 709, (26 м)
	3-я от осевой	14 452 - 482, (30 м)	14 482 - 642, (160 м)			12 642 - 771, (129 м)	14 771 - 795, (24 м)
	2-я от осевой	18 452 - 642, (190 м)				12 642 - 771, (129 м)	18 771 - 795, (24 м)
	1-я от осевой					15 452 - 795, (343 м)	
Элементы в плане						R-1000, L-637	
Продольный профиль		R-37841, L-755				R-20441, L-567	

М-4 "ДОН"
Основной ход км 777+050 - км 1119+500
1053+452 - 1053+795

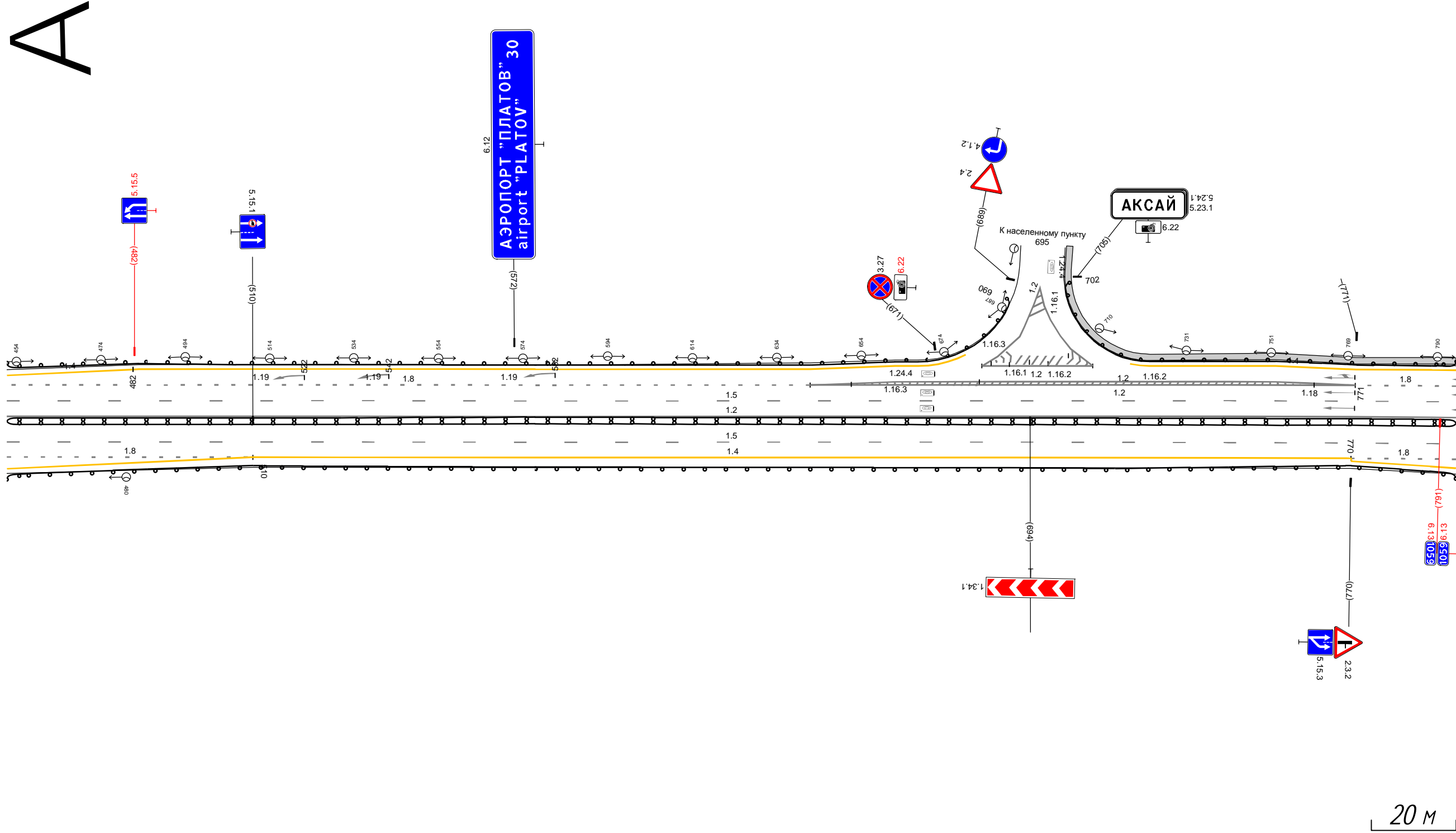

Дорожная разметка справа	Осевая линия			12 452 - 795, (343 м)		
	1-я от осевой			15 452 - 795, (343 м)		
	2-я от осевой	18 452 - 510, (58 м)	14 510 - 770, (260 м)			18 770 - 795, (25 м)
Дорожные ограждения и направляющие устройства справа	На разделительной			ПО (56) 452 - 795, (343 м)	14 770 - 795, (25 м)	
	На обочине			ПО (54) 452 - 795, (343 м)		
Тротуары справа						

Тротуары слева		785 - 888, (103 м), а/в, ш. 1,5 м			901 - 983, (82 м), а/в, ш. 1,5 м					
Дорожные ограждения и направляющие устройства слева	На обочине	Д0 (54) 785 - 885, (100 м)			Д0 (54) 901 - 022, (119 м)					
	На разделительной									
Дорожная разметка слева	4-я от осевой				111 901 - 917, (16 м)					
	3-я от осевой	1,4 785 - 870, (85 м)			111 870 - 888, (18 м)			11 888 - 901, (13 м)		
	2-я от осевой				18 785 - 989, (204 м)			12 989 - 035, (44 м)		
	1-я от осевой							14 051 - 132, (81 м)		
Элементы в плане					R-1000, L-637					
Продольный профиль					R-2014, L-567					

М-4 "Дон"
Основной ход км 777+050 - км 1119+500
1053+785 - 1054+132

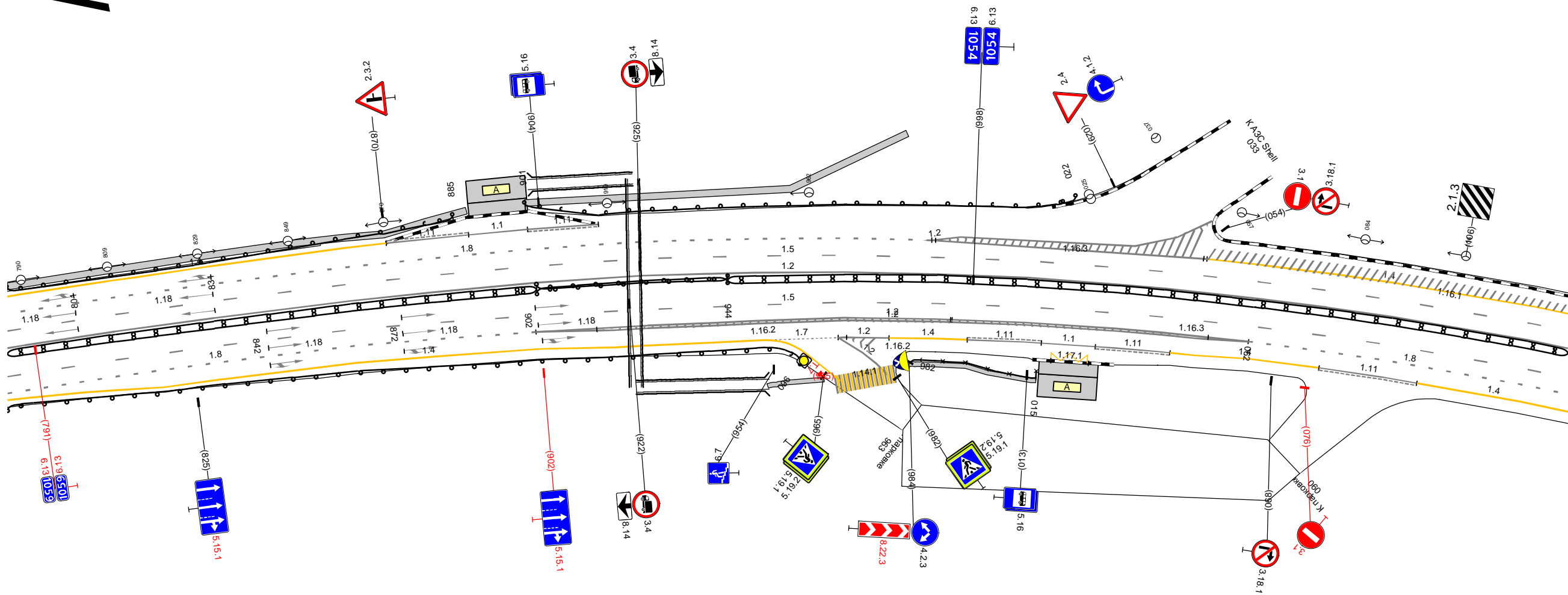

20 м

Дорожная разметка справа	Осевая линия	12 785 - 132, (345 м)								
	1-я от осевой	15 785 - 132, (345 м)								
	2-я от осевой	1,8 785 - 901, (116 м)			1,2 901 - 062, (159 м)			1,8 062 - 132, (70 м)		
	3-я от осевой	1,4 785 - 901, (116 м)			1,2 901 - 062, (159 м)			1,4 062 - 078, (16 м)		
	4-я от осевой				1,4 901 - 952, (51 м)			1,7 952 - 968, (16 м)		
Дорожные ограждения и направляющие устройства справа	На разделительной	Д0 (56) 785 - 902, (117 м)			Д0 (57) 902 - 944, (42 м)			Д0 (56) 944 - 132, (186 м)		
	На обочине	Д0 (54) 785 - 960, (176 м)			070-Д 982 - 015, (31 м)					
Тротуары справа					953 - 965, (12 м), а/в, ш. 1,0 м			982 - 015, (31 м), а/в, ш. 1,0 м		

Тротуары слева					
Дорожные ограждения и направляющие устройства слева	На обочине	10 (94) 170 - 466, (296 м)			
	На разделительной				
Дорожная разметка слева	3-я от осевой	12 163 - 196, (33 м)	14 220 - 296, (76 м)	14 296 - 395, (98 м)	
	2-я от осевой	1.4 122 - 156, (34 м)	12 196 - 238, (42 м)		14 395 - 466, (71 м)
	1-я от осевой		1.2 156 - 238, (82 м)		
Элементы в плане		R-1000, L-637			
Продольный профиль		R-20141, L=567		R-21178, L=439	

М-4 "ДОН"
Основной ход км 777+050 - км 1119+500
1054+122 - 1054+466

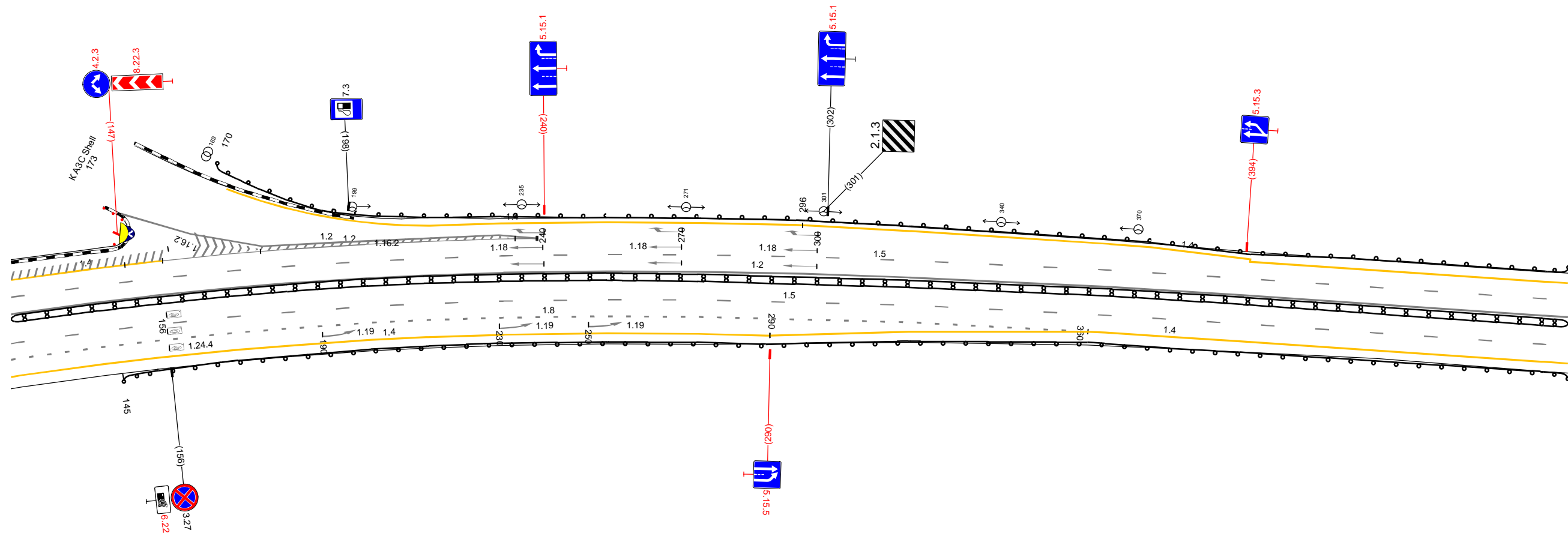

20 м

Дорожная разметка справа	Осевая линия	12 122 - 466, (344 м)		
	1-я от осевой	15 122 - 466, (344 м)		
	2-я от осевой	1.8 122 - 360, (238 м)		1.4 360 - 466, (106 м)
Дорожные ограждения и направляющие устройства справа	На разделительной	10 (96) 122 - 466, (344 м)		
	На обочине	10 (94) 145 - 466, (321 м)		
Тротуары справа				

Тротуары слева			
Дорожные ограждения и направляющие устройства слева	На обочине	Д0 (54) 463 - 807, (343 м)	
	На разделительной		
Дорожная разметка слева	3-я от осевой		14 672 - 745, (73 м)
	2-я от осевой	14 463 - 672, (209 м)	15 672 - 807, (135 м)
	1-я от осевой	15 463 - 807, (343 м)	
Элементы в плане			
Продольный профиль		R-21178, L=439	R-22524, L=393

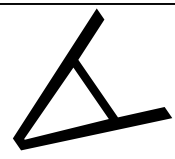

М-4 "Дон"
 Основной ход км 777+050 - км 1119+500
 1054+456 - 1054+799

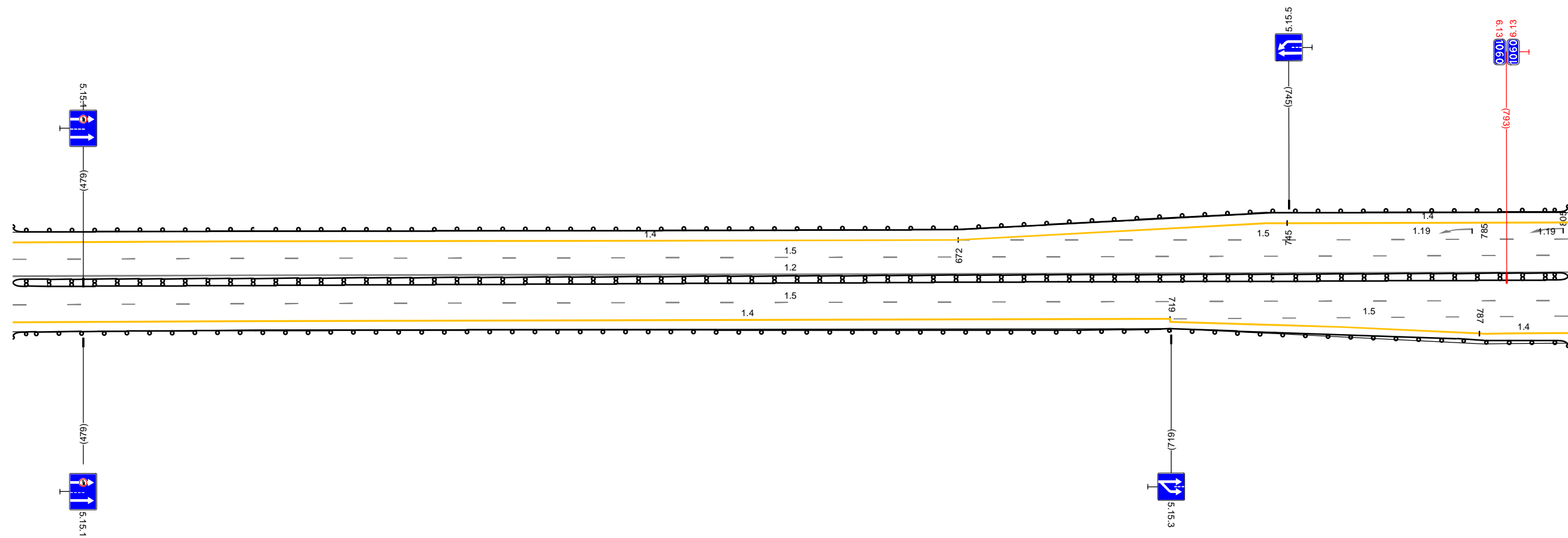

20 м

Дорожная разметка справа	Осевая линия	12 463 - 807, (343 м)	
	1-я от осевой	15 463 - 807, (343 м)	
	2-я от осевой	14 463 - 719, (256 м)	15 719 - 807, (88 м)
Дорожные ограждения и направляющие устройства справа	На разделительной	14 719 - 787, (68 м)	
	На обочине	14 787 - 807, (20 м)	
Тротуары справа			

Тротуары слева			
Дорожные ограждения и направляющие устройства слева	На обочине		
	На разделительной		
	3-я от осевой	1.4 1465 - 1504 (39 м)	
Дорожная разметка слева	2-я от осевой		1.4 1504 - 302 (304 м)
	1-я от осевой	1.6 1465 - 051 (93 м)	1.5 051 - 302 (251 м)
Элементы в плане			
Продольный профиль		R=17283 L=819	L=173

A

М-4 "Дон"
Основной ход км 777+050 - км 1119+500
1057+000 - 1057+302

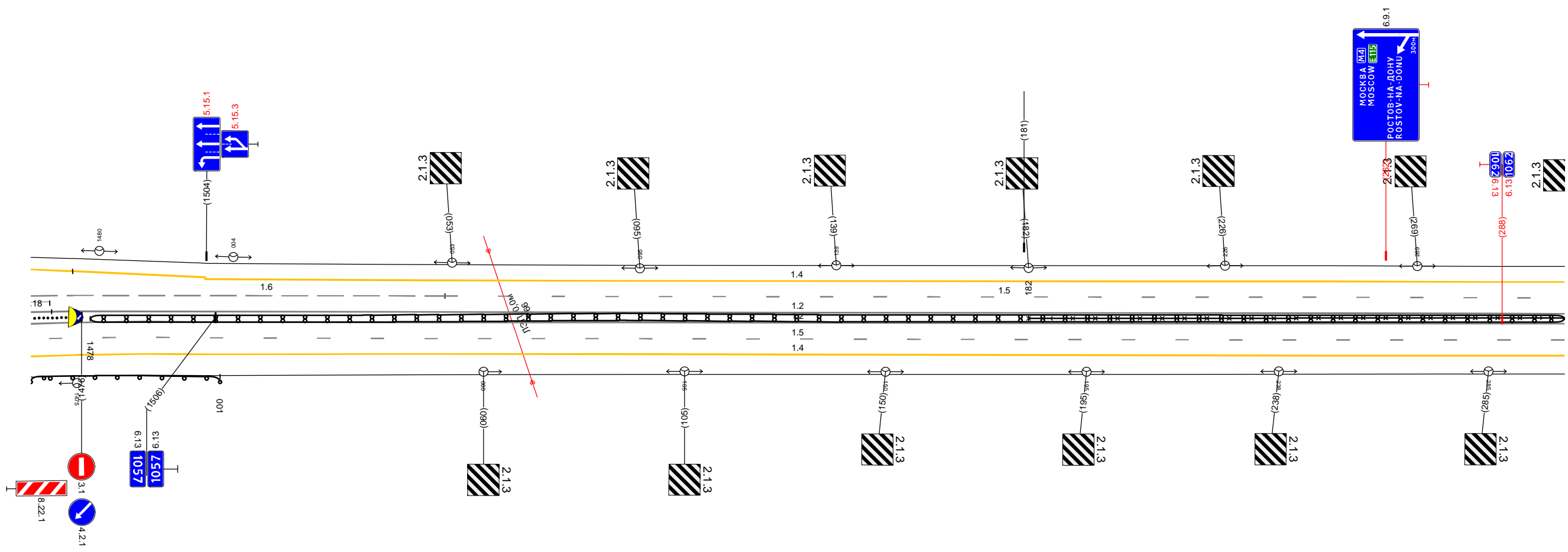

20 м

Дорожная разметка справа	Осевая линия	12 1465 - 302 (343 м)	
	1-я от осевой	12 1465 - 302 (343 м)	
	2-я от осевой	1.5 1465 - 302 (343 м)	1.4 1465 - 302 (343 м)
Дорожные ограждения и направляющие устройства справа	На разделительной	Cт(8) 1465 - 1473	ДЛ (16) 1478 - 302 (330 м)
	На обочине		30 182 - 302 (120 м)
Тротуары справа			

Тротуары слева				ДП (14) 589 - 614, (25 м)		ДП (17) 633 - 635 (2 м)	
Дорожные ограждения и направляющие устройства слева	На обочине						
	На разделительной						
	3-я от осевой	14 343 - 422, (79 м)		14 422 - 602, (181 м)		12 611 - 635, (24 м)	
Дорожная разметка слева	2-я от осевой	14 292 - 343, (51 м)	18 343 - 590, (247 м)		11 590 - 611, (21 м)		12 611 - 635, (25 м) (1 м)
	1-я от осевой			15 292 - 635, (343 м)			
Элементы в плане							
Продольный профиль		L=179		a=41		471	
						R=12849, L=737	

М-4 "Дон"
 Основной ход км 777+050 - км 1119+500
 1057+292 - 1057+635

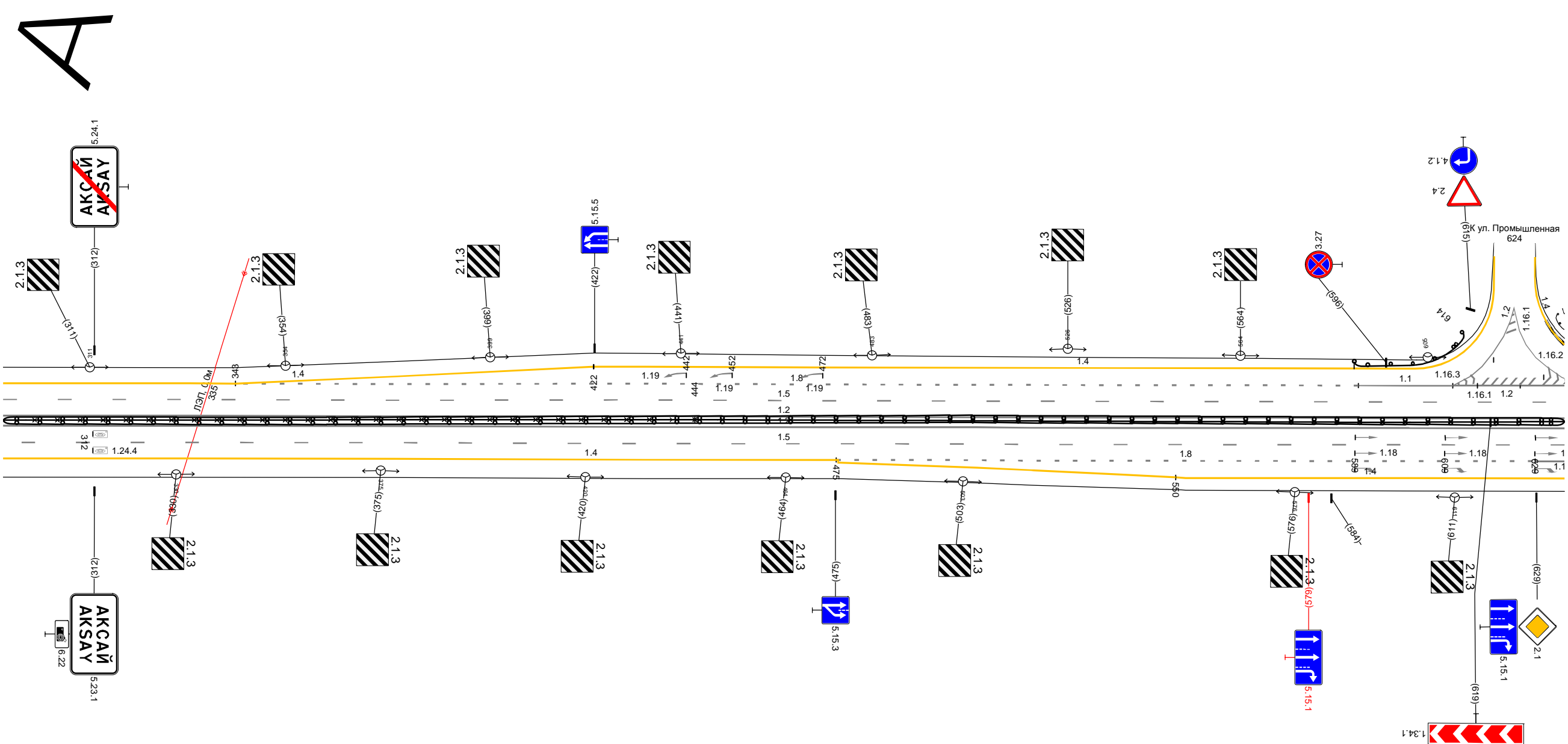

Дорожная разметка справа	Осевая линия	12 292 - 635, (343 м)		12 292 - 635, (343 м)		11 629 - 635, (6 м)	
	1-я от осевой	15 292 - 635, (343 м)					
	2-я от осевой	14 292 - 476, (184 м)		18 475 - 629, (154 м)			
	3-я от осевой			14 476 - 550, (74 м)		14 550 - 635, (85 м)	
Дорожные ограждения и направляющие устройства справа	На разделительной	30 292 - 444, (152 м)		ДП (16) 292 - 635, (343 м)		ДП (16) 444 - 635, (191 м)	
	На обочине						
Тротуары справа							

Тротуары слева				638 - 007, (331 м), а/в, ш. 1,0 м	
Дорожные ограждения и направляющие устройства слева	На обочине			070-Д 635 - 007, (333 м)	
	На разделительной			Д0 (97) 633 - 007, (335 м)	
Дорожная разметка слева	3-я от осевой	12 625 635 (9 м)	12 635 640 (15 м)	11 640 - 670, (30 м)	1,4 649 - 007, (320 м)
	2-я от осевой	12 625 - 640, (15 м)			1,8 670 - 007, (299 м)
	1-я от осевой				1,5 625 - 007, (343 м)
Элементы в плане					
Продольный профиль				R=12849, L=737	

М-4 "Дон"
 Основной ход км 777+050 - км 1119+500
 1057+625 - 1058+007

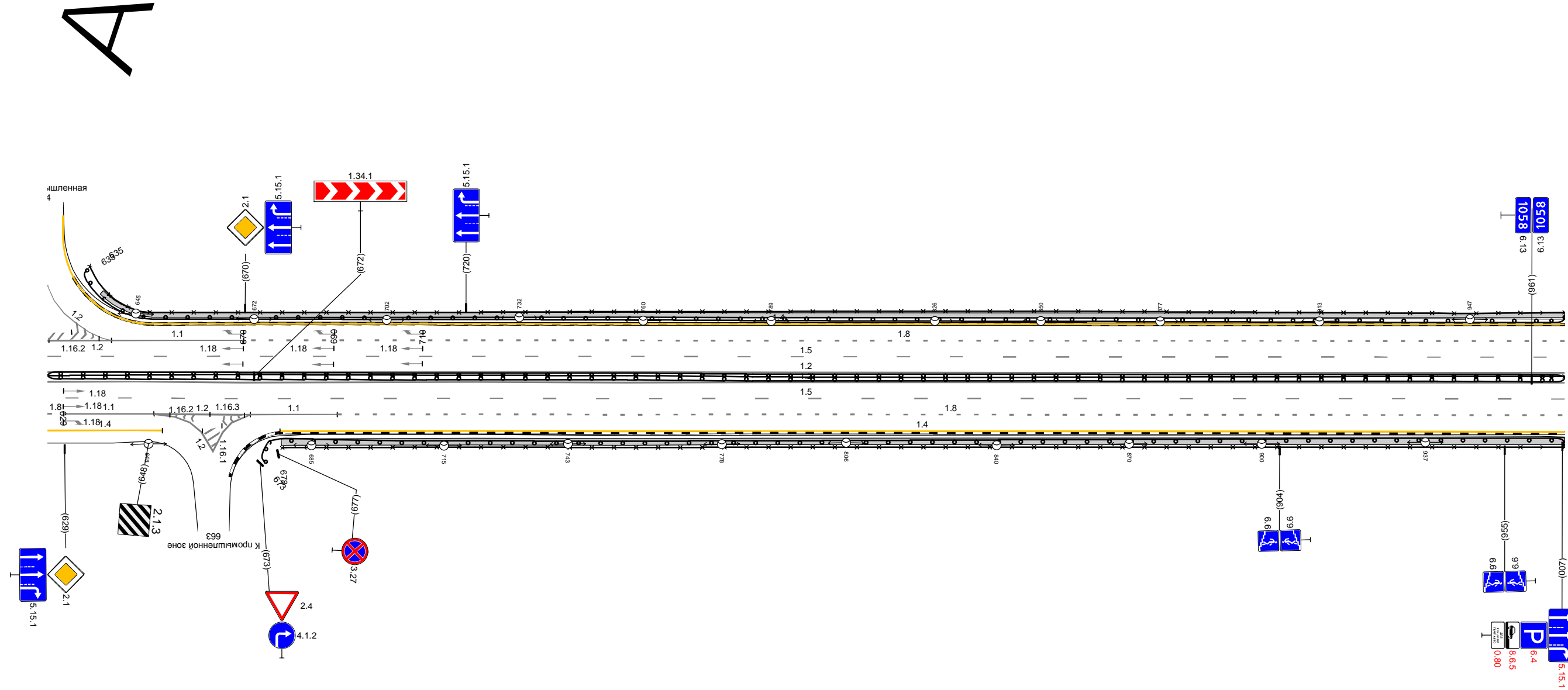

Дорожная разметка справа	Осевая линия			12 625 - 007, (343 м)			
	1-я от осевой			12 625 - 007, (343 м)			
	2-я от осевой	1,8 625 629 (4 м)	11 629 - 649, (20 м)	12 649 657 (8 м)	12 667 671 (4 м)	11 671 - 691, (20 м)	1,8 691 - 007, (278 м)
	3-я от осевой	1,4 625 - 651, (26 м)		12 657 667 (9 м)			1,4 678 - 007, (291 м)
Дорожные ограждения и направляющие устройства справа	На разделительной			ДД (96) 625 - 007, (343 м)			
	На обочине			070-Д 678 - 007, (290 м) Д0 (97) 673 - 007, (295 м)			
Тротуары справа				678 - 007, (290 м), а/в, ш. 1,5 м			

Тротуары слева		958 - 078, (80 м), а/д, ш. 1,0 м								ДО (94) 267 - 341, (74 м)			
Дорожные ограждения и направляющие устройства слева	На обочине	ДО (97) 958 - 088, (90 м)											
	На разделительной	ОПО-Д 958 - 032, (35 м)											
Дорожная разметка слева	3-я от осевой	1,4 958 - 073, (76 м)				1,2 085 - 108, (23 м)				1,4 117 - 341, (224 м)			
	2-я от осевой	1,8 958 - 063, (66 м)		1,1 063 - 082, (19 м)		1,2 082 - 112, (31 м)		1,2 108 - 112, (4 м)		1,1 112 - 138, (26 м)		1,8 138 - 341, (203 м)	
	1-я от осевой	1,5 958 - 341, (343 м)											
Элементы в плане		R-12849, L-737											
Продольный профиль		R-1060, L-545											
		R-14553, L-421											

М-4 "Дон"
Основной ход км 777+050 - км 1119+500
1057+958 - 1058+341

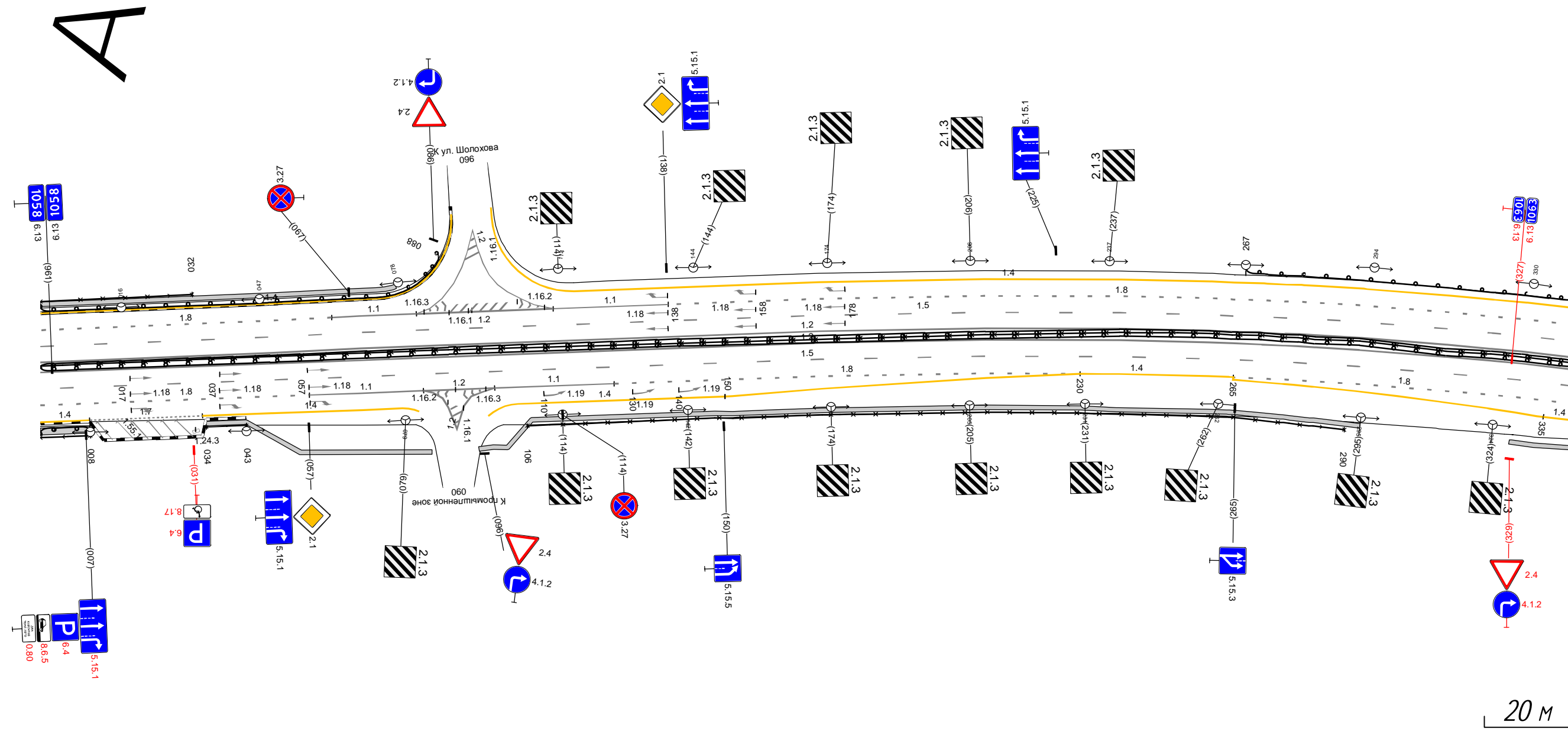

Дорожная разметка справа	Осевая линия	1,2 958 - 341, (343 м)																
	1-я от осевой	1,2 958 - 341, (343 м)																
	2-я от осевой	1,8 958 - 057, (60 м)				1,1 057 - 083, (26 м)		1,2 083 - 087, (4 м)		1,2 083 - 099, (16 м)		1,1 099 - 126, (27 м)		1,8 126 - 230, (104 м)		1,4 230 - 265, (35 м)		1,8 265 - 341, (76 м)
Дорожные ограждения и направляющие устройства справа	На разделительной	ДО (96) 958 - 341, (343 м)																
	На обочине	ОПО-Д 958 - 008, (11 м)																
Тротуары справа		ОПО-Д 958 - 008, (11 м)				ОПО-Д 958 - 008, (11 м)				ОПО-Д 958 - 008, (11 м)				ОПО-Д 958 - 008, (11 м)				
		034 - 084, (50 м), а/д, ш. 1,0 м				095 - 295, (200 м), а/д, ш. 1,0 м				328 - 341, (13 м), а/д, ш. 1,0 м								

Тротуары слева		478 - 519, (41 м) а/д, ш. 1,5 м																				
Дорожные ограждения и направляющие устройства слева	На обочине	Д0 (54) 331 - 454, (123 м)					Д0 (54) 489 - 523, (34 м)					Д0 (54) 550 - 660, (110 м)										
	На разделительной	Д0 (57) 433 - 574, (141 м)																				
Дорожная разметка слева	4-я от осевой	1171 469 476										113 654 665					14 665 675					
	3-я от осевой	1,4 331 - 456, (125 м)		1,11 456 - 469, (13 м)		1,11 476 - 490, (13 м)		1,4 490 - 512, (22 м)		1,2 522 - 543, (21 м)		1,2 546 - 566, (19 м)		1,4 556 - 654, (98 м)		1,4 665 675 (10 м)		1,4 665 675 (10 м)				
	2-я от осевой	1,8 331 - 502, (171 м)										1,1 502 - 521, (19 м)		1,2 521 - 546, (26 м)		1,2 546 - 566, (19 м)		1,8 566 - 675, (109 м)				
	1-я от осевой	1,5 331 - 675, (344 м)										1,2 502 - 521, (19 м)		1,2 521 - 546, (26 м)		1,2 546 - 566, (19 м)		1,8 566 - 675, (109 м)				
Элементы в плане		R-1050, L-545																				
Продольный профиль		R-14553, L-421																				

A

М-4 "Дон"
Основной ход км 777+050 - км 1119+500
1058+331 - 1058+675

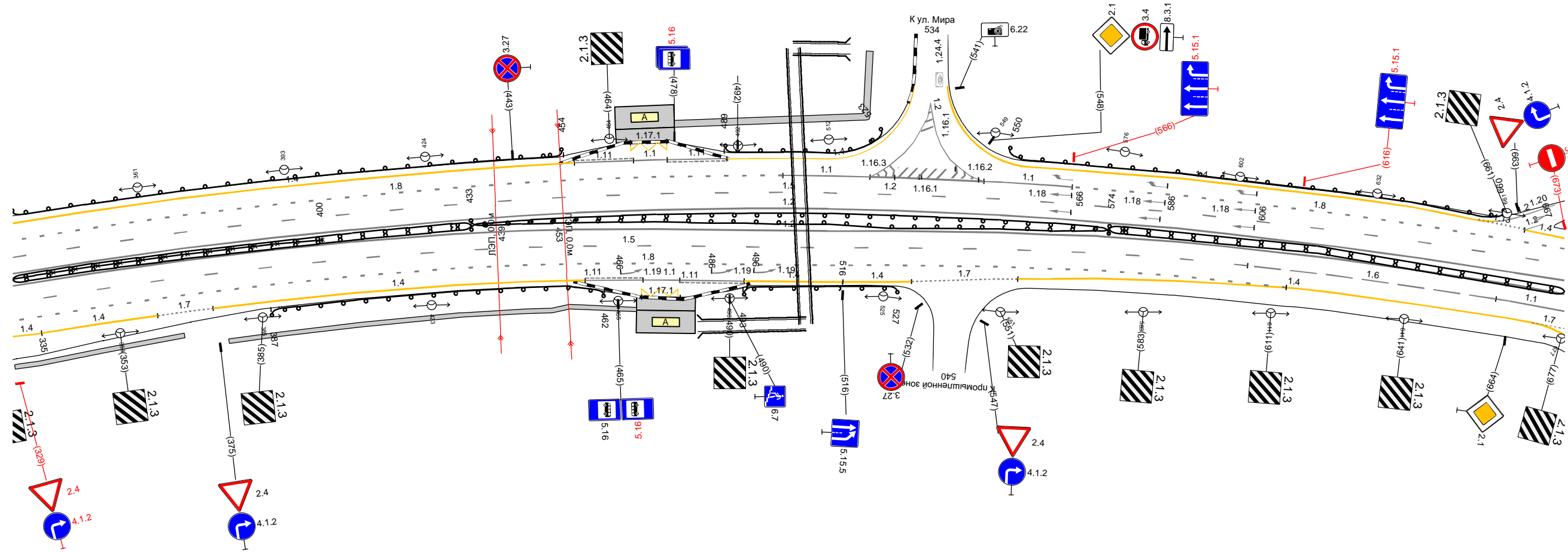

20 М

Дорожная разметка справа	Осевая линия	1,2 331 - 675, (344 м)										1,2 331 - 675, (344 м)										
	1-я от осевой	1,5 331 - 605, (274 м)										1,6 605 - 661, (56 м)					1,1 661 - 675, (14 м)					
	2-я от осевой	1,8 331 - 614, (283 м)										1,4 617 - 670, (53 м)					1,4 670 675 (6 м)					
	3-я от осевой	1,4 331 - 335 (4 м)		1,4 335 - 362, (26 м)		1,7 362 - 374, (13 м)		1,4 374 - 458, (84 м)		1,11 458 - 471, (13 м)		1,11 471 - 479 479 (8 м)		1,4 479 - 493, (14 м)		1,4 493 - 516, (23 м)		1,4 516 - 530, (14 м)		1,7 530 - 555, (24 м)		1,4 555 - 617, (62 м)
Дорожные ограждения и направляющие устройства справа	На разделительной	ОПО-Л 331 - 400, (69 м)					Д0 (56) 331 - 433, (102 м)					Д0 (57) 433 - 574, (141 м)					Д0 (56) 574 - 675, (101 м)					
	На обочине	Д0 (54) 387 - 462, (75 м)					Д0 (54) 493 - 527, (34 м)															
Тротуары справа		331 - 367, (36 м) а/д, ш. 1,0 м					377 - 469, (92 м) а/д, ш. 1,0 м															

Тротуары слева									
Дорожные ограждения и направляющие устройства слева	На обочине								
	На разделительной								
	3-я от осевой	1.4 665 - 718, (53 м)		113 739 744		1.7 744 - 763, (19 м)		1.4 763 - 054, (192 м)	
Дорожная разметка слева	2-я от осевой	1.8 665 - 721, (56 м)		15 665 - 108, (344 м)				1.8 054 - 108, (54 м)	
	1-я от осевой								
Элементы в плане		R-1050, L-545						R-32757, L-1436	
Продольный профиль									

М-4 "Дон"
 Основной ход км 777+050 - км 1119+500
 1058+665 - 1059+108

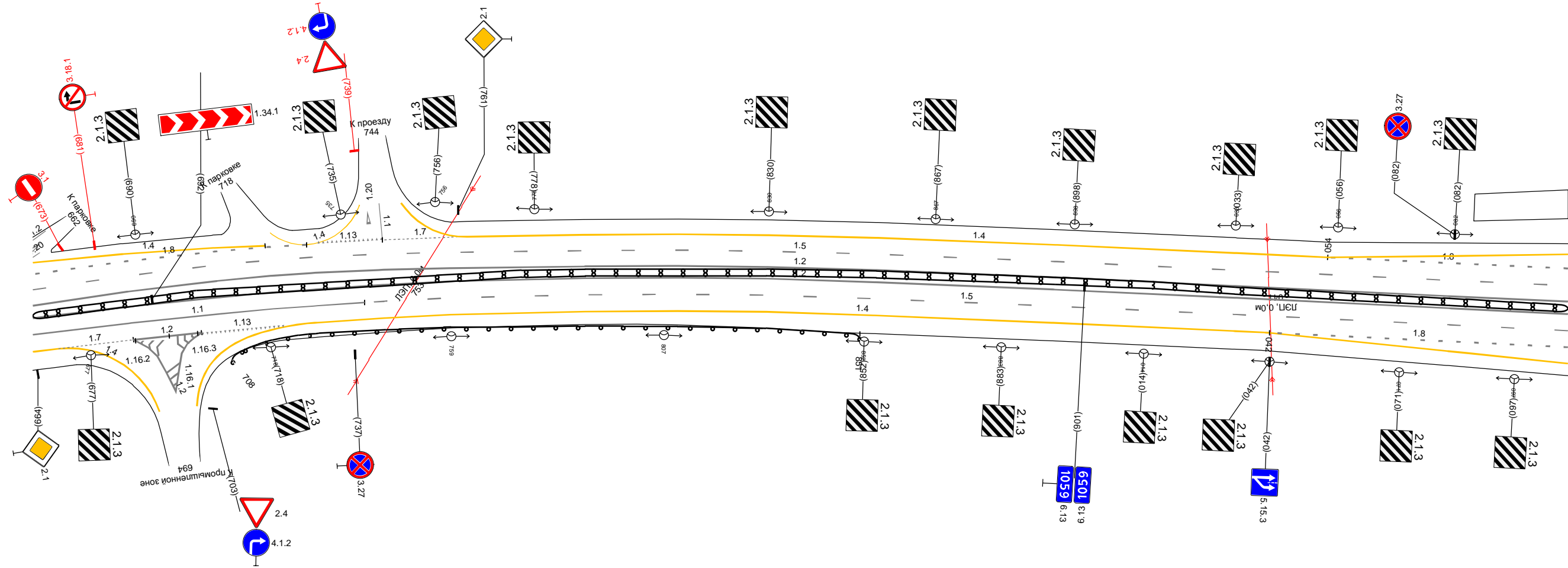

20 М

Дорожная разметка справа	Осевая линия					1.2 665 - 108, (344 м)			
	1-я от осевой	1.1 665 - 740, (74 м)				1.5 740 - 108, (269 м)			
	2-я от осевой	1.4 665 670 (4 м)	1.7 670 - 686, (17 м)	1.2 686 - 702, (16 м)	1.13 702 - 721, (19 м)	1.4 726 - 041, (216 м)		1.8 042 - 108, (66 м)	
Дорожные ограждения и направляющие устройства справа	На разделительной					1.4 041 - 108, (67 м)			
Тротуары справа	На обочине					1.0 (54) 708 - 851, (143 м)			
	На разделительной					1.4 (46) 665 - 108, (344 м)			

Тротуары слева		36 - 156, (20 м), а/д, ш. 1,5 м	166 - 172, (6 м), а/д, ш. 1,0 м	172 - 216, (44 м), а/д, ш. 1,0 м		
Дорожные ограждения и направляющие устройства слева	На обочине	ЛО (54) 172 - 216, (44 м)				ЛО (54) 233 - 441, (208 м)
	На разделительной					
Дорожная разметка слева	3-я от осевой	1,4 098 - 117, (19 м)	1,4 117 119 (2 м)	1,13 122 128 (6 м)	1,7 133 - 144, (12 м)	1,171 155 163 (8 м)
	2-я от осевой	1,8 098 - 198, (100 м)		1,4 144 - 215, (71 м)	1,2 221 231 (10 м)	1,2 217 - 235, (18 м)
	1-я от осевой			1,1 198 - 217, (19 м)	1,2 217 221 (4 м)	1,1 235 - 255, (20 м)
Элементы в плане						
Продольный профиль		R=32757, L=1436				

М-4 "Дон"
 Основной ход км 777+050 - км 1119+500
 1059+098 - 1059+441

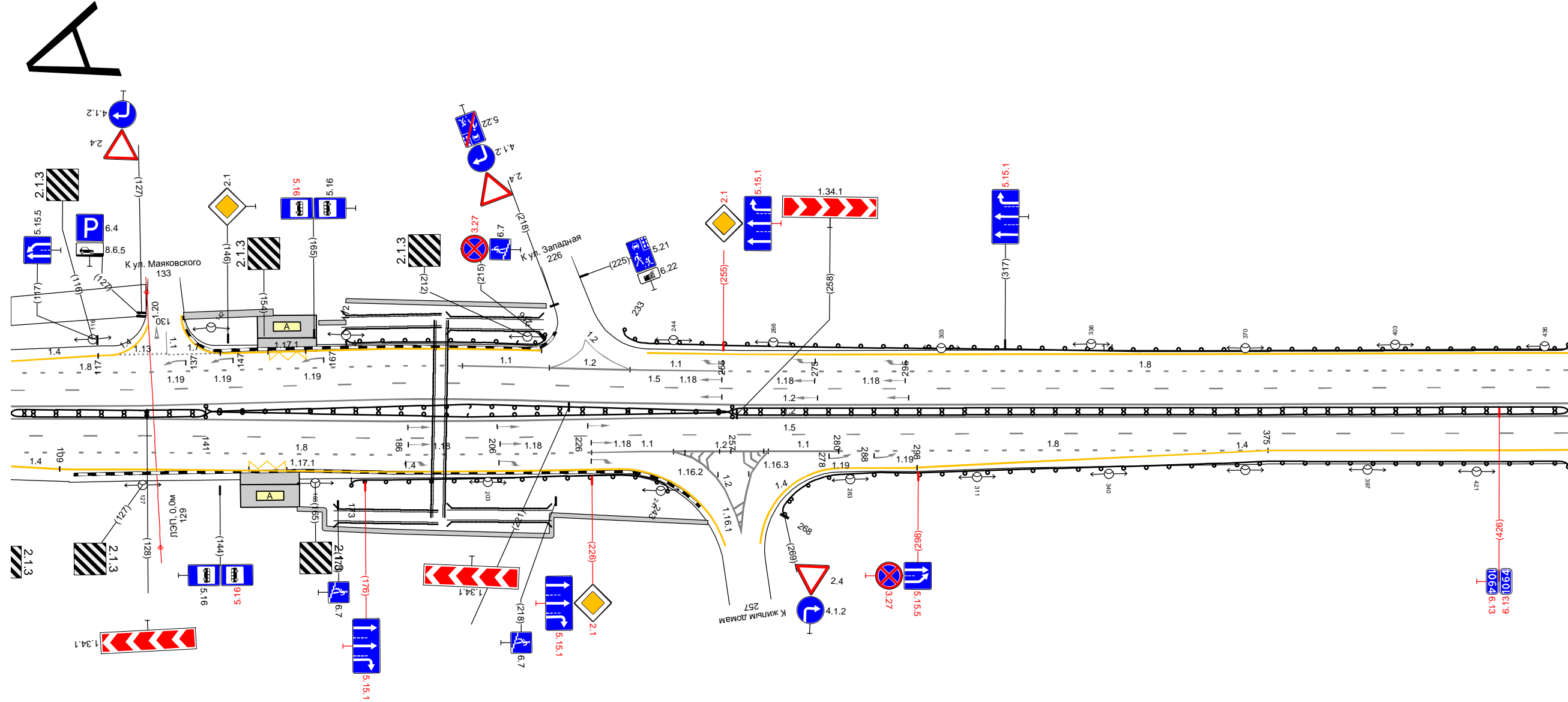

20 м

Дорожная разметка справа	Осевая линия	1,2 098 - 441, (343 м)				
	1-я от осевой	1,2 098 - 441, (343 м)				
	2-я от осевой	1,8 098 - 226, (128 м)		1,1 226 - 244, (18 м)	1,2 244 - 265, (21 м)	1,1 265 - 280, (15 м)
Дорожные ограждения и направляющие устройства справа	На разделительной	ЛО (56) 098 - 141, (43 м)		ЛО (57) 141 - 257, (116 м)		ЛО (56) 257 - 441, (184 м)
	На обочине			ЛО (54) 173 - 243, (70 м)		ЛО (54) 268 - 441, (173 м)
Тротуары справа		1,61 - 252, (91 м), а/д, ш. 1,0 м				

Тротуары слева		ДП (54) 431 - 472, (41 м)		ДП (54) 488 - 533, (46 м)		ДП (54) 612 - 679, (67 м)		ДП (54) 688 - 737, (49 м)		ДП (54) 747 - 754, (7 м)		ДП (54) 752 - 774, (22 м)		
Дорожные ограждения и направляющие устройства слева	На обочине													
	На разделительной													
	3-я от осевой	1.4 431 - 465, (34 м)	1.7 465 - 478, (14 м)	1.2 478 - 486, (7 м)	1.4 486 - 546, (61 м)	1.7 546 - 572, (26 м)	1.11 572 - 610, (38 м)	1.4 610 - 681, (71 м)	1.7 685 - 705, (20 м)	1.4 705 - 741, (36 м)	1.7 741 - 753, (12 м)	1.4 753 - 774, (22 м)		
Дорожная разметка слева	18 431 - 543, (112 м)				11 543 - 635, (92 м)				18 635 - 774, (140 м)					
						15 431 - 774, (343 м)								
Элементы в плане														
Продольный профиль		R=32757, L=1436												

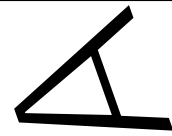

М-4 "ДОН"
 Основной ход км 777+050 - км 1119+500
 1059+431 - 1059+774

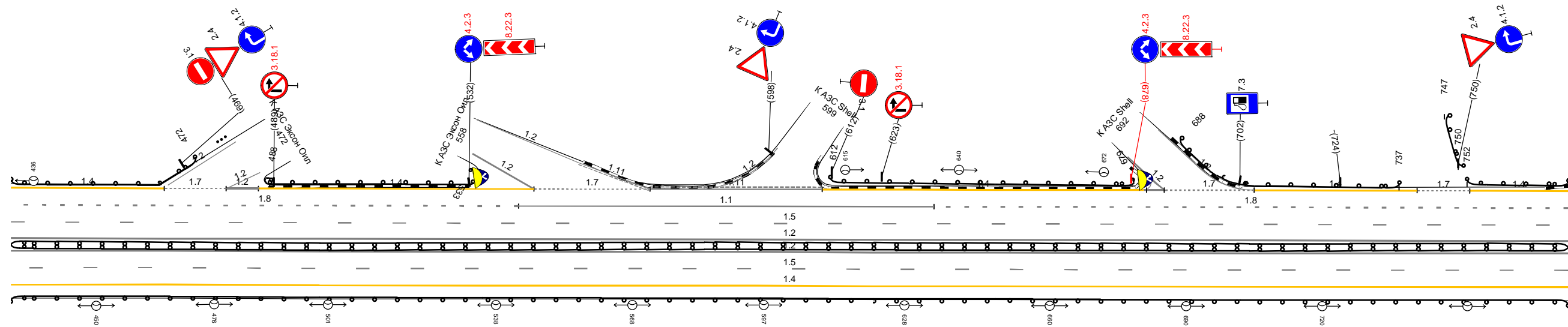

20 м

Дорожная разметка справа	Осевая линия	12 431 - 774, (343 м)
	1-я от осевой	12 431 - 774, (343 м)
	2-я от осевой	15 431 - 774, (343 м)
Дорожные ограждения и направляющие устройства справа	На разделительной	14 431 - 774, (343 м)
	На обочине	ДП (56) 431 - 774, (343 м)
Тротуары справа		ДП (54) 431 - 774, (343 м)

Тротуары слева												998 - 1039, (41 м), а/б, ш. 1,5 м		
Дорожные ограждения и направляющие устройства слева	На обочине	до (94) 764 - 789, (25 м)		до (94) 795 - 842, (47 м)		до (94) 864 - 969, (105 м)				до (94) 1007 - 1037, (30 м)		до (94) 1071 - 1108, (37 м)		
	На разделительной													
Дорожная разметка слева	4-я от осевой													1171 987 995
	3-я от осевой	14 764 - 777, (13 м)	12 790 794 (4 м)	14 794 - 840, (46 м)	12 847 - 867, (20 м)	12	14 884 - 968, (84 м)	14 989 969 - 984, (15 м)	111 (1 м)	111 984 - 998, (14 м)	111 998 - 1013, (15 м)	14 1013 - 1037, (24 м)	11 1049 - 1069, (21 м)	14 1079 - 1108, (29 м)
	2-я от осевой	18 764 - 824, (60 м)		11 824 - 845, (21 м)	12 845 - 874, (29 м)	11 874 - 895, (21 м)	18 895 - 1042, (146 м)				11 1042 - 1077, (36 м)		11 1069 1077 (8 м)	11 1077 - 1108, (30 м)
	1-я от осевой	15 764 - 1042, (277 м)										11 1042 - 1108, (66 м)		
Элементы в плане														R-2200 L-364
Продольный профиль														R-32757, L-1436

A

М-4 "ДОН"
Основной ход км 777+050 - км 1119+500
1059+764 - 1059+1108

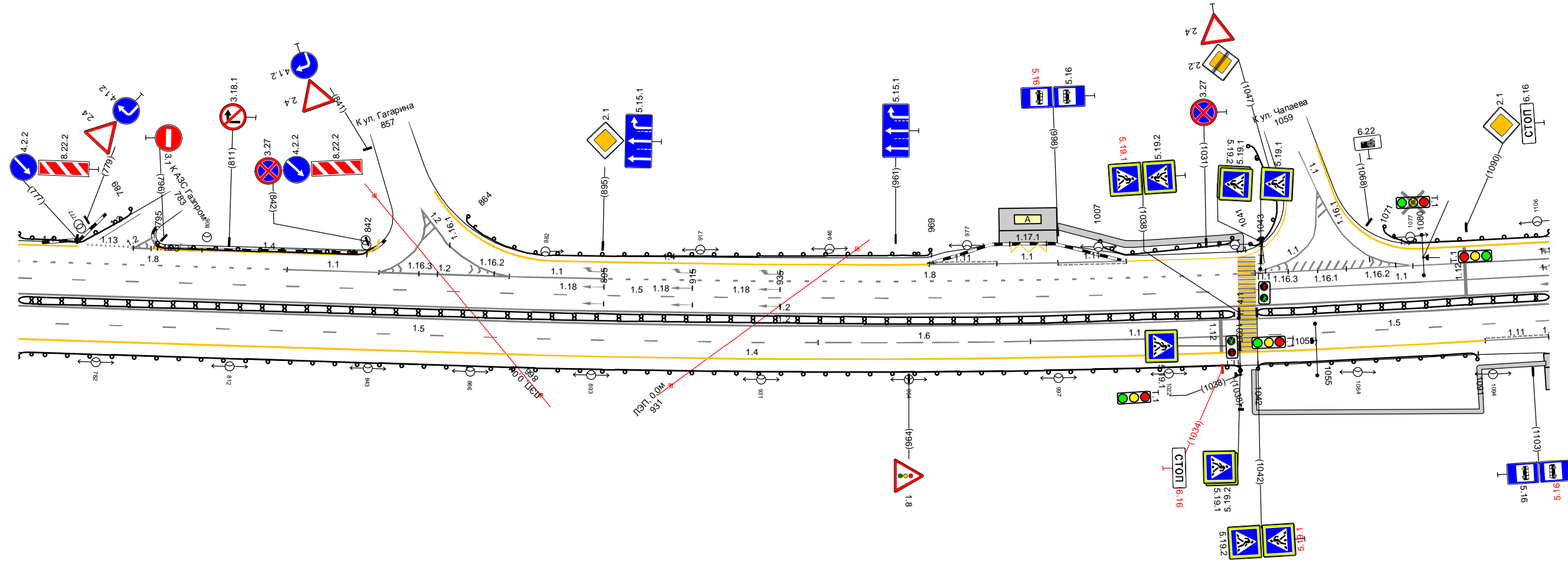

Дорожная разметка справа	Осевая линия	12 764 - 1108, (343 м)				12 764 - 1108, (343 м)			
	1-я от осевой	15 764 - 944, (180 м)		16 944 - 991, (47 м)		11 991 - 1038, (47 м)		15 1038 - 1108, (70 м)	
	2-я от осевой	14 764 - 1093, (329 м)				111 1093 - 1107, (14 м)			
Дорожные ограждения и направляющие устройства справа	На разделительной	до (96) 764 - 1037, (273 м)				до (96) 1042 - 1108, (66 м)			
	На обочине	до (94) 764 - 1038, (274 м)				до (94) 1042 - 1091, (49 м)			
Тротуары справа						1041 - 1106, (65 м), а/б, ш. 1,0 м			

20 М

Тротуары слева						ЛО (94) 1098 - 248, (287 м)				ЛО (94) 261 - 304, (43 м)				
Дорожные ограждения и направляющие устройства слева	На обочине													
	На разделительной													
	3-я от осевой	1.4 1098 - 204, (244 м)								1.4 204 - 233, (29 м)		1.7 233 - 253, (20 м)		1.4 253 - 280, (27 м)
Дорожная разметка слева	2-я от осевой	11 1098 - 1111, (13 м)						1.8 1111 - 280, (306 м)				1.4 280 - 304, (24 м)		
	1-я от осевой	11 1098 - 1131, (33 м)		1.6 1131 - 049, (56 м)				1.5 049 - 304, (255 м)						
Элементы в плане		R-2200, L-364										R-33		
Продольный профиль		R-32757, L-1436										L-238		

A

М-4 "Дон"
Основной ход км 777+050 - км 1119+500
1059+1098 - 1060+370

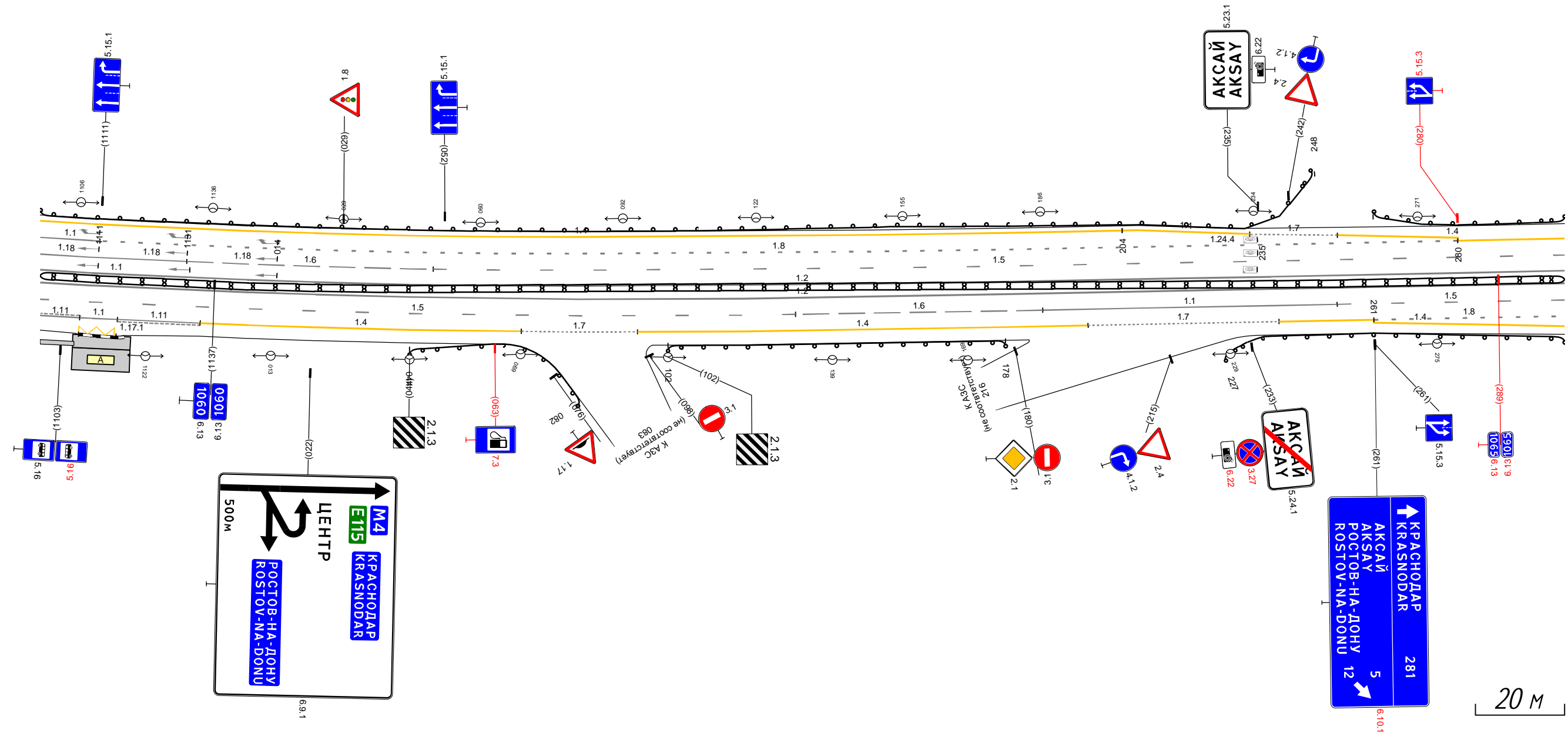

Дорожная разметка справа	Осевая линия					12 1098 - 304, (343 м)				15 253 - 304, (51 м)	
	1-я от осевой	1.5 1098 - 131, (170 м)				1.6 131 - 186, (56 м)		1.1 186 - 233, (66 м)		1.8 261 - 304, (43 м)	
	2-я от осевой	1.1 1098 - 1107, (9 м)	1.1 1115 - 1134, (19 м)	1.4 1134 - 069, (72 м)	1.7 069 - 095, (26 м)	1.4 095 - 197, (101 м)	1.7 197 - 239, (43 м)	1.4 239 - 261, (22 м)	1.4 261 - 304, (43 м)		
3-я от осевой	1.1 1107 - 1115, (8 м)						1.4 261 - 304, (43 м)				
Дорожные ограждения и направляющие устройства справа	На разделительной					ЛО (94) 1098 - 304, (343 м)				ЛО (94) 227 - 304, (77 м)	
	На обочине	ЛО (94) 044 - 082, (38 м)				ЛО (94) 102 - 178, (76 м)					
Тротуары справа		1098 - 1106, (8 м) а/ш. 1.0 м									

Тротуары слева		273 - 617, (344 м) а/з, ш. 10 м	
Дорожные ограждения и направляющие устройства слева	На обочине	470-Д 354 - 617, (263 м)	
	На разделительной	МО (38) 360 - 617, (257 м)	
Дорожная разметка слева	2-я от осевой	15 273 - 617, (344 м)	
	1-я от осевой	15 273 - 617, (344 м)	
Элементы в плане			
Продольный профиль		R=27229, L=1070	

М-4 "Дон"
Основной ход км 777+050 - км 1119+500
1061+273 - 1061+617

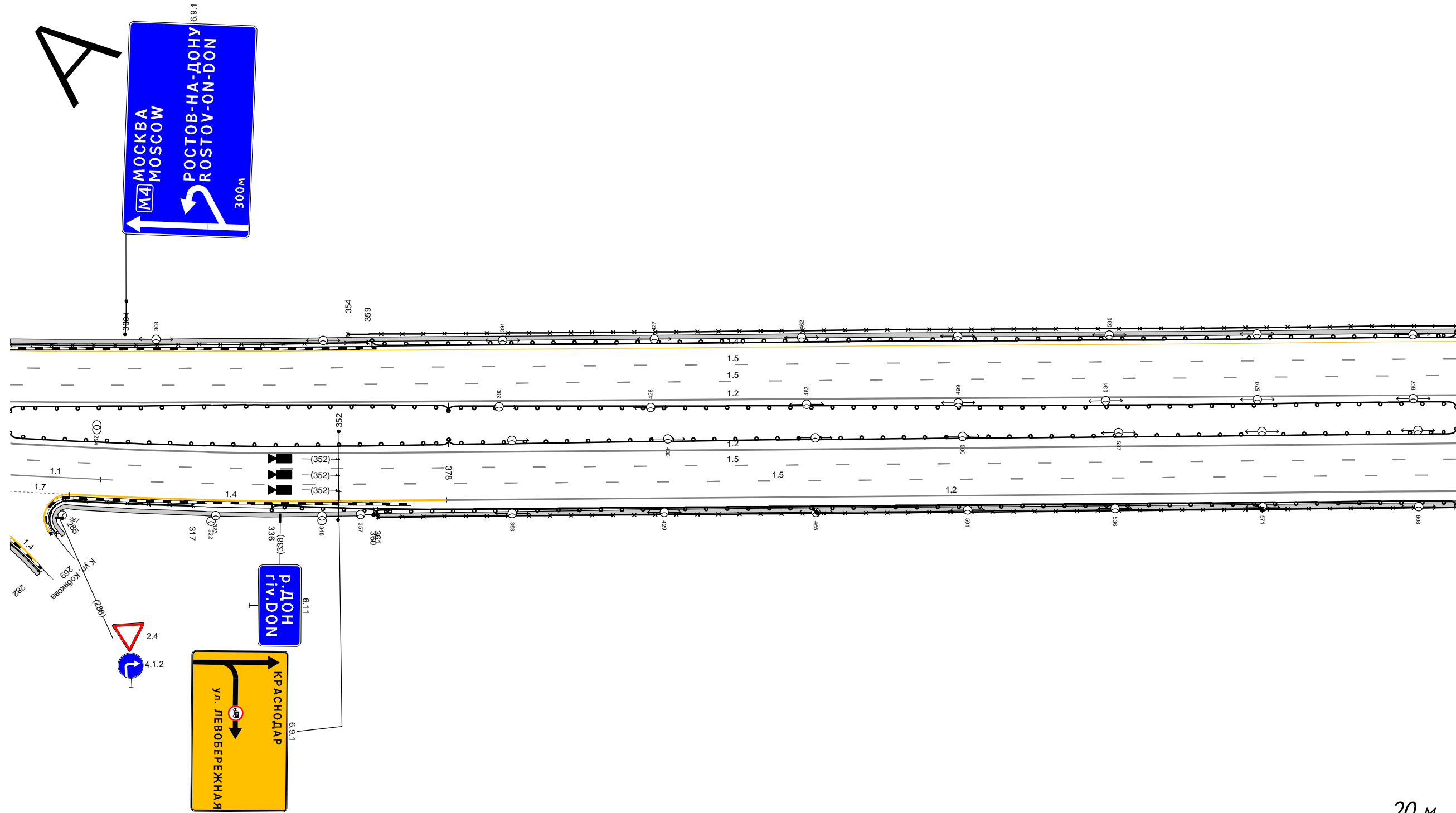

Дорожная разметка справа	Осевая линия	12 273 - 617, (344 м)	
	1-я от осевой	12 273 - 617, (344 м)	
	2-я от осевой	15 295 - 617, (322 м)	
Дорожные ограждения и направляющие устройства справа	На разделительной	17 273 - 288, (15 м)	
	На обочине	14 288 - 377, (89 м)	
Тротуары справа		287 - 356, (69 м) а/з, ш. 10 м	

Тротуары слева		551 - 894 (343 м), а/б, ш. 1.0 м
Дорожные ограждения и направляющие устройства слева	На обочине	510-Д 551 - 894 (343 м)
	На разделительной	М0 (38) 551 - 894 (343 м)
Дорожная разметка слева	2-я от осевой	15 551 - 894 (343 м)
	1-я от осевой	15 551 - 894 (343 м)
Элементы в плане		
Продольный профиль		L-343 а-9

A

М-4 "Дон"
 Основной ход км 777+050 - км 1119+500
 1061+607 - 1061+950

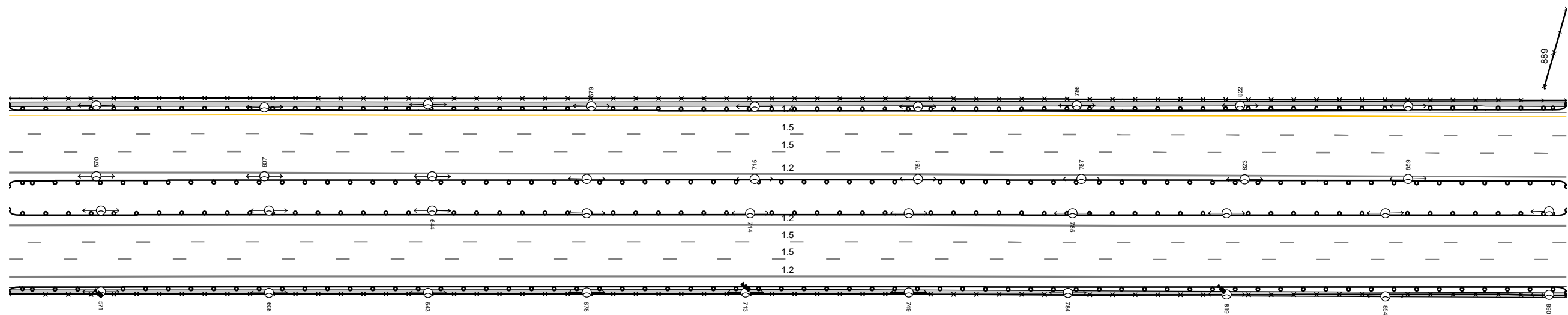

20 м

Дорожная разметка справа	Осевая линия	12 551 - 894 (343 м)
	1-я от осевой	12 551 - 894 (343 м)
	2-я от осевой	15 551 - 894 (343 м)
Дорожные ограждения и направляющие устройства справа	На разделительной	15 551 - 894 (343 м)
	На обочине	12 551 - 894 (343 м) М0 (38) 551 - 894 (343 м) М0 (38) 551 - 894 (343 м) 510-Д 551 - 894 (343 м)
Тротуары справа		551 - 894 (343 м), а/б, ш. 1.0 м

Тротуары слева		
Дорожные ограждения и направляющие устройства слева	На обочине	10 (14) 607 - 950 (343 м)
	На разделительной	
Дорожная разметка слева	2-я от осевой	14 607 - 950 (343 м)
	1-я от осевой	15 621 - 950 (329 м)
Элементы в плане		R=2000, L=130
Продольный профиль		L=98 a=9 705 R=16806, L=516

A

М-4 "Дон"
Основной ход км 777+050 - км 1119+500
1062+607 - 1062+950

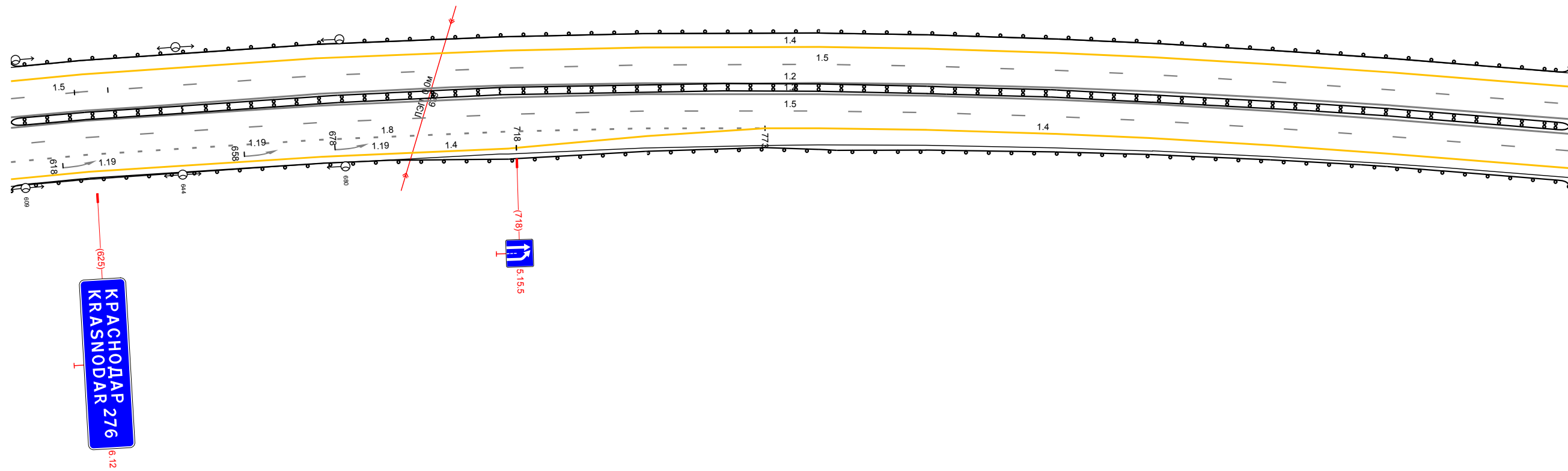

20 м

Дорожная разметка справа	Осевая линия		12 607 - 950 (343 м)
	1-я от осевой		12 607 - 950 (343 м)
	2-я от осевой		15 607 - 950 (343 м)
Дорожные ограждения и направляющие устройства справа	На разделительной	18 607 - 713 (106 м)	14 773 - 950 (177 м)
	На обочине	14 607 - 718 (111 м)	14 718 - 773 (55 м)
Тротуары справа			10 (14) 607 - 950 (343 м) 10 (14) 607 - 950 (343 м)

Тротуары слева		
Дорожные ограждения и направляющие устройства слева	На обочине	Д0 (94) 94.0 - 295 (344 м)
	На разделительной	
Дорожная разметка слева	2-я от осевой	14 94.0 - 295 (344 м)
	1-я от осевой	15 94.0 - 987 (147 м)
Элементы в плане		R=16806, L=516 R=2000, L=130
Продольный профиль		$\alpha=0$ L=63

A

М-4 "Дон"
Основной ход км 777+050 - км 1119+500
1062+940 - 1063+295

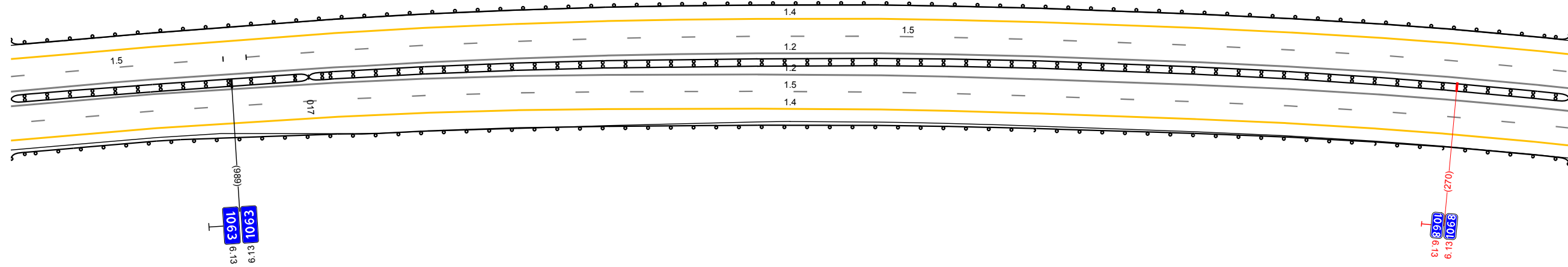

Дорожная разметка справа	Осевая линия	12 94.0 - 295 (344 м)	
	1-я от осевой	12 94.0 - 295 (344 м)	
	2-я от осевой	15 94.0 - 295 (344 м)	
Дорожные ограждения и направляющие устройства справа	На разделительной	14 94.0 - 295 (344 м)	Д0 (94) 017 - 295 (1278 м)
	На обочине	Д0 (94) 94.0 - 295 (344 м)	
Тротуары справа			

Тротуары слева		
Дорожные ограждения и направляющие устройства слева	На обочине	10 (14) 285 - 628 (34,3 м)
	На разделительной	
Дорожная разметка слева	2-я от осевой	14 285 - 628 (34,3 м)
	1-я от осевой	15 285 - 628 (34,3 м)
Элементы в плане		R=2000, L=130
Продольный профиль		a=0

A

М-4 "Дон"
Основной ход км 777+050 - км 1119+500
1063+285 - 1063+628

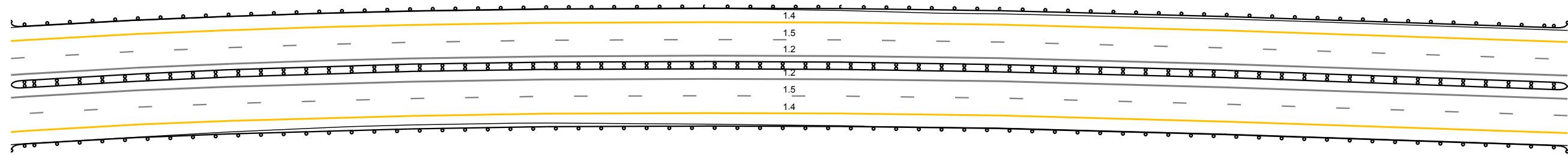

20 м

Дорожная разметка справа	Осевая линия	12 285 - 628 (34,3 м)
	1-я от осевой	12 285 - 628 (34,3 м)
	2-я от осевой	15 285 - 628 (34,3 м)
Дорожные ограждения и направляющие устройства справа	На разделительной	14 285 - 628 (34,3 м)
	На обочине	10 (14) 285 - 628 (34,3 м)
Тротуары справа		

Тротуары слева		
Дорожные ограждения и направляющие устройства слева	На обочине	Д0 (14) 618 - 961 (34,3 м)
	На разделительной	
Дорожная разметка слева	2-я от осевой	14 618 - 961 (34,3 м)
	1-я от осевой	15 618 - 961 (34,3 м)
Элементы в плане		
Продольный профиль		a=0 L=34,3

A

М-4 "Дон"
 Основной ход км 777+050 - км 1119+500
 1063+618 - 1063+961

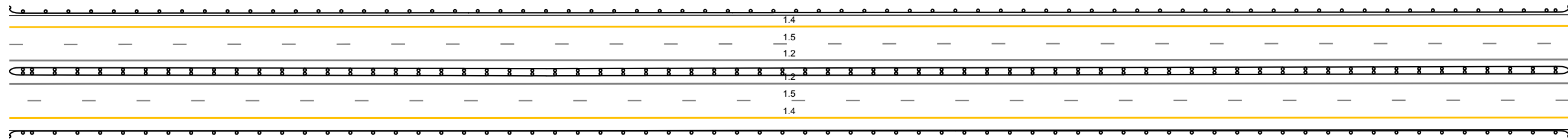

20 м

Дорожная разметка справа	Осевая линия	12 618 - 961 (34,3 м)
	1-я от осевой	12 618 - 961 (34,3 м)
	2-я от осевой	15 618 - 961 (34,3 м)
Дорожные ограждения и направляющие устройства справа	На разделительной	14 618 - 961 (34,3 м)
	На обочине	Д0 (14) 618 - 961 (34,3 м)
Тротуары справа		Д0 (14) 618 - 961 (34,3 м)

Тротуары слева		
Дорожные ограждения и направляющие устройства слева	На обочине	до 194) 951 - 291 (343 м)
	На разделительной	
Дорожная разметка слева	2-я от осевой	14 951 - 291 (343 м)
	1-я от осевой	15 951 - 1003 (152 м) 15 000 - 291 (291 м)
Элементы в плане		
Продольный профиль		a=0 L=343

A

М-4 "Дон"
Основной ход км 777+050 - км 1119+500
1063+951 - 1064+291

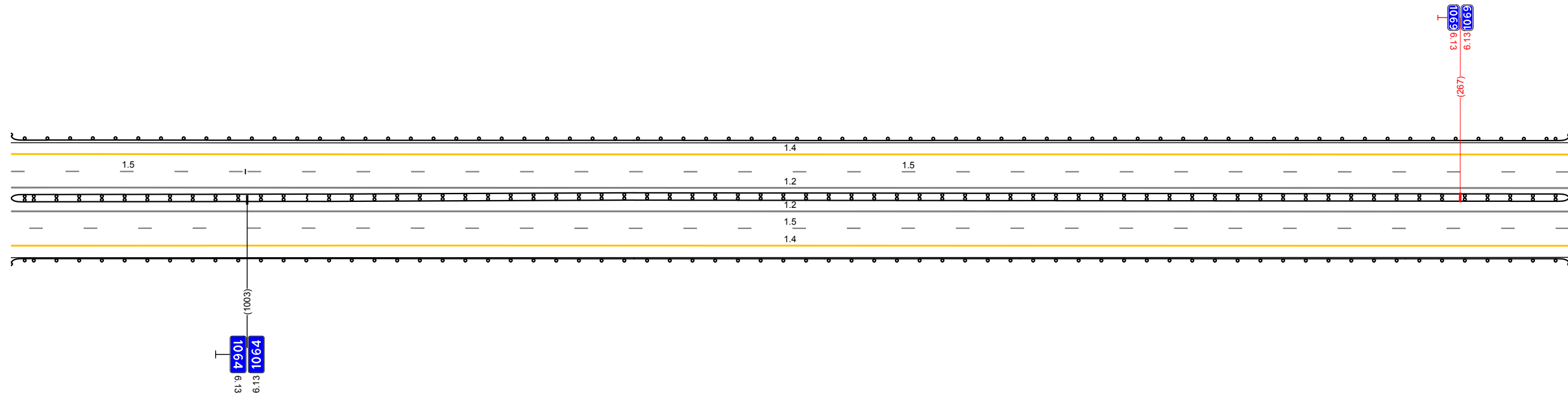

20 м

Дорожная разметка справа	Осевая линия	12 951 - 291 (343 м)
	1-я от осевой	12 951 - 291 (343 м)
	2-я от осевой	15 951 - 291 (343 м)
Дорожные ограждения и направляющие устройства справа	На разделительной	14 951 - 291 (343 м)
	На обочине	до 194) 951 - 291 (343 м)
Тротуары справа		до 194) 951 - 291 (343 м)

Тротуары слева		
Дорожные ограждения и направляющие устройства слева	На обочине	10 (14) 281 - 624 (34,3 м)
	На разделительной	
Дорожная разметка слева	2-я от осевой	14 281 - 624 (34,3 м)
	1-я от осевой	15 281 - 624 (34,3 м)
Элементы в плане		
Продольный профиль		a=0 L=34,3

A

М-4 "Дон"
 Основной ход км 777+050 - км 1119+500
 1064+281 - 1064+624

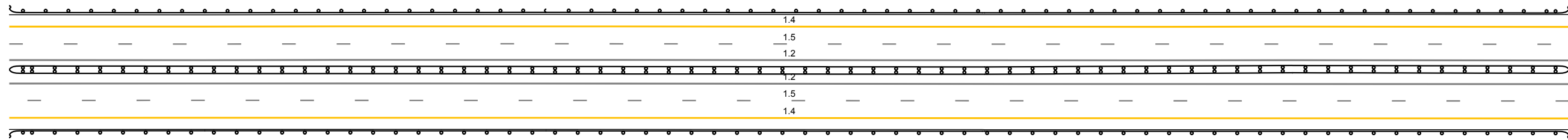

20 м

Дорожная разметка справа	Осевая линия	12 281 - 624 (34,3 м)
	1-я от осевой	12 281 - 624 (34,3 м)
	2-я от осевой	15 281 - 624 (34,3 м)
Дорожные ограждения и направляющие устройства справа	На разделительной	14 281 - 624 (34,3 м)
	На обочине	10 (14) 281 - 624 (34,3 м)
Тротуары справа		

Тротуары слева		
Дорожные ограждения и направляющие устройства слева	На обочине	до 194) 614 - 957 (34,3 м)
	На разделительной	
Дорожная разметка слева	2-я от осевой	14 614 - 957 (34,3 м)
	1-я от осевой	15 614 - 957 (34,3 м)
Элементы в плане		
Продольный профиль		a=0 L=34,3

A

М-4 "Дон"
 Основной ход км 777+050 - км 1119+500
 1064+614 - 1064+957

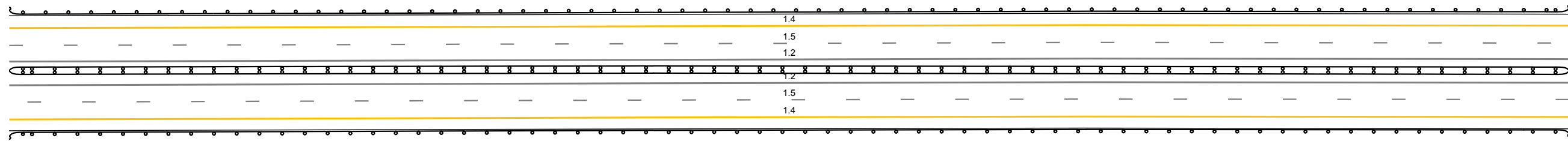

20 м

Дорожная разметка справа	Осевая линия	12 614 - 957 (34,3 м)
	1-я от осевой	12 614 - 957 (34,3 м)
	2-я от осевой	15 614 - 957 (34,3 м)
Дорожные ограждения и направляющие устройства справа	На разделительной	14 614 - 957 (34,3 м)
	На обочине	до 194) 614 - 957 (34,3 м)
Тротуары справа		до 194) 614 - 957 (34,3 м)

Тротуары слева				174 - 270, 196 м, а/в, ш 10 м	
Дорожные ограждения и направляющие устройства слева	На обочине			МО (58) 173 - 270, 197 м	
	На разделительной	ДО (54) 94.7 - 174, (24.7 м)		30 163 - 188, 125 м	
Дорожная разметка слева	2-я от осевой	14 94.7 - 270, (34.3 м)		570-Д 174 - 270, 196 м	
	1-я от осевой	15 94.7 - 101.9, (72 м)		15 001 - 270, (269 м)	
Элементы в плане					
Продольный профиль		a=0		L=34.3	

A

М-4 "Дон"
Основной ход км 777+050- км 1119+500
1064+947 - 1065+270

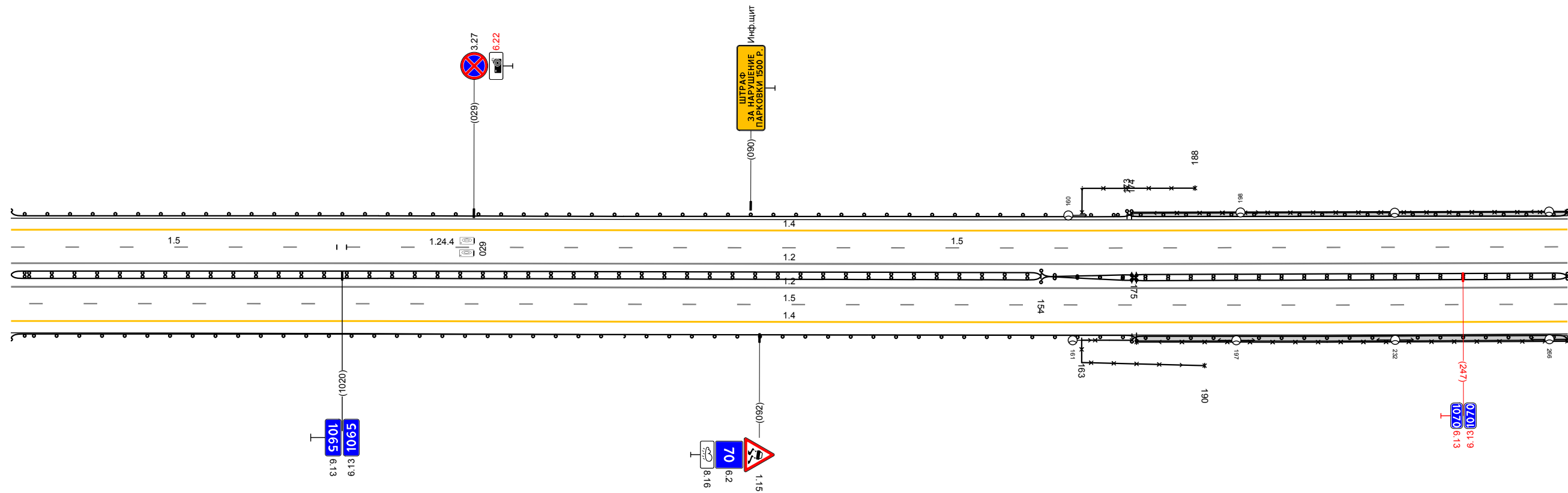

20 м

Дорожная разметка справа	Осевая линия	12 94.7 - 270, (34.3 м)			
	1-я от осевой	12 94.7 - 270, (34.3 м)			
	2-я от осевой	15 94.7 - 270, (34.3 м)			
Дорожные ограждения и направляющие устройства справа	На разделительной	ДО (54) 94.7 - 154, (22.7 м)		МО (58) 174 - 270, 196 м	
				МО (58) 174 - 270, 196 м	
	На обочине	ДО (54) 154 - 175, (21 м)		30 163 - 190, (27 м)	
		ДО (54) 154 - 175, (21 м)		570-Д 175 - 270, (95 м)	
Тротуары справа		ДО (54) 94.7 - 175, (24.8 м)		175 - 270, 195 м, а/в, ш 10 м	

Тротуары слева		260 - 603 (343 м), а/В ш 10 м
Дорожные ограждения и направляющие устройства слева	На обочине	М0 (180) 260 - 603 (343 м)
	На разделительной	ШПО-Д 260 - 603 (343 м)
Дорожная разметка слева	2-я от осевой	14 260 - 603 (343 м)
	1-я от осевой	15 260 - 603 (343 м)
Элементы в плане		
Продольный профиль		а=0 L=363

A

М-4 "Дон"
 Основной ход км 777+050 - км 1119+500
 1065+260 - 1065+603

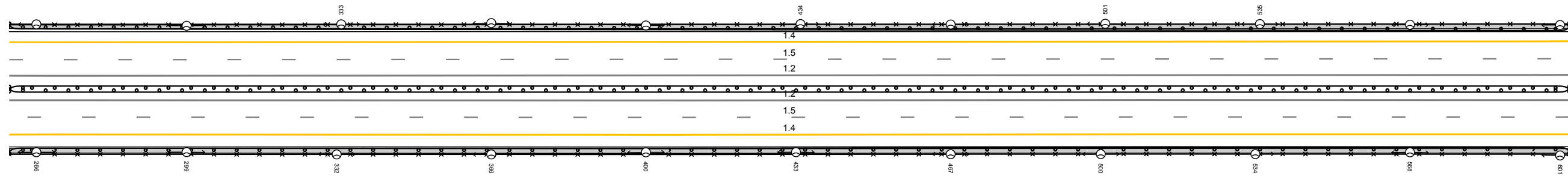

20 м

Дорожная разметка справа	Осевая линия	12 260 - 603 (343 м)
	1-я от осевой	12 260 - 603 (343 м)
	2-я от осевой	15 260 - 603 (343 м)
Дорожные ограждения и направляющие устройства справа	На разделительной	14 260 - 603 (343 м)
	На обочине	М0 (180) 260 - 603 (343 м) М0 (180) 260 - 603 (343 м) ШПО-Д 260 - 603 (343 м)
Тротуары справа		260 - 603 (343 м), а/В ш 10 м

Тротуары слева		593 - 690, 197 м, а/В, ш 1,0 м			
Дорожные ограждения и направляющие устройства следа	На обочине			Д0 (14) 689 - 013, 124,7 м	
		30 679 - 705, 126 м			
	На разделительной	470-Д 593 - 690, 197 м М0 (48) 593 - 690, 197 м			
Дорожная разметка следа	2-я от осевой			14 593 - 013, 134,3 м	
	1-я от осевой			15 593 - 001, 1331 м	
Элементы в плане				15 003 013 110 м	
Продольный профиль		а=0		L=34,3	

A

М-4 "Дон"
Основной ход км 777+050 - км 1119+500
1065+593 - 1066+013

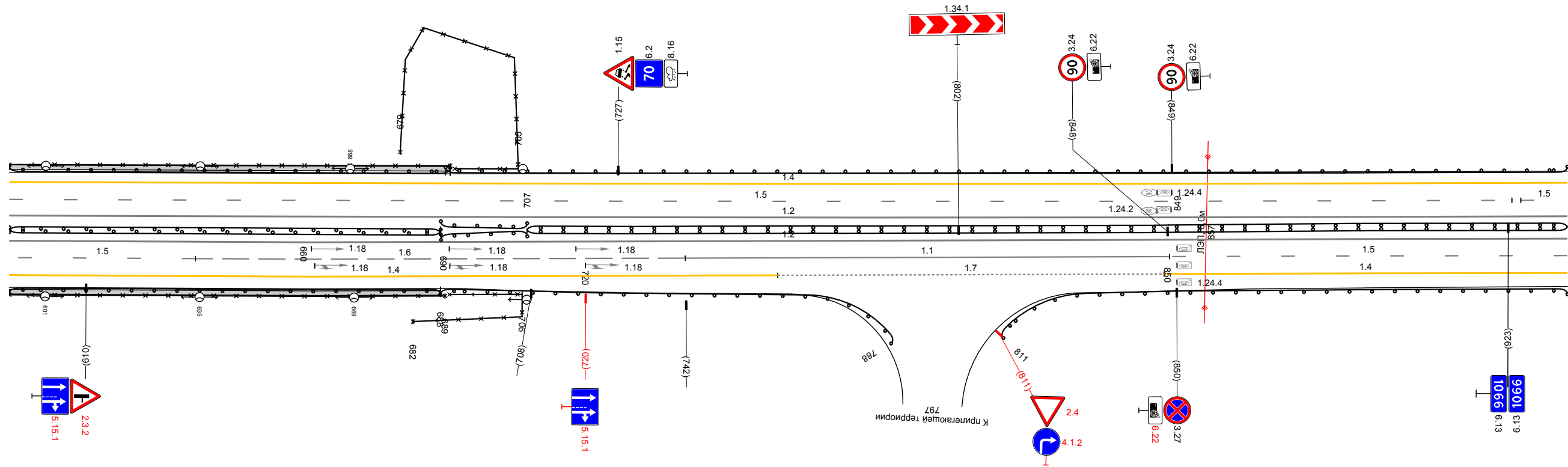

20 М

Дорожная разметка справа	Осевая линия	12 593 - 013, 134,3 м			
	1-я от осевой	15 593 - 634, 141 м	16 634 - 742, 108 м	11 742 - 848, 107 м	15 848 - 013, 188 м
	2-я от осевой	14 593 - 762, 116,9 м		17 762 - 847, 185 м	14 847 - 013, 189 м
Дорожные ограждения и направляющие устройства справа	На разделительной	М0 (48) 593 - 688, 195 м		Д0 (14) 688 - 707, 119 м	
		М0 (48) 593 - 688, 195 м		Д0 (14) 688 - 707, 119 м	
	На обочине	М0 (48) 593 - 688, 195 м		Д0 (14) 688 - 788, 100 м	
Тротуары справа		470-Д 593 - 689, 196 м		Д0 (14) 811 - 013, 125 м	
		593 - 688, 195 м, а/В, ш 1,0 м			

Тротуары слева		
Дорожные ограждения и направляющие устройства слева	На обочине	Д0 (144) 003 - 346, (34,3 м)
	На разделительной	
Дорожная разметка слева	2-я от осевой	14 003 - 346, (34,3 м)
	1-я от осевой	15 003 - 346, (34,3 м)
Элементы в плане		
Продольный профиль		a=0 L=343

A

М-4 "Дон"
Основной ход км 777+050 - км 1119+500
1066+003 - 1066+346

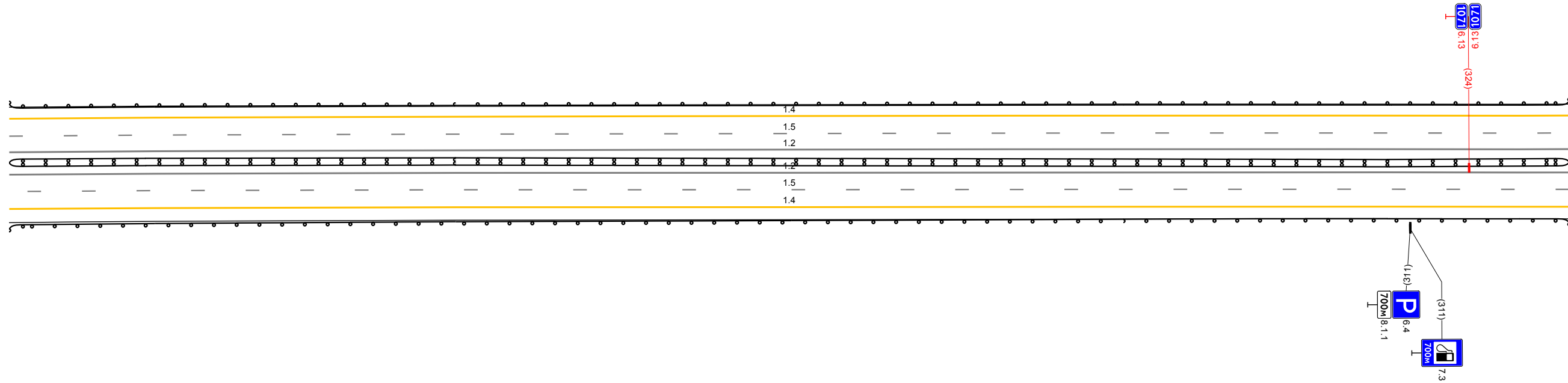

20 м

Дорожная разметка справа	Осевая линия	12 003 - 346, (34,3 м)
	1-я от осевой	12 003 - 346, (34,3 м)
	2-я от осевой	15 003 - 346, (34,3 м)
Дорожные ограждения и направляющие устройства справа	На разделительной	14 003 - 346, (34,3 м)
	На обочине	Д0 (144) 003 - 346, (34,3 м)
Тротуары справа		Д0 (144) 003 - 346, (34,3 м)

Тротуары слева		
Дорожные ограждения и направляющие устройства слева	На обочине	ДП 1941 336 - 679 (34,3 м)
	На разделительной	
Дорожная разметка слева	2-я от осевой	14 336 - 679 (34,3 м)
	1-я от осевой	15 336 - 679 (34,3 м)
Элементы в плане		
Продольный профиль		a=0 L=34,3

A

М-4 "Дон"
Основной ход км 777+050 - км 1119+500
1066+336 - 1066+679

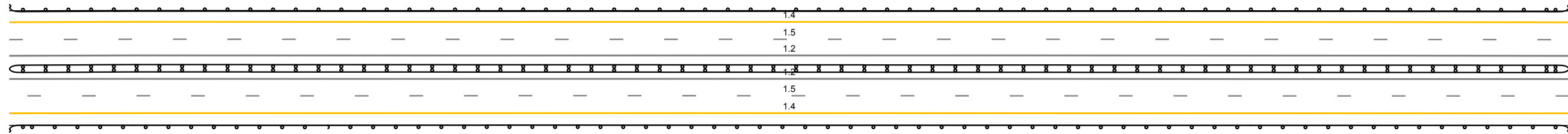

20 м

Дорожная разметка справа	Осевая линия	12 336 - 679 (34,3 м)
	1-я от осевой	12 336 - 679 (34,3 м)
	2-я от осевой	15 336 - 679 (34,3 м)
Дорожные ограждения и направляющие устройства справа	На разделительной	14 336 - 679 (34,3 м)
	На обочине	ДП 1941 336 - 679 (34,3 м)
Тротуары справа		ДП 1941 336 - 679 (34,3 м)

Тротуары слева		
Дорожные ограждения и направляющие устройства слева	На обочине	Д0 (14) 669 - 1012, (34,3 м)
	На разделительной	
Дорожная разметка слева	2-я от осевой	14 669 - 1012, (34,3 м)
	1-я от осевой	15 669 - 1012, (34,3 м)
Элементы в плане		
Продольный профиль		a=0 L=343

A

М-4 "Дон"
 Основной ход км 777+050 - км 1119+500
 1066+669 - 1066+1012

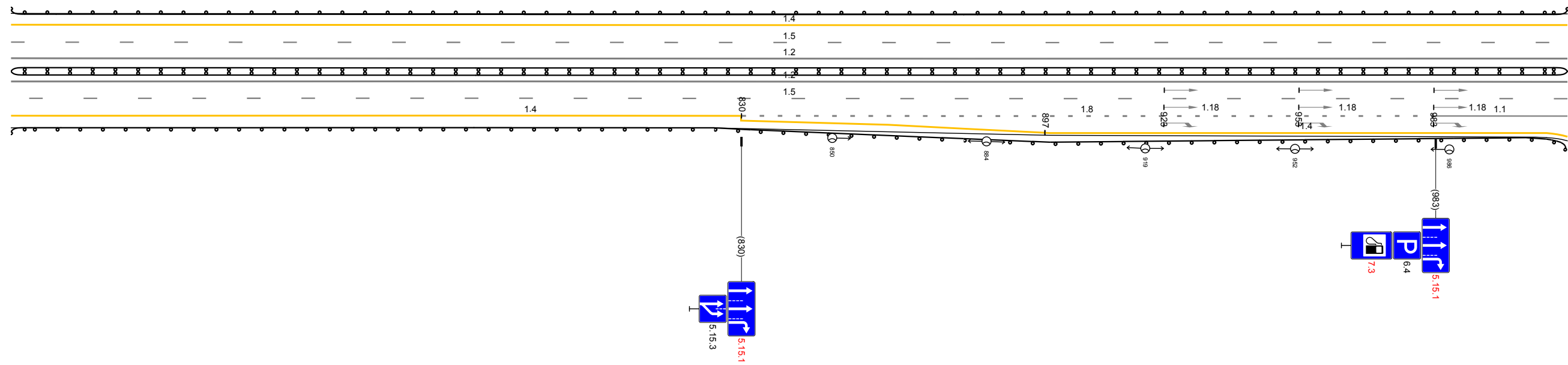

Дорожная разметка справа	Осевая линия	12 669 - 1012, (34,3 м)		
	1-я от осевой	12 669 - 1012, (34,3 м)		
	2-я от осевой	14 669 - 830, (161 м)	18 830 - 982, (152 м)	11 982 - 1012, (30 м)
	3-я от осевой	15 669 - 1012, (34,3 м)	14 830 - 897, (67 м)	14 897 - 1007, (111 м)
Дорожные ограждения и направляющие устройства справа	На разделительной	Д0 (14) 669 - 1012, (34,3 м)		
	На обочине	Д0 (14) 669 - 1012, (34,3 м)		
Тротуары справа				

Тротуары слева					
Дорожные ограждения и направляющие устройства слева	На обочине	до 194)			
	На разделительной	1002 - 301, (34,3 м)			
Дорожная разметка слева	2-я от осевой	14			
	1-я от осевой	15			15
		1002 - 1042, (40 м)			004 - 301, (297 м)
Элементы в плане					
Продольный профиль		a=0			
		L=343			

A

М-4 "Дон"
 Основной ход км 777+050 - км 1119+500
 1066+1002 - 1067+301

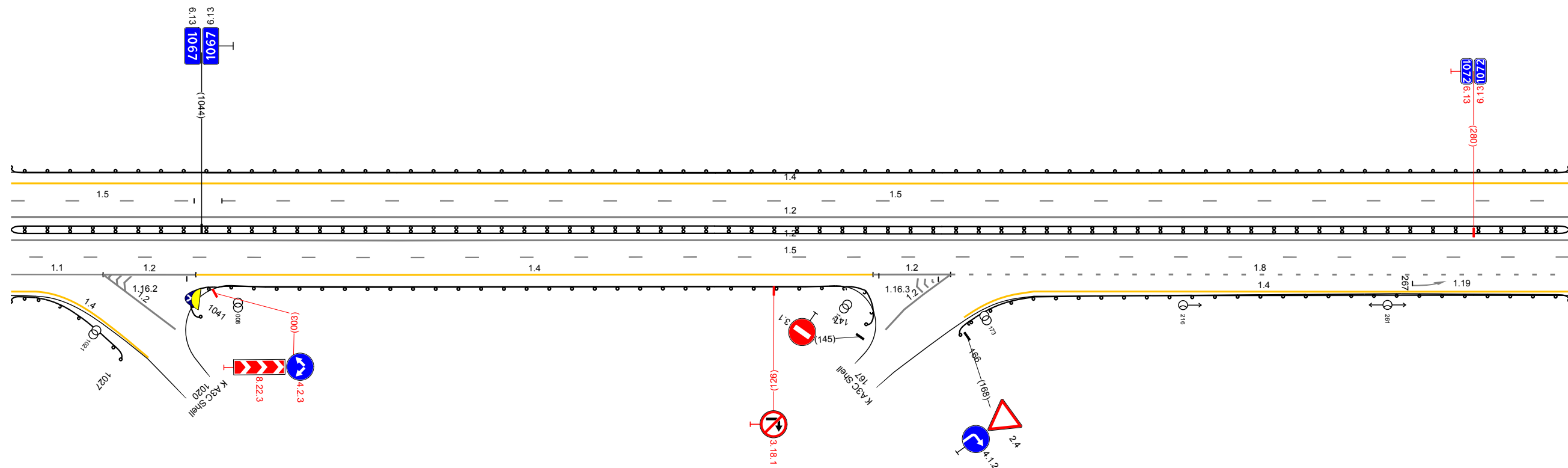

20 М

Дорожная разметка справа	Осевая линия			12			
				1002 - 301, (34,3 м)			
				12			
				1002 - 301, (34,3 м)			
	1-я от осевой			15			
				1002 - 301, (34,3 м)			
	2-я от осевой	11	12	14	12	18	
		1002 - 1022, (20 м)	1022 - 1043, (20 м)	1043 - 148, (14,9 м)	148 - 165, (17 м)	165 - 301, (136 м)	
	3-я от осевой	14					
		1002				14	
		1007				183 - 301, (118 м)	
	На разделительной			до 194)			
				1002 - 301, (34,3 м)			
	На обочине	до 194)		до 194)		до 194)	
		1002 - 1027, (25 м)		1041 - 147, (150 м)		166 - 301, (135 м)	
Тротуары справа							

Тротуары слева		
Дорожные ограждения и направляющие устройства слева	На обочине	до 194) 291 - 634, (34,3 м)
	На разделительной	
Дорожная разметка слева	2-я от осевой	14 291 - 634, (34,3 м)
	1-я от осевой	15 291 - 634, (34,3 м)
Элементы в плане		
Продольный профиль		a=0 L=343

A

М-4 "Дон"
 Основной ход км 777+050 - км 1119+500
 1067+291 - 1067+634

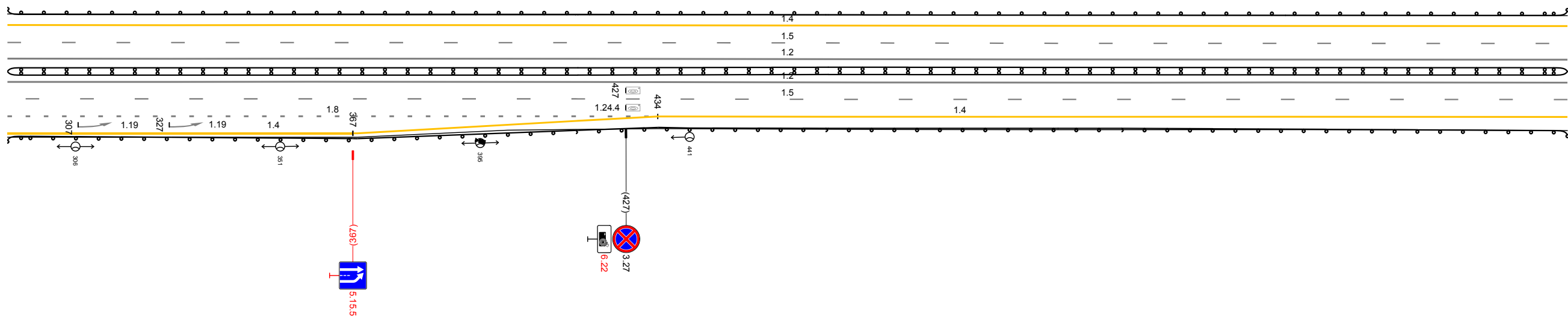

20 м

Дорожная разметка справа	Осевая линия		12 291 - 634, (34,3 м)
	1-я от осевой		12 291 - 634, (34,3 м)
	2-я от осевой		15 291 - 634, (34,3 м)
Дорожные ограждения и направляющие устройства справа	На разделительной	18 291 - 434, (14,3 м)	14 434 - 634, (200 м)
	На обочине	14 291 - 367, (76 м)	14 367 - 434, (67 м)
Тротуары справа			до 194) 291 - 634, (34,3 м)

Тротуары слева		
Дорожные ограждения и направляющие устройства слева	На обочине	Д0 (14)
	На разделительной	624 - 006 (34,3 м)
Дорожная разметка слева	2-я от осевой	14
	1-я от осевой	624 - 006 (34,3 м)
Элементы в плане		15 002 006 14 м
Продольный профиль		a=0 L=34,3

A

М-4 "Дон"
Основной ход км 777+050 - км 1119+500
1067+624 - 1068+006

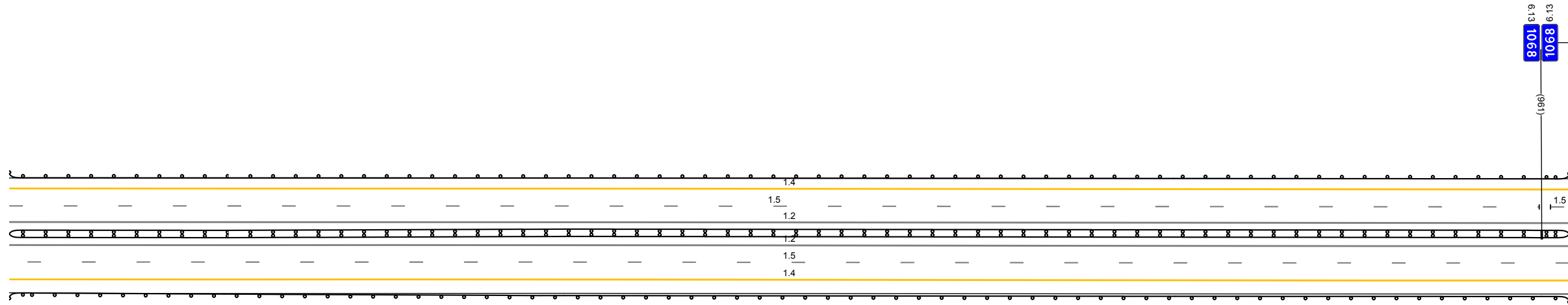

20 м

Дорожная разметка справа	Осевая линия	12
	1-я от осевой	624 - 006 (34,3 м)
	2-я от осевой	15 624 - 006 (34,3 м)
Дорожные ограждения и направляющие устройства справа	На разделительной	14 624 - 006 (34,3 м)
	На обочине	Д0 (14) 624 - 006 (34,3 м)
Тротуары справа		Д0 (14) 624 - 006 (34,3 м)

Тротуары слева					
Дорожные ограждения и направляющие устройства слева	На обочине	ДО 194) 957 - 235 (239 м)			ДО 194) 272 - 339 (67 м)
	На разделительной				
Дорожная разметка слева	2-я от осевой	14 957 - 216 (220 м)	12 234 - 270 (36 м)	17 270 - 285 (15 м)	14 285 - 339 (54 м)
	1-я от осевой	15 957 960 13 м	15 002 - 215 (213 м)	11 216 - 320 (105 м)	16 320 - 339 (19 м)
Элементы в плане		a=0			
Продольный профиль		L=363			

A

М-4 "ДОН"
Основной ход км 777+050 - км 1119+500
1067+957 - 1068+339

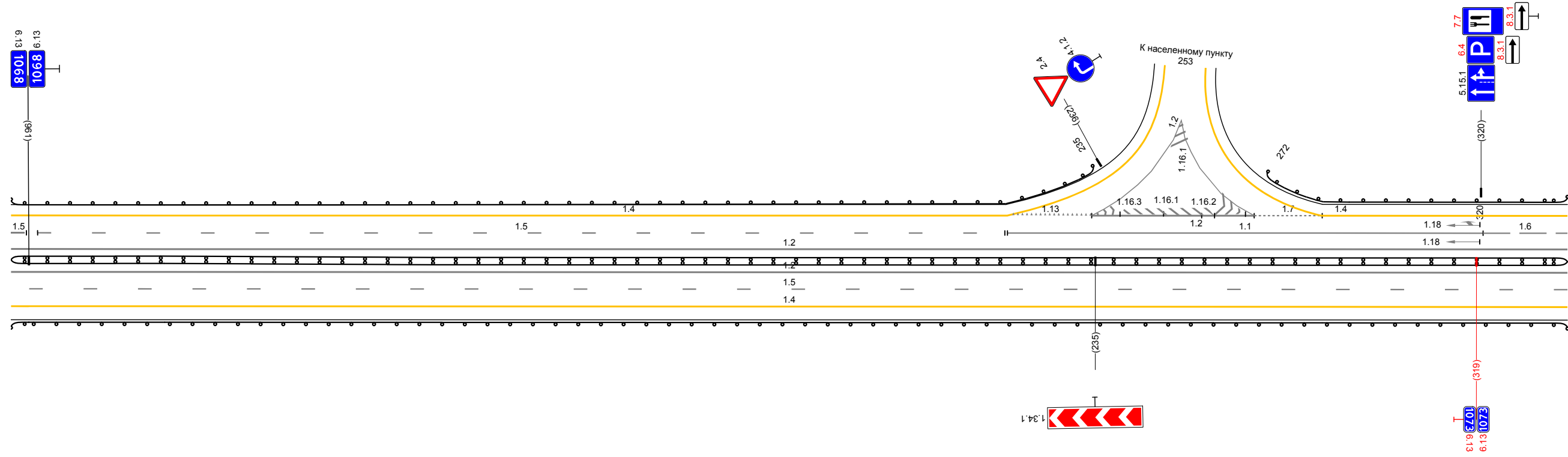

Дорожная разметка справа	Осевая линия	12 957 - 339 (34.3 м)
	1-я от осевой	12 957 - 339 (34.3 м)
	2-я от осевой	15 957 - 339 (34.3 м)
Дорожные ограждения и направляющие устройства справа	На разделительной	ДО 194) 957 - 339 (34.3 м)
	На обочине	ДО 194) 957 - 339 (34.3 м)
Тротуары справа		

Тротуары слева		
Дорожные ограждения и направляющие устройства слева	На обочине	ДП 194) 329 - 672 (343 м)
	На разделительной	
Дорожная разметка слева	2-я от осевой	14 329 - 672 (343 м)
	1-я от осевой	16 329 - 428 (199 м)
Элементы в плане		
Продольный профиль		a=0 L=343

A

М-4 "Дон"
Основной ход км 777+050 - км 1119+500
1068+329 - 1068+672

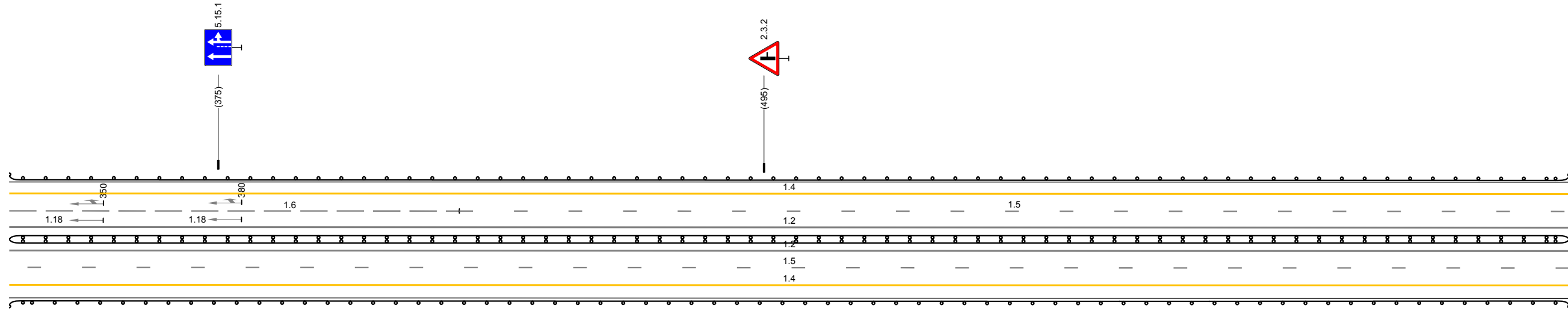

20 м

Дорожная разметка справа	Осевая линия	12 329 - 672 (343 м)
	1-я от осевой	12 329 - 672 (343 м)
	2-я от осевой	15 329 - 672 (343 м)
Дорожные ограждения и направляющие устройства справа	На разделительной	14 329 - 672 (343 м)
	На обочине	ДП 194) 329 - 672 (343 м)
Тротуары справа		ДП 194) 329 - 672 (343 м)

Тротуары слева		
Дорожные ограждения и направляющие устройства слева	На обочине	10 (14) 662 - 1005, (34,3 м)
	На разделительной	
Дорожная разметка слева	2-я от осевой	14 662 - 1005, (34,3 м)
	1-я от осевой	15 662 - 1005, (34,3 м)
Элементы в плане		
Продольный профиль		a=0 L=34,3

A

М-4 "Дон"
 Основной ход км 777+050 - км 1119+500
 1068+662 - 1068+1005

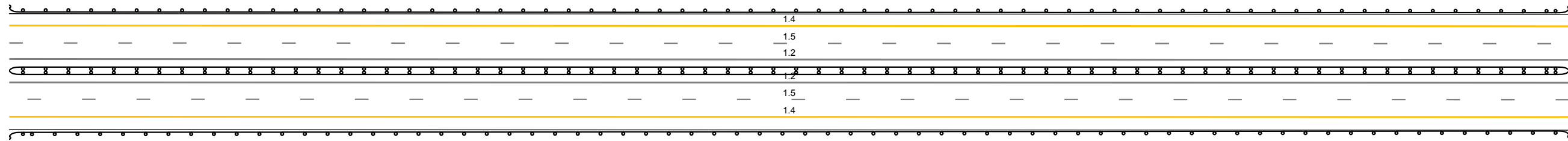

20 м

Дорожная разметка справа	Осевая линия	12 662 - 1005, (34,3 м)
	1-я от осевой	12 662 - 1005, (34,3 м)
	2-я от осевой	15 662 - 1005, (34,3 м)
Дорожные ограждения и направляющие устройства справа	На разделительной	14 662 - 1005, (34,3 м)
	На обочине	10 (14) 662 - 1005, (34,3 м)
Тротуары справа		

Тротуары слева		
Дорожные ограждения и направляющие устройства слева	На обочине	ДП 194) 995 - 284, (34,3 м)
	На разделительной	
Дорожная разметка слева	2-я от осевой	14 995 - 284, (34,3 м)
	1-я от осевой	15 995 - 284, (34,3 м)
Элементы в плане		
Продольный профиль		a=0 L=343

A

М-4 "Дон"
 Основной ход км 777+050 - км 1119+500
 1068+995 - 1069+284

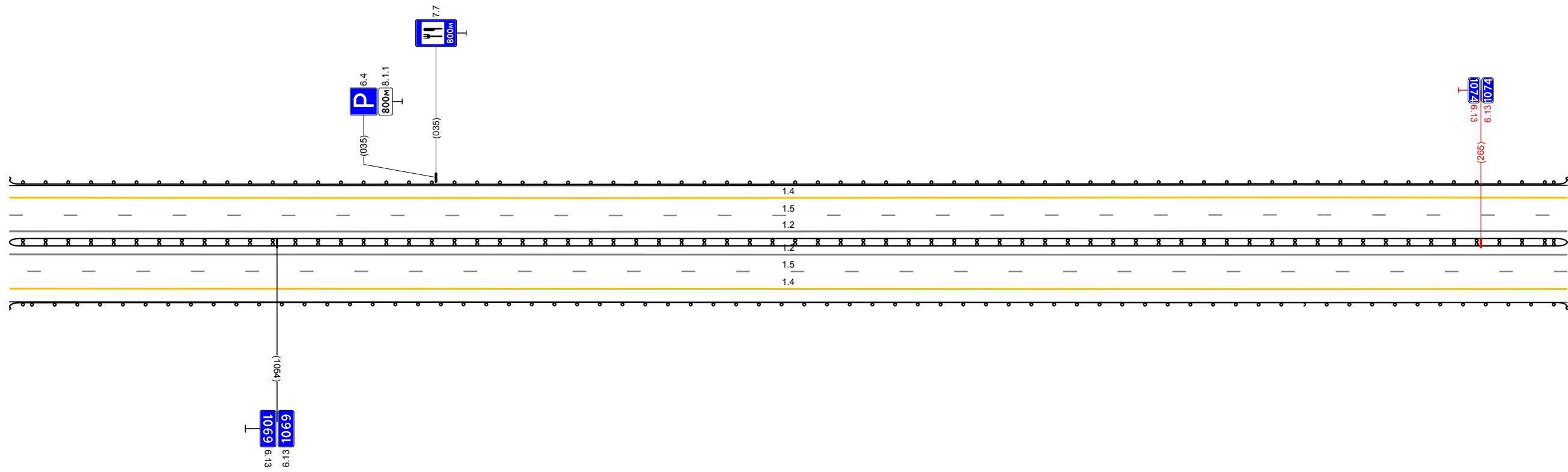

Дорожная разметка справа	Осевая линия	12 995 - 284, (34,3 м)
	1-я от осевой	12 995 - 284, (34,3 м)
	2-я от осевой	15 995 - 284, (34,3 м)
Дорожные ограждения и направляющие устройства справа	На разделительной	14 995 - 284, (34,3 м)
	На обочине	ДП 194) 995 - 284, (34,3 м)
Тротуары справа		ДП 194) 995 - 284, (34,3 м)

20 м

Тротуары слева		
Дорожные ограждения и направляющие устройства слева	На обочине	10 (14) 274 - 617 (34,3 м)
	На разделительной	
Дорожная разметка слева	2-я от осевой	14 274 - 617 (34,3 м)
	1-я от осевой	15 274 - 617 (34,3 м)
Элементы в плане		
Продольный профиль		a=0 L=34,3

A

М-4 "Дон"
 Основной ход км 777+050 - км 1119+500
 1069+274 - 1069+617

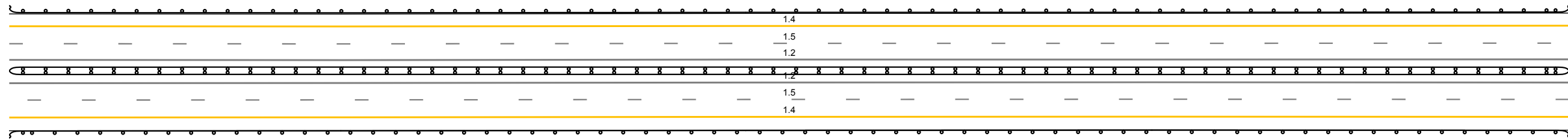

20 м

Дорожная разметка справа	Осевая линия	12 274 - 617 (34,3 м)
	1-я от осевой	12 274 - 617 (34,3 м)
	2-я от осевой	15 274 - 617 (34,3 м)
Дорожные ограждения и направляющие устройства справа	На разделительной	14 274 - 617 (34,3 м)
	На обочине	10 (14) 274 - 617 (34,3 м)
Тротуары справа		

Тротуары слева		
Дорожные ограждения и направляющие устройства слева	На обочине	Д0 (14)
	На разделительной	607 - 950 (34,3 м)
Дорожная разметка слева	2-я от осевой	14
	1-я от осевой	607 - 950 (34,3 м)
Элементы в плане		
Продольный профиль		a=0

A

М-4 "Дон"
 Основной ход км 777+050 - км 1119+500
 1069+607 - 1069+950

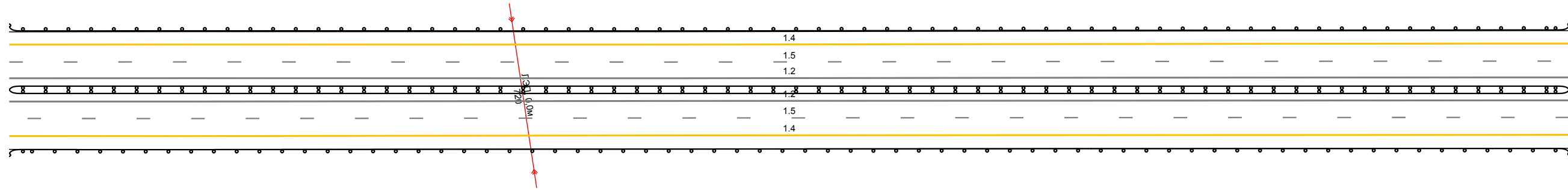

20 м

Дорожная разметка справа	Осевая линия	12
	1-я от осевой	607 - 950 (34,3 м)
	2-я от осевой	12
Дорожные ограждения и направляющие устройства справа	На разделительной	607 - 950 (34,3 м)
	На обочине	15
Тротуары справа		607 - 950 (34,3 м)

Тротуары слева		
Дорожные ограждения и направляющие устройства слева	На обочине	ДП 194) 94.0 - 284, (34.3 м)
	На разделительной	
Дорожная разметка слева	2-я от осевой	14 94.0 - 284, (34.3 м)
	1-я от осевой	15 94.0 - 284, (34.3 м)
Элементы в плане		
Продольный профиль		a=0 L=343

A

М-4 "Дон"
Основной ход км 777+050 - км 1119+500
1069+940 - 1070+284

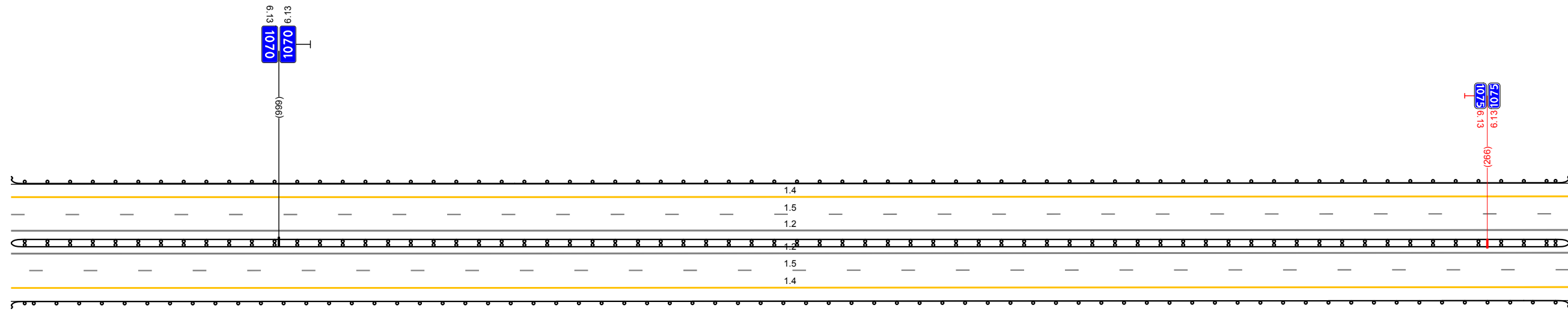

Дорожная разметка справа	Осевая линия	12 94.0 - 284, (34.3 м)
	1-я от осевой	12 94.0 - 284, (34.3 м)
	2-я от осевой	15 94.0 - 284, (34.3 м)
Дорожные ограждения и направляющие устройства справа	На разделительной	14 94.0 - 284, (34.3 м)
	На обочине	ДП 194) 94.0 - 284, (34.3 м)
Тротуары справа		ДП 194) 94.0 - 284, (34.3 м)

20 м

Тротуары слева			
Дорожные ограждения и направляющие устройства слева	На обочине	ЛО (54) 274 - 372 (98 м)	
	На разделительной		
Дорожная разметка слева	2-я от осевой		14 274 - 617 (343 м)
	1-я от осевой		15 274 - 617 (343 м)
Элементы в плане			
Продольный профиль		a=0	L=343

A

М-4 "Дон"
Основной ход км 777+050 - км 1119+500
1070+274 - 1070+617

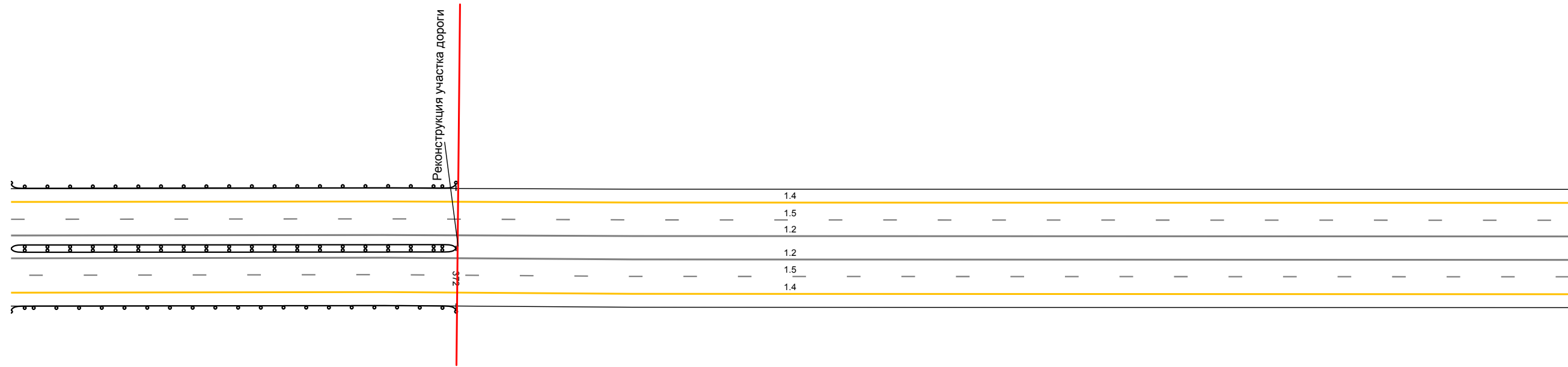

20 м

Дорожная разметка справа	Осевая линия		12 274 - 617 (343 м)
	1-я от осевой		12 274 - 617 (343 м)
	2-я от осевой		15 274 - 617 (343 м)
Дорожные ограждения и направляющие устройства справа	На разделительной	ЛО (54) 274 - 372 (98 м)	
	На обочине	ЛО (54) 274 - 372 (98 м)	
Тротуары справа			

Тротуары слева		
Дорожные ограждения и направляющие устройства слева	На обочине	
	На разделительной	
Дорожная разметка слева	2-я от осевой	14 607 - 950 (34,3 м)
	1-я от осевой	15 607 - 950 (34,3 м)
Элементы в плане		
Продольный профиль		

A

М-4 "Дон"
Основной ход км 777+050 - км 1119+500
1070+607 - 1070+950

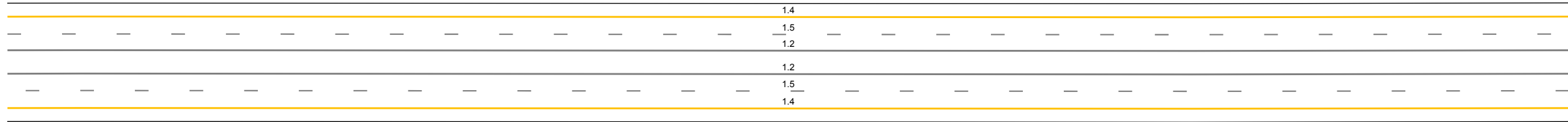

20 м

Дорожная разметка справа	Осевая линия	12 607 - 950 (34,3 м)
	1-я от осевой	12 607 - 950 (34,3 м)
	2-я от осевой	15 607 - 950 (34,3 м)
Дорожные ограждения и направляющие устройства справа	На разделительной	14 607 - 950 (34,3 м)
	На обочине	
Тротуары справа		

Тротуары слева		
Дорожные ограждения и направляющие устройства слева	На обочине	
	На разделительной	
Дорожная разметка слева	2-я от осевой	14 940 - 1283 (34,3 м)
	1-я от осевой	15 940 - 1283 (34,3 м)
Элементы в плане		
Продольный профиль		a=1 L=343

A

М-4 "Дон"
 Основной ход км 777+050 - км 1119+500
 1070+940 - 1070+1283

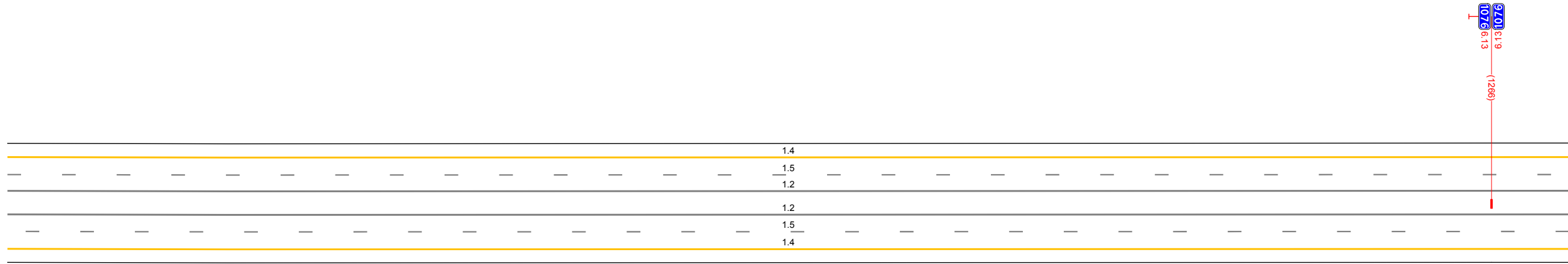

Дорожная разметка справа	Осевая линия	12 940 - 1283 (34,3 м)
	1-я от осевой	12 940 - 1283 (34,3 м)
	2-я от осевой	15 940 - 1283 (34,3 м)
Дорожные ограждения и направляющие устройства справа	На разделительной	14 940 - 1283 (34,3 м)
	На обочине	
Тротуары справа		

20 м

Тротуары слева			
Дорожные ограждения и направляющие устройства слева	На обочине		ДО 1941 14.86 - 16.16, (130 м)
	На разделительной		
Дорожная разметка слева	2-я от осевой	14 1273 - 16.16, (34.3 м)	
	1-я от осевой	15 1273 - 16.16, (34.3 м)	
Элементы в плане			
Продольный профиль		a=1	L=34.3

A

М-4 "Дон"
Основной ход км 777+050 - км 1119+500
1070+1273 - 1070+1616

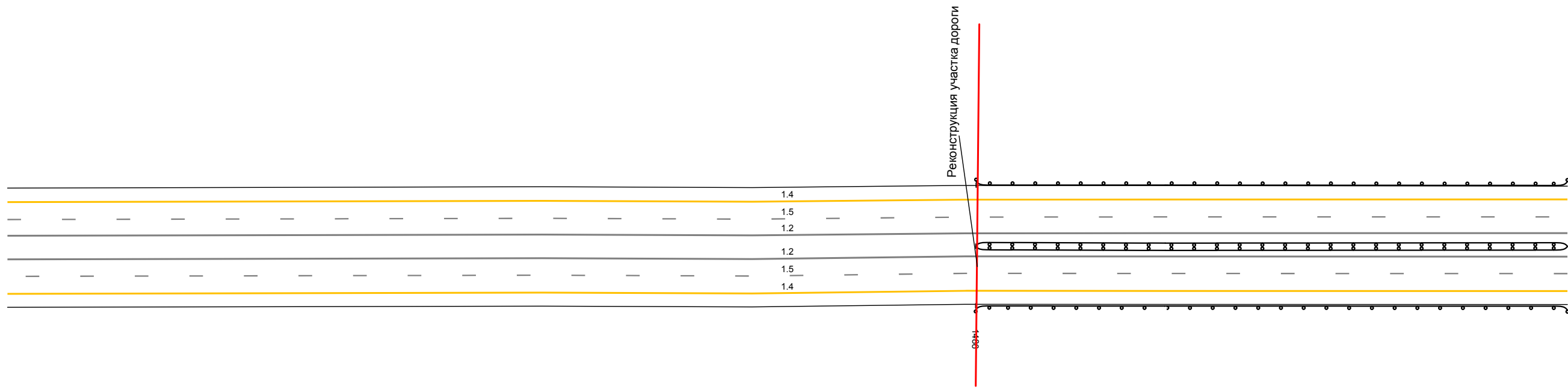

Дорожная разметка справа	Осевая линия	12 1273 - 16.16, (34.3 м)	
	1-я от осевой	12 1273 - 16.16, (34.3 м)	
	2-я от осевой	15 1273 - 16.16, (34.3 м)	
Дорожные ограждения и направляющие устройства справа	На разделительной	14 1273 - 16.16, (34.3 м)	ДО 1941 14.86 - 16.16, (130 м)
	На обочине		ДО 1941 14.86 - 16.16, (130 м)
Тротуары справа			

20 м

Тротуары слева		
Дорожные ограждения и направляющие устройства слева	На обочине	до 194) 1606 - 1949 (343 м)
	На разделительной	
Дорожная разметка слева	2-я от осевой	14 1606 - 1949 (343 м)
	1-я от осевой	15 1606 - 1949 (343 м)
Элементы в плане		
Продольный профиль		a=1 L=343

A

М-4 "Дон"
 Основной ход км 777+050 - км 1119+500
 1070+1606 - 1070+1949

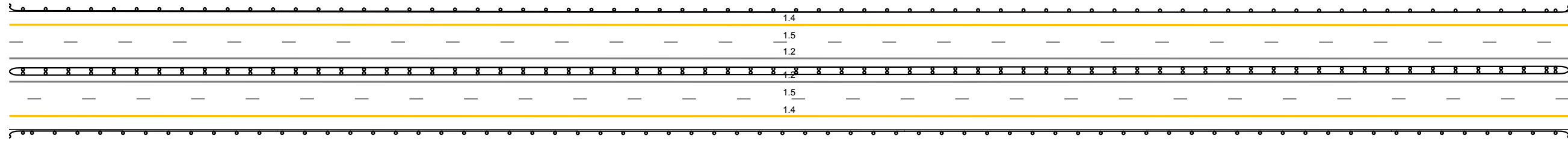

20 м

Дорожная разметка справа	Осевая линия	12 1606 - 1949 (343 м)
	1-я от осевой	12 1606 - 1949 (343 м)
	2-я от осевой	15 1606 - 1949 (343 м)
Дорожные ограждения и направляющие устройства справа	На разделительной	14 1606 - 1949 (343 м)
	На обочине	до 194) 1606 - 1949 (343 м)
Тротуары справа		до 194) 1606 - 1949 (343 м)

Тротуары слева		
Дорожные ограждения и направляющие устройства слева	На обочине	ДО (94) 1939 - 232, (312 м)
	На разделительной	ДО (94) 242 - 263, (21 м)
Дорожная разметка слева	2-я от осевой	14 1939 - 263, (34,3 м)
	1-я от осевой	15 1939 - 263, (34,3 м)
Элементы в плане		
Профильный профиль		a=1 L=343

A

М-4 "Дон"
Основной ход км 777+050 - км 1119+500
1070+1939 - 1071+263

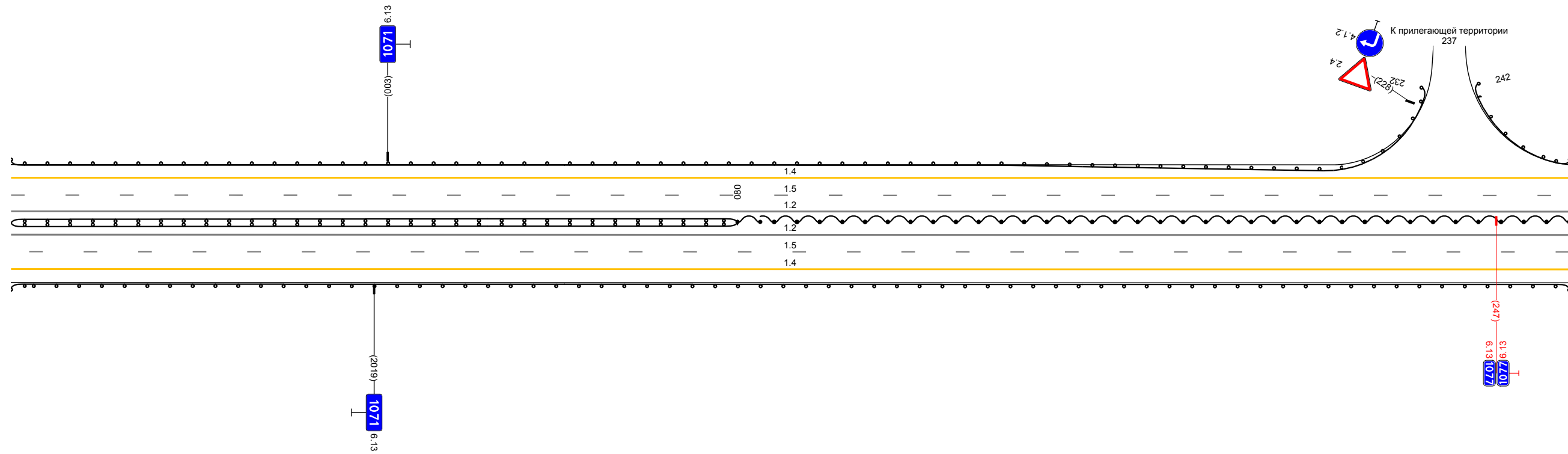

20 м

Дорожная разметка справа	Осевая линия	12 1939 - 263, (34,3 м)
	1-я от осевой	12 1939 - 263, (34,3 м)
	2-я от осевой	15 1939 - 263, (34,3 м)
Дорожные ограждения и направляющие устройства справа	На разделительной	ДО (94) 1939 - 080, (160 м)
	На обочине	ДО (94) 080 - 263, (183 м)
Тротуары справа		ДО (94) 1939 - 263, (34,3 м)

Тротуары слева		
Дорожные ограждения и направляющие устройства слева	На обочине	ДО (94) 253 - 596 (34,3 м)
	На разделительной	
Дорожная разметка слева	2-я от осевой	14 253 - 596 (34,3 м)
	1-я от осевой	15 253 - 596 (34,3 м)
Элементы в плане		
Продольный профиль		a=1 L=34,3

A

М-4 "Дон"
 Основной ход км 777+050 - км 1119+500
 1071+253 - 1071+596

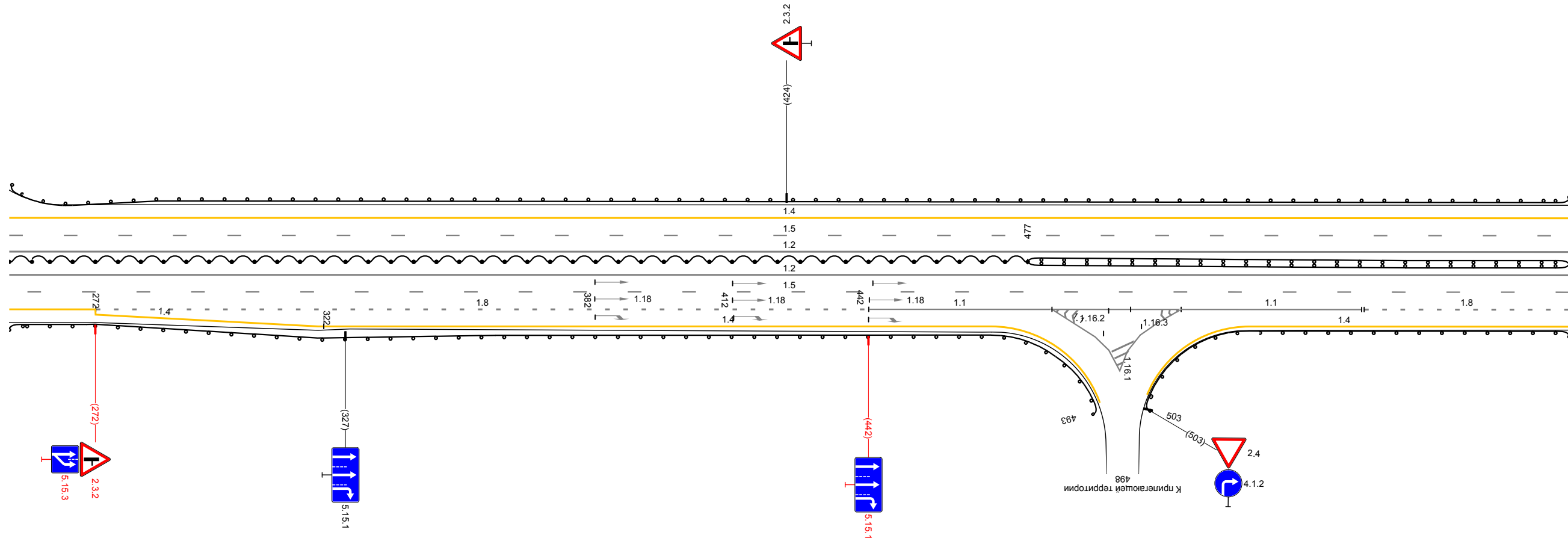

20 м

Дорожная разметка справа	Осевая линия		12 253 - 596 (34,3 м)						
	1-я от осевой		12 253 - 596 (34,3 м)						
	2-я от осевой	14 253 - 272 (19 м)	18 272 - 442 (170 м)	11 442 - 482 (40 м)	11 482 - 511 (28 м)	11 511 - 550 (40 м)	18 551 - 596 (45 м)		
Дорожные ограждения и направляющие устройства справа	На разделительной	14 272 - 322 (50 м)	14 322 - 469 (147 м)	11 492 - 511 (19 м)	11 492 - 511 (19 м)	11 492 - 511 (19 м)	14 526 - 596 (70 м)		
Тротуары справа	На обочине		ДО (94) 253 - 477 (224 м)				ДО (94) 477 - 596 (119 м)		
	На обочине		ДО (94) 253 - 493 (239 м)				ДО (94) 503 - 596 (93 м)		

Тротуары слева		
Дорожные ограждения и направляющие устройства слева	На обочине	ДП 194) 586 - 929 (34,3 м)
	На разделительной	
Дорожная разметка слева	2-я от осевой	14 586 - 929 (34,3 м)
	1-я от осевой	15 586 - 929 (34,3 м)
Элементы в плане		
Продольный профиль		a=1 L=34,3

A

М-4 "Дон"
 Основной ход км 777+050 - км 1119+500
 1071+586 - 1071+929

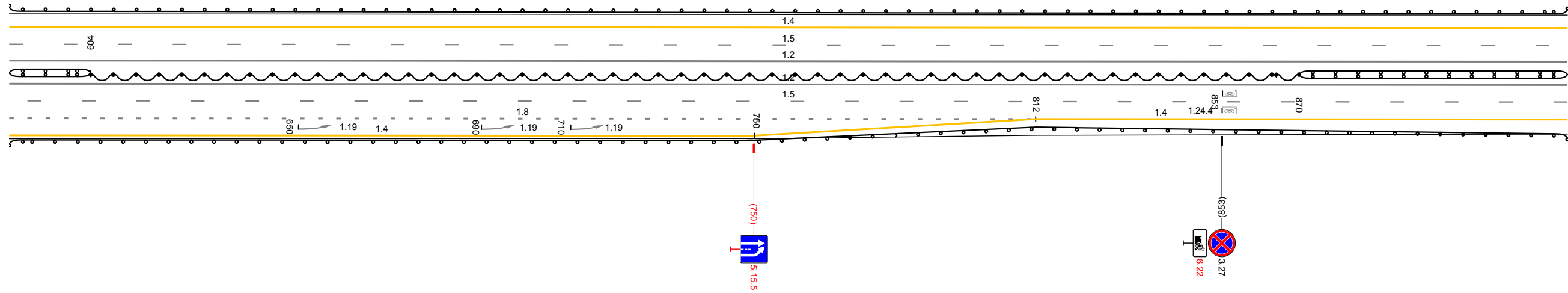

Дорожная разметка справа	Осевая линия	12 586 - 929 (34,3 м)		
	1-я от осевой	12 586 - 929 (34,3 м)		
	2-я от осевой	15 586 - 929 (34,3 м)		
	3-я от осевой	14 586 - 750 (164 м)	18 586 - 812 (226 м)	14 750 - 812 (62 м)
Дорожные ограждения и направляющие устройства справа	На разделительной	ДП 194) 586 - 604 (18 м)	ДП 194) 604 - 870 (266 м)	ДП 194) 870 - 929 (59 м)
	На обочине		ДП 194) 586 - 929 (34,3 м)	
Тротуары справа				

20 М

Тротуары слева			
Дорожные ограждения и направляющие устройства слева	На обочине	ДО 194) 919 - 1032, (113 м)	ДО 197) 1032 - 180, (230 м)
	На разделительной		
Дорожная разметка слева	3-я от осевой		
	2-я от осевой	14 919 - 1063, (144 м)	14 1063 - 180, (199 м)
	1-я от осевой	15 919 - 180, (343 м)	18 1063 - 180, (199 м)
Элементы в плане			
Продольный профиль		a=1	L=363

A

М-4 "Дон"
Основной ход км 777+050 - км 1119+500
1071+919 - 1072+180

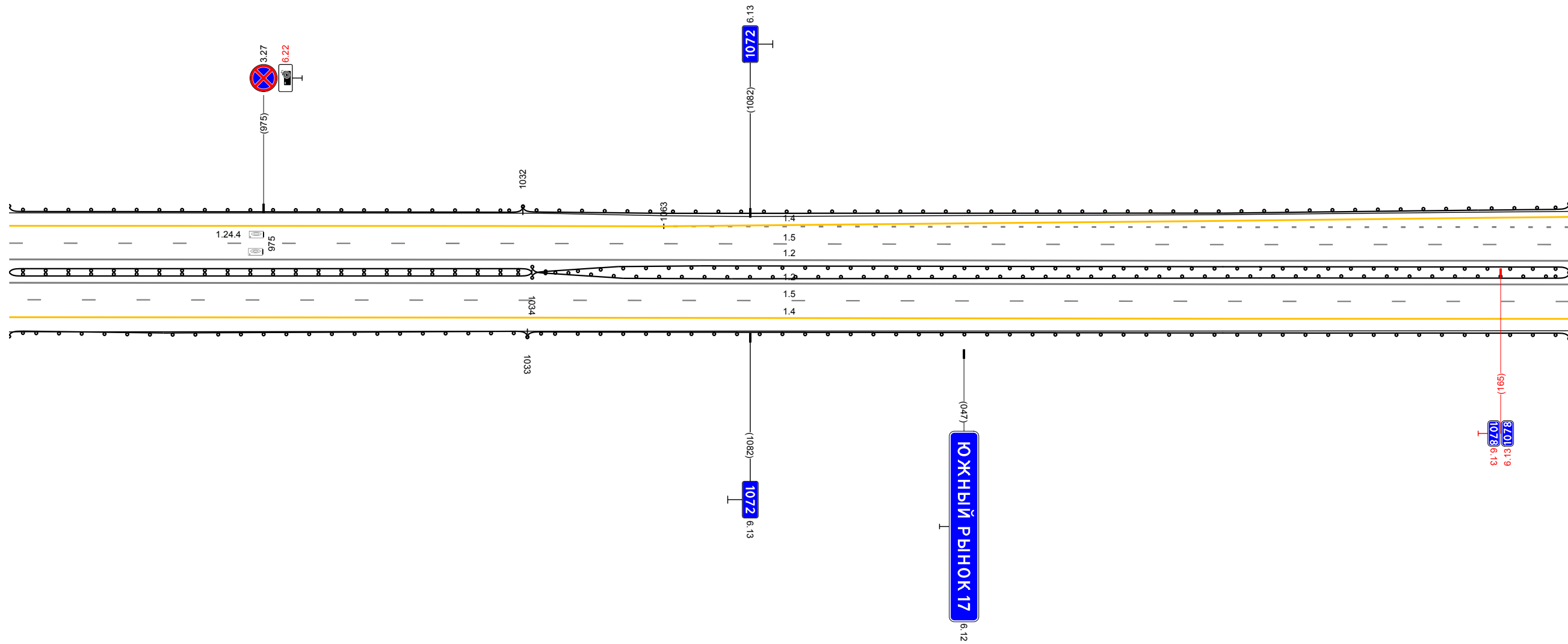

Дорожная разметка справа	Осевая линия	12 919 - 180, (343 м)	
	1-я от осевой	12 919 - 180, (343 м)	
	2-я от осевой	15 919 - 180, (343 м)	
Дорожные ограждения и направляющие устройства справа	На разделительной	ДО 194) 919 - 1034, (115 м)	ДО 197) 1034 - 180, (228 м)
	На обочине	ДО 194) 919 - 1033, (114 м)	ДО 197) 1034 - 180, (228 м)
			ДО 197) 1033 - 180, (229 м)
Тротуары справа			

20 м

Тротуары слева		
Дорожные ограждения и направляющие устройства слева	На обочине	30 322 - 513, (191 м)
	На разделительной	10 (17) 170 - 513, (343 м)
Дорожная разметка слева	3-я от осевой	14 170 - 314, (144 м)
	2-я от осевой	18 170 - 513, (343 м)
	1-я от осевой	15 170 - 513, (343 м)
Элементы в плане		
Продольный профиль		a=1 l=343

A

М-4 "Дон"
Основной ход км 777+050 - км 1119+500
1072+170 - 1072+513

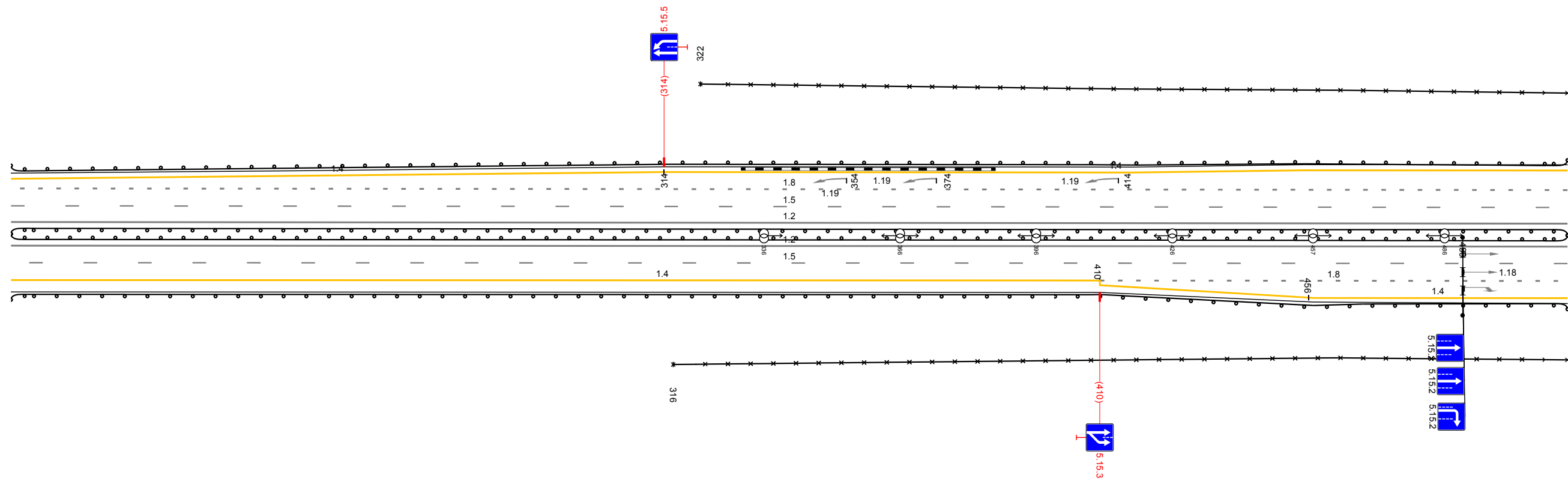

20 м

Дорожная разметка справа	Осевая линия	12 170 - 513, (343 м)
	1-я от осевой	12 170 - 513, (343 м)
	2-я от осевой	15 170 - 513, (343 м)
Дорожные ограждения и направляющие устройства справа	На разделительной	14 170 - 410, (240 м)
	На обочине	18 410 - 513, (103 м)
Тротуары справа		14 410 - 456, (46 м)
		14 456 - 513, (57 м)
Дорожные ограждения и направляющие устройства справа		10 (17) 170 - 513, (343 м)
		10 (17) 170 - 513, (343 м)
Тротуары справа		30 316 - 513, (197 м)

Тротуары слева					
Дорожные ограждения и направляющие устройства слева	На обочине	30 503 - 571, (68 м)		до (197) 614 - 846, (232 м)	
	На разделительной	до (197) 503 - 615, (112 м)		30 635 - 846, (211 м)	
Дорожная разметка слева	3-я от осевой	14 503 - 561, (58 м)			
	2-я от осевой	18 503 - 570, (67 м)		12 570 - 595, (25 м)	
	1-я от осевой			12 570 - 622, (42 м)	
Элементы в плане				15 503 - 846, (343 м)	
Продольный профиль		a=1		L=343	

М-4 "Дон"
 Основной ход км 777+050 - км 1119+500
 1072+503 - 1072+846

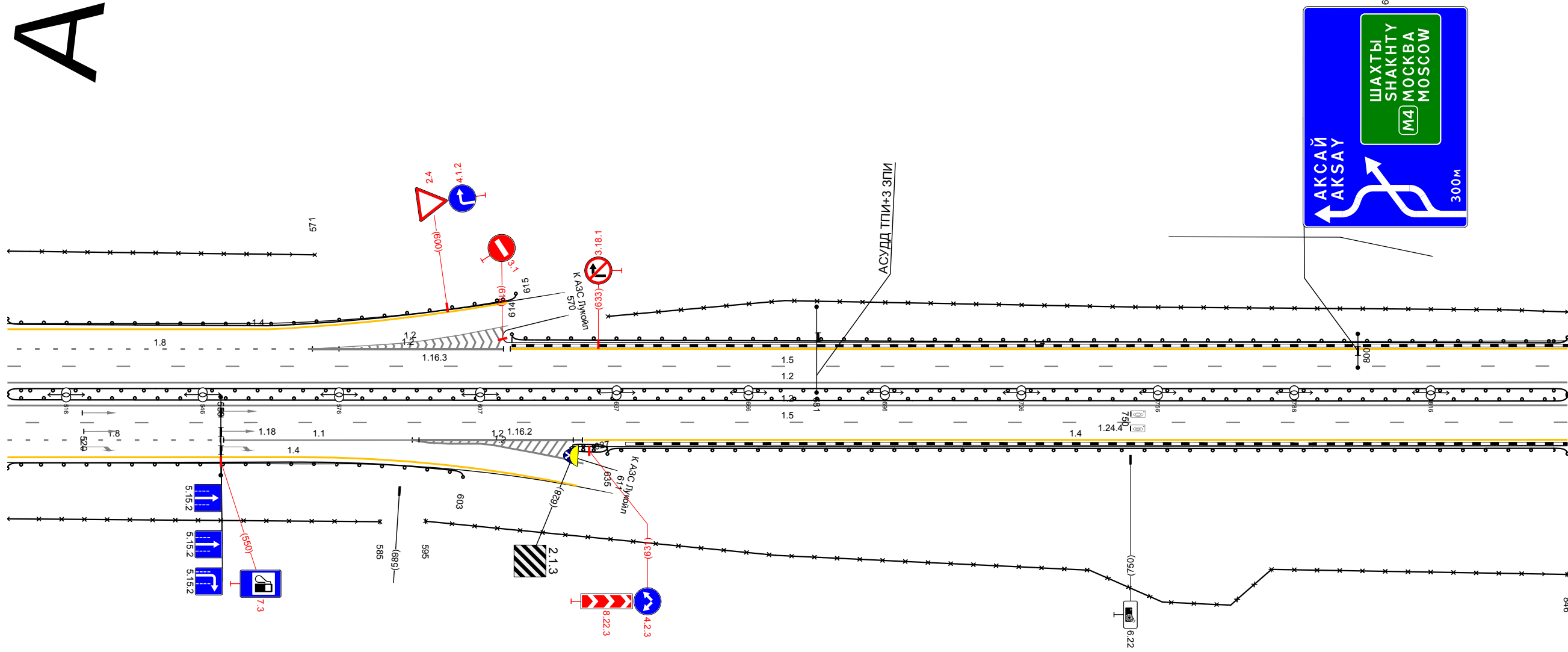

Дорожная разметка справа	Осевая линия			12 503 - 846, (343 м)	
	1-я от осевой			12 503 - 846, (343 м)	
	2-я от осевой	18 503 - 550, (47 м)		12 592 - 630, (37 м)	
Дорожные ограждения и направляющие устройства справа	На разделительной	11 551 - 592, (42 м)		14 630 - 846, (216 м)	
	На обочине	14 503 - 567, (64 м)		12 592 - 630, (37 м)	
Тротуары справа		до (197) 503 - 603, (100 м)		до (197) 503 - 846, (343 м)	
		до (196) 627 - 635, (8 м)		до (197) 635 - 846, (211 м)	
		30 503 - 585, (82 м)		30 595 - 846, (251 м)	

Тротуары слева					
Дорожные ограждения и направляющие устройства слева	На обочине	ДО (197) 769 - 932, (164 м)		ДО (197) 002 - 115, (113 м)	
	На разделительной	30 769 - 931 (162 м)		30 989 - 115, (123 м)	
Дорожная разметка слева	3-я от осевой			12 971 978 17 м	14 002 012 110 м
	2-я от осевой	14 769 - 932, (163 м)	17 933 - 954, (21 м)	12 954 - 978, (24 м)	11 978 - 042, (160 м)
	1-я от осевой	15 769 - 115, (343 м)			
Элементы в плане		R=1000, L=939			
Продольный профиль		a=1 L=343			

М-4 "Дон"
 Основной ход км 777+050 - км 1119+500
 1072+836 - 1073+182

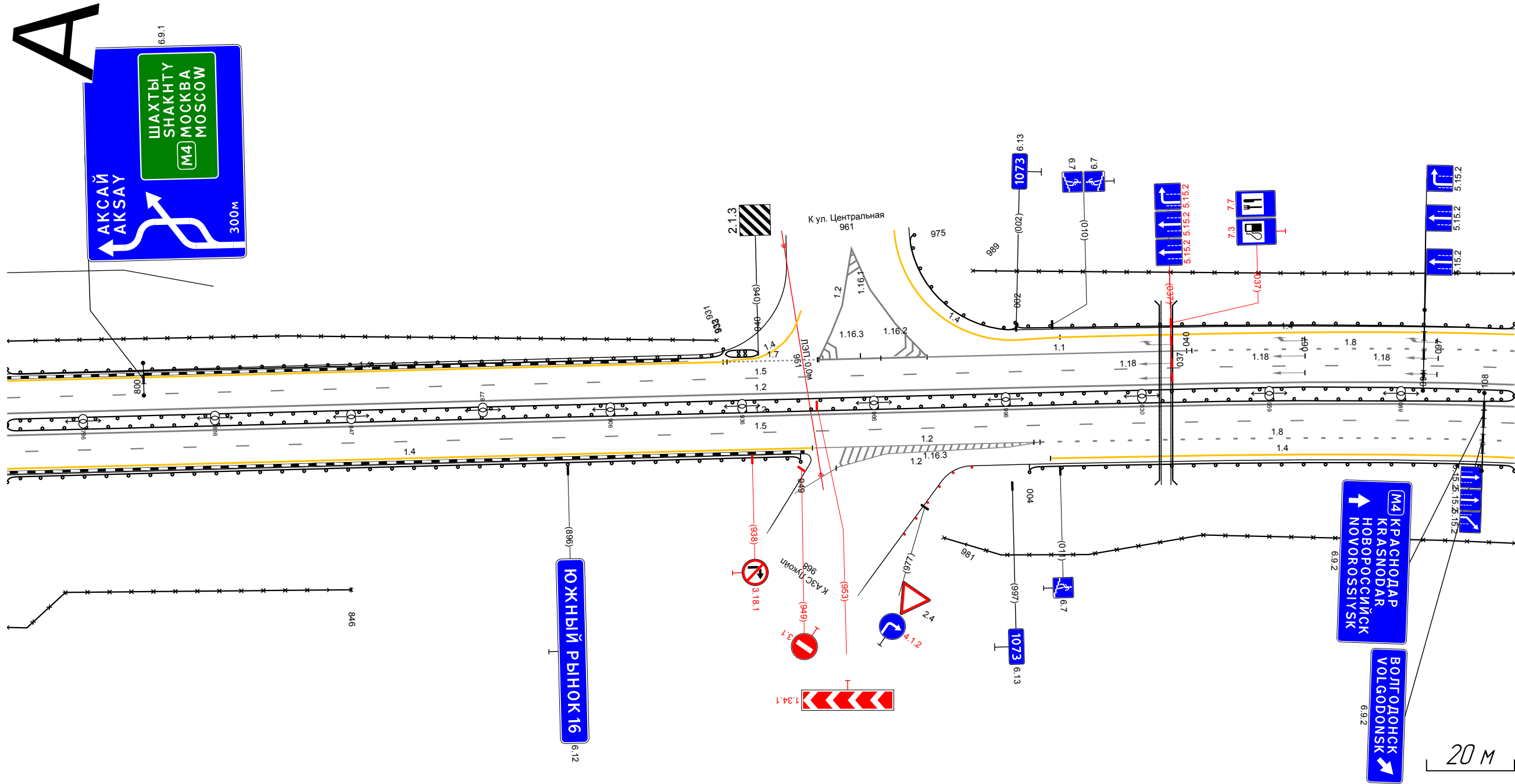

Дорожная разметка справа	Осевая линия	12 769 - 115, (343 м)			
	1-я от осевой	12 769 - 115, (343 м)			
	2-я от осевой	14 769 - 952, (183 м)	12 958 - 007, (46 м)	12 952 - 007, (51 м)	18 007 - 115, (108 м)
Дорожные ограждения и направляющие устройства справа	На разделительной	ДО (197) 769 - 115, (343 м)		ДО (197) 004 - 115, (111 м)	
	На обочине	30 769 - 846, (177 м)	ДО (197) 769 - 949, (180 м)		30 981 - 115, (131 м)
Тротуары справа					

Тротуары слева			
Дорожные ограждения и направляющие устройства слева	На обочине	30 140 - 184, (144 м)	
	На разделительной	ДО (197) 842 - 149, (309 м)	
Дорожная разметка слева	3-я от осевой	14 842 - 882, (40 м)	
	2-я от осевой	18 842 - 882, (40 м)	14 882 - 184, (304 м)
	1-я от осевой		15 842 - 184, (344 м)
Элементы в плане		R=1000, L=939	
Продольный профиль		a=1	

М-4 "Дон"
Основной ход км 777+050 - км 1119+500
1073+780 - 1074+184

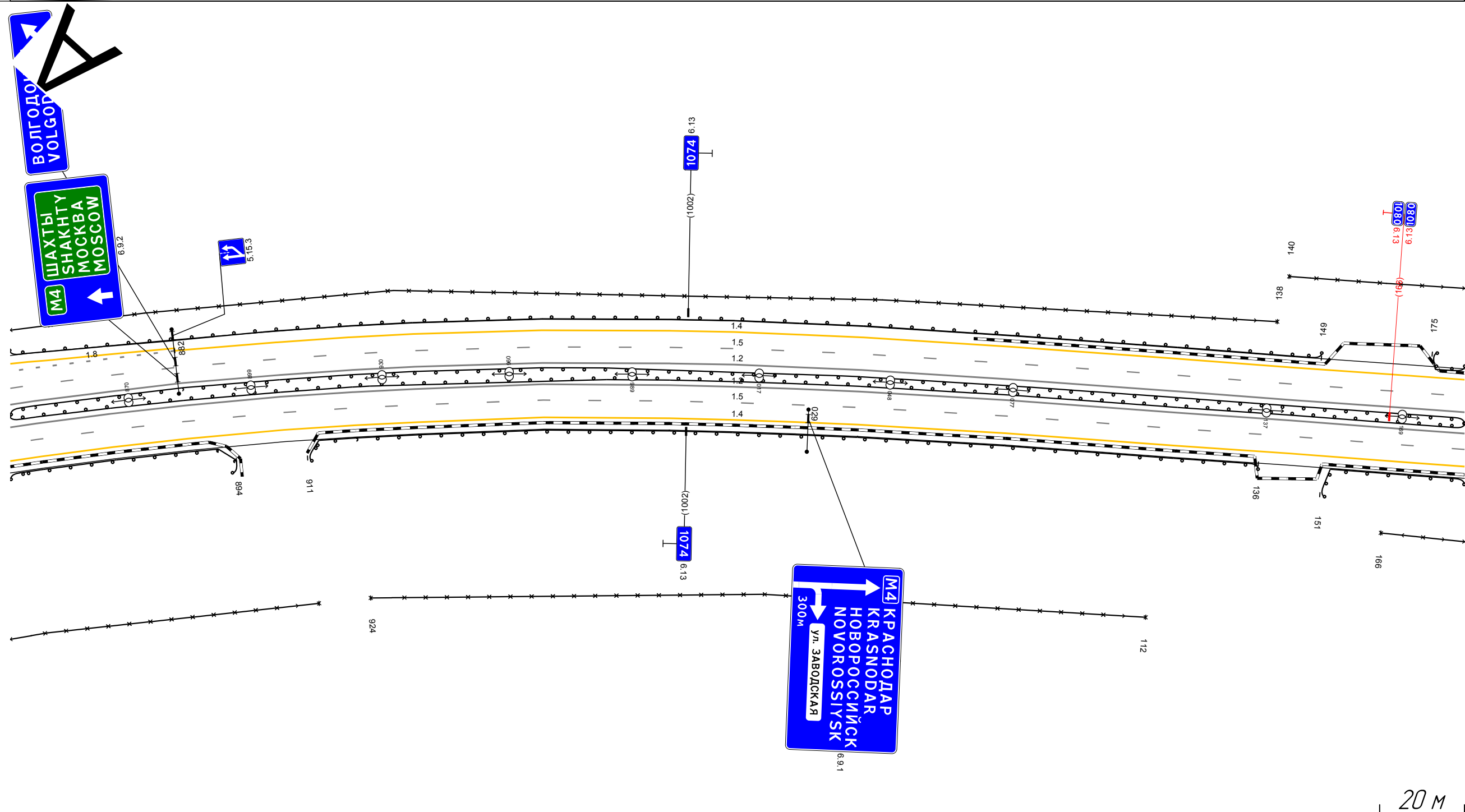

Дорожная разметка справа	Осевая линия	12 842 - 184, (344 м)	
	1-я от осевой	12 842 - 184, (344 м)	
	2-я от осевой	15 842 - 184, (344 м)	
Дорожные ограждения и направляющие устройства справа	На разделительной	14 842 - 184, (344 м)	
	На обочине	ДО (197) 842 - 184, (344 м)	
		ДО (197) 842 - 184, (344 м)	
Тротуары справа		30 842 - 911, (69 м)	30 924 - 112, (190 м)
		ДО (197) 842 - 894, (52 м)	ДО (197) 911 - 136, (227 м)
			30 156 - 184, (18 м)
			ДО (197) 151 - 184, (33 м)

Тротуары слева		473 - 504, 131 м, а/б, ш 10 м
Дорожные ограждения и направляющие устройства слева	На обочине	ДО (197) 175 - 241, 166 м
	На разделительной	ДО (197) 264 - 445, 181 м
Дорожная разметка слева	2-я от осевой	ДО (197) 174 - 517, 343 м
	1-я от осевой	ДО (197) 174 - 517, 343 м
Элементы в плане		a=1
Продольный профиль		L=343

М-4 "ДОН"
Основной ход км 777+050 - км 1119+500
1074+174 - 1074+517

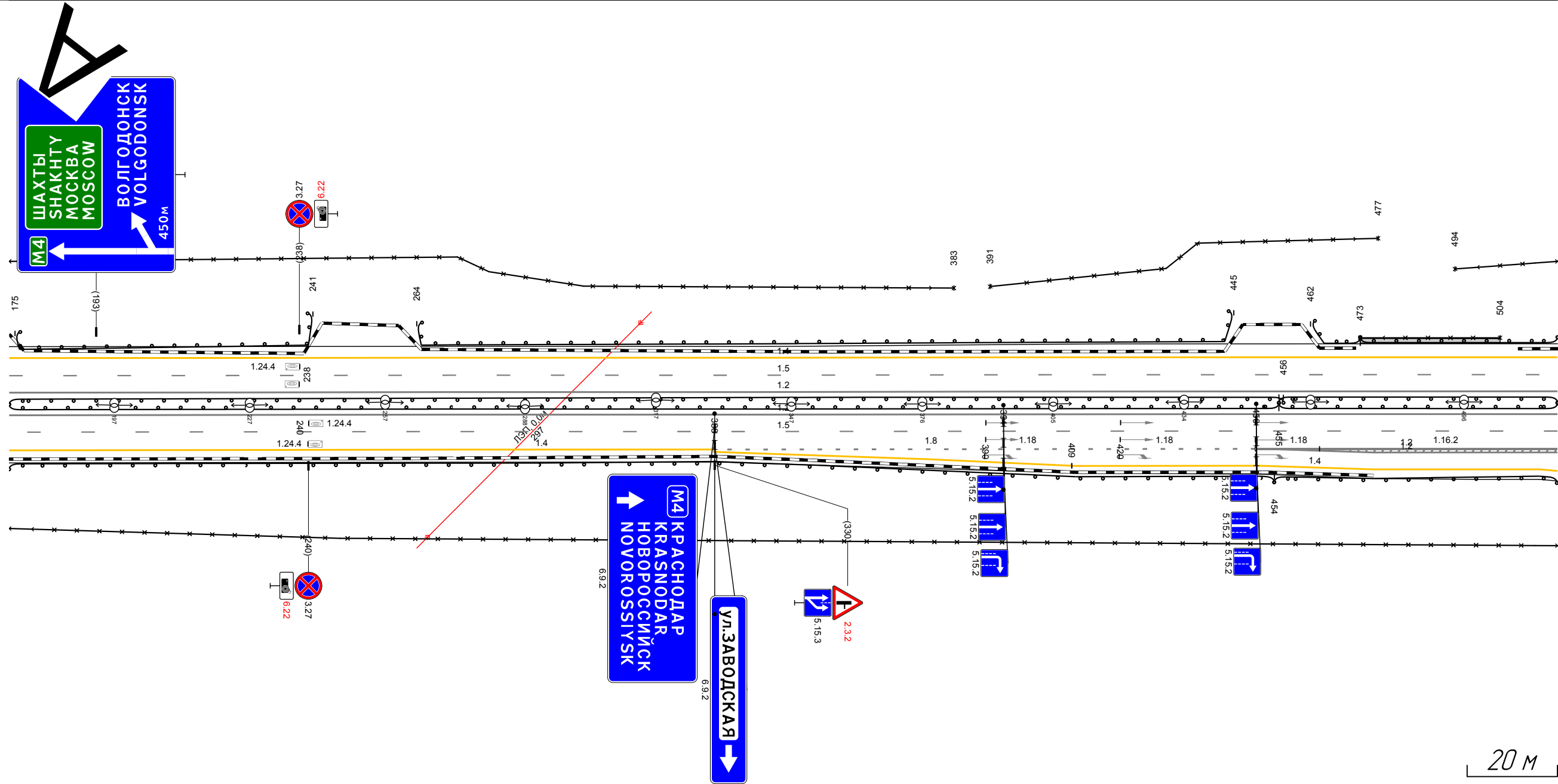

Дорожная разметка справа	Осевая линия	12 174 - 517, 343 м	12 174 - 517, 343 м	12 174 - 517, 343 м	12 174 - 517, 343 м
	1-я от осевой	12 174 - 517, 343 м	12 174 - 517, 343 м	12 174 - 517, 343 м	12 174 - 517, 343 м
	2-я от осевой	14 174 - 330, 156 м	18 330 - 450, 120 м	14 409 - 451, 42 м	12 450 - 517, 167 м
	3-я от осевой		14 330 - 409, 79 м	14 409 - 451, 42 м	12 451 - 517, 166 м
Дорожные ограждения и направляющие устройства справа	На разделительной	ДО (197) 174 - 456, 1262 м	ДО (197) 174 - 455, 1281 м	ДО (197) 174 - 454, 1280 м	МО (198) 455 - 517, 162 м
	На обочине	ДО (197) 174 - 454, 1280 м	ДО (197) 174 - 454, 1280 м	ДО (197) 174 - 454, 1280 м	МО (198) 454 - 517, 163 м
Тротуары справа					

Тротуары слева											
Дорожные ограждения и направляющие устройства слева	На обочине	МО (148) 507 - 520, (13 м)	ДО (147) 527 - 527, (1 м)	ДО (147) 551 - 588, (37 м)				ДО (147) 611 - 850, (239 м)			
	На разделительной										
Дорожная разметка слева	2-я от осевой										
	1-я от осевой										
Элементы в плане											
Продольный профиль		a=1									
		L=343									

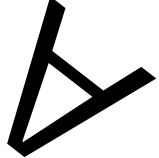

М-4 "Дон"
 Основной ход км 777+050 - км 1119+500
 1074+507 - 1074+850

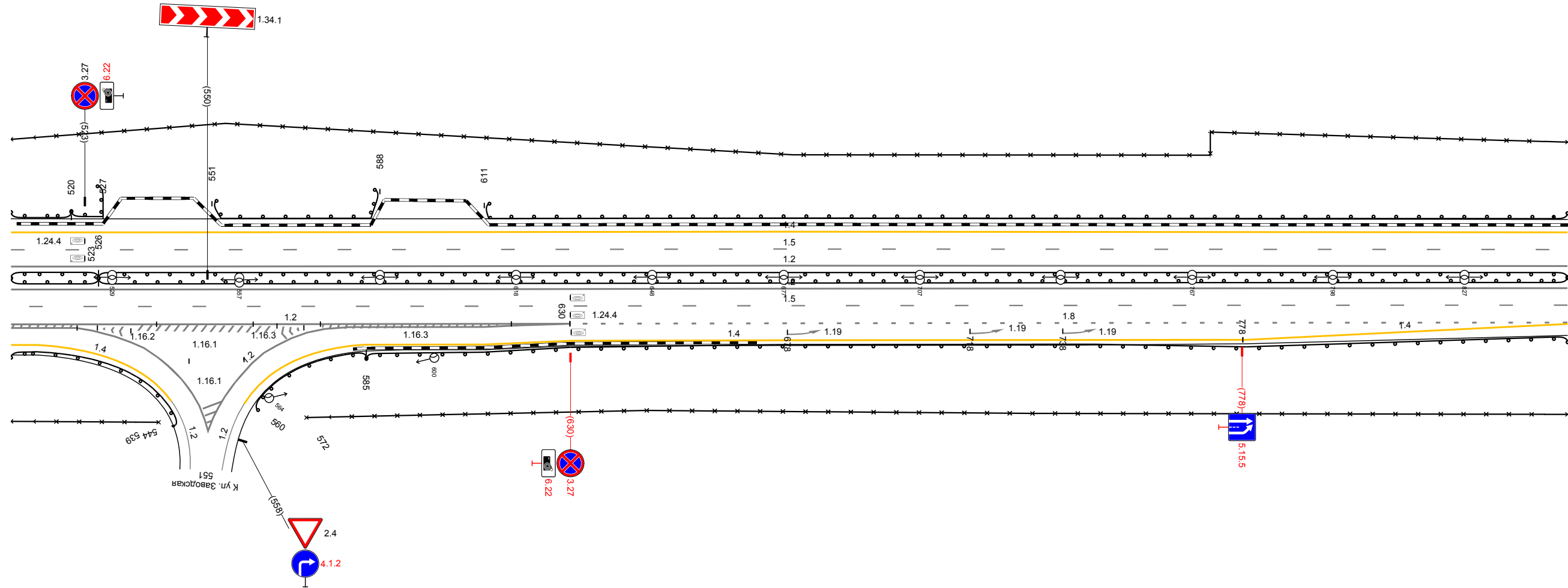

20 м

Дорожная разметка справа	Осевая линия									12 507 - 850, (343 м)	
	1-я от осевой									12 507 - 850, (343 м)	
	2-я от осевой									15 507 - 850, (343 м)	
	3-я от осевой									18 630 - 850, (220 м)	
	4-я от осевой	14 507 - 530, (23 м)			12 572 - 630, (58 м)			14 630 - 778, (148 м)			14 778 - 850, (72 м)
Дорожные ограждения и направляющие устройства справа	На разделительной	МО (148) 507 - 526, (19 м)			ДО (147) 526 - 850, (324 м)			ДО (147) 526 - 850, (324 м)			
	На обочине	МО (148) 507 - 544, (37 м)			ДО (147) 585 - 850, (265 м)			30 572 - 850, (278 м)			
		30 507 - 539, (33 м)			ДО (144) 560 - 585, (25 м)			ДО (147) 585 - 850, (265 м)			
Тротуары справа											

Тротуары слева				ДП (14) 152 - 461, (309 м)		ДП (14) 461 - 477, (16 м)		ДП (14) 492 - 501, (9 м)	
Дорожные ограждения и направляющие устройства слева	На обочине								
	На разделительной								
Дорожная разметка слева	6-я от осевой								
	5-я от осевой								
	4-я от осевой	1,4 200 - 280, (80 м)		1,4 280 - 428, (148 м)		1,2 428 - 501, (73 м)		1,17,1 477 - 490, (13 м)	
	3-я от осевой	1,4 152 - 200, (48 м)	1,8 204 - 424, (220 м)		1,11 462 - 501, (39 м)		1,11 477 - 490, (13 м)		1,11 490 - 501, (11 м)
	2-я от осевой								
1-я от осевой									
Элементы в плане									
Продольный профиль		R=12161, L=202				R=27670, L=429			

М-4 "ДОН"
Основной ход 777+050 - км 1119+500
1075+152 - 1075+501

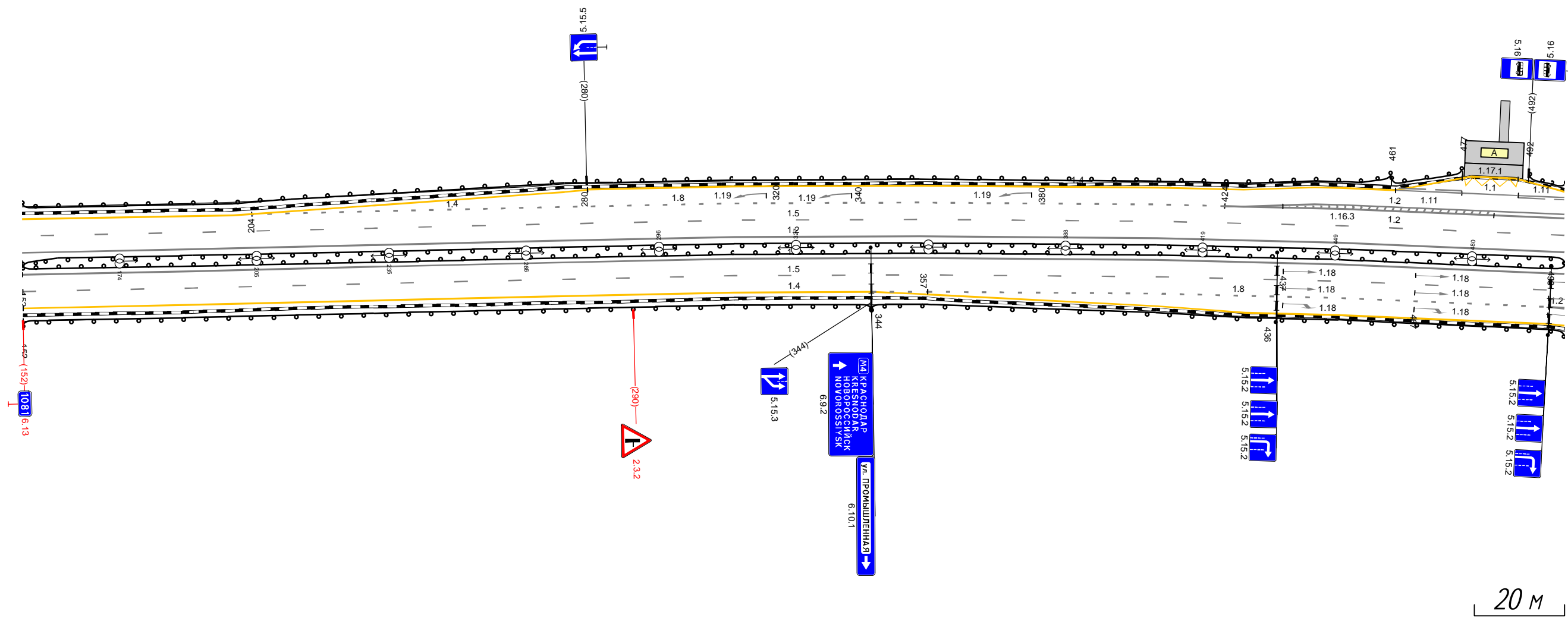

20 М

Дорожная разметка справа	Осевая линия								
	1-я от осевой	1,2 152 - 501, (349 м)							
	2-я от осевой	1,5 152 - 501, (349 м)							
	3-я от осевой	1,4 152 - 357, (205 м)		1,8 344 - 357, (13 м)		1,8 357 - 498, (141 м)		1,2 498 - 501, (3 м)	
	4-я от осевой					1,4 357 - 498, (141 м)		1,2 498 - 501, (3 м)	
Дорожные ограждения и направляющие устройства справа	На разделительной	ДП (14) 152 - 501, (349 м)							
	На обочине	ДП (14) 152 - 501, (349 м)				ДП (14) 344 - 501, (157 м)			
Тротуары справа									

Тротуары слева												
Дорожные ограждения и направляющие устройства слева	На обочине	до (46) 492 - 506, (14 м)	до (46) 506 - 533, (27 м)	до (46) 533 - 568, (35 м)							до (46) 593 - 804, (211 м)	до (46) 828 - 840, (12 м)
	На разделительной											
Дорожная разметка слева	6-я от осевой	14 491 - 506, (15 м)										
	5-я от осевой	111 491 - 506, (15 м)	14 506 - 540, (34 м)	14 540 - 545, (5 м)	17 545 - 564, (19 м)	12 564 - 589, (25 м)	17 589 - 607, (19 м)	12 607 - 609, (2 м)	14 609 - 650, (41 м)			
	4-я от осевой	1,2 491 - 650, (159 м)								1,4 650 - 840, (190 м)		
	3-я от осевой	1,2 491 - 650, (159 м)								1,8 650 - 840, (190 м)		
	2-я от осевой	15 491 - 840, (349 м)										
1-я от осевой	12 491 - 840, (349 м)											
Элементы в плане												
Продольный профиль		R=27670, L=429										
		R=10161, L=111										

М-4 "Дон"
 Основной ход 777+050 - км 1119+500
 1075+491 - 1075+840

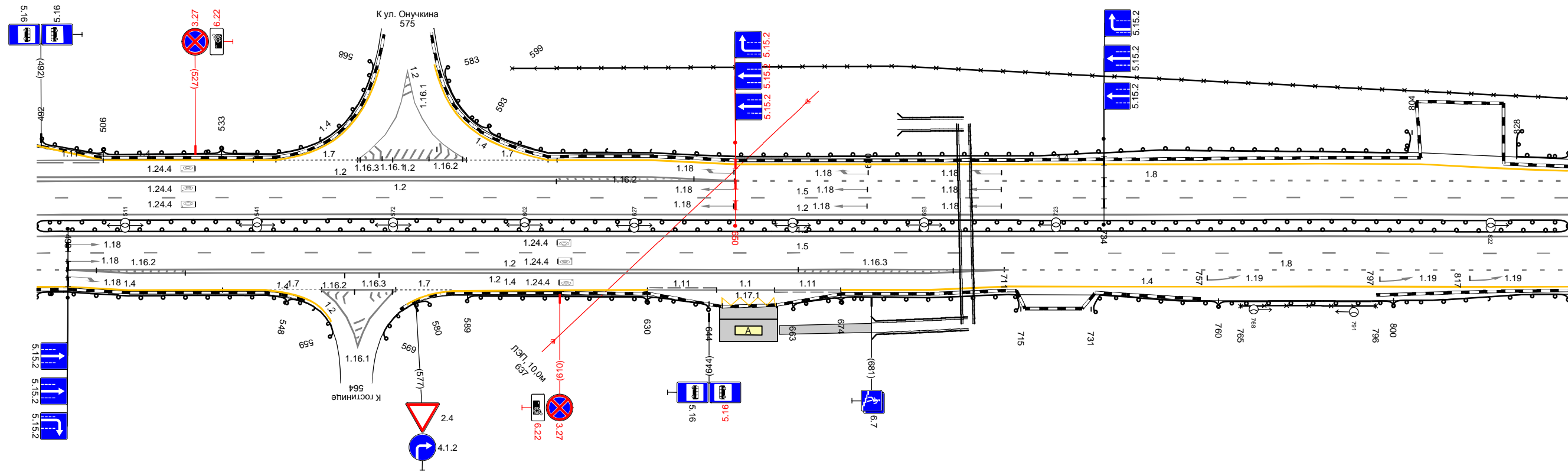

20 м

Дорожная разметка справа	Осевая линия												
	1-я от осевой	12 491 - 840, (349 м)											
	2-я от осевой	15 491 - 840, (349 м)											
	3-я от осевой	18 491 - 498, (7 м)	12 498 - 711, (214 м)								18 711 - 840, (128 м)		
	4-я от осевой	14 498 - 498, (0 м)	12 498 - 711, (213 м)								14 712 - 840, (128 м)		
	5-я от осевой	14 498 - 533, (35 м)	533 543	17 543 - 556, (13 м)	12 556 - 573, (17 м)	17 573 - 586, (13 м)	14 586 - 630, (44 м)	111 630 - 646, (16 м)	11 646 - 659, (13 м)	111 659 - 674, (15 м)	14 674 - 712, (38 м)		
6-я от осевой	1171 647 - 659, (12 м)												
Дорожные ограждения и направляющие устройства справа	На разделительной	до (46) 491 - 840, (349 м)											
	На обочине	до (46) 491 - 548, (57 м)				до (46) 589 - 630, (41 м)	до (46) 630 - 644, (14 м)	до (46) 643 - 674, (31 м)	до (46) 674 - 715, (41 м)		до (46) 731 - 760, (29 м)	до (46) 765 - 796, (31 м)	до (46) 760 - 800, (40 м)
Тротуары справа		660 - 681, (21 м) а/в, ш. 2,0 м											

Тротуары слева			
Дорожные ограждения и направляющие устройства слева	На обочине		10 (46) 830 - 178, (349 м)
	На разделительной		30 830 - 178, (349 м)
Дорожная разметка слева	4-я от осевой	14 830 - 884, (54 м)	
	3-я от осевой	18 830 - 890, (60 м)	14 884 - 178, (294 м)
	2-я от осевой		15 830 - 178, (349 м)
	1-я от осевой		12 830 - 178, (349 м)
Элементы в плане			
Продольный профиль		R-10161, L-111	R-9589, L-213

М-4 "Дон"
 Основной ход 777+050 - км 1119+500
 1075+830 - 1076+178

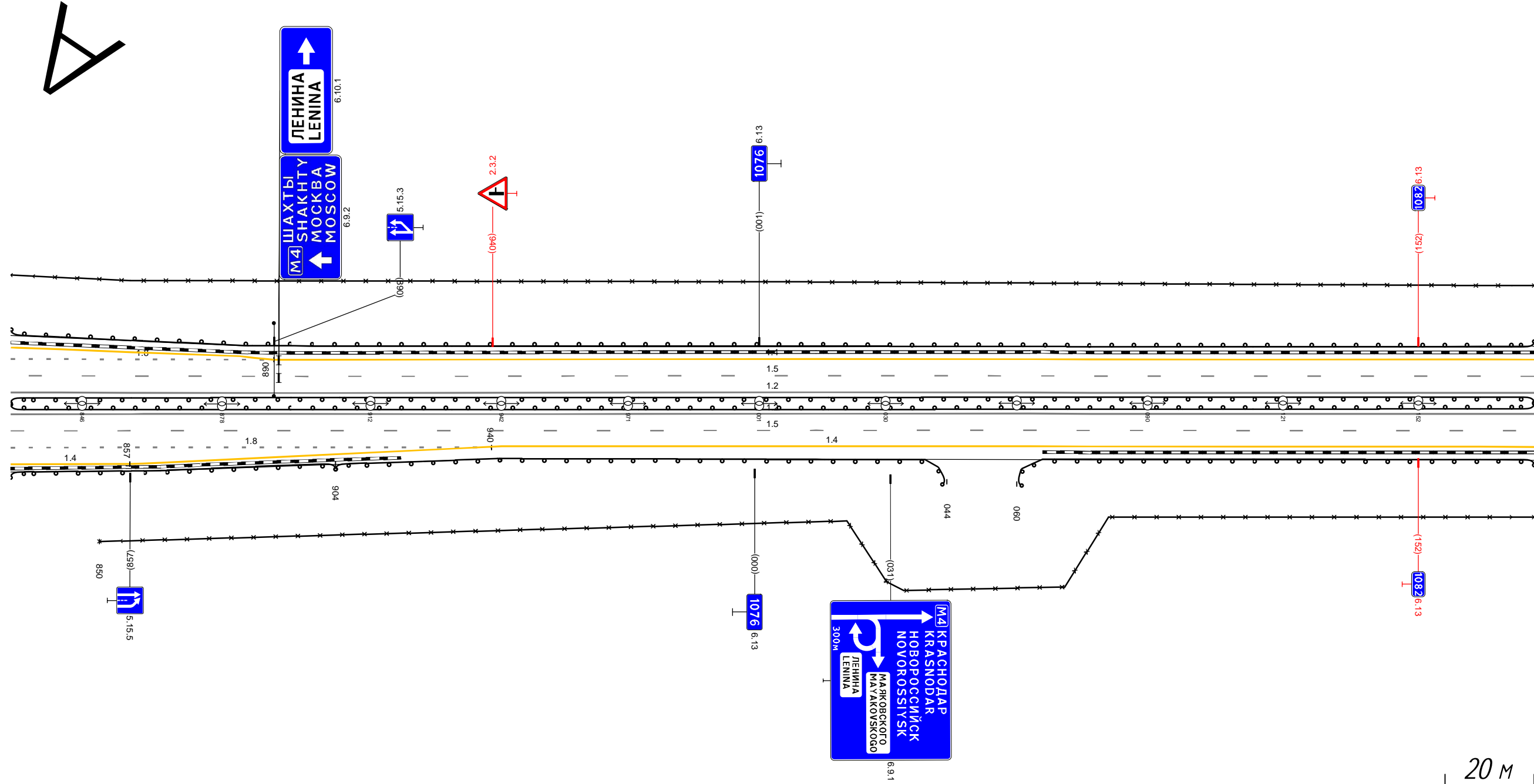

Тротуары слева				Д0 (46) 882 - 214, (349 м)	
Дорожные ограждения и направляющие устройства слева	На обочине	Д0 (46) 882 - 902 (20 м)			
	На разделительной				
Дорожная разметка слева	5-я от осевой	14 882 - 989, (107 м)			
	4-я от осевой	12 882 - 989, (106 м)		14 989 - 142, (170 м)	
	3-я от осевой	12 882 - 989, (106 м)			
	2-я от осевой			18 989 - 156, (184 м)	
	1-я от осевой			15 882 - 214, (349 м)	
Элементы в плане					
Продольный профиль		R=17263, L=123		R=12863, L=281	
				R=18271, L=340	

М-4 "Дон"
Основной ход 777+050 - км 1119+500
1076+846 - 1077+178

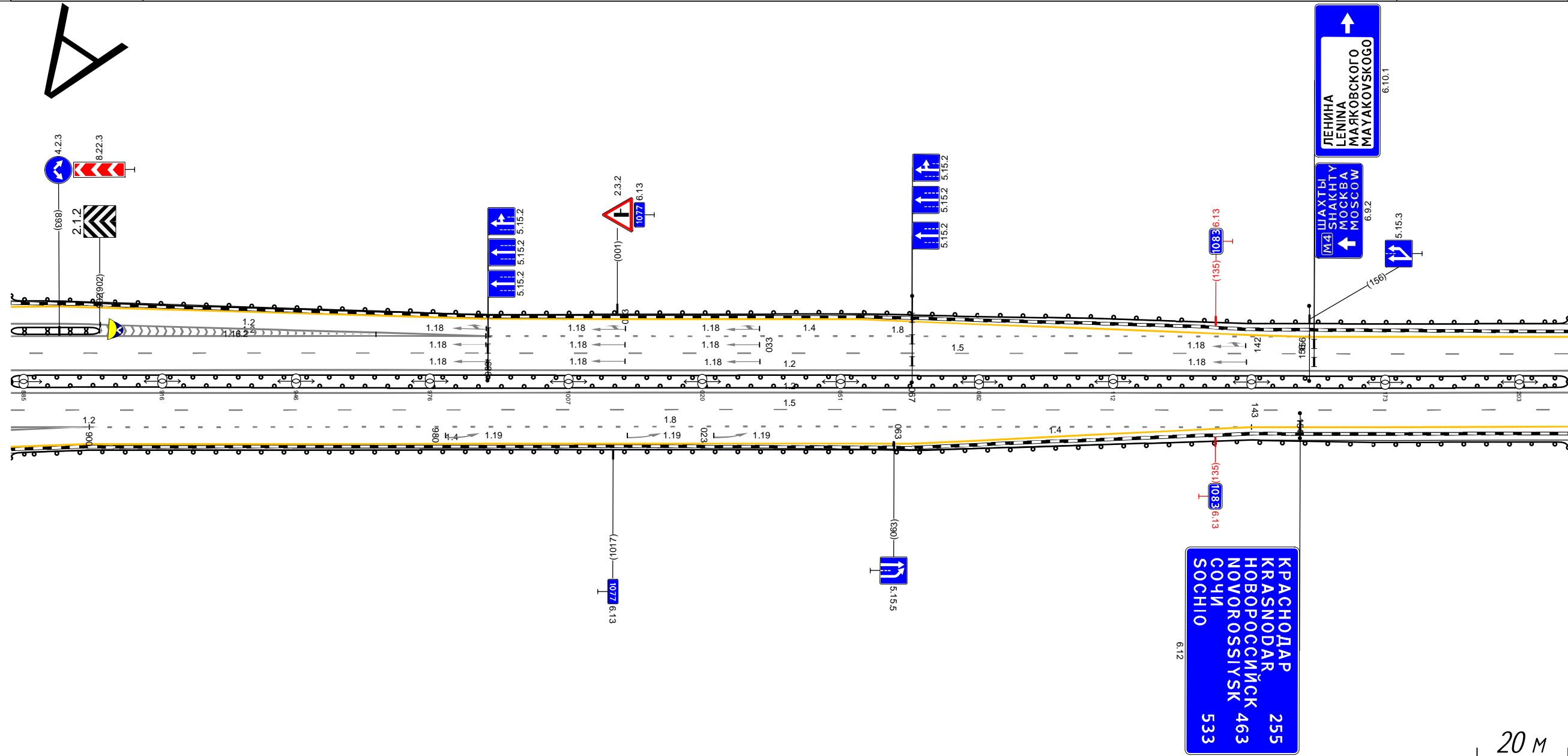

Дорожная разметка справа	Осевая линия				
	1-я от осевой			12 882 - 214, (349 м)	
	2-я от осевой			15 882 - 214, (349 м)	
	3-я от осевой	12 882 - 900, (88 м)		18 900 - 143, (260 м)	
	4-я от осевой	14 899 - 063, (181 м)		14 063 - 143, (80 м)	
Дорожные ограждения и направляющие устройства справа	На разделительной			Д0 (46) 882 - 214, (349 м)	
	На обочине			Д0 (46) 882 - 214, (349 м)	
Тротуары справа					

Тротуары слева		
Дорожные ограждения и направляющие устройства слева	На обочине	30 228 - 358, (130 м)
	На разделительной	ЛО (14) 198 - 517, (319 м)
Дорожная разметка слева	3-я от осевой	14 198 - 517, (319 м)
	2-я от осевой	15 198 - 517, (319 м)
	1-я от осевой	12 198 - 517, (319 м)
Элементы в плане		
Продольный профиль		R=18271, L=340

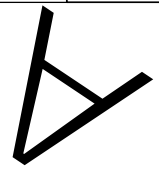

М-4 "Дон"
 Основной ход 777+050 - км 1119+500
 1077+168 - 1077+517

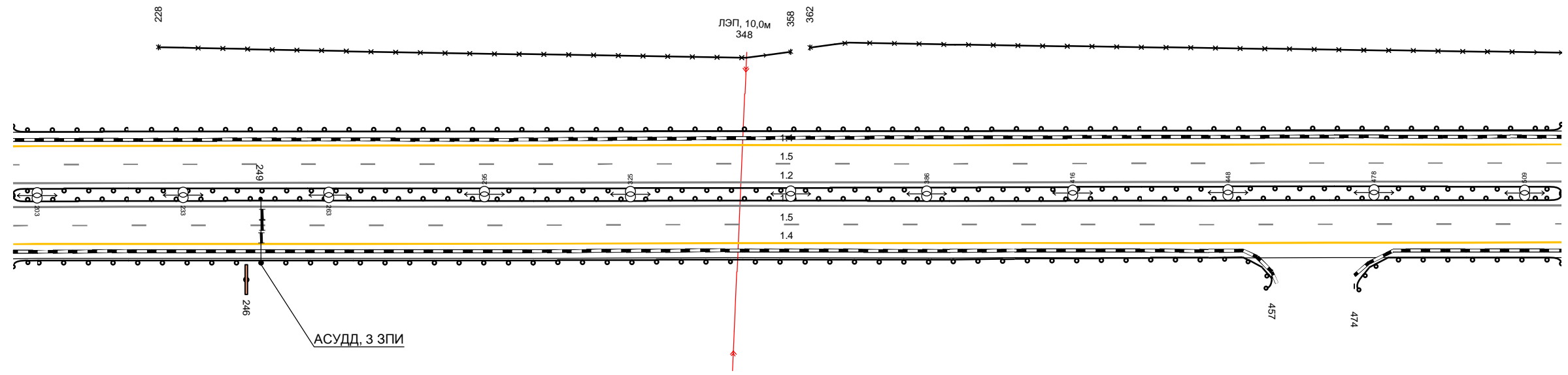

20 м

Дорожная разметка справа	Осевая линия	
	1-я от осевой	12 198 - 517, (319 м)
	2-я от осевой	15 198 - 517, (319 м)
Дорожные ограждения и направляющие устройства справа	3-я от осевой	14 198 - 517, (319 м)
	На разделительной	ЛО (14) 198 - 517, (319 м)
	На обочине	ЛО (14) 198 - 517, (319 м)
Тротуары справа		ЛО (14) 198 - 457, (259 м)
		ЛО (14) 474 - 517, (43 м)

Тротуары слева				
Дорожные ограждения и направляющие устройства слева	На обочине		30 507 - 855 (349 м)	ЛП (44) 713 - 855 (142 м)
	На разделительной		ЛП (46) 507 - 713 (206 м)	
Дорожная разметка слева	3-я от осевой		14 507 - 855 (349 м)	
	2-я от осевой		15 507 - 855 (349 м)	
	1-я от осевой		12 507 - 855 (349 м)	
Элементы в плане				
Продольный профиль		18271 516	R-7459, L=118	R-16324, L=197
				R-25609, L=340

М-4 "Дон"
 Основной ход 777+050 - км 1119+500
 1077+507 - 1077+855

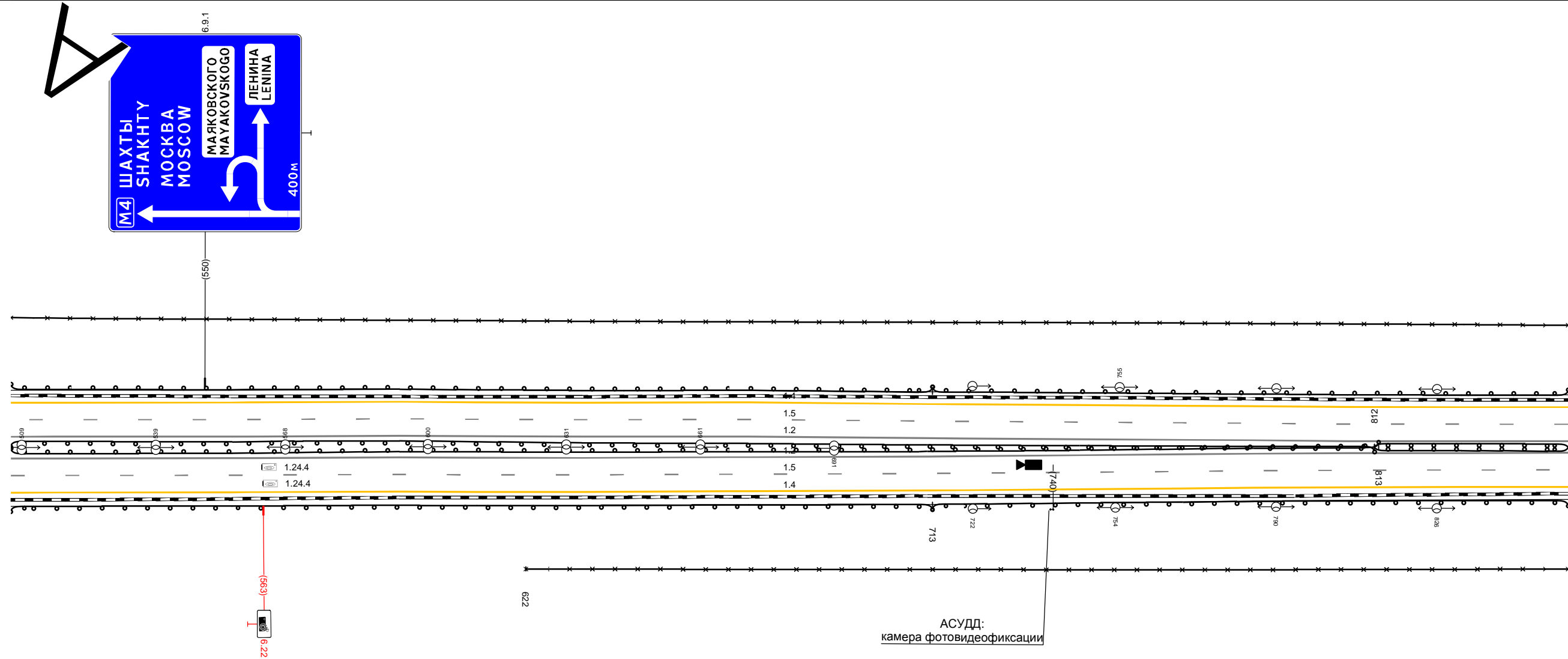

20 м

Дорожная разметка справа	Осевая линия			
	1-я от осевой		12 507 - 855 (349 м)	
	2-я от осевой		15 507 - 855 (349 м)	
Дорожные ограждения и направляющие устройства справа	На разделительной		ЛП (46) 507 - 812 (305 м) ЛП (46) 507 - 813 (306 м)	ЛП (46) 812 - 855 (43 м)
	На обочине		30 622 - 855 (233 м)	ЛП (44) 713 - 855 (142 м)
Тротуары справа				
			ЛП (46) 507 - 713 (206 м)	

Тротуары слева		
Дорожные ограждения и направляющие устройства слева	На обочине	$\frac{D0}{(34)}$ 845 - 145, (317 м)
	На разделительной	$\frac{30}{845 - 092, (264 м)}$
Дорожная разметка слева	3-я от осевой	$\frac{14}{845 - 177, (349 м)}$
	2-я от осевой	$\frac{15}{845 - 177, (349 м)}$
	1-я от осевой	$\frac{12}{845 - 177, (349 м)}$
Элементы в плане		
Продольный профиль		$R=25609, L=340$

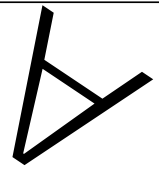

М-4 "Дон"
 Основной ход 777+050 - км 1119+500
 1077+845 - 1078+177

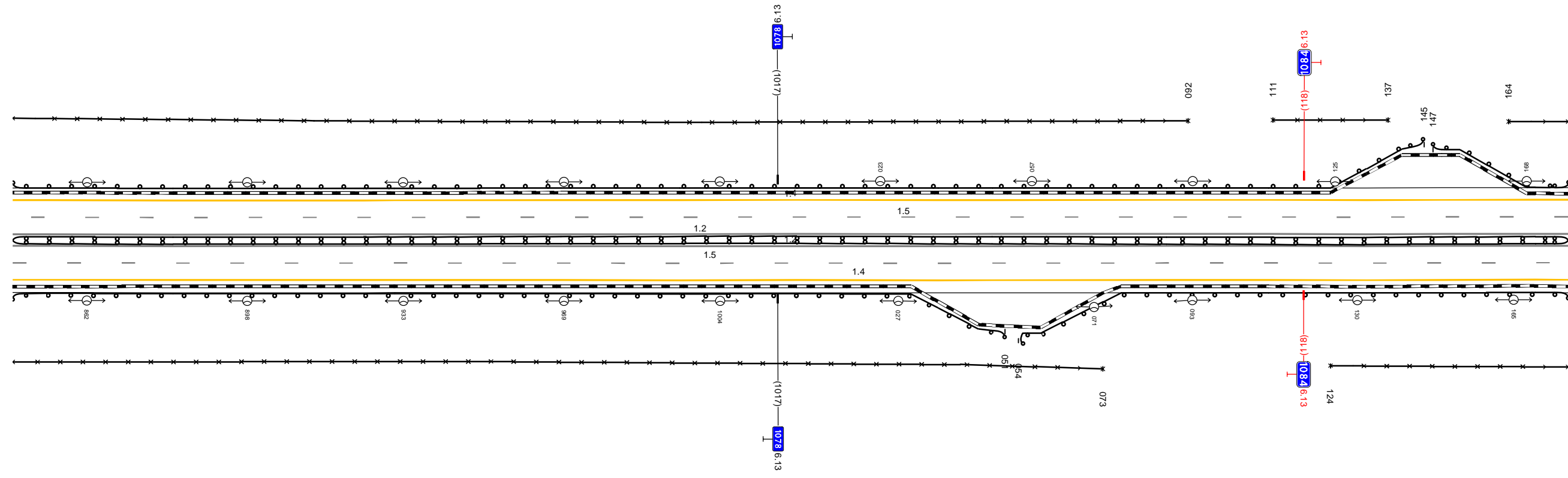

20 м

Дорожная разметка справа	Осевая линия	
	1-я от осевой	$\frac{12}{845 - 177, (349 м)}$
	2-я от осевой	$\frac{15}{845 - 177, (349 м)}$
Дорожные ограждения и направляющие устройства справа	На разделительной	$\frac{14}{845 - 177, (349 м)}$
	На обочине	$\frac{D0}{(36)}$ 845 - 051, (223 м)
Тротуары справа		$\frac{30}{845 - 073, (245 м)}$

Тротуары слева		
Дорожные ограждения и направляющие устройства слева	На обочине	Д0 (34) 167 - 516 (349 м) 30 167 - 516 (349 м)
	На разделительной	
Дорожная разметка слева	3-я от осевой	14 167 - 516 (349 м)
	2-я от осевой	15 167 - 516 (349 м)
	1-я от осевой	12 167 - 516 (349 м)
Элементы в плане		
Продольный профиль		a-11 L-349

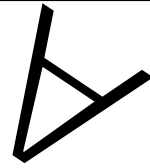

М-4 "Дон"
 Основной ход 777+050 - км 1119+500
 1078+167 - 1078+516

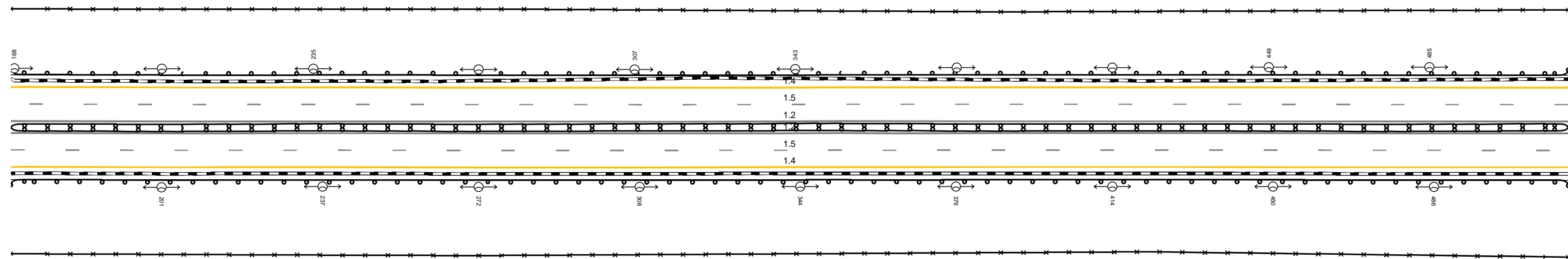

20 м

Дорожная разметка справа	Осевая линия	
	1-я от осевой	12 167 - 516 (349 м)
	2-я от осевой	15 167 - 516 (349 м)
Дорожные ограждения и направляющие устройства справа	3-я от осевой	14 167 - 516 (349 м)
	На разделительной	ДП (36) 167 - 516 (349 м)
Тротуары справа	На обочине	Д0 (34) 167 - 516 (349 м) 30 167 - 516 (349 м)
	На разделительной	

Тротуары слева		
Дорожные ограждения и направляющие устройства слева	На обочине	Д0 (34) 506 - 855 (349 м)
	На разделительной	30 506 - 855 (349 м)
Дорожная разметка слева	3-я от осевой	14 506 - 855 (349 м)
	2-я от осевой	15 506 - 855 (349 м)
	1-я от осевой	12 506 - 855 (349 м)
Элементы в плане		
Продольный профиль		a=11 L=188 169 R=11305, L=273

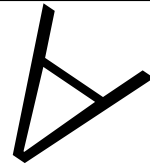

М-4 "Дон"
 Основной ход 777+050 - км 1119+500
 1078+506 - 1078+855

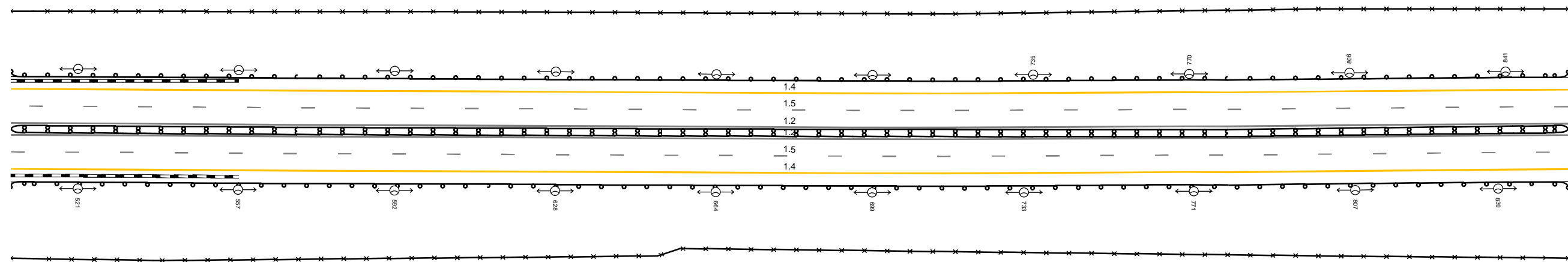

20 м

Дорожная разметка справа	Осевая линия	
	1-я от осевой	12 506 - 855 (349 м)
	2-я от осевой	15 506 - 855 (349 м)
Дорожные ограждения и направляющие устройства справа	На разделительной	14 506 - 855 (349 м)
	На обочине	ДП (36) 506 - 855 (349 м) Д0 (34) 506 - 855 (349 м) 30 506 - 855 (349 м)
Тротуары справа		

Тротуары слева									
Дорожные ограждения и направляющие устройства слева	На обочине	Д0 (34) 845 - 867, (22 м)	Д0 (36) 867 - 085, (235 м)	Д0 (34) 085 - 145, (60 м)	Д0 (36) 152 - 177, (24 м)	30 172 - 177, (5 м)			
	На разделительной								
Дорожная разметка слева	5-я от осевой			14 090 - 123, (33 м)	12 123 129 (6 м)	12 135 - 177, (41 м)			
	4-я от осевой	14 883 - 958, (75 м)		14 958 - 090, (149 м)					
	3-я от осевой	14 845 - 883, (38 м)	18 883 - 087, (221 м)						
	2-я от осевой			15 845 - 177, (349 м)					
	1-я от осевой			12 845 - 177, (349 м)					
Элементы в плане									
Продольный профиль		R-11305, L-273		967	R-5747, L-136		086	R-44858, L-954	

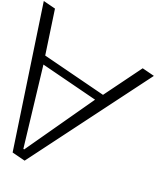

М-4 "Дон"
 Основной ход 777+050 - км 1119+500
 1078+845 - 1079+177

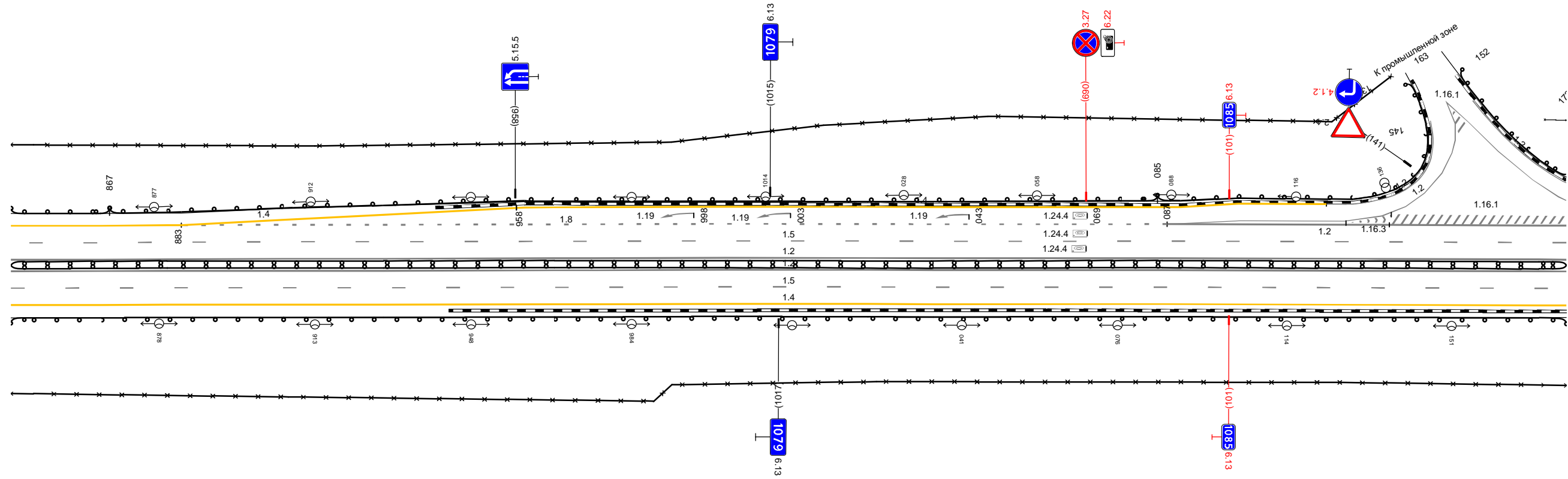

Дорожная разметка справа	Осевая линия	
	1-я от осевой	12 845 - 177, (349 м)
	2-я от осевой	15 845 - 177, (349 м)
Дорожные ограждения и направляющие устройства справа	На разделительной	Д0 (36) 845 - 177, (349 м)
	На обочине	Д0 (34) 845 - 177, (349 м) 30 845 - 177, (349 м)
Тротуары справа		

20 М

Тротуары слева				30 172 - 515, (344 м)			
Дорожные ограждения и направляющие устройства слева	На обочине			Д0 (56) 167 - 383, (216 м)		Д0 (54) 383 - 515, (132 м)	
	На разделительной						
Дорожная разметка слева	5-я от осевой	1,2 167 - 187, (20 м)	1,2 194 201 (7 м)	1,4 201 - 238, (37 м)			
	4-я от осевой			1,2 187 - 238, (51 м)	1,4 238 - 384, (146 м)		
	3-я от осевой			1,8 237 - 384, (147 м)			1,4 384 - 515, (131 м)
	2-я от осевой			1,2 167 - 238, (71 м)			
	1-я от осевой					1,5 167 - 515, (349 м)	
Элементы в плане							
Продольный профиль						R-44858, L-954	

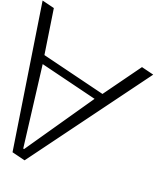

М-4 "Дон"
 Основной ход 777+050 - км 1119+500
 1079+167 - 1079+515

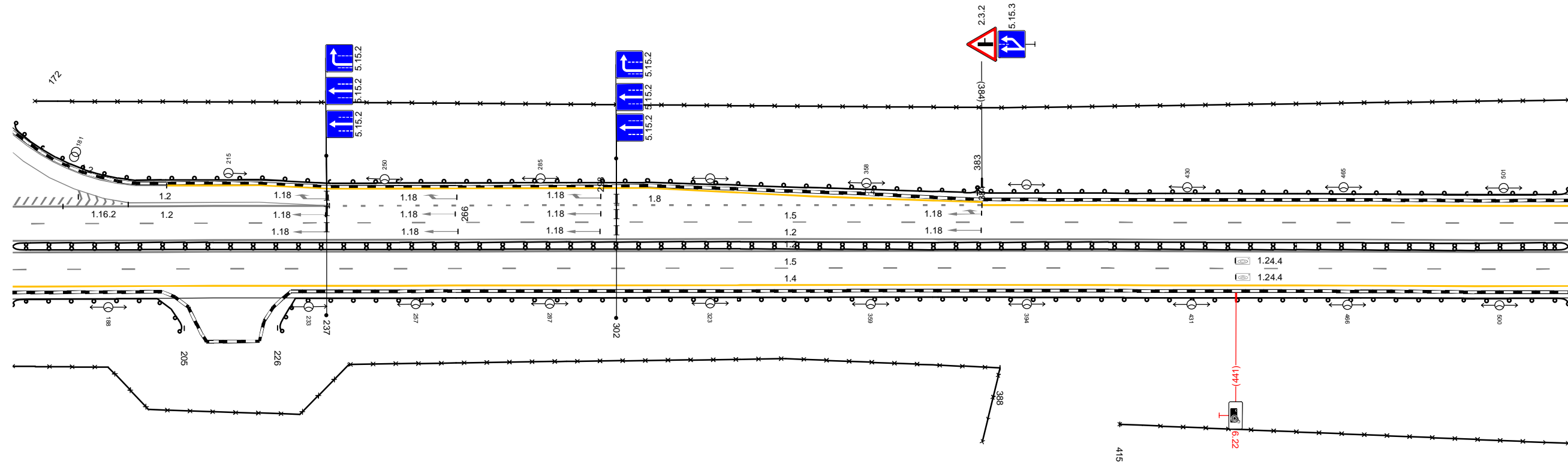

20 М

Дорожная разметка справа	Осевая линия			30 167 - 388, (221 м)			
	1-я от осевой			1,2 167 - 515, (349 м)			
	2-я от осевой			1,5 167 - 515, (349 м)			
Дорожные ограждения и направляющие устройства справа	3-я от осевой			1,4 167 - 515, (349 м)			
	На разделительной			Д0 (56) 167 - 515, (349 м)			
Тротуары справа	На обочине	Д0 (54) 167 - 205, (38 м)				30 415 - 515, (100 м)	
	На разделительной						

Тротуары слева		
Дорожные ограждения и направляющие устройства слева	На обочине	30 505 - 720, (215 м)
	На разделительной	10 (14) 505 - 854, (349 м)
Дорожная разметка слева	3-я от осевой	14 505 - 854, (349 м)
	2-я от осевой	15 505 - 854, (349 м)
	1-я от осевой	12 505 - 854, (349 м)
Элементы в плане		
Продольный профиль		R-44858, L-954

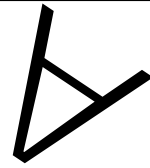

М-4 "Дон"
 Основной ход 777+050 - км 1119+500
 1079+505 - 1079+854

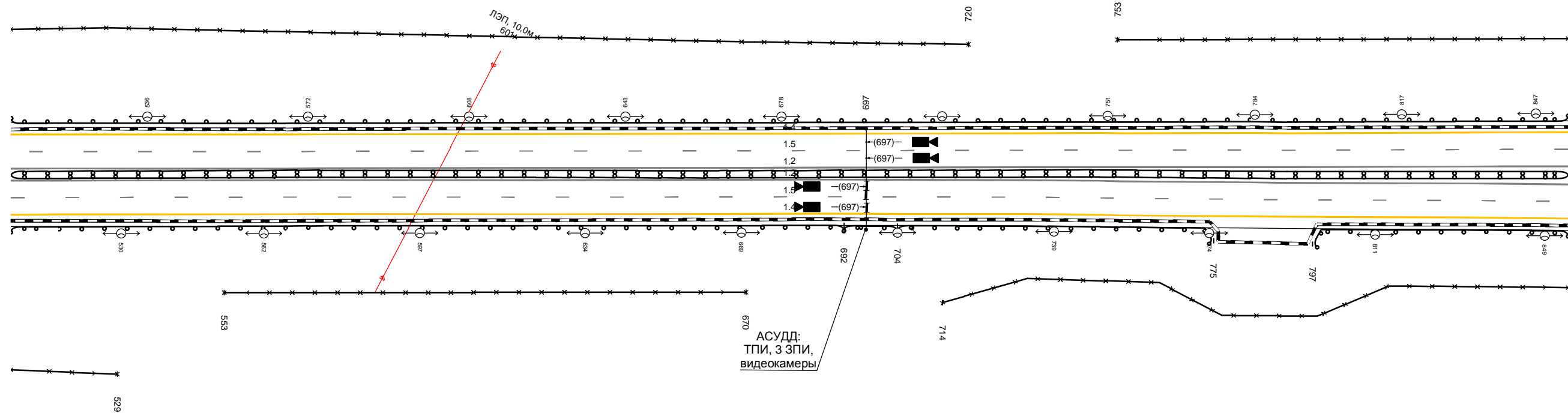

20 М

Дорожная разметка справа	Осевая линия									
	1-я от осевой	12 505 - 854, (349 м)								
	2-я от осевой	15 505 - 854, (349 м)								
Дорожные ограждения и направляющие устройства справа	На разделительной	14 505 - 854, (349 м)								
	На обочине	10 (14) 505 - 854, (349 м)								
Тротуары справа		<table border="1" style="width: 100%; border-collapse: collapse;"> <tr> <td style="width: 25%;">30 505 - 529, (24 м)</td> <td style="width: 25%;">30 553 - 670, (117 м)</td> <td style="width: 25%;">10 (14) 692 - 704, (12 м)</td> <td style="width: 25%;">30 714 - 854, (140 м)</td> </tr> <tr> <td></td> <td></td> <td>10 (14) 704 - 775, (71 м)</td> <td>10 (14) 797 - 854, (57 м)</td> </tr> </table>	30 505 - 529, (24 м)	30 553 - 670, (117 м)	10 (14) 692 - 704, (12 м)	30 714 - 854, (140 м)			10 (14) 704 - 775, (71 м)	10 (14) 797 - 854, (57 м)
30 505 - 529, (24 м)	30 553 - 670, (117 м)	10 (14) 692 - 704, (12 м)	30 714 - 854, (140 м)							
		10 (14) 704 - 775, (71 м)	10 (14) 797 - 854, (57 м)							

Тротуары слева							30 036 - 179, (143 м)	
Дорожные ограждения и направляющие устройства слева	На обочине	30 844 - 963, (119 м) ДП (44) 844 - 968, (123 м)					ДП (44) 979 - 179, (214 м)	
	На разделительной							
Дорожная разметка слева	3-я от осевой	14 844 - 927, (83 м)	12 927 935 (7 м)	17 935 - 947, (12 м)	12 947 - 985, (38 м)	17 985 - 1001, (16 м)	14 1001 - 179, (192 м)	
	2-я от осевой						15 844 - 179, (349 м)	
	1-я от осевой						12 844 - 179, (349 м)	
Элементы в плане								
Продольный профиль		R-44858, L=954					R-16504, L=109	

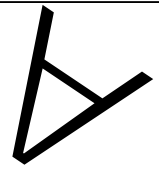

М-4 "Дон"
 Основной ход 777+050 - км 1119+500
 1079+844 - 1080+179

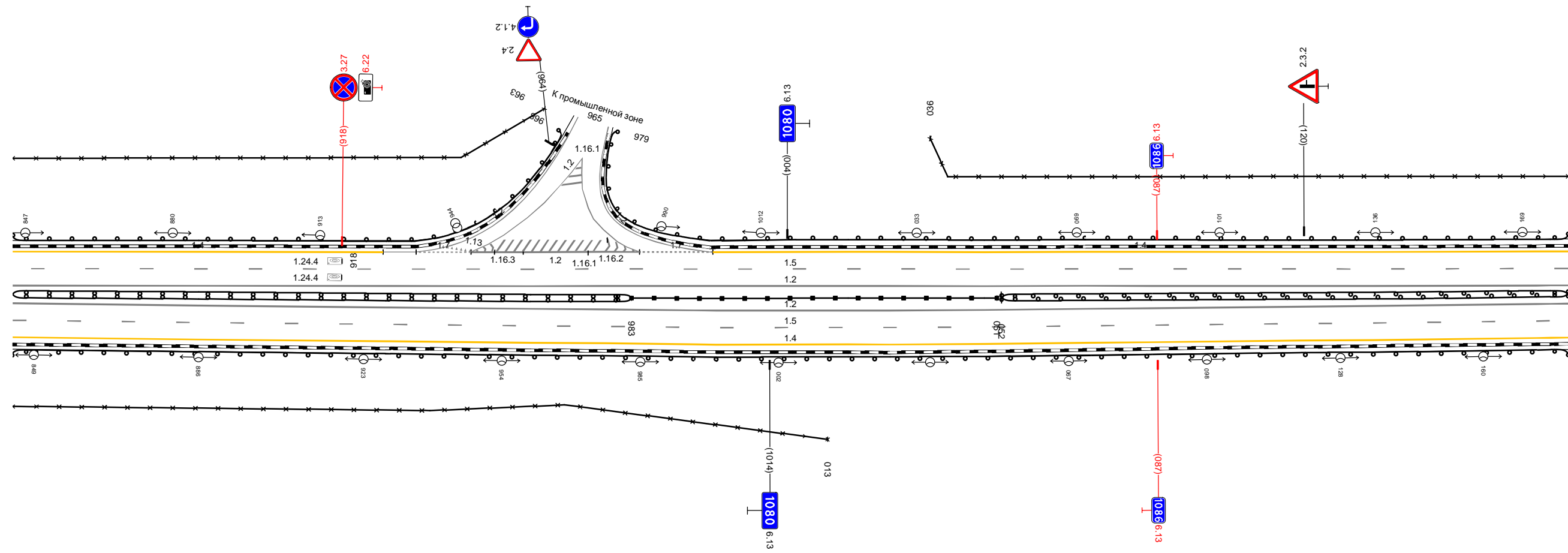

20 М

Дорожная разметка справа	Осевая линия				
	1-я от осевой			12 844 - 179, (349 м)	
	2-я от осевой			15 844 - 179, (349 м)	
Дорожные ограждения и направляющие устройства справа	3-я от осевой			14 844 - 179, (349 м)	
	На разделительной	ДП (46) 844 - 983, (139 м)		ДП (46) 983 - 051, (82 м)	
Тротуары справа	На обочине	30 844 - 013, (183 м)		ДП (44) 844 - 179, (349 м)	
	На разделительной			ДП (46) 052 - 179, (127 м) ДП (46) 052 - 179, (127 м)	

Тротуары слева		
Дорожные ограждения и направляющие устройства слева	На обочине	Д0 (34) 169 - 518 (349 м)
	На разделительной	30 169 - 518 (349 м)
Дорожная разметка слева	3-я от осевой	14 169 - 518 (349 м)
	2-я от осевой	15 169 - 518 (349 м)
	1-я от осевой	12 169 - 518 (349 м)
Элементы в плане		
Продольный профиль		a=6 L=122 297 R=33736, L=1755

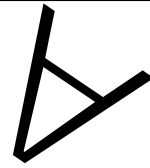

М-4 "Дон"
 Основной ход 777+050 - км 1119+500
 1080+169 - 1080+518

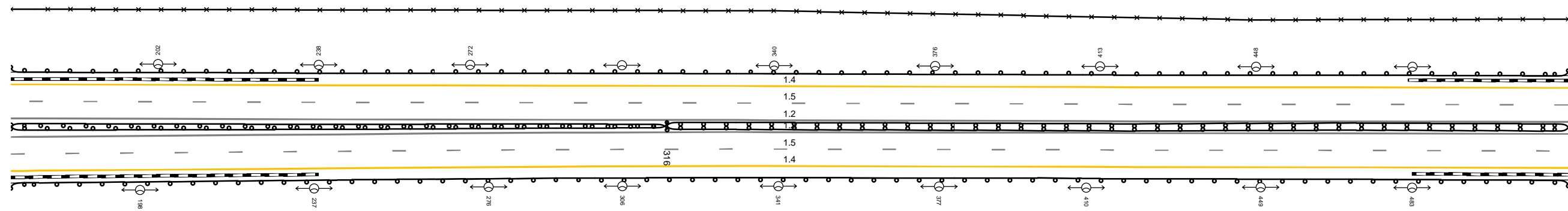

Дорожная разметка справа	Осевая линия	
	1-я от осевой	12 169 - 518 (349 м)
	2-я от осевой	15 169 - 518 (349 м)
	3-я от осевой	14 169 - 518 (349 м)
Дорожные ограждения и направляющие устройства справа	На разделительной	Д0 (36) 169 - 316 (147 м)
	На обочине	Д0 (34) 169 - 518 (349 м)
Тротуары справа		Д0 (36) 316 - 518 (202 м)

Тротуары слева		
Дорожные ограждения и направляющие устройства слева	На обочине	Д0 (14) 508 - 857, (349 м)
	На разделительной	30 508 - 857, (349 м)
Дорожная разметка слева	3-я от осевой	14 508 - 857, (349 м)
	2-я от осевой	15 508 - 857, (349 м)
	1-я от осевой	12 508 - 857, (349 м)
Элементы в плане		
Продольный профиль		R=33736, L=1755

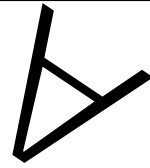

М-4 "Дон"
 Основной ход 777+050 - км 1119+500
 1080+508 - 1080+857

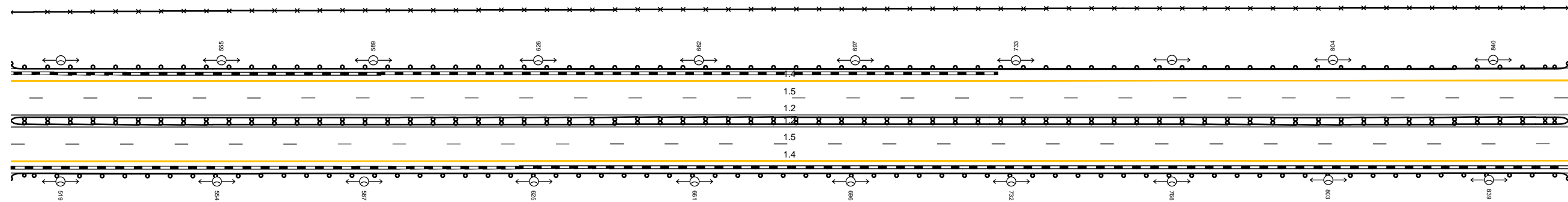

20 м

Дорожная разметка справа	Осевая линия	
	1-я от осевой	12 508 - 857, (349 м)
	2-я от осевой	15 508 - 857, (349 м)
Дорожные ограждения и направляющие устройства справа	3-я от осевой	14 508 - 857, (349 м)
	На разделительной	Д0 (16) 508 - 857, (349 м)
Тротуары справа	На обочине	Д0 (14) 508 - 857, (349 м)

Тротуары слева		
Дорожные ограждения и направляющие устройства слева	На обочине	В0 (34) 847 - 180, (349 м)
	На разделительной	30 847 - 180, (349 м)
Дорожная разметка слева	3-я от осевой	14 847 - 180, (349 м)
	2-я от осевой	15 847 - 180, (349 м)
	1-я от осевой	12 847 - 180, (349 м)
Элементы в плане		
Продольный профиль		R-33736, L-1755

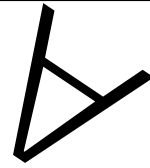

М-4 "ДОН"
 Основной ход 777+050 - км 1119+500
 1080+847 - 1081+180

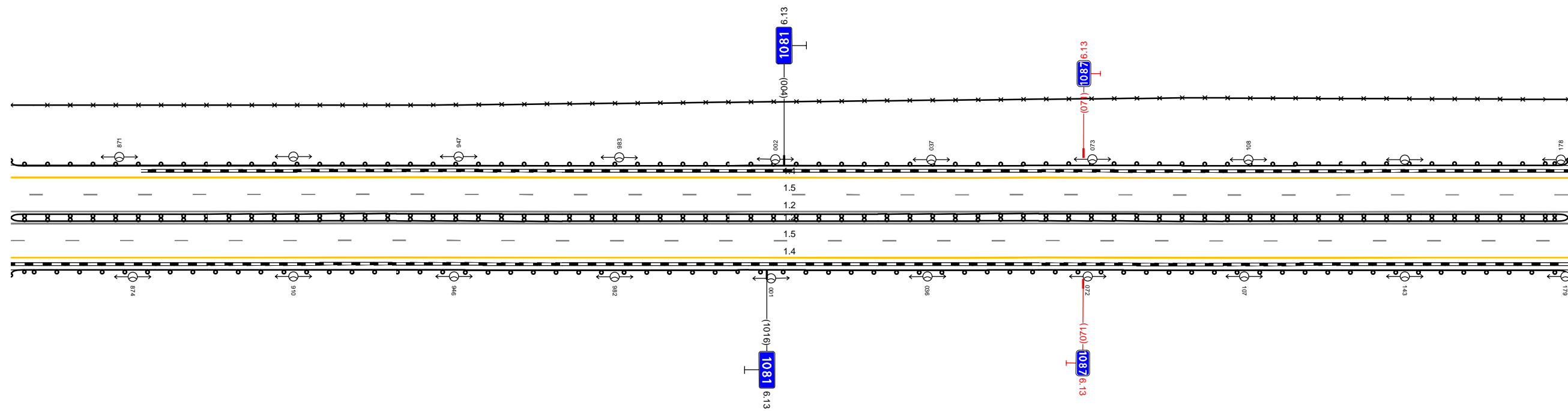

Дорожная разметка справа	Осевая линия	
	1-я от осевой	12 847 - 180, (349 м)
	2-я от осевой	15 847 - 180, (349 м)
Дорожные ограждения и направляющие устройства справа	3-я от осевой	14 847 - 180, (349 м)
	На разделительной	В0 (36) 847 - 180, (349 м)
Тротуары справа	На обочине	В0 (34) 847 - 180, (349 м)

20 м

Тротуары слева		
Дорожные ограждения и направляющие устройства слева	На обочине	10 (34) 174 - 523 (349 м)
	На разделительной	30 174 - 523 (349 м)
Дорожная разметка слева	3-я от осевой	14 174 - 523 (349 м)
	2-я от осевой	15 174 - 523 (349 м)
	1-я от осевой	12 174 - 523 (349 м)
Элементы в плане		
Продольный профиль		R=33736 L=1755

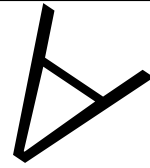

М-4 "Дон"
 Основной ход 777+050 - км 1119+500
 1081+170 - 1081+518

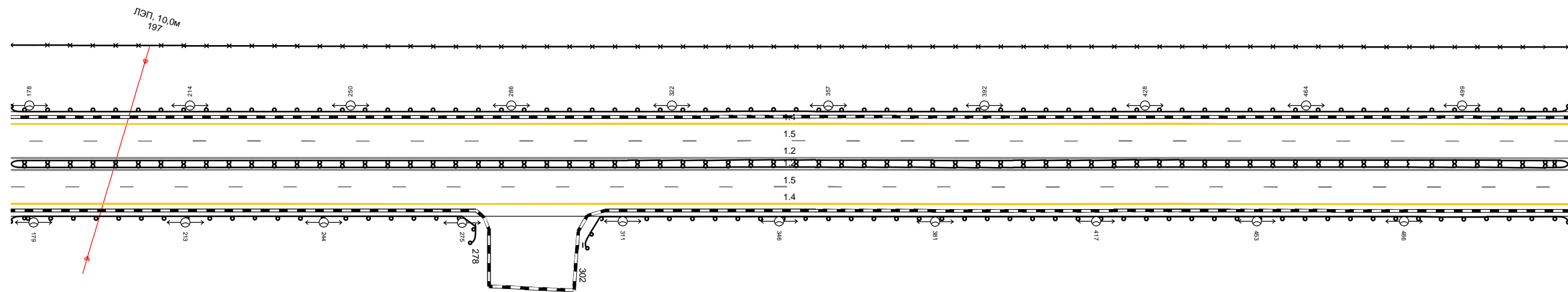

20 м

Дорожная разметка справа	Осевая линия	
	1-я от осевой	12 174 - 523 (349 м)
	2-я от осевой	15 174 - 523 (349 м)
Дорожные ограждения и направляющие устройства справа	На разделительной	14 174 - 523 (349 м)
	На обочине	10 (36) 174 - 523 (349 м)
Тротуары справа		10 (34) 174 - 278 (104 м) 10 (34) 302 - 523 (221 м)

Тротуары слева		
Дорожные ограждения и направляющие устройства слева	На обочине	Д0 (54) 521 - 869, (349 м)
	На разделительной	30 521 - 856, (335 м)
Дорожная разметка слева	3-я от осевой	14 521 - 869, (349 м)
	2-я от осевой	15 521 - 869, (349 м)
	1-я от осевой	12 521 - 869, (349 м)
Элементы в плане		
Продольный профиль		R=33736, L=1755

М-4 "Дон"
Основной ход 777+050 - км 1119+500
1081+508 - 1081+857

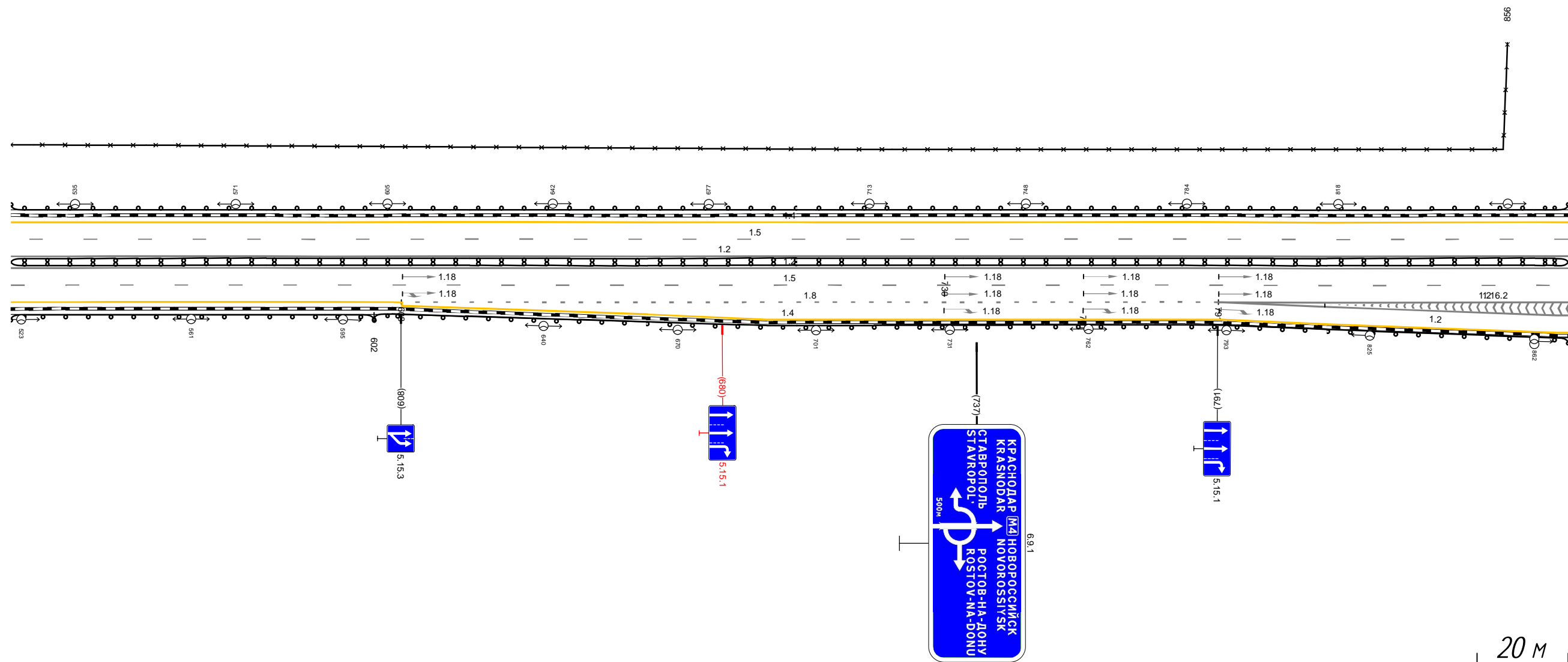

Дорожная разметка справа	Осевая линия			
	1-я от осевой		12 521 - 869, (349 м)	
	2-я от осевой		15 521 - 869, (349 м)	
	3-я от осевой	14 521 - 606, (85 м)	18 608 - 791, (183 м)	12 791 - 869, (78 м)
	4-я от осевой		14 606 - 792, (186 м)	12 792 - 869, (77 м)
Дорожные ограждения и направляющие устройства справа	На разделительной		Д0 (56) 521 - 869, (349 м)	Д0 (56) 602 - 869, (267 м)
	На обочине	Д0 (54) 521 - 602, (81 м)		
Тротуары справа				

Тротуары слева			
Дорожные ограждения и направляющие устройства слева	На обочине	Д0 (34) 867 - 195, (349 м)	
	На разделительной		
Дорожная разметка слева	4-я от осевой	1,4 151 - 195, (44 м)	
	3-я от осевой	1,8 151 - 195, (44 м)	
	2-я от осевой	15 867 - 195, (349 м)	
	1-я от осевой	12 867 - 195, (349 м)	
Элементы в плане			
Продольный профиль		R-33736, L=1755	R-17220, L=215

М-4 "Дон"
Основной ход 777+050 - км 1119+500
1081+847 - 1082+175

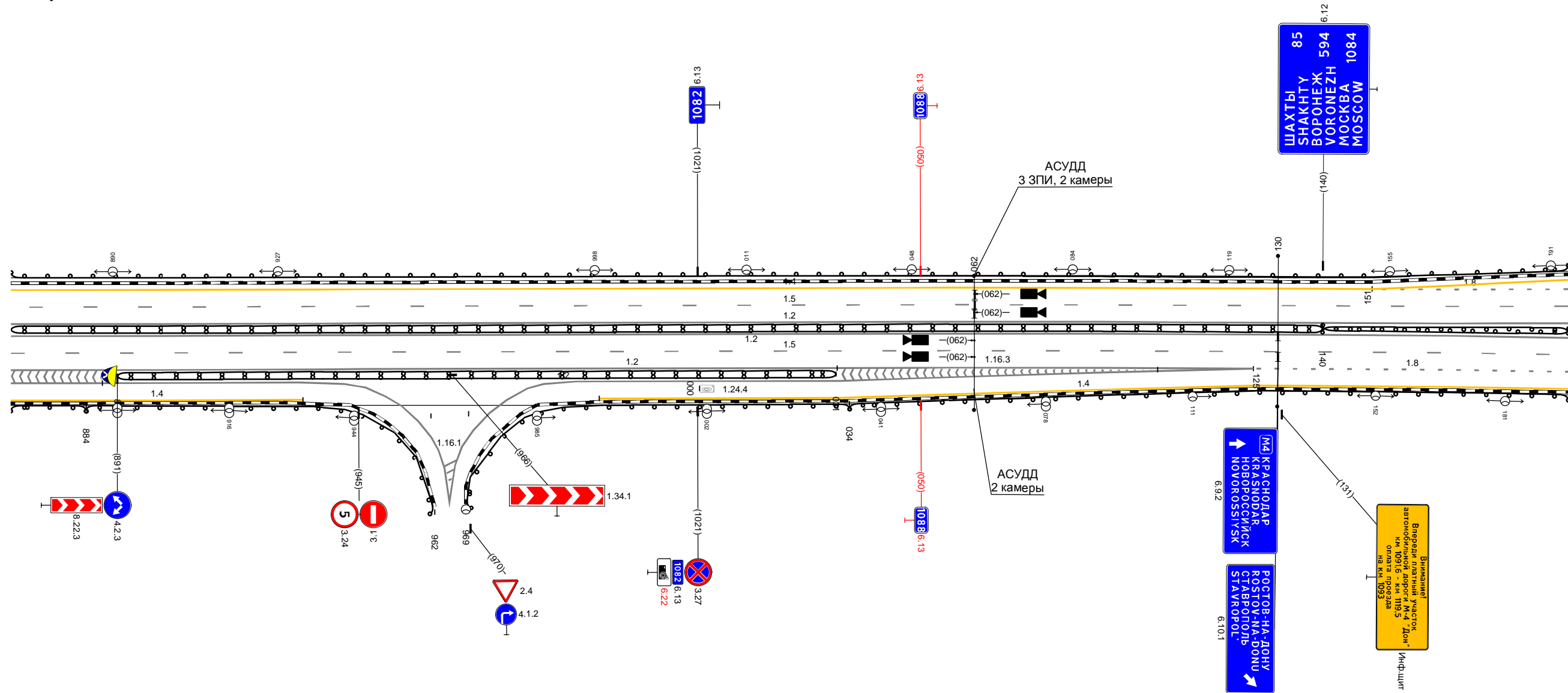

Дорожная разметка справа	Осевая линия				
	1-я от осевой			12 867 - 195, (349 м)	
	2-я от осевой			15 867 - 195, (349 м)	
	3-я от осевой			12 867 - 125, (278 м)	1,8 125 - 195, (70 м)
	4-я от осевой	12 867 - 947, (79 м)		12 983 - 125, (163 м)	1,4 125 - 195, (70 м)
5-я от осевой	14 867 - 933, (65 м)	12 947 - 983, (36 м)		1,4 999 - 125, (147 м)	
Дорожные ограждения и направляющие устройства справа	На разделительной	Д0 (36) 867 - 140, (294 м)			Д0 (36) 140 - 195, (55 м) Д0 (36) 140 - 195, (55 м)
	На обочине	Д0 (36) 867 - 884, (17 м)	Д0 (36) 884 - 962, (78 м)	Д0 (36) 891 - 031, (161 м)	Д0 (36) 969 - 034, (86 м)
Тротуары справа					

Тротуары слева							
Дорожные ограждения и направляющие устройства слева	На обочине	Д0 (54) 193 - 218, (25 м)	Д0 (46) 218 - 426, (208 м)				М0 (48) 489 - 542, (53 м)
	На разделительной						
Дорожная разметка слева	5-я от осевой			14 377 - 426, (49 м)			
	4-я от осевой	14 193 - 232, (39 м)	14 232 - 377, (145 м)		12 377 - 459, (82 м)		
	3-я от осевой	18 193 - 377, (184 м)			12 377 - 482, (105 м)		14 482 - 542, (60 м)
	2-я от осевой	15 193 - 542, (349 м)					
	1-я от осевой	12 193 - 542, (349 м)					
Элементы в плане							
Продольный профиль		R=17220, L=215		L=318		a=2	

М-4 "ДОН"
Основной ход 777+050 - км 1119+500
1082+165 - 1082+514

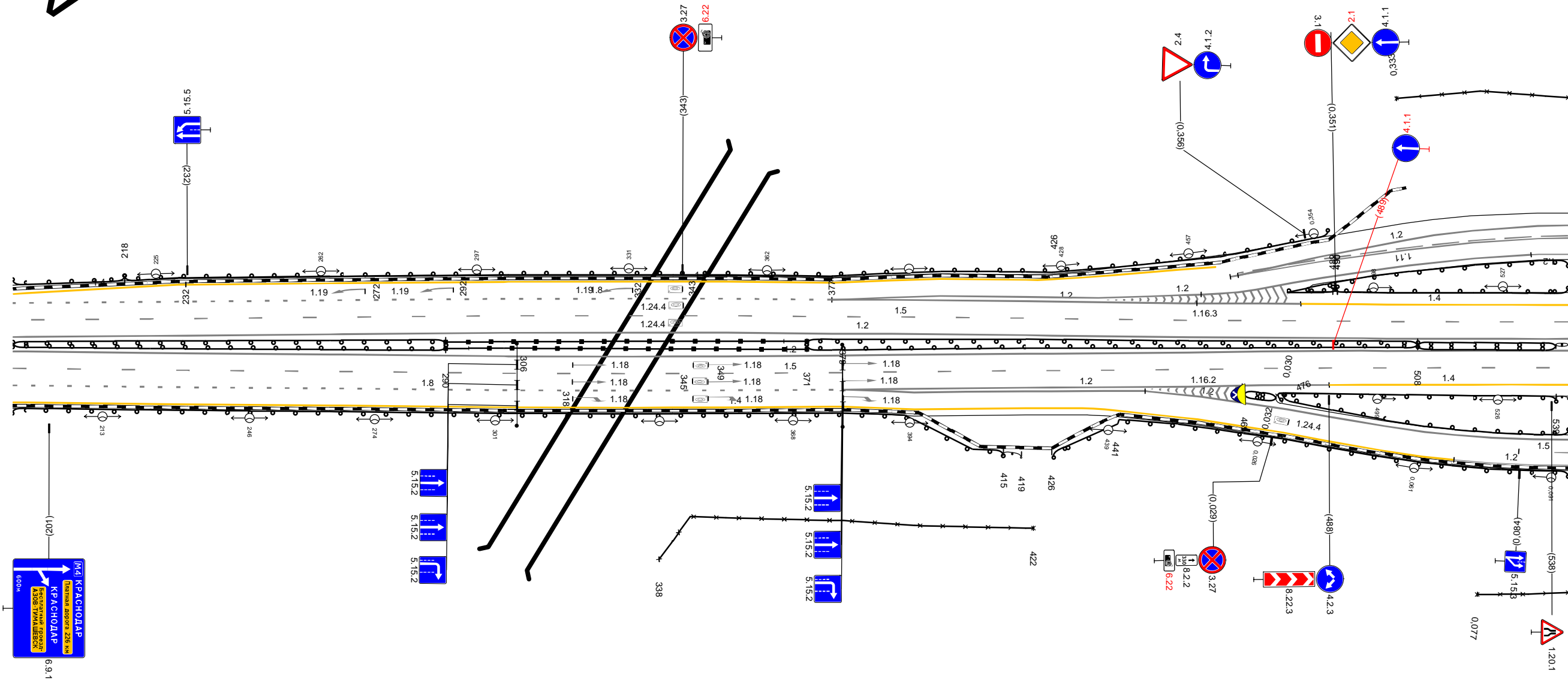

Дорожная разметка справа	Осевая линия						
	1-я от осевой			12 193 - 542, (349 м)			
	2-я от осевой			15 193 - 542, (349 м)			
	3-я от осевой	18 193 - 379, (186 м)			12 379 - 488, (109 м)		14 488 - 542, (54 м)
	4-я от осевой				12 379 - 447, (68 м)		
Дорожные ограждения и направляющие устройства справа	На разделительной	Д0 (46) 193 - 290, (97 м)	Д0 (46) 290 - 371, (81 м)	Д0 (46) 371 - 508, (137 м)	Д0 (46) 371 - 508, (137 м)	Д0 (46) 508 - 539, (31 м)	М0 (46) 539 - 542, (3 м)
	На обочине	Д0 (46) 193 - 415, (222 м)		30 338 - 422, (84 м)	Д0 (46) 415 - 419, (4 м)	Д0 (46) 467 - 476, (9 м)	Д0 (46) 476 - 539, (63 м)
Тротуары справа							

20 М

Тротуары слева							
Дорожные ограждения и направляющие устройства слева	На обочине	30 517 - 690, (173 м)				30 802 - 866, (64 м)	
	На разделительной	10 (54) 517 - 594, (77 м)		10 (54) 594 - 866, (272 м)			
Дорожная разметка слева	4-я от осевой	14 517 - 597, (80 м)					
	3-я от осевой	18 517 - 601, (84 м)		14 597 - 866, (269 м)			
	2-я от осевой			15 517 - 866, (349 м)			
	1-я от осевой			12 517 - 866, (349 м)			
Элементы в плане							
Продольный профиль		L-349				a-2	

М-4 "ДОН"
Основной ход 777+050 - км 1119+500
1083+571 - 1083+920

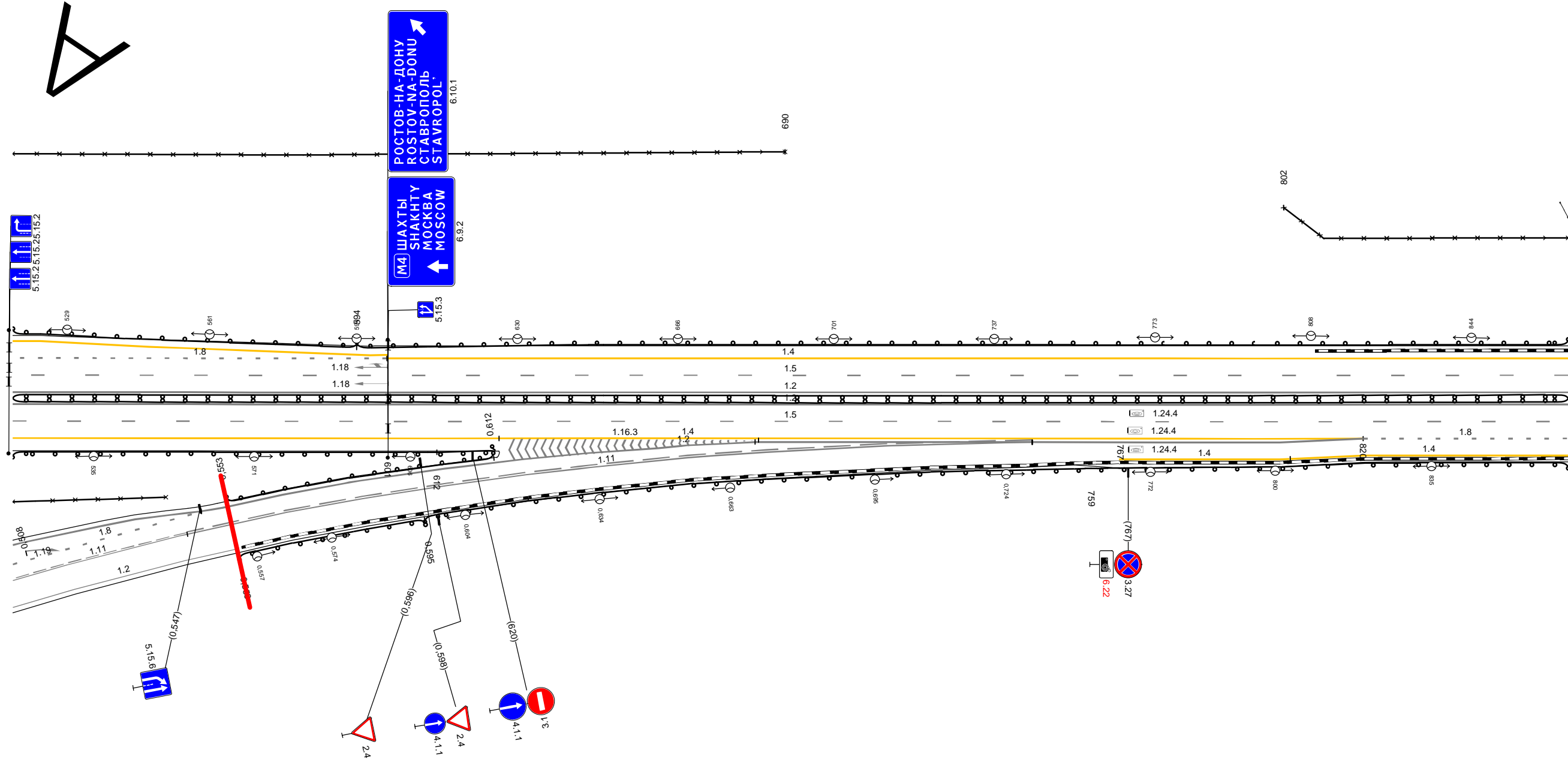

20 м

Дорожная разметка справа	Осевая линия						
	1-я от осевой	12 517 - 866, (349 м)					
	2-я от осевой	15 517 - 866, (349 м)					
	3-я от осевой	14 517 - 820, (303 м)		18 820 - 866, (46 м)			
	4-я от осевой			12 683 - 820, (136 м)		14 820 - 866, (46 м)	
Дорожные ограждения и направляющие устройства справа	На разделительной	10 (54) 517 - 866, (349 м)		14 765 - 803, (38 м)		14 803 - 820, (17 м)	
	На обочине	10 (54) 517 - 612, (95 м)				10 (54) 759 - 866, (107 м)	
Тротуары справа							

Тротуары слева							
Дорожные ограждения и направляющие устройства слева	На обочине	до (44) 863 - 889 (26 м)	до (44) 889 - 1058 (169 м)		до (46) 1058 - 126 (154 м)		30 1083 - 126 (129 м)
	На разделительной						
Дорожная разметка слева	3-я от осевой	14 863 - 126 (349 м)					
	2-я от осевой	15 863 - 126 (349 м)					
	1-я от осевой	12 863 - 126 (349 м)					
Элементы в плане							
Продольный профиль		L=78 a=2 0/41 R=19436, L=564					

М-4 "ДОН"
 Основной ход 777+050 - км 1119+500
 1083+910 - 1084+173

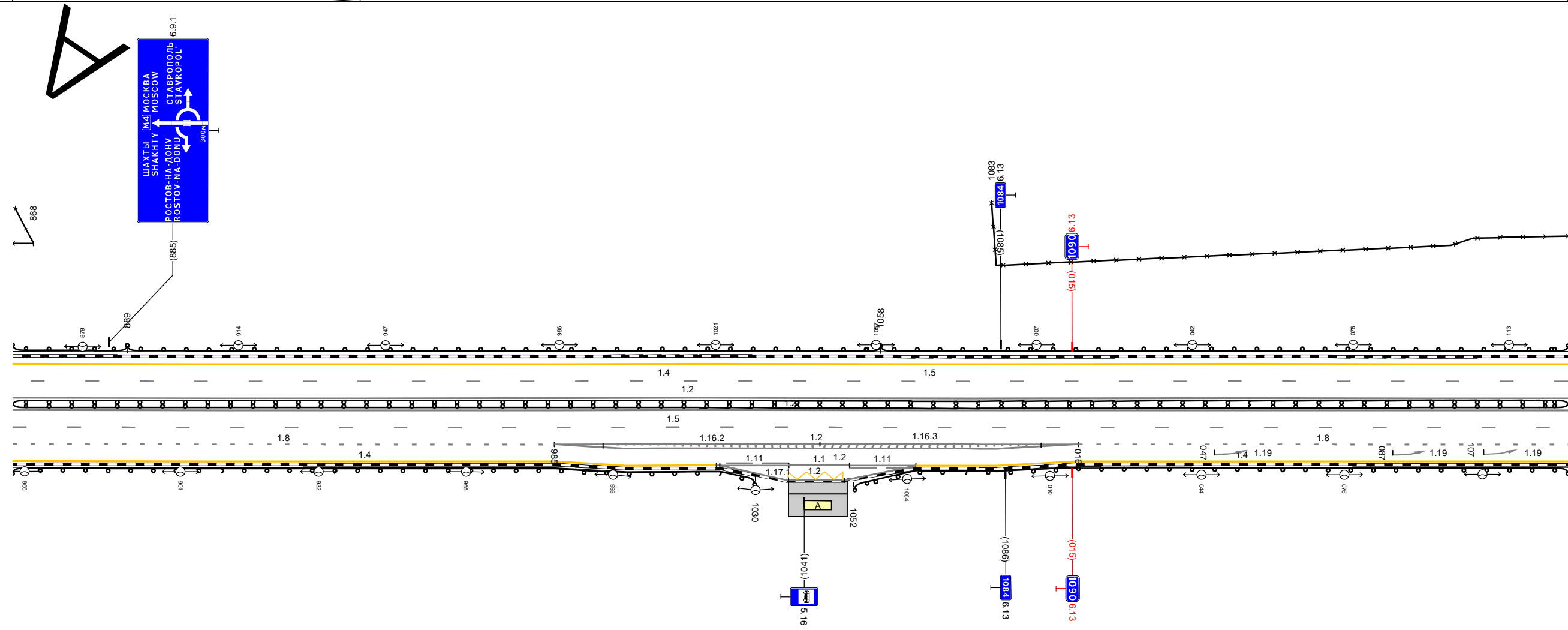

20 м

Дорожная разметка справа	Осевая линия						
	1-я от осевой	12 863 - 126 (349 м)					
	2-я от осевой	15 863 - 126 (349 м)					
	3-я от осевой	18 863 - 985 (121 м)	12 985 - 016 (117 м)			18 016 - 126 (110 м)	
	4-я от осевой	14 863 - 985 (122 м)	12 985 - 016 (117 м)			14 016 - 126 (110 м)	
	5-я от осевой	14 985 - 1021 (36 м)	12 1022 - 1038 (16 м)	11 1038 - 1051 (14 м)	11 1051 - 1066 (15 м)	14 1066 - 016 (36 м)	
6-я от осевой	1037 1050 (13 м) 1022 - 1066 (44 м)						
Дорожные ограждения и направляющие устройства справа	На разделительной	до (46) 863 - 126 (349 м)		до (46) 863 - 126 (349 м)		до (46) 1052 - 126 (160 м)	
	На обочине						
Тротуары справа							

Тротуары слева									
Дорожные ограждения и направляющие устройства слева	На обочине		Д0 (46) 126 - 346, (220 м)						30 419 - 475, (56 м)
	На разделительной		30 126 - 342, (216 м)				070-В 353 - 420, (67 м)		Д0 (46) 421 - 475, (54 м)
Дорожная разметка слева	3-я от осевой				14 126 - 475, (349 м)				
	2-я от осевой				15 126 - 475, (349 м)				
	1-я от осевой				12 126 - 475, (349 м)				
Элементы в плане									
Продольный профиль					R=19436, L=564				419 L=56 a=8

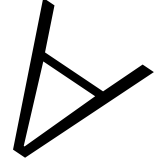

М-4 "Дон"
 Основной ход 777+050 - км 1119+500
 1084+163 - 1084+512

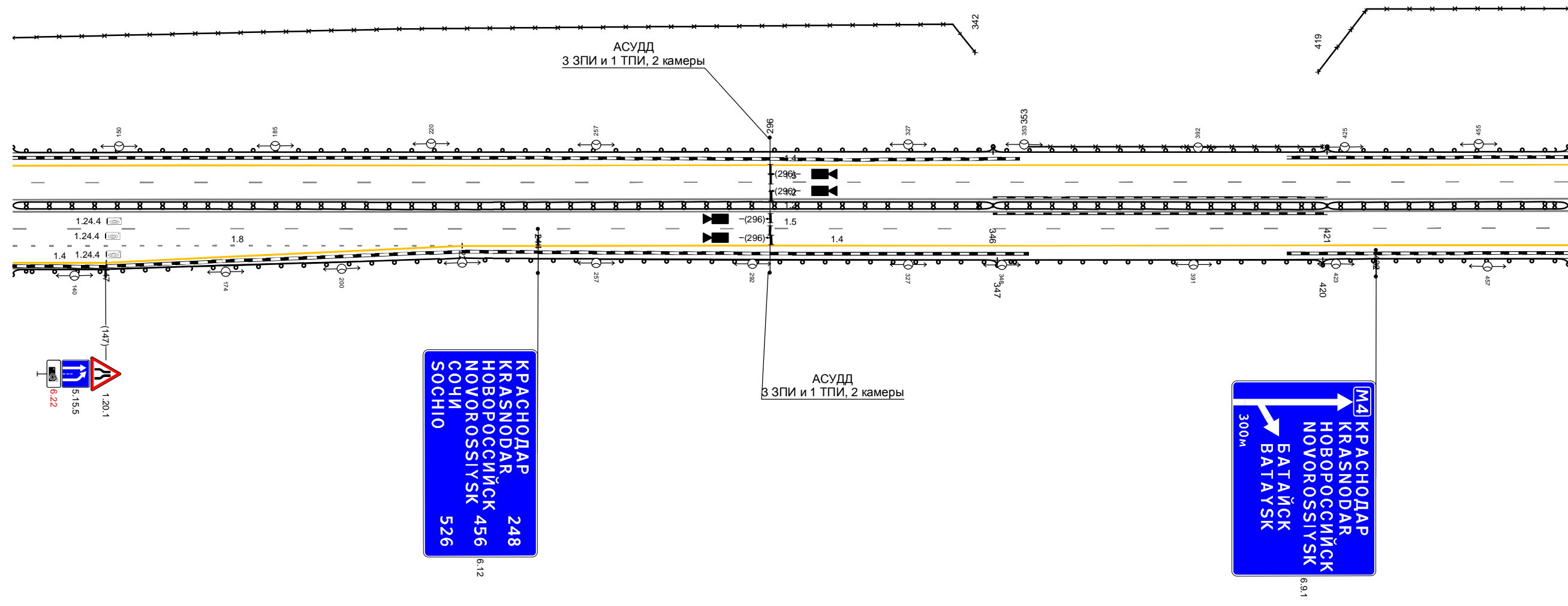

20 м

Дорожная разметка справа	Осевая линия							
	1-я от осевой							12 126 - 475, (349 м)
	2-я от осевой							15 126 - 475, (349 м)
	3-я от осевой							14 227 - 475, (248 м)
Дорожные ограждения и направляющие устройства справа	На разделительной		18 126 - 227, (101 м)					
	На обочине	14 126 - 147, (21 м)		14 147 - 227, (80 м)				
Тротуары справа			Д0 (46) 126 - 346, (220 м)				М0 (48) 346 - 421, (75 м)	Д0 (46) 421 - 475, (54 м)
			Д0 (46) 126 - 347, (221 м)				М0 (48) 347 - 420, (73 м)	Д0 (46) 420 - 475, (55 м)

Тротуары слева					
Дорожные ограждения и направляющие устройства слева	На обочине	ДП (36) 514 - 684 (170 м)	ДП (34) 684 - 800 (116 м)	ДП (36) 809 - 833 (24 м)	ДП (36) 846 - 864 (18 м)
	На разделительной				
Дорожная разметка слева	5-я от осевой				14 832 - 864 (32 м)
	4-я от осевой				12 812 - 864 (52 м)
	3-я от осевой	14 514 - 800 (286 м)			12 800 - 864 (64 м)
	2-я от осевой		15 514 - 864 (350 м)		
	1-я от осевой		12 514 - 864 (350 м)		
Элементы в плане			R=1200, L=1450		
Продольный профиль			R=31485, L=1145		

A

М-4 "ДОН"
Основной ход 777+050 - км 1119+500
1085+514 - 1085+864

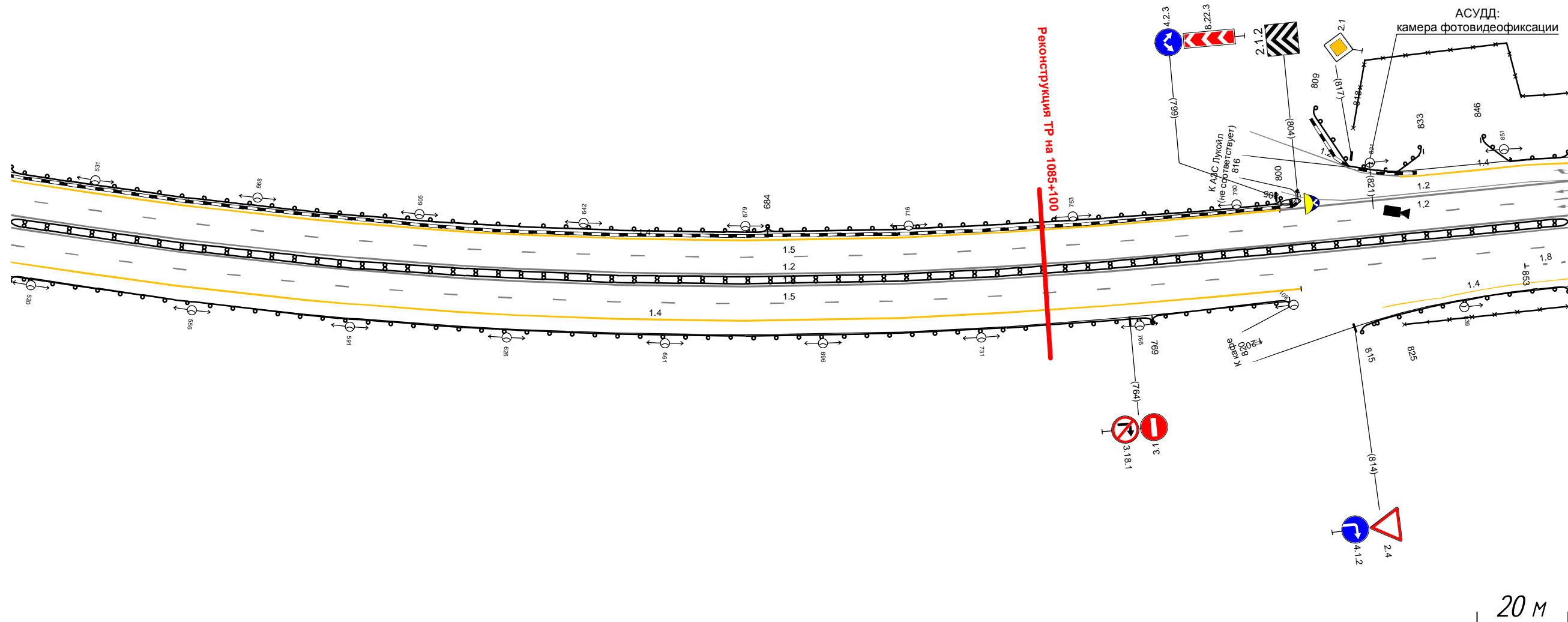

Дорожная разметка справа	Осевая линия				
	1-я от осевой		12 514 - 864 (350 м)		
	2-я от осевой		15 514 - 864 (350 м)		
	3-я от осевой	14 514 - 803 (289 м)			18 853 864 111 885 864 (8 м)
Дорожные ограждения и направляющие устройства справа	На разделительной		ДП (36) 514 - 864 (350 м)		
	На обочине	ДП (34) 514 - 769 (255 м)	ДП (34) 769 - 800 (31 м)	ДП (36) 825 - 864 (39 м)	ДП (34) 815 - 864 (49 м)
Тротуары справа					

Тротуары слева					
Дорожные ограждения и направляющие устройства слева	На обочине	ДП (36) 854 - 1017, (163 м)		ДП (34) 1017 - 176, (185 м)	
	На разделительной				
Дорожная разметка слева	5-я от осевой	14 854 - 869, (15 м)			
	4-я от осевой	12 854 - 869, (15 м)	14 869 - 941, (72 м)	14 941 - 1017, (76 м)	
	3-я от осевой	12 854 - 869, (15 м)	1,8 869 - 1017, (148 м)		1,4 1017 - 176, (185 м)
	2-я от осевой				1,5 854 - 176, (349 м)
	1-я от осевой				1,2 854 - 176, (349 м)
Элементы в плане		R=1200, L=1450		0,2%	
Продольный профиль		R=31485, L=1145		0,2%	a=15
				L=144	0,2%
					R=30721, L=1113

М-4 "ДОН"
Основной ход 777+050 - км 1119+500
1085+854 - 1086+176

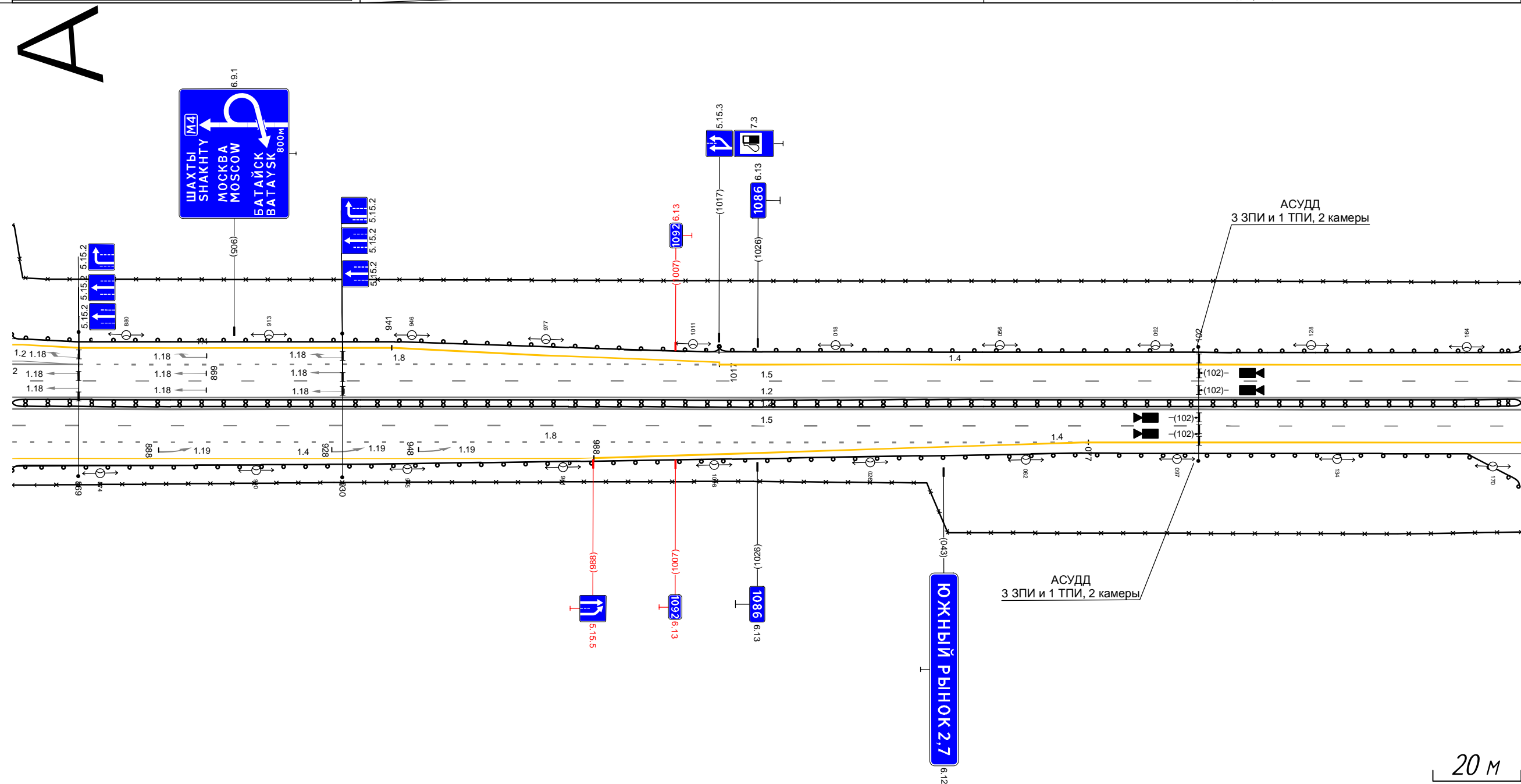

Дорожная разметка справа	Осевая линия				
	1-я от осевой			1,2 854 - 176, (349 м)	
	2-я от осевой			1,5 854 - 176, (349 м)	
	3-я от осевой				1,4 075 - 176, (102 м)
	4-я от осевой	1,4 855 - 988, (133 м)	1,8 854 - 077, (249 м)	1,4 988 - 075, (113 м)	
Дорожные ограждения и направляющие устройства справа	На разделительной			ДП (36) 854 - 176, (349 м)	
	На обочине			ДП (34) 854 - 176, (349 м)	
Тротуары справа				30 854 - 176, (349 м)	

20 м

Тротуары слева		
Дорожные ограждения и направляющие устройства следа	На обочине	30 166 - 232, (66 м)
	На разделительной	Д0 (54) 166 - 281, (115 м)
Дорожная разметка следа	3-я от осевой	14 166 - 515, (349 м)
	2-я от осевой	15 166 - 515, (349 м)
	1-я от осевой	12 166 - 515, (349 м)
Элементы в плане		
Продольный профиль		R=30721, L=1113

A

М-4 "Дон"
Основной ход 777+050 - км 1119+500
1086+166 - 1086+515

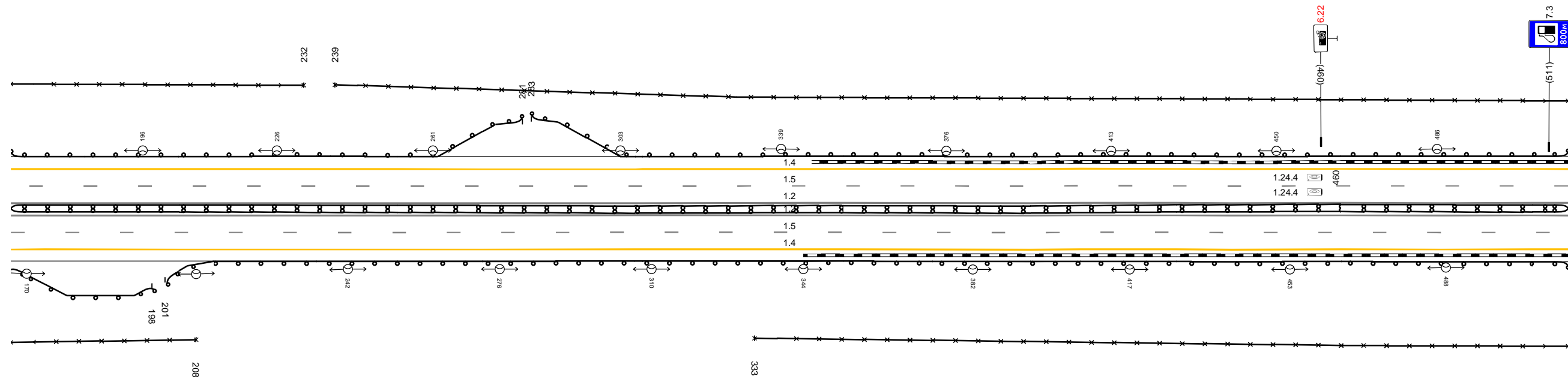

20 м

Дорожная разметка справа	Осевая линия	
	1-я от осевой	12 166 - 515, (349 м)
	2-я от осевой	15 166 - 515, (349 м)
Дорожные ограждения и направляющие устройства справа	3-я от осевой	14 166 - 515, (349 м)
	На разделительной	Д0 (54) 166 - 515, (349 м)
	На обочине	30 166 - 208, (42 м)
Тротуары справа		Д0 (54) 166 - 198, (32 м)
		30 333 - 515, (182 м)
		Д0 (54) 201 - 515, (314 м)

Тротуары слева			
Дорожные ограждения и направляющие устройства слева	На обочине	30 505 - 854, (349 м)	II (56) 623 - 854, (231 м)
	На разделительной		
Дорожная разметка слева	4-я от осевой	14 660 - 743, (83 м)	18 743 - 854, (111 м)
	3-я от осевой	14 505 - 660, (155 м)	18 660 - 854, (194 м)
	2-я от осевой	15 505 - 854, (349 м)	
	1-я от осевой	12 505 - 854, (349 м)	
Элементы в плане			
Продольный профиль		R=30721, L=1113	

М-4 "Дон"
 Основной ход 777+050 - км 1119+500
 1086+505 - 1086+854

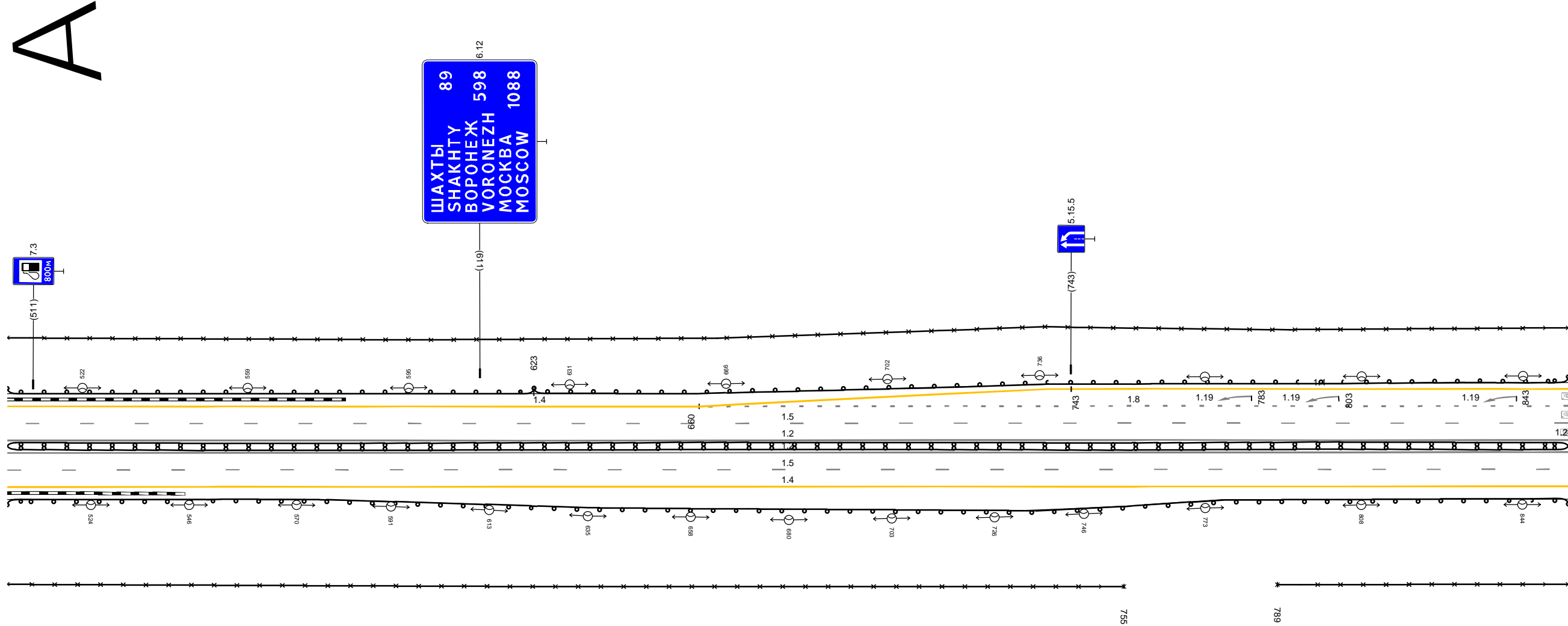

Дорожная разметка справа	Осевая линия		
	1-я от осевой	12 505 - 854, (349 м)	
	2-я от осевой	15 505 - 854, (349 м)	
Дорожные ограждения и направляющие устройства справа	На разделительной	14 505 - 854, (349 м)	III (56) 505 - 854, (349 м)
	На обочине	30 505 - 755, (250 м)	30 789 - 854, (65 м)
Тротуары справа			

20 М

Тротуары слева									
Дорожные ограждения и направляющие устройства слева	На обочине	30 165 - 386, (221 м)		ДП (54) 165 - 392, (227 м)		ДП (54) 410 - 477, (67 м)		ДП (54) 490 - 514, (24 м)	
	На разделительной								
Дорожная разметка слева	5-я от осевой			12 324 - 371, (47 м)		12 392 400 (7 м)		12 482 488 (6 м)	
	4-я от осевой	14 165 - 201, (36 м)	14 201 - 324, (123 м)	12 324 - 392, (69 м)				12 488 - 514, (26 м)	
	3-я от осевой	1.8 165 - 324, (159 м)				12 324 - 514, (190 м)			
	2-я от осевой			15 165 - 514, (349 м)					
	1-я от осевой			12 165 - 514, (349 м)					
Элементы в плане				R=4000, L=536					
Продольный профиль		a-5		L=349					

A

М-4 "Дон"
Основной ход 777+050 - км 1119+500
1088+165 - 1088+514

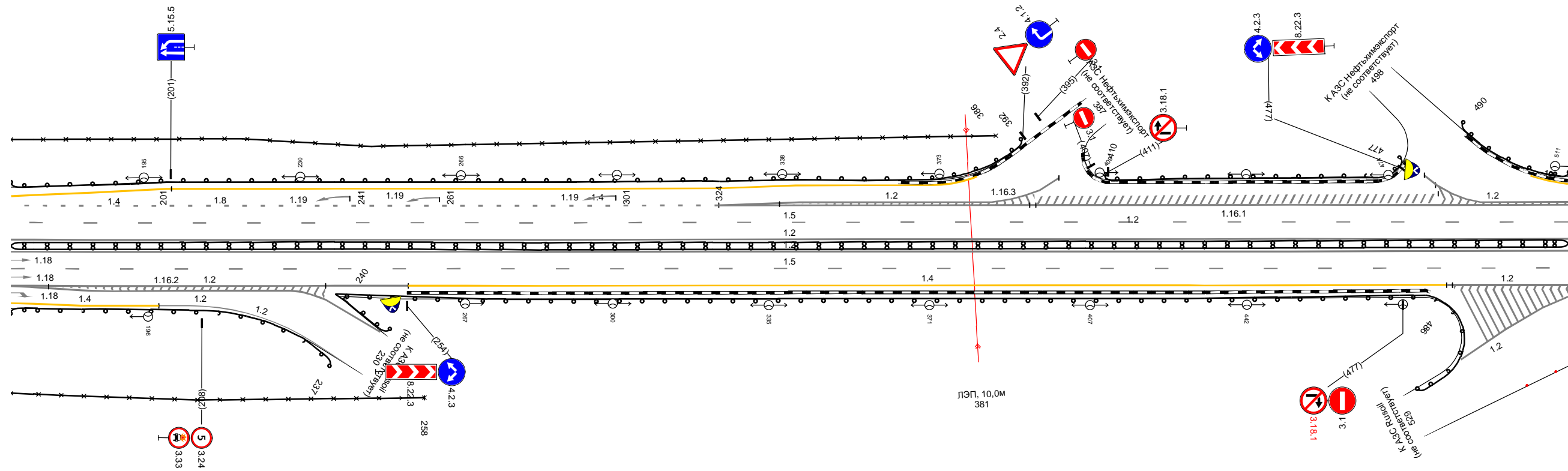

20 м

Дорожная разметка справа	Осевая линия								
	1-я от осевой			12 165 - 514, (349 м)					
	2-я от осевой			15 165 - 514, (349 м)					
	3-я от осевой	12 165 - 254, (89 м)			14 254 - 487, (233 м)		12 508 514 (6 м)		
	4-я от осевой	12 165 - 232, (63 м)						12 487 - 514, (27 м)	
	5-я от осевой	14 165 - 198, (33 м)	198 205 (7 м)						
Дорожные ограждения и направляющие устройства справа	На разделительной			ДП (56) 165 - 514, (349 м)					
	На обочине	30 165 - 258, (93 м)		ДП (54) 165 - 237, (72 м)		ДП (54) 240 - 486, (246 м)			
Тротуары справа									

Тротуары слева						30 837 - 853, (16 м)
Дорожные ограждения и направляющие устройства слева	На обочине					
	На разделительной					
Дорожная разметка слева	5-я от осевой	14 518 - 533, (15 м)				
	4-я от осевой	12 504 - 518, (14 м)	12 518 - 545, (27 м)	14 533 - 732, (199 м)		
	3-я от осевой		11 532 - 568, (36 м)	18 568 - 702, (134 м)	18 702 - 732, (30 м)	14 732 - 853, (121 м)
	2-я от осевой					
	1-я от осевой					
Элементы в плане						R=4000, L=536
Продольный профиль		a=5				L=349

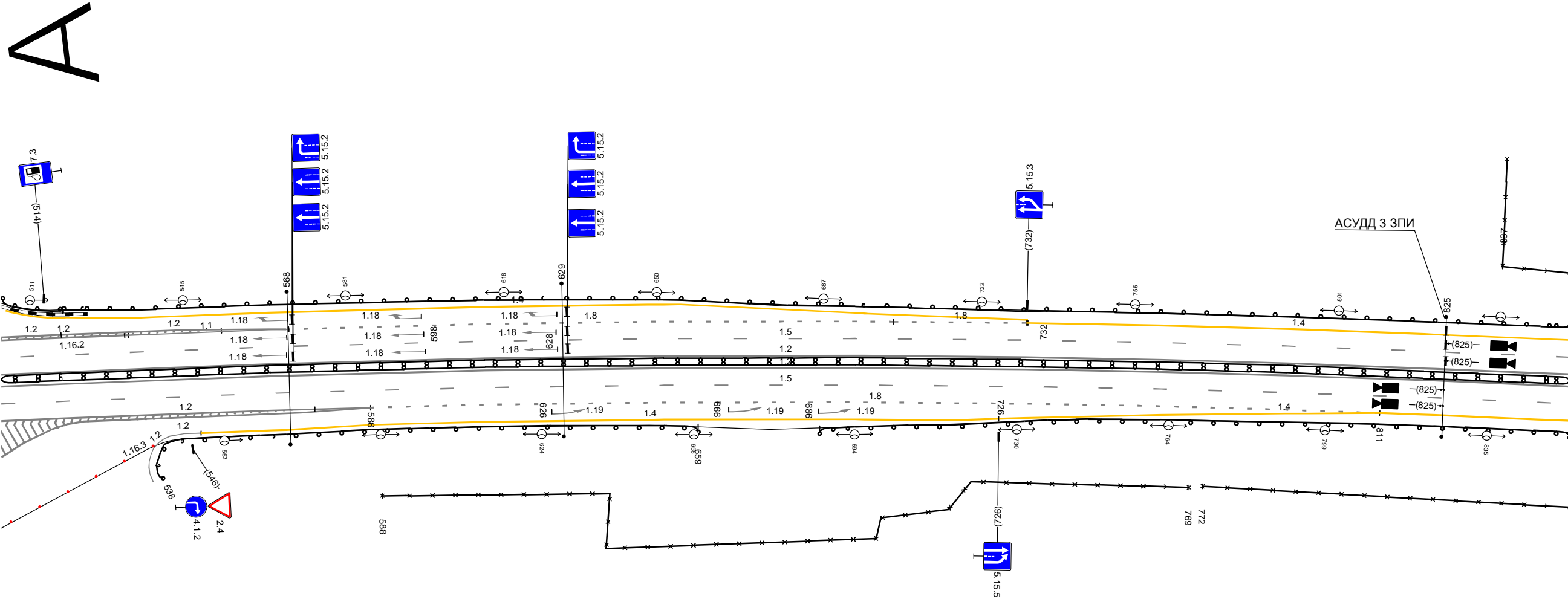

М-4 "ДОН"
 Основной ход 777+050 - км 1119+500
 1088+504 - 1088+853

A

20 м

Дорожная разметка справа	Осевая линия					
	1-я от осевой					12 504 - 853, (349 м)
	2-я от осевой					15 504 - 853, (349 м)
	3-я от осевой	12 508 515 (6 м)	12 504 - 586, (82 м)	18 586 - 811, (225 м)	14 811 - 853, (42 м)	
	4-я от осевой		12 515 - 586, (71 м)	14 586 - 726, (140 м)	14 726 - 811, (85 м)	
Дорожные ограждения и направляющие устройства справа	На разделительной	14 544 548 (4 м)	14 548 - 586, (38 м)			
	На обочине					14 (46) 504 - 853, (349 м) 30 588 - 769, (181 м) 30 772 - 853, (81 м)
Тротуары справа						14 (44) 538 - 659, (121 м) 14 (44) 686 - 853, (167 м)

Тротуары слева		
Дорожные ограждения и направляющие устройства слева	На обочине	Д0 (54) 843 - 978, (135 м)
	На разделительной	Д0 (54) 843 - 978, (135 м)
Дорожная разметка слева	4-я от осевой	14 986 - 049, (81 м)
	3-я от осевой	14 049 - 174, (125 м)
	2-я от осевой	15 843 - 174, (349 м)
	1-я от осевой	12 843 - 174, (349 м)
Элементы в плане		R=4000, L=536
Продольный профиль		α=5

A

М-4 "ДОН"
Основной ход 777+050 - км 1119+500
1088+843 - 1089+174

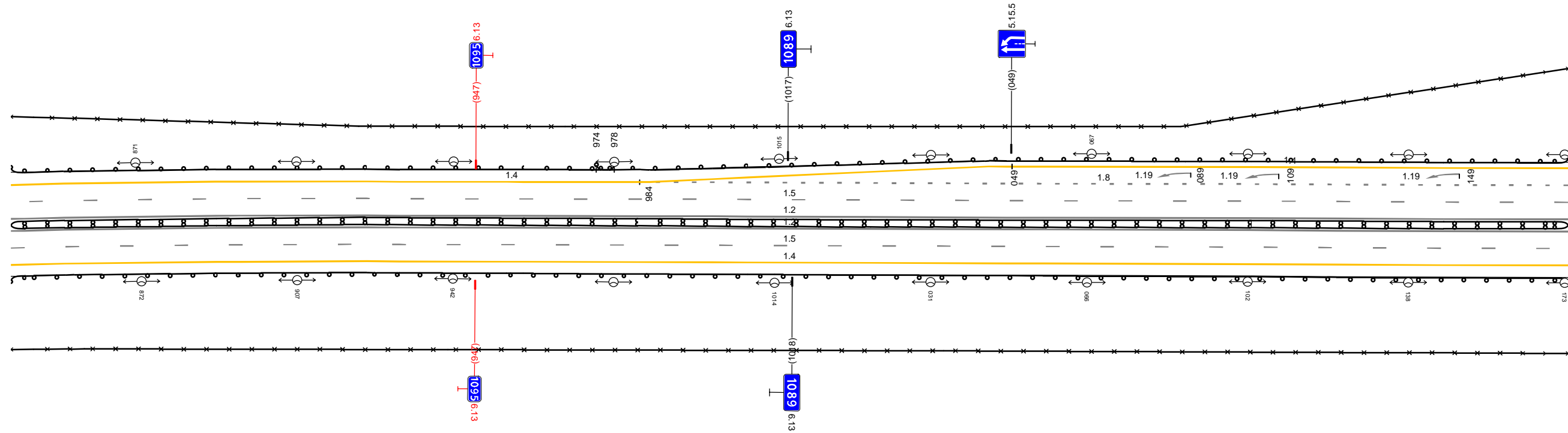

20 м

Дорожная разметка справа	Осевая линия	
	1-я от осевой	12 843 - 174, (349 м)
	2-я от осевой	15 843 - 174, (349 м)
Дорожные ограждения и направляющие устройства справа	На разделительной	Д0 (54) 843 - 174, (349 м)
	На обочине	Д0 (54) 843 - 174, (349 м)
Тротуары справа		30 843 - 174, (349 м)

Тротуары слева											
Дорожные ограждения и направляющие устройства слева	На обочине	ДП (46) 164 - 270, (107 м)				30 309 - 513, (203 м)					
	На разделительной	30 164 - 240, (76 м)				ДП (46) 279 - 464, (185 м)					
Дорожная разметка слева	5-я от осевой	1,4 195 - 232, (37 м)	1,2 232 241 (10 м)	1,2 250 - 298, (47 м)	1,2 311 316 (5 м)	1,4 316 - 359, (43 м)					
	4-я от осевой	1,4 164 - 195, (31 м)	1,2 195 - 250, (55 м)	1,2 298 - 359, (61 м)	1,4 359 - 417, (58 м)						
	3-я от осевой	1,8 164 - 195, (31 м)	1,2 195 - 359, (164 м)	1,8 359 - 497, (138 м)	1,4 417 - 497, (80 м)						
	2-я от осевой					1,5 164 - 513, (349 м)					
	1-я от осевой					1,2 164 - 513, (349 м)					
Элементы в плане											
Продольный профиль		R-22574, L=145				R-7066, L=121				R-30321, L=379	

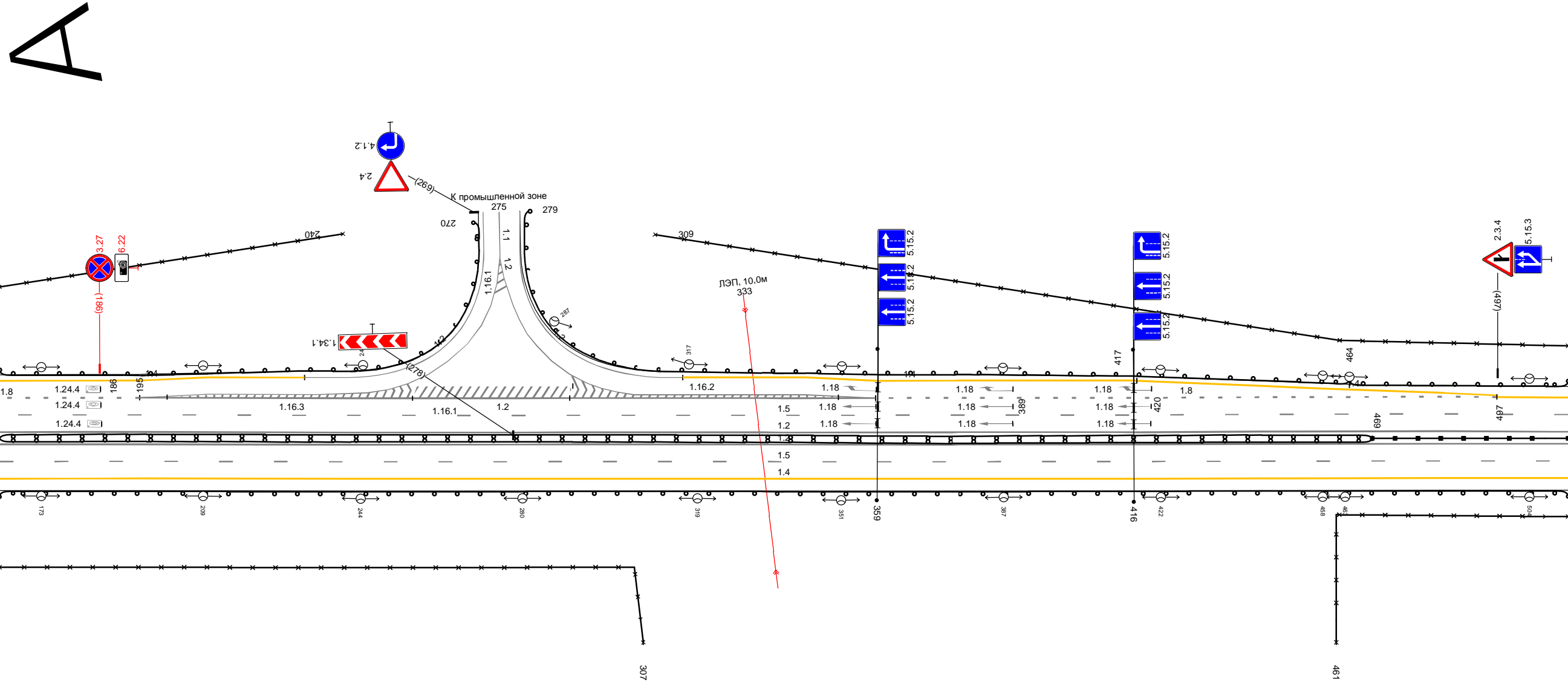

М-4 "ДОН"
 Основной ход 777+050 - км 1119+500
 1089+164 - 1089+513

Дорожная разметка справа	Осевая линия				
	1-я от осевой	1,2 164 - 513, (349 м)			
	2-я от осевой	1,5 164 - 513, (349 м)			
Дорожные ограждения и направляющие устройства справа	На разделительной	ДП (46) 164 - 469, (305 м)			
	На обочине	30 164 - 307, (143 м)			
Тротуары справа		ДП (44) 164 - 513, (349 м)			

20 М

Тротуары слева		
Дорожные ограждения и направляющие устройства слева	На обочине	10 (34) 503 - 851 (349 м)
	На разделительной	30 503 - 851 (349 м)
Дорожная разметка слева	3-я от осевой	14 503 - 851 (349 м)
	2-я от осевой	15 503 - 851 (349 м)
	1-я от осевой	12 503 - 851 (349 м)
Элементы в плане		
Продольный профиль		R-30321, L-379 R-10733, L-247

A

М-4 "Дон"
 Основной ход 777+050 - км 1119+500
 1089+503 - 1089+851

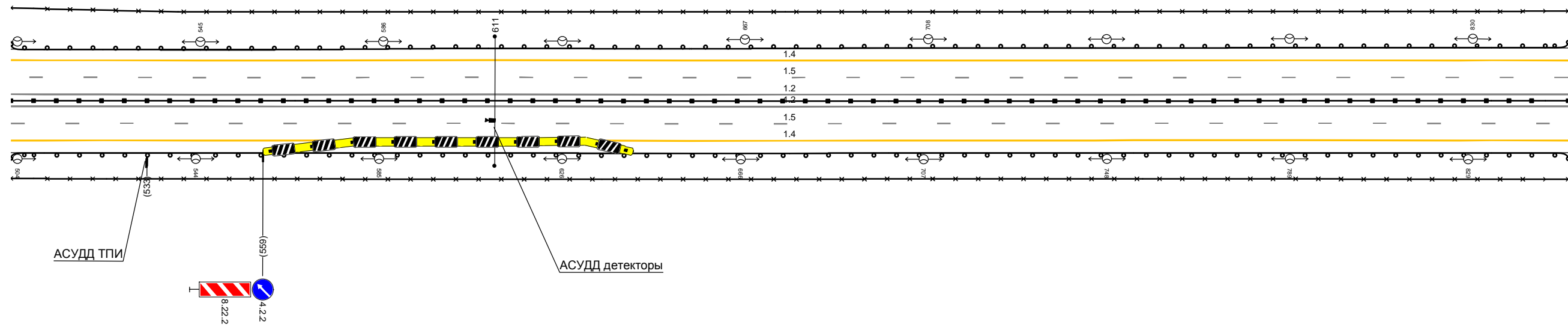

Дорожная разметка справа	Осевая линия	
	1-я от осевой	12 503 - 851 (349 м)
	2-я от осевой	15 503 - 851 (349 м)
Дорожные ограждения и направляющие устройства справа	На разделительной	14 503 - 851 (349 м)
	На обочине	10 (36) 503 - 851 (349 м)
Тротуары справа		10 (34) 503 - 851 (349 м)
		30 503 - 851 (349 м)

20 м

Тротуары слева		
Дорожные ограждения и направляющие устройства слева	На обочине	10 (54) 841 - 320 (349 м)
	На разделительной	30 841 - 320 (349 м)
Дорожная разметка слева	3-я от осевой	14 841 - 320 (349 м)
	2-я от осевой	15 841 - 320 (349 м)
	1-я от осевой	12 841 - 320 (349 м)
Элементы в плане		
Продольный профиль		R=10733, L=247 R=23096, L=481

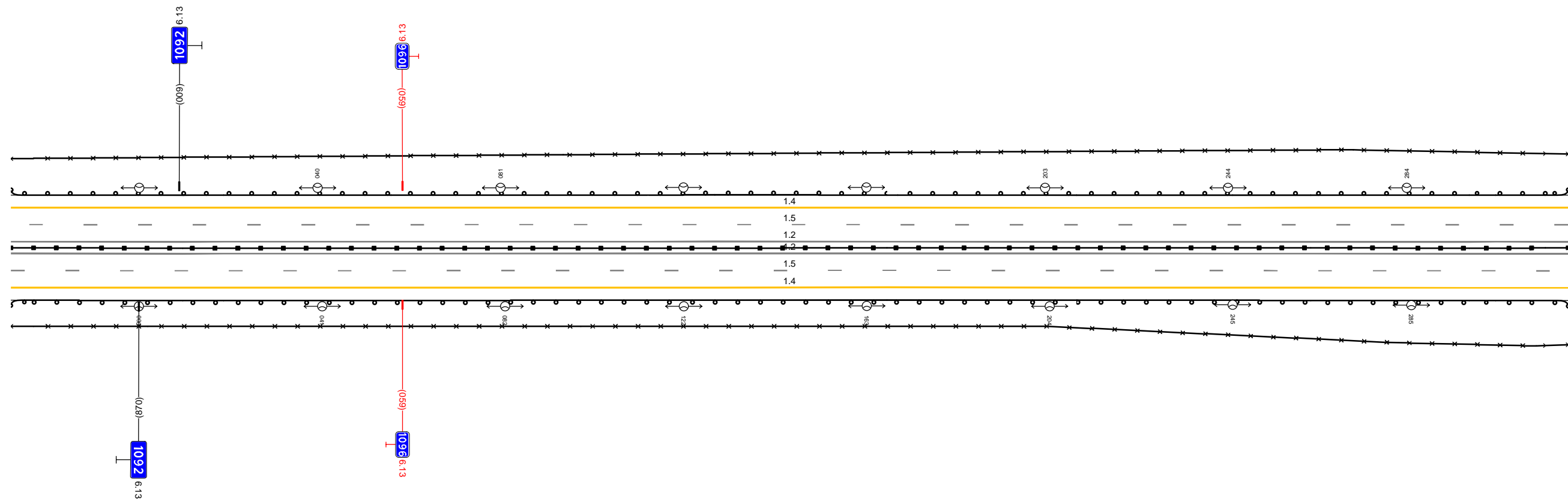

A

М-4 "Дон"
 Основной ход 777+050 - км 1119+500
 1089+841 - 1092+320



20 м

Дорожная разметка справа	Осевая линия	
	1-я от осевой	12 841 - 320 (349 м)
	2-я от осевой	15 841 - 320 (349 м)
Дорожные ограждения и направляющие устройства справа	3-я от осевой	14 841 - 320 (349 м)
	На разделительной	10 (56) 841 - 320 (349 м)
Тротуары справа	На обочине	10 (54) 841 - 320 (349 м)
		30 841 - 320 (349 м)

Тротуары слева			
Дорожные ограждения и направляющие устройства слева	На обочине	30 310 - 659 (349 м)	 Д0 (14) 622 - 659 (37 м)
	На разделительной	Д0 (14) 310 - 617 (307 м)	
Дорожная разметка слева	3-я от осевой	14 310 - 659 (349 м)	
	2-я от осевой	15 310 - 659 (349 м)	
	1-я от осевой	12 310 - 659 (349 м)	
Элементы в плане			
Продольный профиль		R=23096, L=481	 649 L=10 a-b

A

М-4 "Дон"
Основной ход 777+050 - км 1119+500
1092+310 - 1092+659

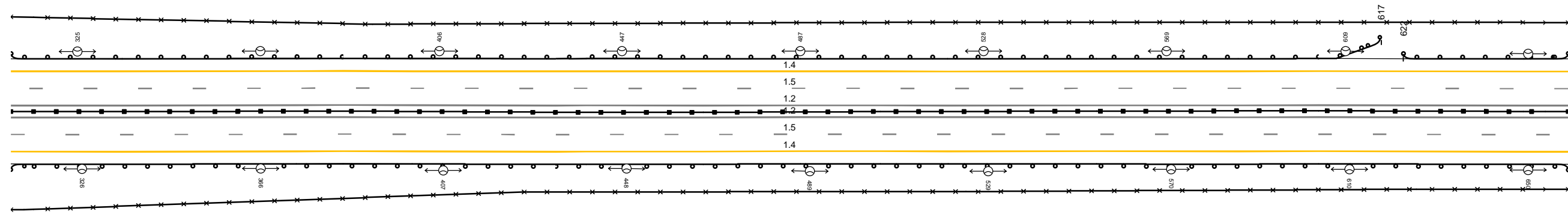

20 м

Дорожная разметка справа	Осевая линия	
	1-я от осевой	12 310 - 659 (349 м)
	2-я от осевой	15 310 - 659 (349 м)
Дорожные ограждения и направляющие устройства справа	3-я от осевой	14 310 - 659 (349 м)
	На разделительной	Д0 (16) 310 - 659 (349 м)
Тротуары справа	На обочине	Д0 (14) 310 - 659 (349 м)
		30 310 - 659 (349 м)

Тротуары слева		
Дорожные ограждения и направляющие устройства слева	На обочине	Д0 (34) 649 - 998 (349 м)
	На разделительной	30 649 - 998 (349 м)
Дорожная разметка слева	3-я от осевой	14 649 - 998 (349 м)
	2-я от осевой	15 649 - 998 (349 м)
	1-я от осевой	12 649 - 998 (349 м)
Элементы в плане		
Продольный профиль		L-349 a-b

A

М-4 "Дон"
 Основной ход 777+050 - км 1119+500
 1092+649 - 1092+998

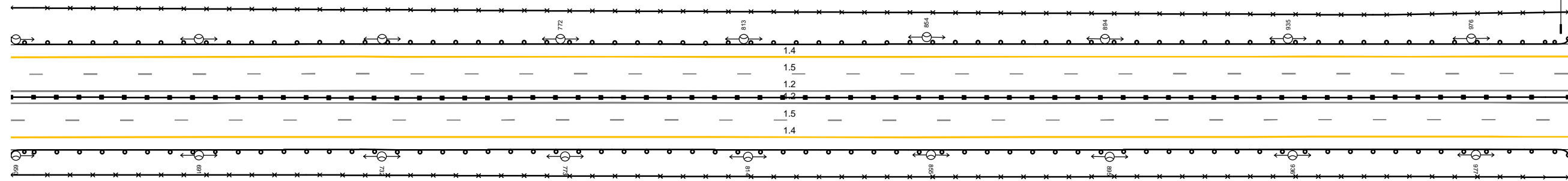

20 м

Дорожная разметка справа	Осевая линия	
	1-я от осевой	12 649 - 998 (349 м)
	2-я от осевой	15 649 - 998 (349 м)
Дорожные ограждения и направляющие устройства справа	На разделительной	14 649 - 998 (349 м)
	На обочине	Д0 (36) 649 - 998 (349 м) Д0 (34) 649 - 998 (349 м) 30 649 - 998 (349 м)
Тротуары справа		

Тротуары слева		
Дорожные ограждения и направляющие устройства слева	На обочине	Д0 (14) 988 - 336 (349 м)
	На разделительной	30 988 - 336 (349 м)
Дорожная разметка слева	3-я от осевой	14 988 - 336 (349 м)
	2-я от осевой	15 988 - 336 (349 м)
	1-я от осевой	12 988 - 336 (349 м)
Элементы в плане		
Продольный профиль		L-349 a-b

A

М-4 "Дон"
 Основной ход 777+050 - км 1119+500
 1092+988 - 1093+336

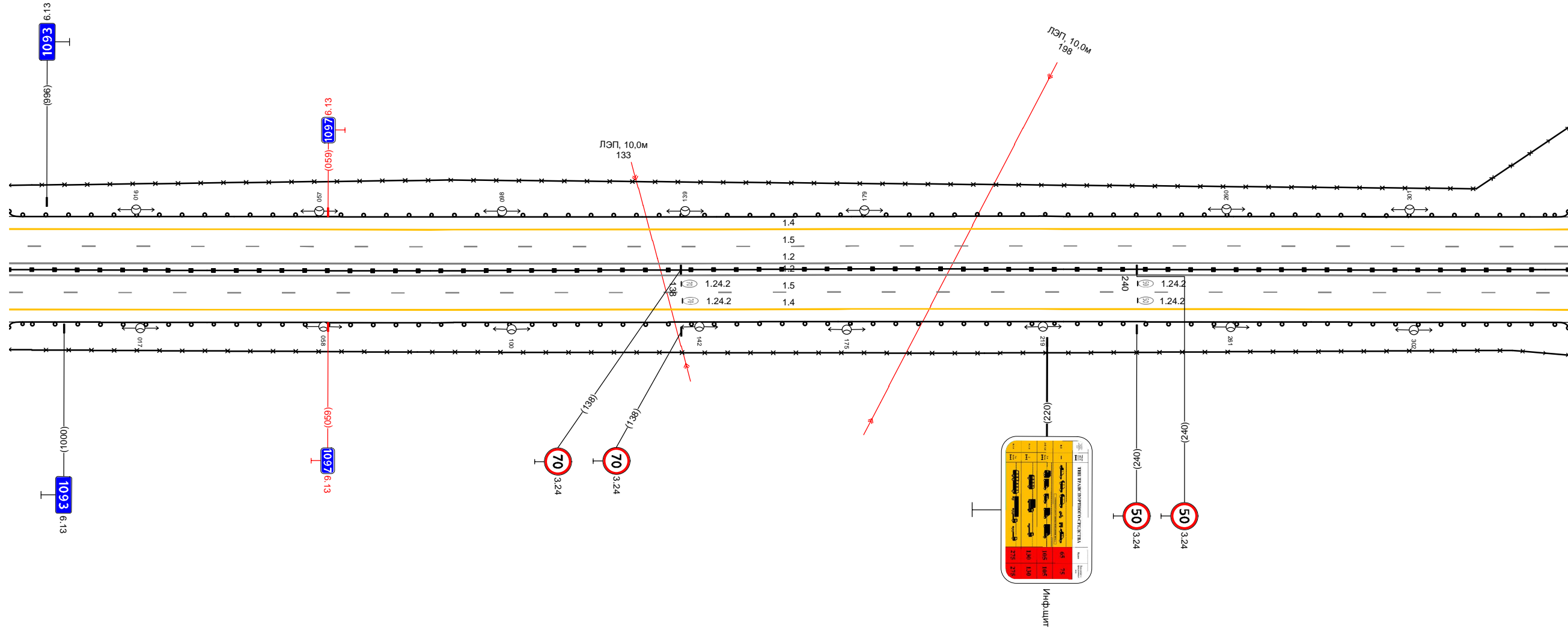

20 м

Дорожная разметка справа	Осевая линия	
	1-я от осевой	12 988 - 336 (349 м)
	2-я от осевой	15 988 - 336 (349 м)
Дорожные ограждения и направляющие устройства справа	На разделительной	14 988 - 336 (349 м)
	На обочине	Д0 (16) 988 - 336 (349 м) Д0 (14) 988 - 336 (349 м) 30 988 - 336 (349 м)
Тротуары справа		

Тротуары слева		
Дорожные ограждения и направляющие устройства слева	На обочине	30 320 - 669, (349 м)
	На разделительной	10 (54) 320 - 617, (297 м)
Дорожная разметка слева	3-я от осевой	14 320 - 669, (349 м)
	2-я от осевой	15 320 - 669, (349 м)
	1-я от осевой	12 320 - 669, (349 м)
Элементы в плане		
Продольный профиль		R-38007, L-861

М-4 "Дон"
Основной ход 777+050 - км 1119+500
1094+320 - 1094+669

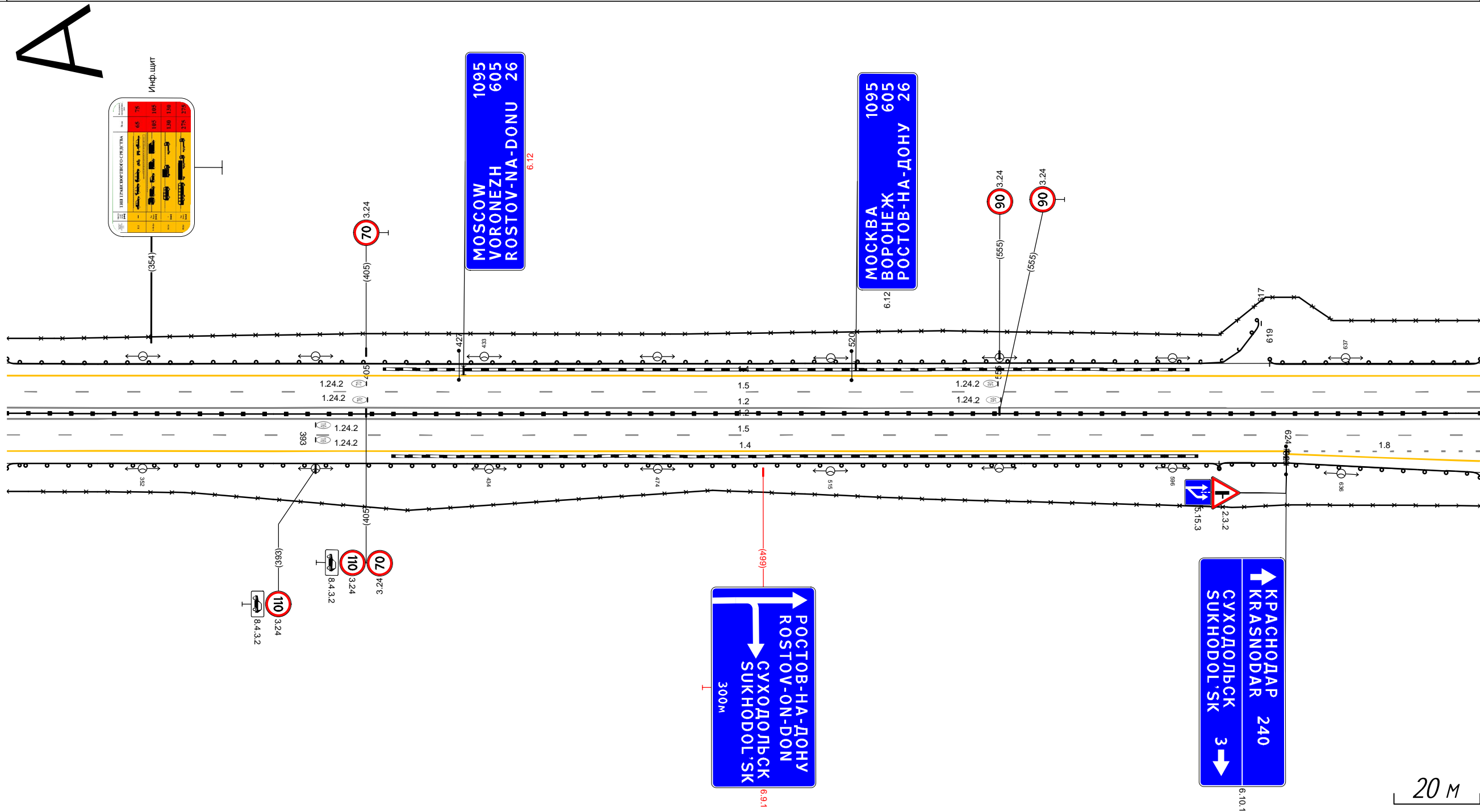

Дорожная разметка справа	Осевая линия		
	1-я от осевой		12 320 - 669, (349 м)
	2-я от осевой		15 320 - 669, (349 м)
	3-я от осевой		18 624 - 669, (45 м)
Дорожные ограждения и направляющие устройства справа	На разделительной	14 320 - 624, (804 м)	14 624 - 669, (45 м)
	На обочине	10 (56) 320 - 669, (349 м)	10 (56) 607 - 669, (62 м)
Тротуары справа		30 320 - 607, (287 м)	

Тротуары слева		
Дорожные ограждения и направляющие устройства слева	На обочине	Д0 (34) 676 - 011, (349 м)
	На разделительной	
Дорожная разметка слева	3-я от осевой	14 676 - 011, (349 м)
	2-я от осевой	15 676 - 011, (349 м)
	1-я от осевой	12 676 - 011, (349 м)
Элементы в плане		
Продольный профиль		R=22454, L=1506

A

М-4 "Дон"
Основной ход 777+050 - км 1119+500
1095+676 - 1096+011

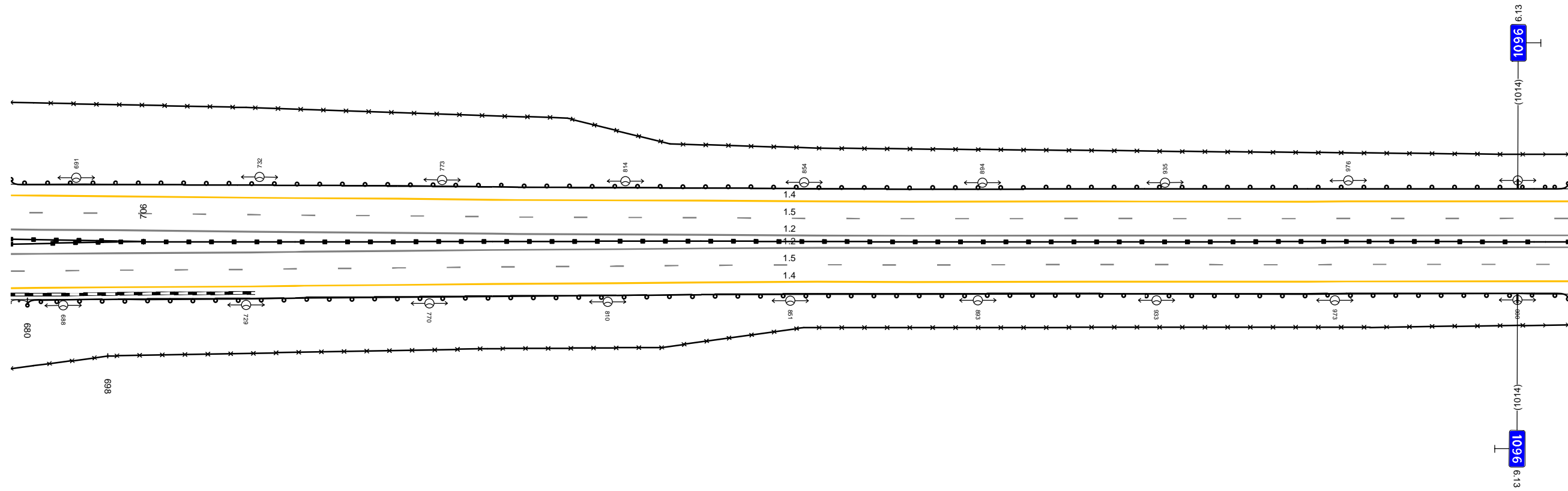

Дорожная разметка справа	Осевая линия	
	1-я от осевой	12 676 - 011, (349 м)
	2-я от осевой	15 676 - 011, (349 м)
Дорожные ограждения и направляющие устройства справа	На разделительной	Д0 (36) 676 - 706, (30 м)
	На обочине	Д0 (34) 676 - 706, (30 м)
Тротуары справа		Д0 (36) 706 - 011, (319 м)
		Д0 (34) 680 - 011, (345 м)

20 м

Тротуары слева		
Дорожные ограждения и направляющие устройства слева	На обочине	В0 (14) 001 - 350 (349 м)
	На разделительной	
Дорожная разметка слева	3-я от осевой	14 001 - 350 (349 м)
	2-я от осевой	15 001 - 350 (349 м)
	1-я от осевой	12 001 - 350 (349 м)
Элементы в плане		
Продольный профиль		R=22454, L=1506

A

М-4 "ДОН"
Основной ход 777+050 - км 1119+500
1096+001 - 1096+350

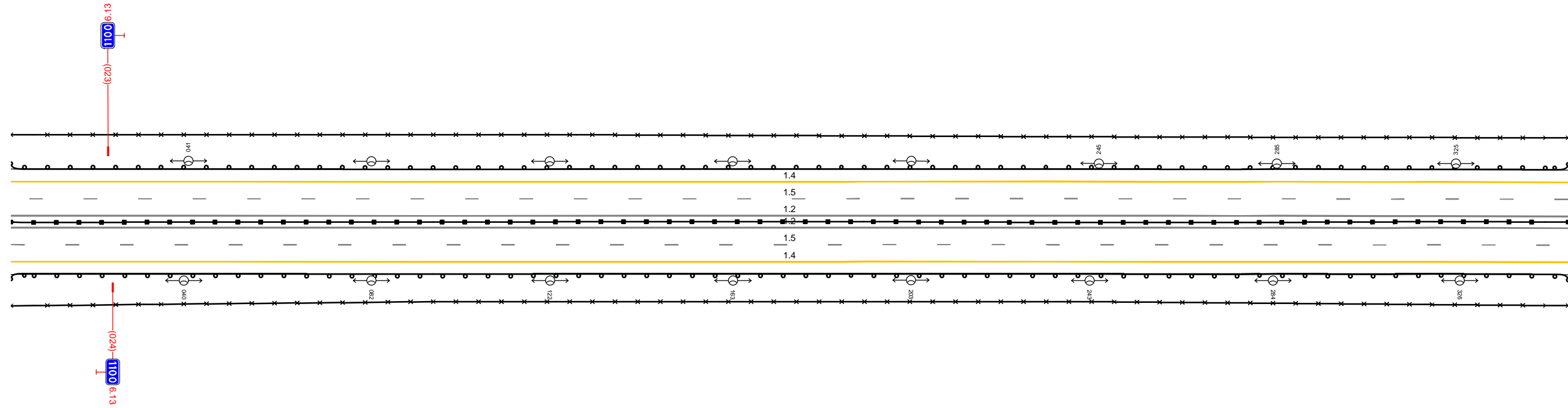

20 м

Дорожная разметка справа	Осевая линия	
	1-я от осевой	12 001 - 350 (349 м)
	2-я от осевой	15 001 - 350 (349 м)
Дорожные ограждения и направляющие устройства справа	3-я от осевой	14 001 - 350 (349 м)
	На разделительной	В0 (16) 001 - 350 (349 м)
Тротуары справа	На обочине	В0 (14) 001 - 350 (349 м)
	На разделительной	

Тротуары слева				
Дорожные ограждения и направляющие устройства слева	На обочине		ЛО (94) 340 - 689, (349 м)	ЛО (94) 604 - 689, (85 м)
	На разделительной			
Дорожная разметка слева	3-я от осевой		14 340 - 689, (349 м)	
	2-я от осевой		15 340 - 689, (349 м)	
	1-я от осевой		12 340 - 689, (349 м)	
Элементы в плане				
Продольный профиль			R=22454, L=1506	97/1 a=12 L=98

A

М-4 "ДОН"
Основной ход 777+050 - км 1119+500
1096+340 - 1096+689

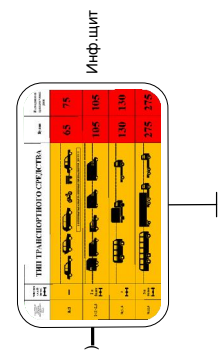
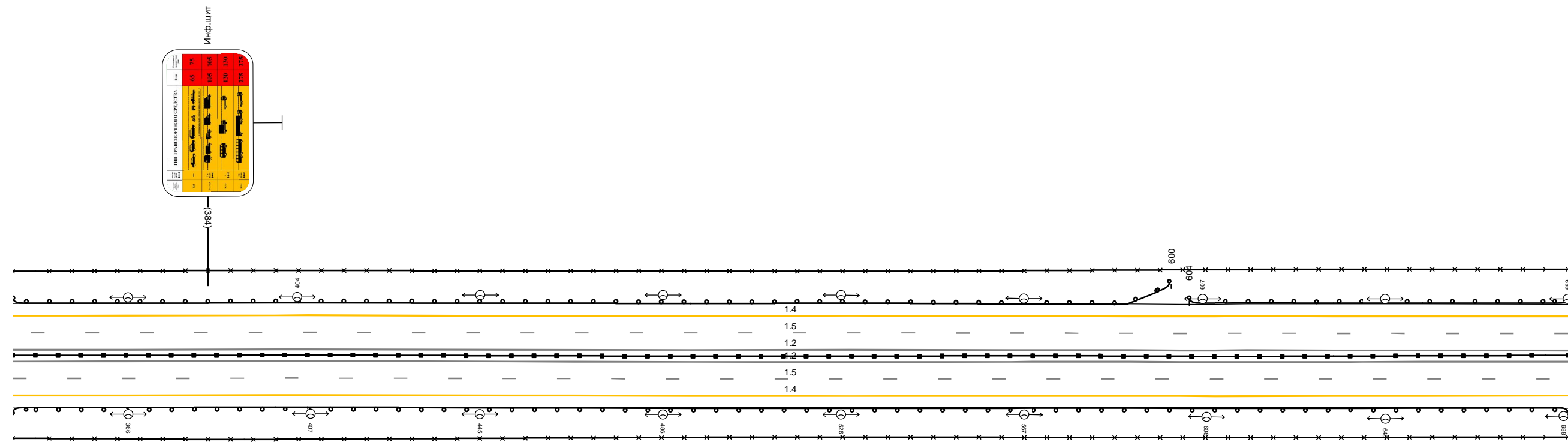

Дорожная разметка справа	Осевая линия		
	1-я от осевой		12 340 - 689, (349 м)
	2-я от осевой		15 340 - 689, (349 м)
Дорожные ограждения и направляющие устройства справа	На разделительной		14 340 - 689, (349 м)
	На обочине		ЛО (94) 340 - 689, (349 м)
Тротуары справа			

20 м

Тротуары слева		
Дорожные ограждения и направляющие устройства слева	На обочине	Д0 (34) 679 - 023 (344 м)
	На разделительной	
Дорожная разметка слева	3-я от осевой	14 679 - 023 (344 м)
	2-я от осевой	15 679 - 023 (344 м)
	1-я от осевой	12 679 - 023 (344 м)
Элементы в плане		
Продольный профиль		а-12 L=344

A

М-4 "ДОН"
 Основной ход 777+050 - км 1119+500
 1096+679 - 1097+023

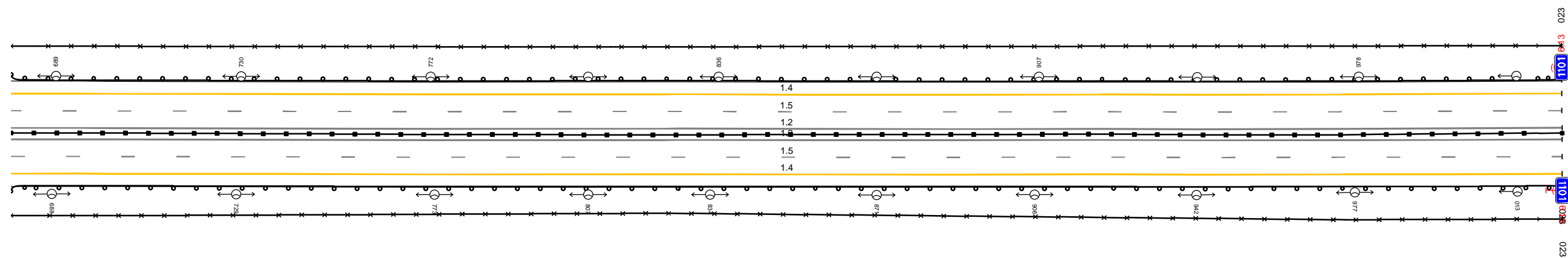

20 м

Дорожная разметка справа	Осевая линия	
	1-я от осевой	12 679 - 023 (344 м)
	2-я от осевой	15 679 - 023 (344 м)
Дорожные ограждения и направляющие устройства справа	На разделительной	14 679 - 023 (344 м)
	На обочине	Д0 (36) 679 - 023 (344 м) Д0 (34) 679 - 023 (344 м)
Тротуары справа		

Тротуары слева		
Дорожные ограждения и направляющие устройства слева	На обочине	ДО (141) 994 - 337, (34,3 м)
	На разделительной	30 994 - 337, (34,3 м)
Дорожная разметка слева	2-я от осевой	14 154 - 337, (183 м)
	1-я от осевой	15 994 - 337, (34,3 м)
Элементы в плане		
Продольный профиль		a=3 L=180 7/2 L=163 a=0

A

М-4 "Дон"
Основной ход км 777+050 - км 1119+500
1096+994 - 1097+337

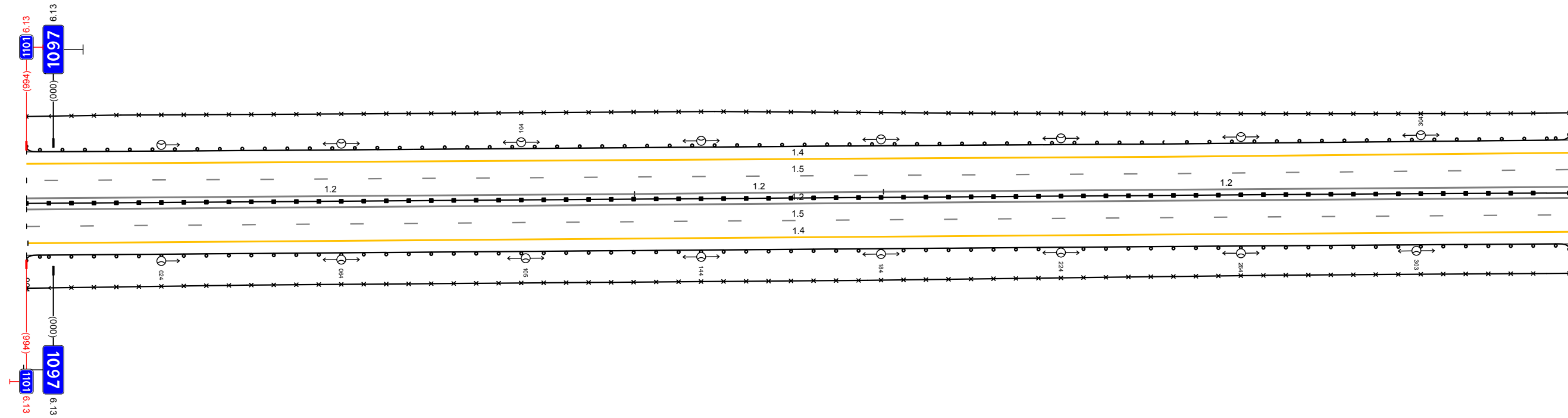

20 м

Дорожная разметка справа	Осевая линия	12 994 - 129, (135 м)	12 129 - 185, (55 м)	12 185 - 337, (152 м)
	1-я от осевой		12 994 - 337, (34,3 м)	
	2-я от осевой		15 994 - 337, (34,3 м)	
Дорожные ограждения и направляющие устройства справа	На разделительной		14 994 - 337, (34,3 м)	
	На обочине		ДО (146) 994 - 337, (34,3 м)	
Тротуары справа			ДО (141) 994 - 337, (34,3 м)	

Тротуары слева		
Дорожные ограждения и направляющие устройства слева	На обочине	до 194) 327 - 670, (343 м)
	На разделительной	30 327 - 670, (343 м)
Дорожная разметка слева	2-я от осевой	14 327 - 670, (343 м)
	1-я от осевой	15 327 - 670, (343 м)
Элементы в плане		
Продольный профиль		l=343 a=0

A

М-4 "Дон"
 Основной ход км 777+050 - км 1119+500
 1097+327 - 1097+670

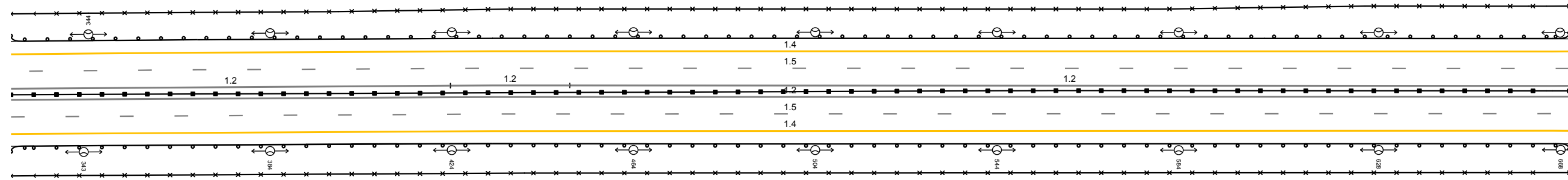

20 м

Дорожная разметка справа	Осевая линия	12 327 - 424, (97 м)	12 424 - 450, (26 м)	12 450 - 670, (220 м)
	1-я от осевой			12 327 - 670, (343 м)
	2-я от осевой			15 327 - 670, (343 м)
Дорожные ограждения и направляющие устройства справа	На разделительной			14 327 - 670, (343 м)
	На обочине			до 196) до 194) 327 - 670, (343 м)
Тротуары справа				30 327 - 670, (343 м)

Тротуары слева		
Дорожные ограждения и направляющие устройства слева	На обочине	ДП 194) 660 - 003 (343 м)
	На разделительной	30 660 - 003 (343 м)
Дорожная разметка слева	2-я от осевой	14 660 - 003 (343 м)
	1-я от осевой	15 660 - 003 (343 м)
Элементы в плане		
Продольный профиль		L=343 a=0

A

М-4 "Дон"
Основной ход км 777+050 - км 1119+500
1097+660 - 1098+003

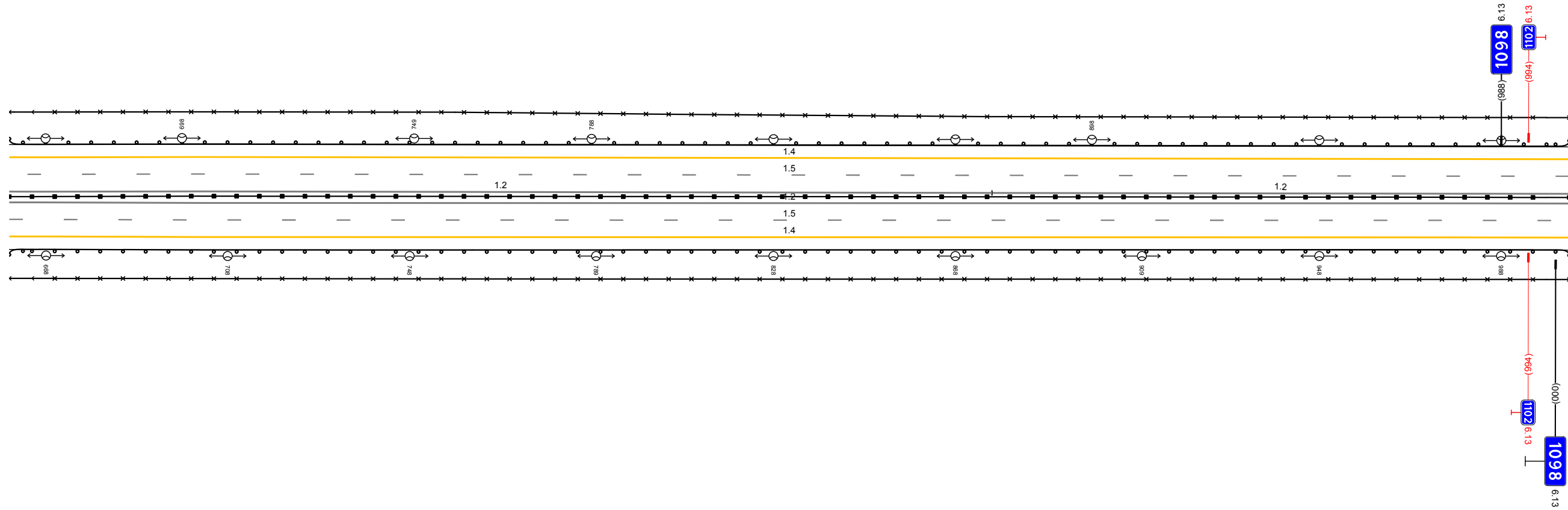

Дорожная разметка справа	Осевая линия	12 660 - 876 (1276 м)	12 876 - 003 (127 м)
	1-я от осевой	15 660 - 003 (343 м)	15 660 - 003 (343 м)
Дорожные ограждения и направляющие устройства справа	На разделительной	14 660 - 003 (343 м)	14 660 - 003 (343 м)
	На обочине	ДП 196) 660 - 003 (343 м)	ДП 194) 660 - 003 (343 м)
Тротуары справа		30 660 - 003 (343 м)	30 660 - 003 (343 м)

Тротуары слева		
Дорожные ограждения и направляющие устройства слева	На обочине	Д0 (14)
	На разделительной	993 - 336 (34,3 м) 30 993 - 336 (34,3 м)
Дорожная разметка слева	2-я от осевой	14 993 - 336 (34,3 м)
	1-я от осевой	15 993 - 336 (34,3 м)
Элементы в плане		
Продольный профиль		L=263 a=0 L=80 a=2

A

М-4 "Дон"
 Основной ход км 777+050 - км 1119+500
 1097+993 - 1098+336

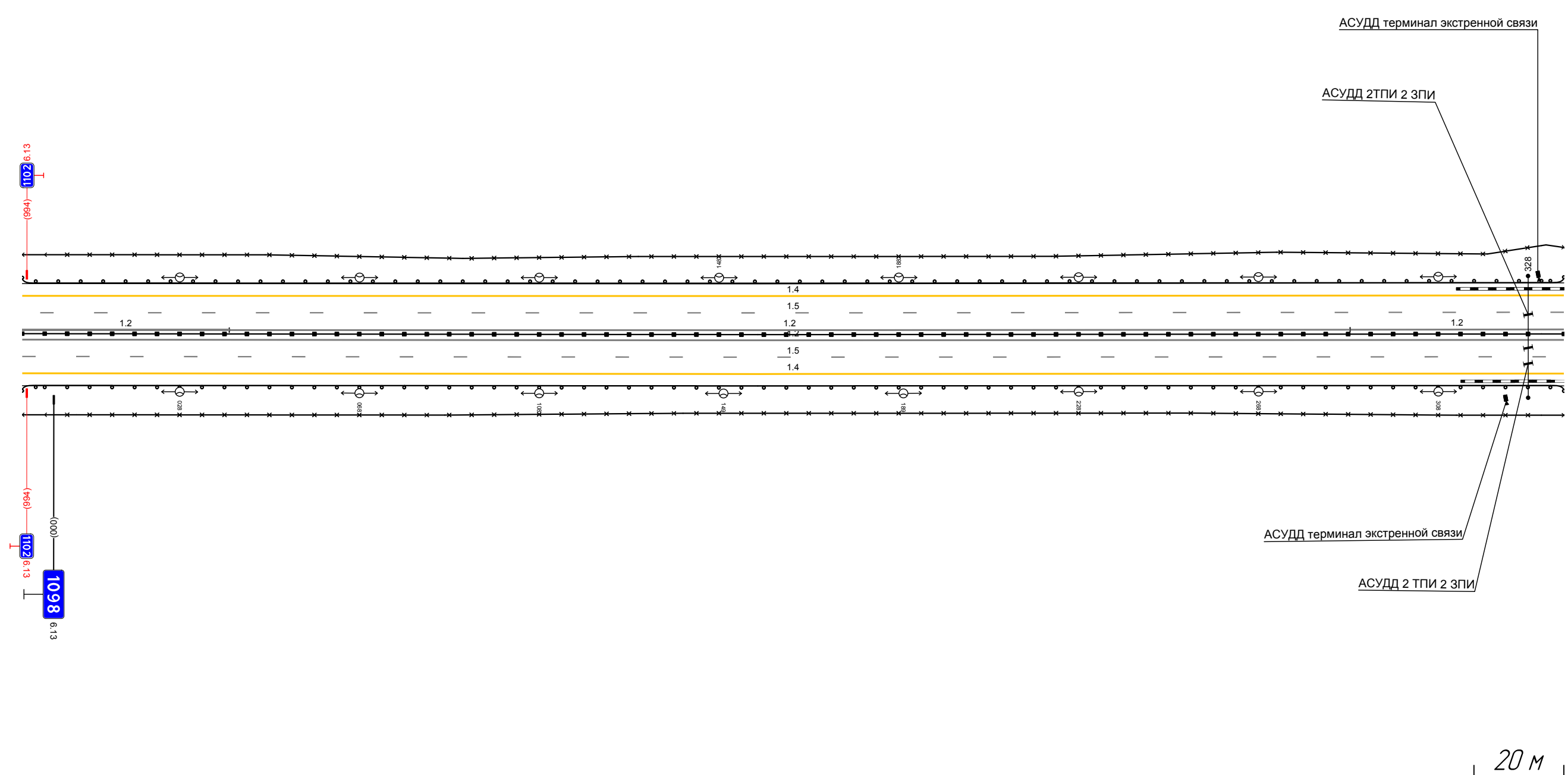

Дорожная разметка справа	Осевая линия	12 993 - 039 (4,6 м)	12 039 - 288 (24,9 м)	12 288 - 336 (4,8 м)
	1-я от осевой		12 993 - 336 (34,3 м)	
	2-я от осевой		15 993 - 336 (34,3 м)	
Дорожные ограждения и направляющие устройства справа	На разделительной		14 993 - 336 (34,3 м)	
	На обочине		Д0 (14) 993 - 336 (34,3 м) 30 993 - 336 (34,3 м)	
Тротуары справа				

Тротуары слева		
Дорожные ограждения и направляющие устройства слева	На обочине	30 326 - 669 (343 м)
	На разделительной	ДО (141) 326 - 603 (277 м)
Дорожная разметка слева	2-я от осевой	14 326 - 669 (343 м)
	1-я от осевой	15 326 - 669 (343 м)
Элементы в плане		
Продольный профиль		L=343 0+2

A

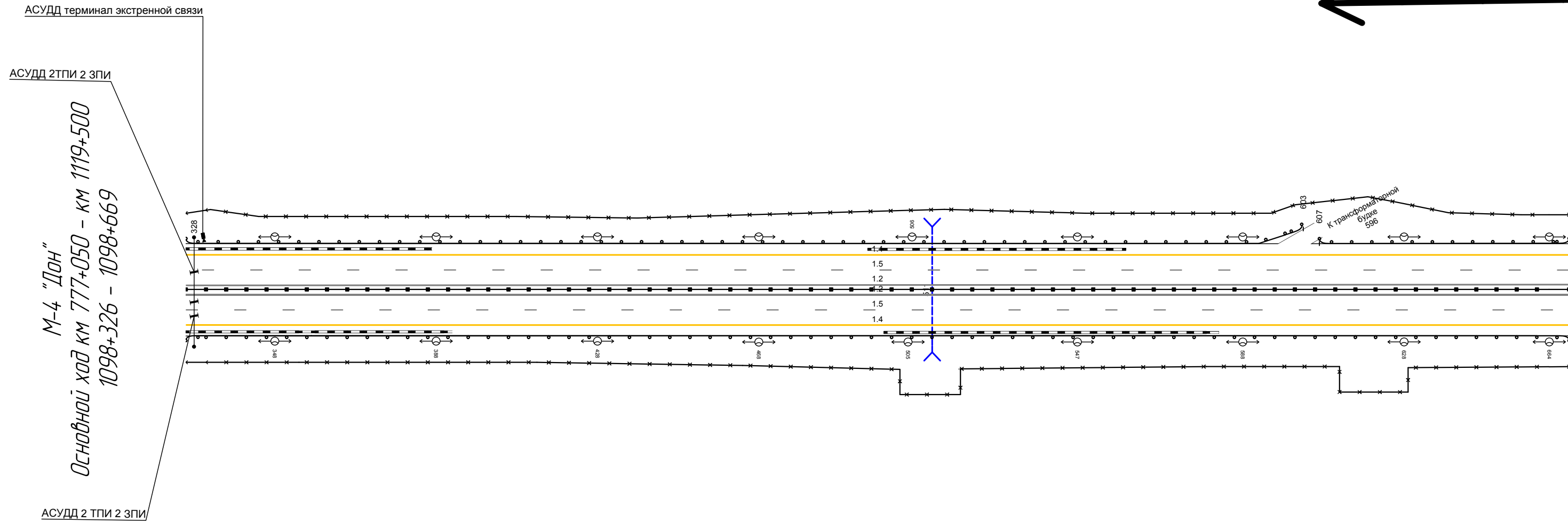

20 м

Дорожная разметка справа	Осевая линия	12 326 - 669 (343 м)
	1-я от осевой	12 326 - 669 (343 м)
	2-я от осевой	15 326 - 669 (343 м)
Дорожные ограждения и направляющие устройства справа	На разделительной	14 326 - 669 (343 м)
	На обочине	ДО (146) 326 - 669 (343 м)
		ДО (141) 326 - 669 (343 м)
Тротуары справа		30 326 - 669 (343 м)

Тротуары слева		
Дорожные ограждения и направляющие устройства слева	На обочине	Д0 (14) 650 - 007, (34,3 м)
	На разделительной	30 650 - 007, (34,3 м)
Дорожная разметка слева	2-я от осевой	14 650 - 007, (34,3 м)
	1-я от осевой	15 650 - 007, (34,3 м)
Элементы в плане		
Продольный профиль		R-23029 L-817

A

М-4 "Дон"
 Основной ход км 777+050 - км 1119+500
 1099+650 - 1100+007

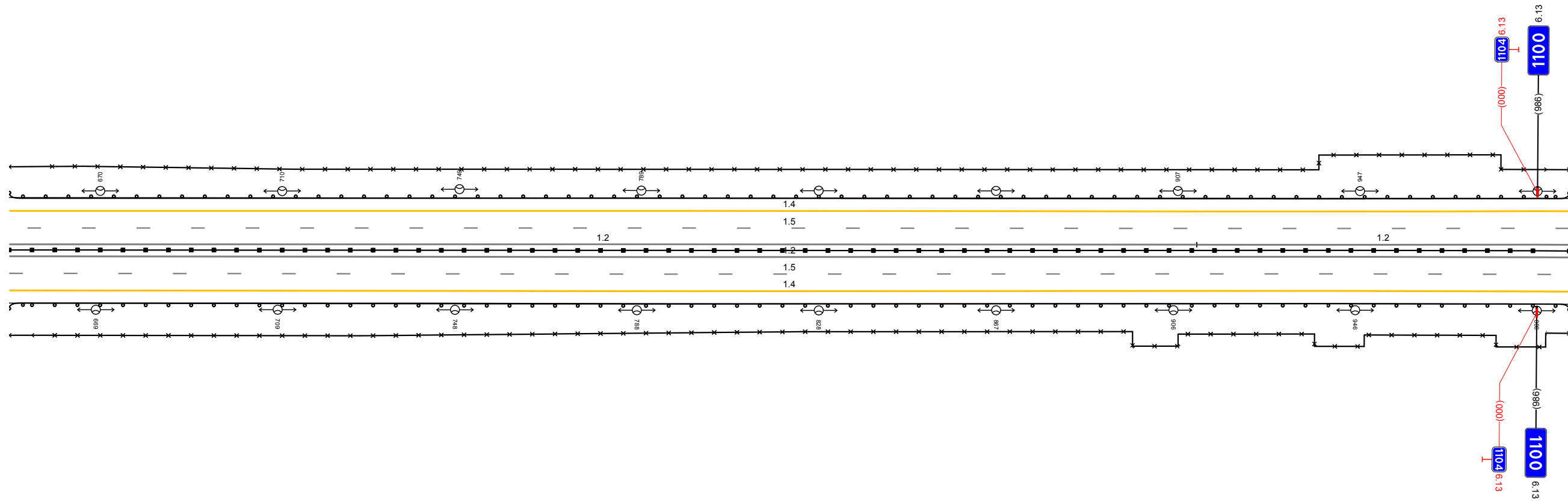

Дорожная разметка справа	Осевая линия	12 650 - 911, (261 м)	12 911 - 007, (82 м)
	1-я от осевой	15 650 - 007, (34,3 м)	14 650 - 007, (34,3 м)
Дорожные ограждения и направляющие устройства справа	На разделительной	Д0 (146) 650 - 007, (34,3 м)	Д0 (14) 650 - 007, (34,3 м)
	На обочине	30 650 - 007, (34,3 м)	30 650 - 007, (34,3 м)
Тротуары справа			

Тротуары слева		
Дорожные ограждения и направляющие устройства слева	На обочине	Д0 (144) 983 - 340 (34,3 м) 30 983 - 340 (34,3 м)
	На разделительной	
Дорожная разметка слева	2-я от осевой	14 983 - 340 (34,3 м)
	1-я от осевой	15 983 - 340 (34,3 м)
Элементы в плане		
Продольный профиль		R=27706, L=1903

A

М-4 "Дон"
Основной ход км 777+050 - км 1119+500
1099+983 - 1100+340

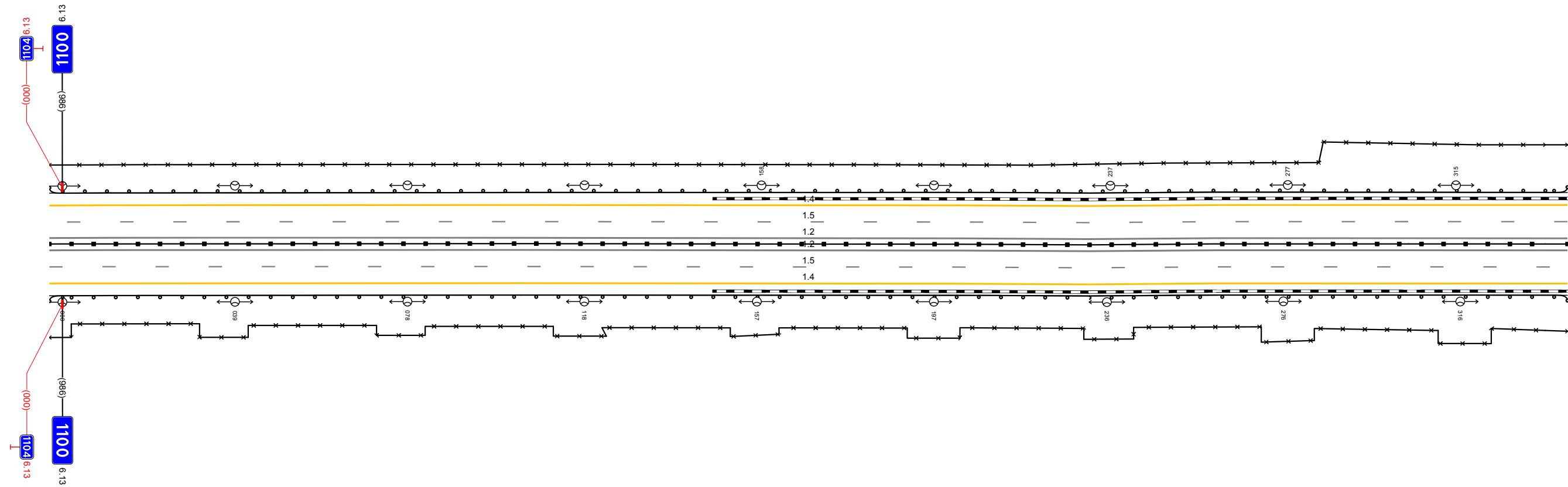

20 М

Дорожная разметка справа	Осевая линия	12 983 - 340 (34,3 м)
	1-я от осевой	12 983 - 340 (34,3 м)
	2-я от осевой	15 983 - 340 (34,3 м)
Дорожные ограждения и направляющие устройства справа	На разделительной	14 983 - 340 (34,3 м)
	На обочине	Д0 (146) Д0 (144) 983 - 340 (34,3 м) 30 983 - 340 (34,3 м)
Тротуары справа		

Тротуары слева		
Дорожные ограждения и направляющие устройства слева	На обочине	30 330 - 582 (252 м)
	На разделительной	30 621 - 673 (52 м)
Дорожная разметка слева	2-я от осевой	14 330 - 673 (34,3 м)
	1-я от осевой	15 330 - 673 (34,3 м)
Элементы в плане		
Продольный профиль		R=27706, L=1903

A

М-4 "Дон"
Основной ход км 777+050 - км 1119+500
1100+330 - 1100+673

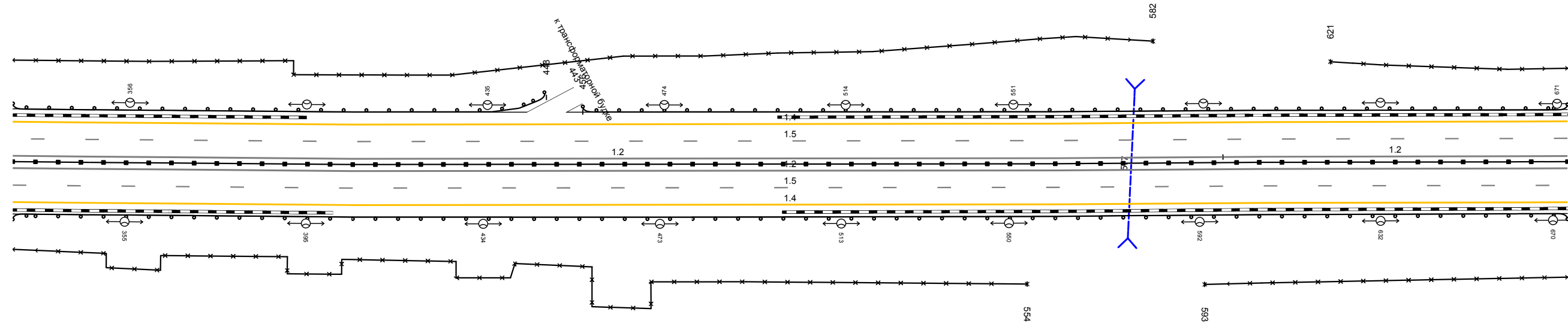

Дорожная разметка справа		12 330 - 597 (267 м)	12 597 - 673 (76 м)
Дорожные ограждения и направляющие устройства справа	1-я от осевой	12 330 - 673 (34,3 м)	15 330 - 673 (34,3 м)
	2-я от осевой	14 330 - 673 (34,3 м)	14 330 - 673 (34,3 м)
Тротуары справа	На разделительной	30 330 - 554 (224 м)	30 593 - 673 (80 м)
	На обочине	30 330 - 554 (224 м)	30 593 - 673 (80 м)

20 м

Тротуары слева		
Дорожные ограждения и направляющие устройства слева	На обочине	Д0 (14) / 663 - 022 (34,3 м) / 30 / 663 - 022 (34,3 м)
	На разделительной	
Дорожная разметка слева	2-я от осевой	14 / 663 - 022 (34,3 м)
	1-я от осевой	15 / 663 - 022 (34,3 м)
Элементы в плане		
Продольный профиль		R=27706, L=1903

A

М-4 "Дон"
Основной ход км 777+050 - км 1119+500
1100+663 - 1101+022

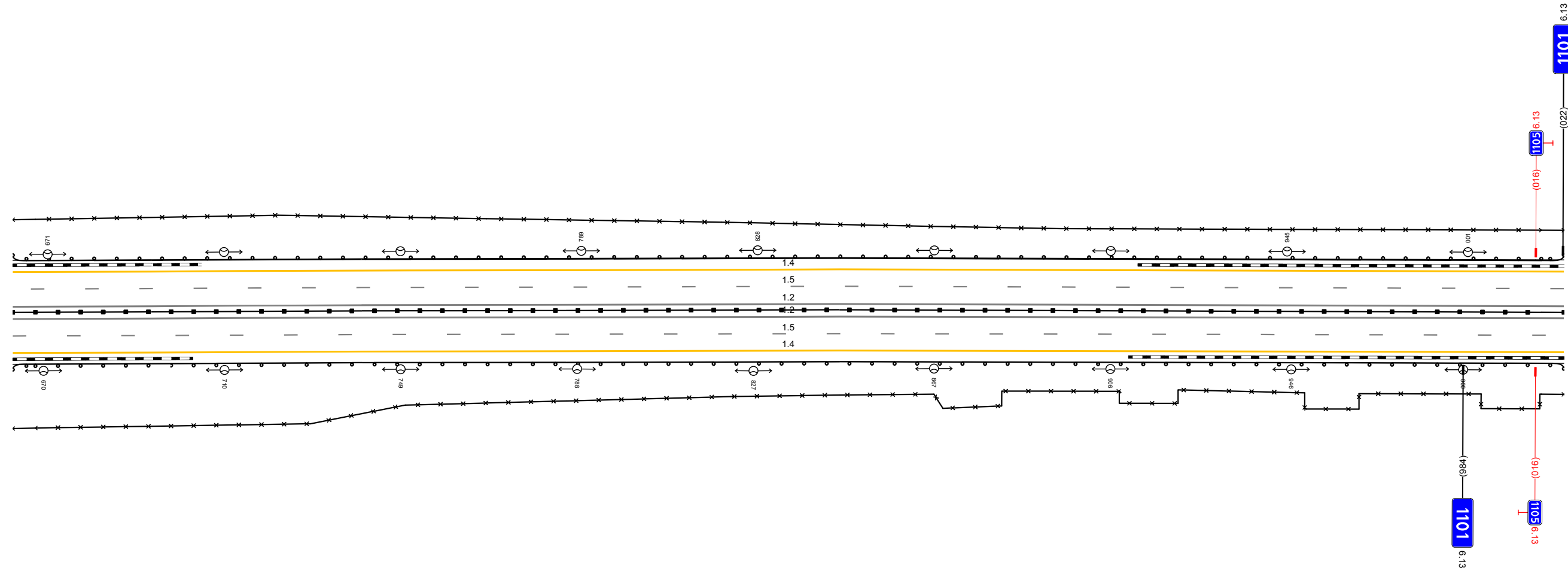

Дорожная разметка справа	Осевая линия	12 / 663 - 022 (34,3 м)
	1-я от осевой	12 / 663 - 022 (34,3 м)
	2-я от осевой	15 / 663 - 022 (34,3 м)
Дорожные ограждения и направляющие устройства справа	На разделительной	14 / 663 - 022 (34,3 м) / Д0 (146) / 663 - 022 (34,3 м)
	На обочине	Д0 (14) / 663 - 022 (34,3 м) / 30 / 663 - 022 (34,3 м)
Тротуары справа		

Тротуары слева		
Дорожные ограждения и направляющие устройства слева	На обочине	Д0 (144) 012 - 355 (34,3 м) 30 012 - 355 (34,3 м)
	На разделительной	
Дорожная разметка слева	2-я от осевой	14 012 - 355 (34,3 м)
	1-я от осевой	15 012 - 355 (34,3 м)
Элементы в плане		
Продольный профиль		R=27706, L=1903

A

М-4 "Дон"
Основной ход км 777+050 - км 1119+500
1101+012 - 1101+355

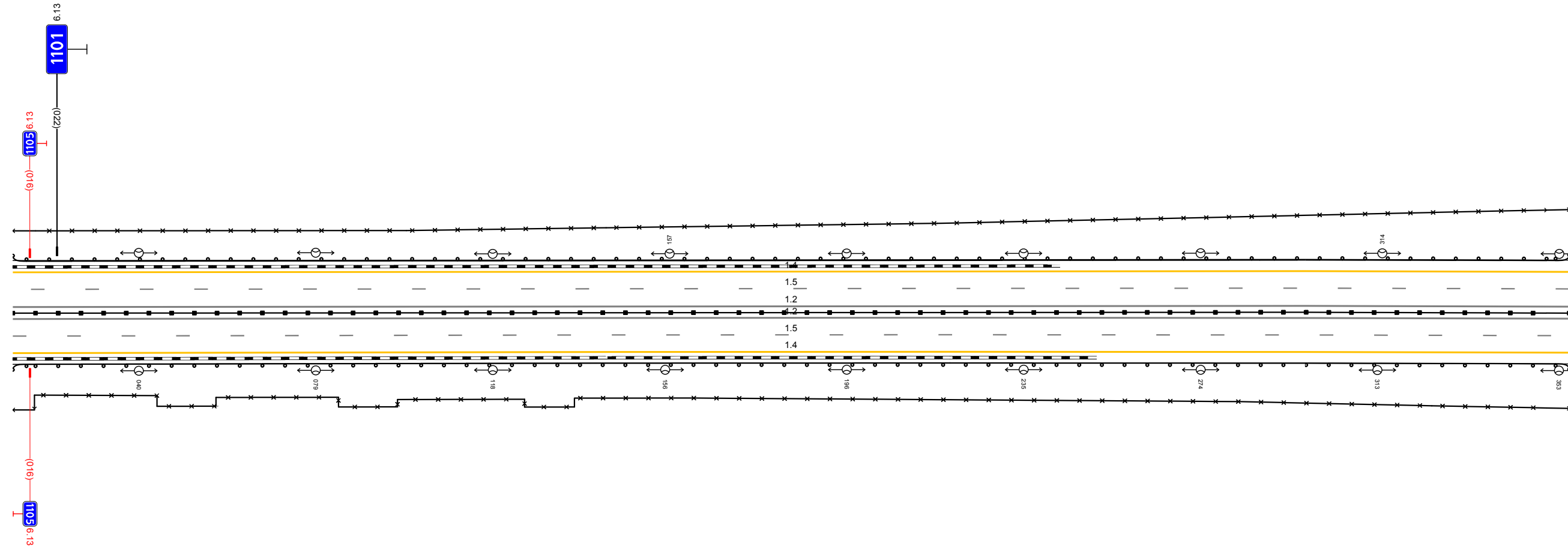

20 м

Дорожная разметка справа	Осевая линия	12 012 - 355 (34,3 м)
	1-я от осевой	12 012 - 355 (34,3 м)
	2-я от осевой	15 012 - 355 (34,3 м)
Дорожные ограждения и направляющие устройства справа	На разделительной	14 012 - 355 (34,3 м)
	На обочине	Д0 (146) 012 - 355 (34,3 м) Д0 (144) 012 - 355 (34,3 м) 30 012 - 355 (34,3 м)
Тротуары справа		

Тротуары слева		
Дорожные ограждения и направляющие устройства слева	На обочине	ДП 1341 345 - 688 (34,3 м)
	На разделительной	30 345 - 688 (34,3 м)
Дорожная разметка слева	2-я от осевой	14 345 - 688 (34,3 м)
	1-я от осевой	15 345 - 688 (34,3 м)
Элементы в плане		
Продольный профиль		R=27706, L=1903

A

М-4 "Дон"
Основной ход км 777+050 - км 1119+500
1101+345 - 1101+688

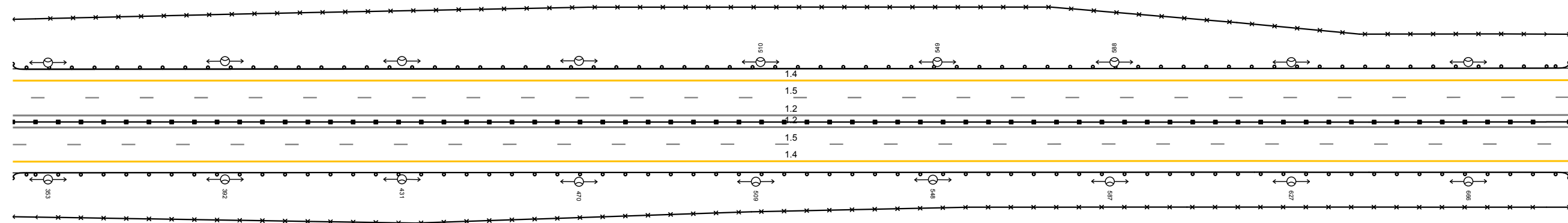

Дорожная разметка справа	Осевая линия	12 345 - 688 (34,3 м)
	1-я от осевой	12 345 - 688 (34,3 м)
Дорожные ограждения и направляющие устройства справа	2-я от осевой	15 345 - 688 (34,3 м)
	На разделительной	14 345 - 688 (34,3 м)
Тротуары справа	На обочине	ДП 1341 345 - 688 (34,3 м)
	На разделительной	ДП 1341 345 - 688 (34,3 м)
		ДП 1341 345 - 688 (34,3 м)
		30 345 - 688 (34,3 м)

20 м

Тротуары слева			
Дорожные ограждения и направляющие устройства слева	На обочине	14 678 - 807, (129 м)	
	На разделительной	14 807 - 890, (83 м)	
Дорожная разметка слева	3-я от осевой	14 807 - 890, (83 м)	
	2-я от осевой	18 809 - 1021, (213 м)	
	1-я от осевой	15 678 - 1021, (343 м)	
Элементы в плане			
Продольный профиль		R=27706, L=1903	R=35498, L=1036

A

М-4 "Дон"
Основной ход км 777+050 - км 1119+500
1101+678 - 1101+1021

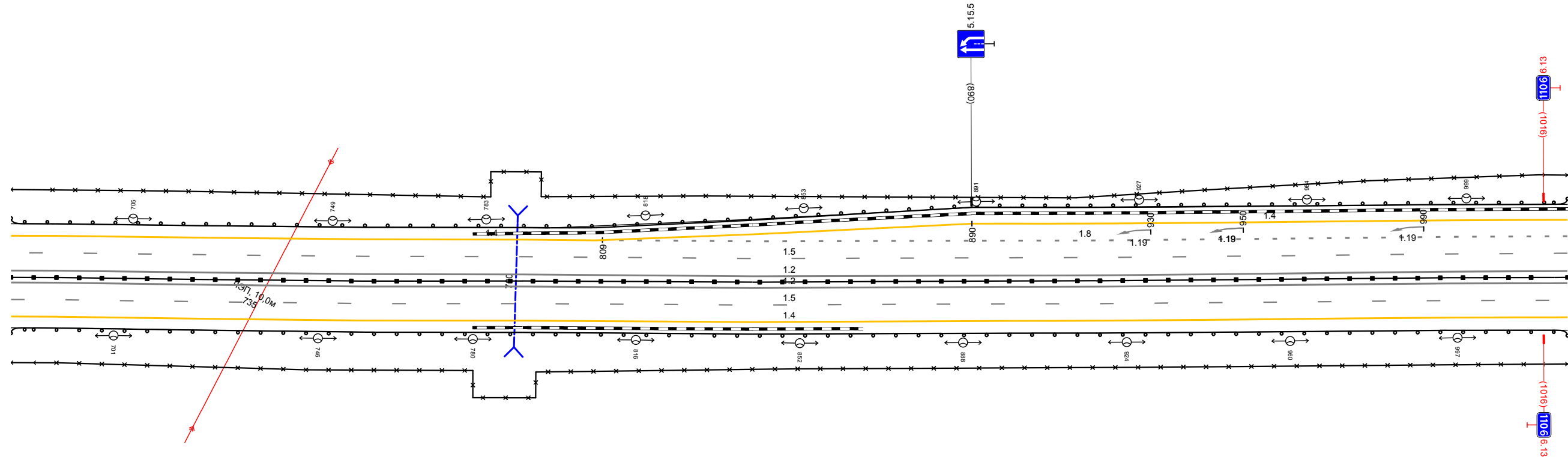

20 М

Дорожная разметка справа	Осевая линия	12 678 - 1021, (343 м)
	1-я от осевой	12 678 - 1021, (343 м)
	2-я от осевой	15 678 - 1021, (343 м)
Дорожные ограждения и направляющие устройства справа	На разделительной	14 678 - 1021, (343 м)
	На обочине	14 (146) 678 - 1021, (343 м)
Тротуары справа		14 (146) 678 - 1021, (343 м)

Тротуары слева			
Дорожные ограждения и направляющие устройства слева	На обочине	ЛО (54) 998 - 017, (30 м)	ЛО (54) 017 - 329, (312 м)
	На разделительной		30 998 - 329, (34,3 м)
Дорожная разметка слева	3-я от осевой	14 998 - 005, (118 м)	
	2-я от осевой		14 005 - 329, (324 м)
	1-я от осевой	18 998 - 010, (123 м)	15 998 - 329, (34,3 м)
Элементы в плане			
Продольный профиль		L=341	а-3

М-4 "Дон"
Основной ход км 777+050 - км 1119+500
1103+998 - 1104+329

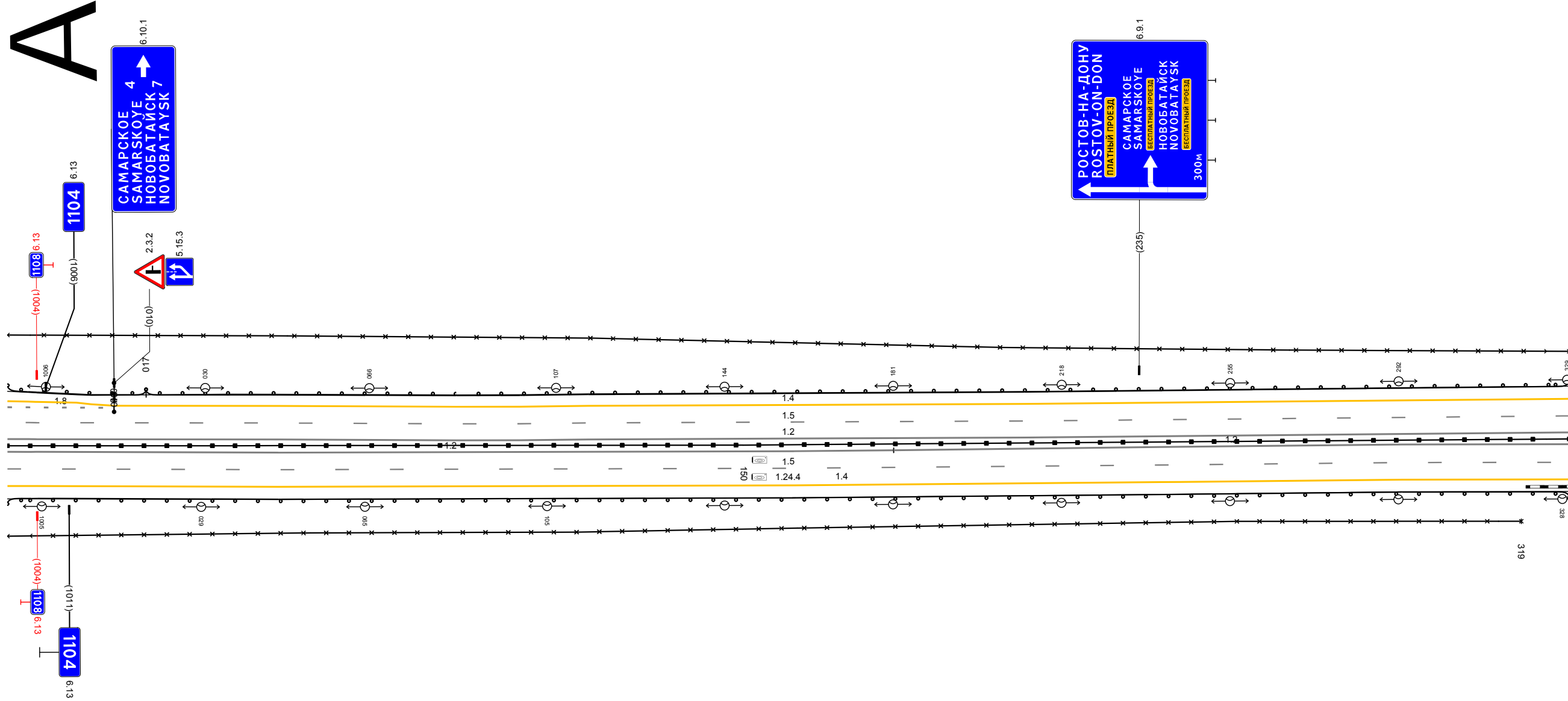

Дорожная разметка справа	Осевая линия		12 998 - 329, (34,3 м)	12 181 - 329, (14,8 м)
	1-я от осевой	12 998 - 181, (119,5 м)	15 998 - 329, (34,3 м)	
	2-я от осевой		14 998 - 329, (34,3 м)	
Дорожные ограждения и направляющие устройства справа	На разделительной		ЛО (56) 998 - 329, (34,3 м)	
	На обочине		ЛО (54) 998 - 329, (34,3 м)	
Тротуары справа			30 998 - 319, (33,2 м)	

Тротуары слева		
Дорожные ограждения и направляющие устройства слева	На обочине	30 319 - 662 (34,3 м)
	На разделительной	ДО (94) 319 - 606 (287 м)
Дорожная разметка слева	2-я от осевой	14 319 - 662 (34,3 м)
	1-я от осевой	15 319 - 662 (34,3 м)
Элементы в плане		
Продольный профиль		R=42767, L=1078

A

М-4 "Дон"
Основной ход км 777+050 - км 1119+500
1104+319 - 1104+662

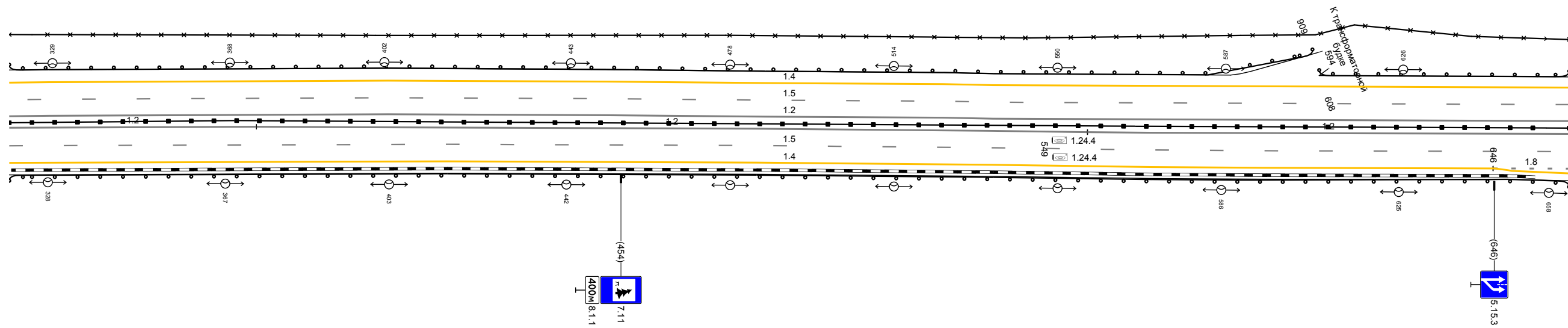

Дорожная разметка справа	Осевая линия	12 319 - 374 (54 м)	12 374 - 557 (183 м)	12 557 - 662 (106 м)
	1-я от осевой		12 319 - 662 (34,3 м)	18 646 - 662 (17 м)
	2-я от осевой		15 319 - 662 (34,3 м)	
	3-я от осевой		14 319 - 649 (330 м)	14 649 - 662 (13 м)
Дорожные ограждения и направляющие устройства справа	На разделительной		ДО (96) 319 - 662 (34,3 м)	
	На обочине		ДО (94) 319 - 662 (34,3 м)	
Тротуары справа				

Тротуары слева					
Дорожные ограждения и направляющие устройства слева	На обочине	Д0 (14) 652 - 996 (343 м) 30 652 - 991 (338 м)			
	На разделительной				
Дорожная разметка слева	4-я от осевой			14	14
	3-я от осевой	14 750 - 790 (40 м)		14 790 - 960 (170 м)	
	2-я от осевой	14 652 - 750 (98 м)	18 753 - 960 (1207 м)		12 960 - 996 (35 м)
	1-я от осевой				12 960 - 996 (35 м)
Элементы в плане					
Продольный профиль		R=42767, L=1078			

A

М-4 "Дон"
 Основной ход км 777+050 - км 1119+500
 1104+652 - 1104+996

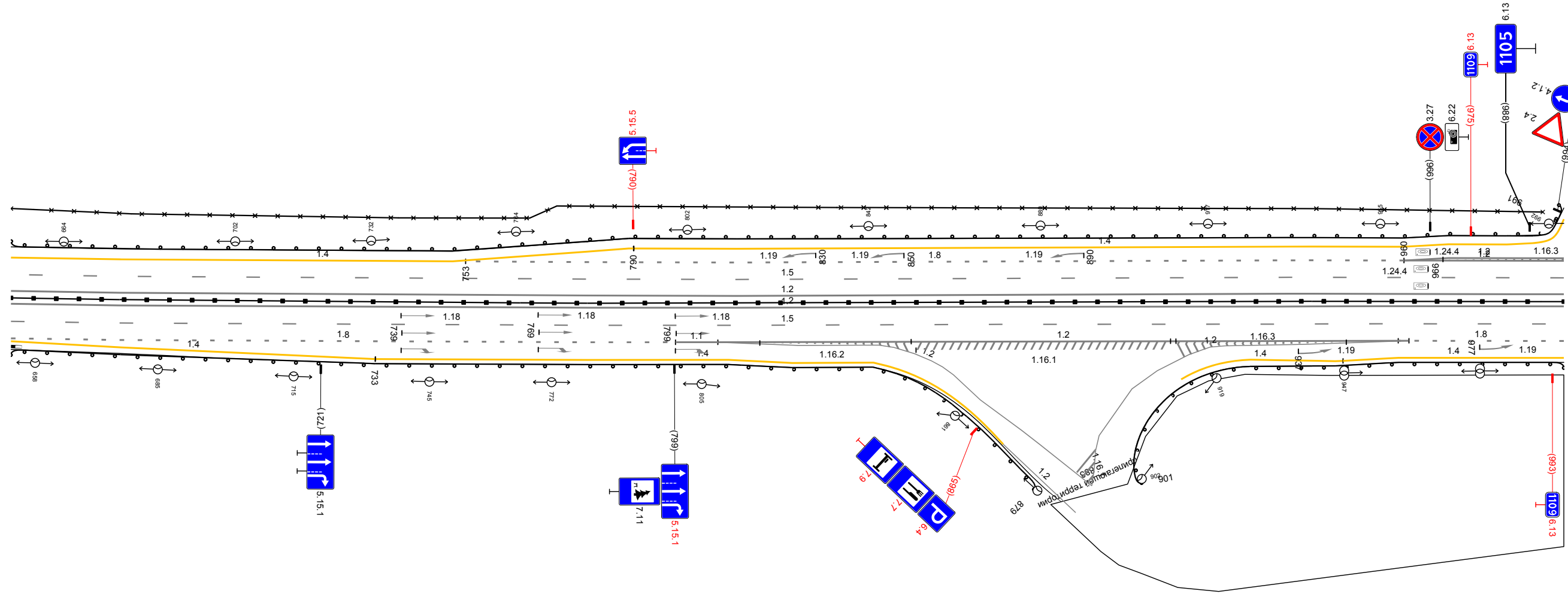

20 М

Дорожная разметка справа	Осевая линия			12 652 - 996 (343 м)	
	1-я от осевой			12 652 - 996 (343 м)	
	2-я от осевой	18 652 - 799 (147 м)	11 799 809 (9 м)	12 809 - 961 (153 м)	18 959 - 996 (37 м)
	3-я от осевой	14 652 - 733 (81 м)	14 733 - 811 (78 м)	12 809 - 852 (43 м)	14 959 - 996 (37 м)
	4-я от осевой			14 811 - 843 (32 м)	12 852 861 (9 м)
Дорожные ограждения и направляющие устройства справа	На разделительной			Д0 (14) 652 - 996 (343 м)	
	На обочине	Д0 (14) 652 - 879 (1227 м)		Д0 (14) 901 - 996 (95 м)	
Тротуары справа					

Тротуары слева						168 - 247, (79 м), а/д, ш 10 м				
Дорожные ограждения и направляющие устройства слева	На обочине	30 986 - 991, (6 м)	Д0 (14)				30 228 - 292, (64 м)			
	На разделительной	Д0 (14) 986 - 996, (11 м)	042 - 147, (105 м)				Д0 (146) 147 - 165, (18 м)			
Дорожная разметка слева	4-я от осевой	12 1010 - 1024, (14 м)	12 041 045 /4 м	14 057 - 080, (23 м)	14 080 - 110, (30 м)	14 110 - 139, (29 м)				
	3-я от осевой	12 986 - 1010, (24 м)	12 045 - 080, (34 м)			14 139 - 292, (153 м)				
	2-я от осевой	12 986 - 1016, (30 м)	14 1016 - 029, (150 м)	12 029 - 080, (50 м)		18 080 - 145, (65 м)				
	1-я от осевой	15 986 - 292, (34,3 м)								
Элементы в плане										
Продольный профиль		R=42767, L=1078								

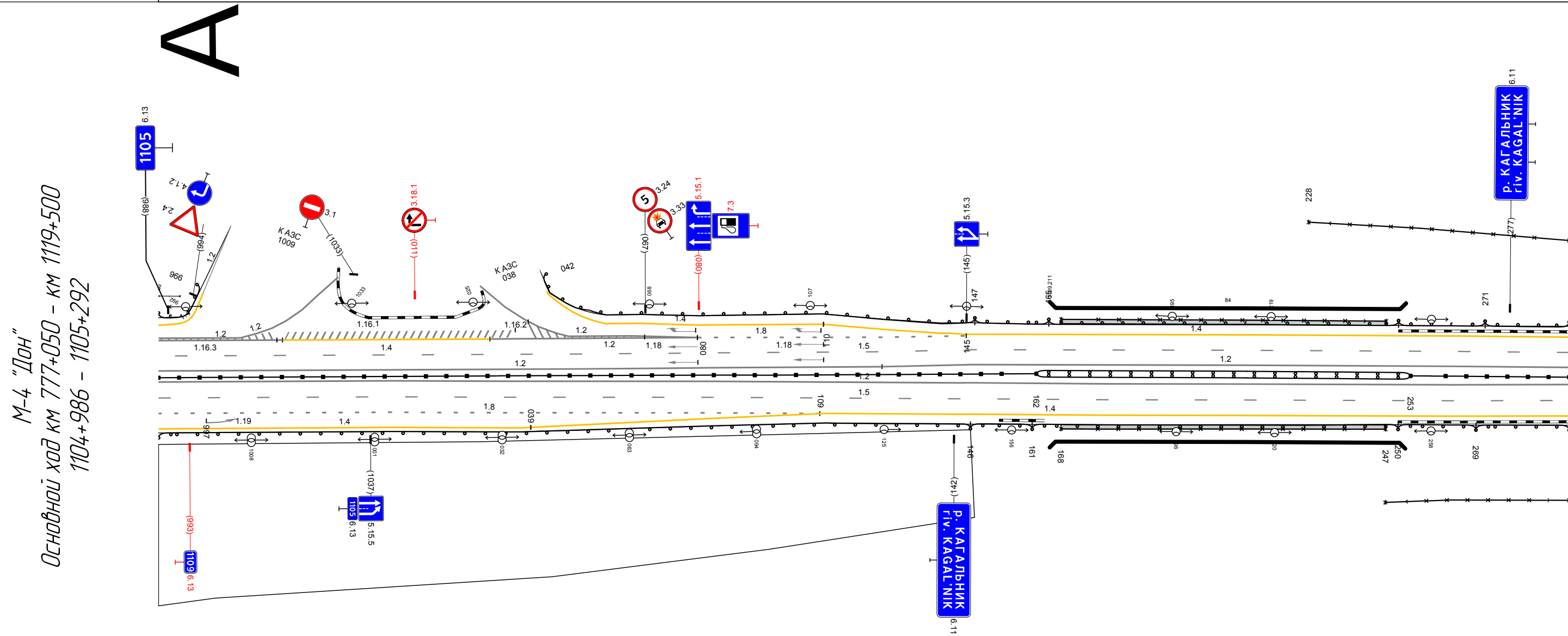

М-4 "ДОН"
Основной ход км 777+050 - км 1119+500
1104+986 - 1105+292

20 М

Дорожная разметка справа	Осевая линия	12 986 - 124, (176 м)		12 124 - 292, (167 м)	
	1-я от осевой	15 986 - 292, (34,3 м)			
	2-я от осевой	18 986 - 109, (161 м)	14 111 - 292, (181 м)		
	3-я от осевой	14 986 - 039, (90 м)	14 039 - 111, (72 м)		
Дорожные ограждения и направляющие устройства справа	На разделительной	Д0 (146) 986 - 162, (213 м)		Д0 (146) 162 - 253, (91 м)	
	На обочине	Д0 (14) 986 - 146, (197 м)		Д0 (146) 146 - 161, (15 м)	Д0 (146) 161 - 250, (89 м)
Тротуары справа		168 - 247, (79 м), а/д, ш 10 м			

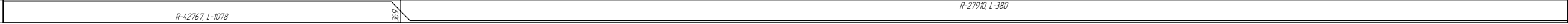
Тротуары слева		
Дорожные ограждения и направляющие устройства слева	На обочине	Д0 (144) 282 - 625 (343 м)
	На разделительной	30 282 - 625 (343 м)
Дорожная разметка слева	2-я от осевой	14 282 - 625 (343 м)
	1-я от осевой	15 282 - 625 (343 м)
Элементы в плане		
Продольный профиль		R=42767, L=1078 

A

М-4 "Дон"
 Основной ход км 777+050 - км 1119+500
 1105+282 - 1105+625

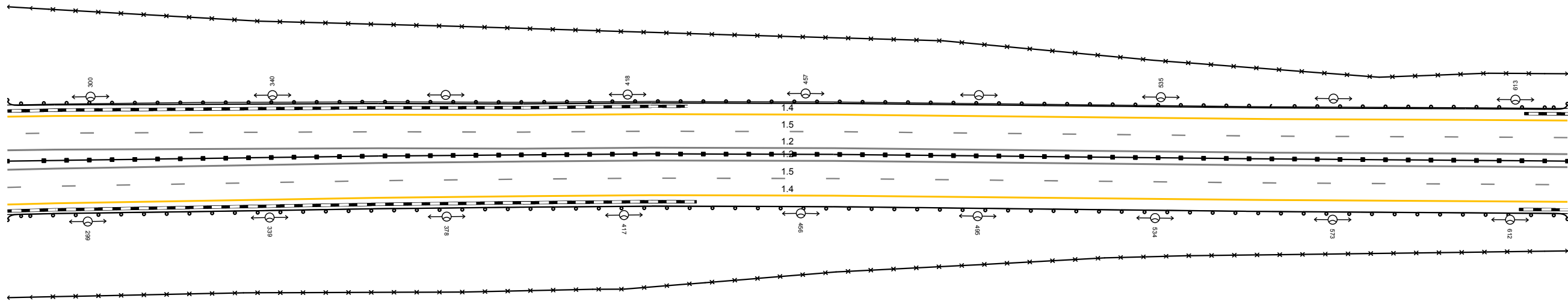

20 м

Дорожная разметка справа	Осевая линия	12 282 - 625 (343 м)
	1-я от осевой	12 282 - 625 (343 м)
	2-я от осевой	15 282 - 625 (343 м)
Дорожные ограждения и направляющие устройства справа	На разделительной	14 282 - 625 (343 м)
	На обочине	Д0 (146) 282 - 625 (343 м) Д0 (144) 282 - 625 (343 м) 30 282 - 625 (343 м)
Тротуары справа		

Тротуары слева		
Дорожные ограждения и направляющие устройства слева	На обочине	Д0 (144) 615 - 958 (343 м)
	На разделительной	30 615 - 958 (343 м)
Дорожная разметка слева	2-я от осевой	14 615 - 958 (343 м)
	1-я от осевой	15 615 - 958 (343 м)
Элементы в плане		
Продольный профиль		R=27910, L=380 a=2 L=208

A

М-4 "Дон"
 Основной ход км 777+050 - км 1119+500
 1105+615 - 1105+958

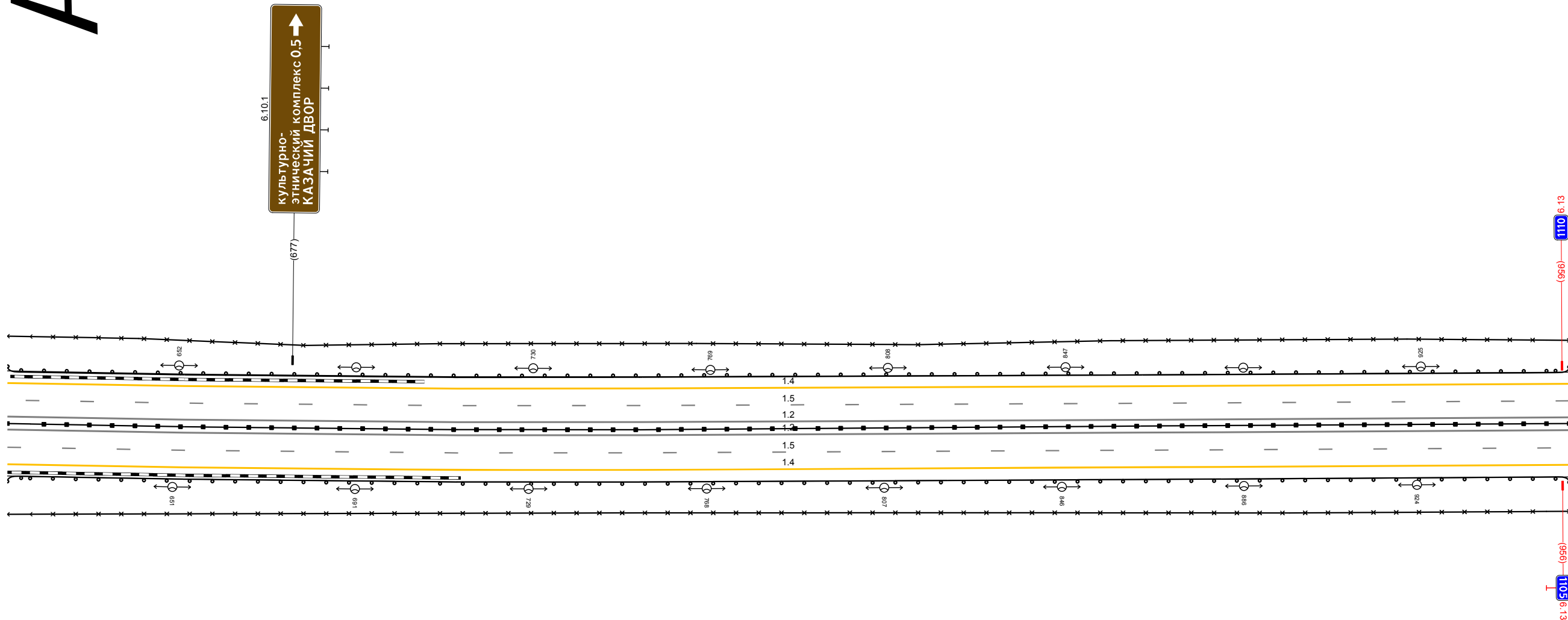

20 М

Дорожная разметка справа	Осевая линия	12 615 - 958 (343 м)
	1-я от осевой	12 615 - 958 (343 м)
	2-я от осевой	15 615 - 958 (343 м)
Дорожные ограждения и направляющие устройства справа	На разделительной	14 615 - 958 (343 м)
	На обочине	Д0 (146) 615 - 958 (343 м)
Тротуары справа		Д0 (144) 615 - 958 (343 м)

Тротуары слева		
Дорожные ограждения и направляющие устройства слева	На обочине	ДП 194) 948 - 331 (34,3 м)
	На разделительной	30 948 - 331 (34,3 м)
Дорожная разметка слева	2-я от осевой	14 948 - 331 (34,3 м)
	1-я от осевой	15 948 - 331 (34,3 м)
Элементы в плане		
Продольный профиль		a=2 l=363

А

М-4 "Дон"
 Основной ход км 777+050 – км 1119+500
 1105+948 – 1106+331

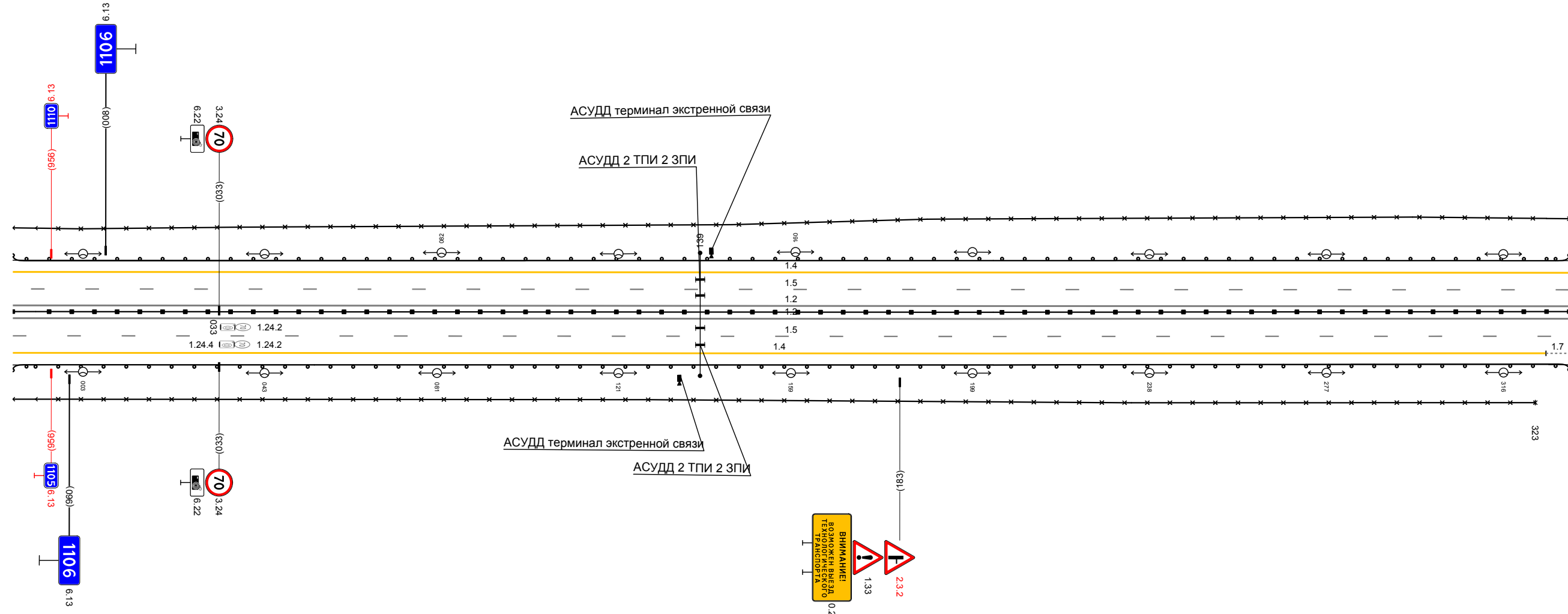

20 м

Дорожная разметка справа	Осевая линия	12 948 - 331 (34,3 м)	
	1-я от осевой	12 948 - 331 (34,3 м)	
	2-я от осевой	15 948 - 331 (34,3 м)	17
Дорожные ограждения и направляющие устройства справа	На разделительной	14 948 - 325 (338 м)	325 337
	На обочине	ДП 196) 948 - 331 (34,3 м)	15 м)
Тротуары справа		ДП 194) 948 - 331 (34,3 м)	
		30 948 - 323 (335 м)	

Тротуары слева		
Дорожные ограждения и направляющие устройства слева	На обочине	30 321 - 663 (343 м)
	На разделительной	ДО (194) 321 - 599 (278 м)
Дорожная разметка слева	2-я от осевой	14 321 - 663 (343 м)
	1-я от осевой	15 321 - 663 (343 м)
Элементы в плане		
Продольный профиль		a=2 L=343

A

М-4 "Дон"
Основной ход км 777+050 - км 1119+500
1106+321 - 1106+663

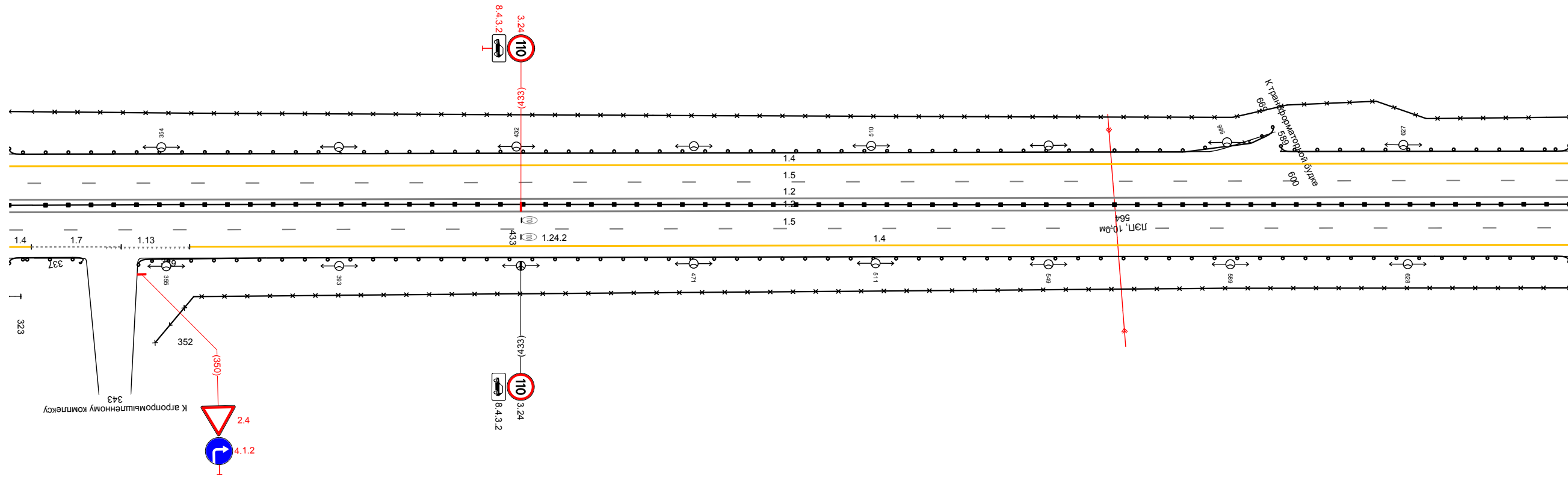

20 М

Дорожная разметка справа	Осевая линия		12 321 - 663 (343 м)
	1-я от осевой		12 321 - 663 (343 м)
	2-я от осевой	14 321 - 324 (3 м)	15 321 - 663 (343 м)
		17 325 - 345 (20 м)	14 360 - 663 (303 м)
Дорожные ограждения и направляющие устройства справа	На разделительной		ДО (196) 321 - 663 (343 м)
	На обочине	30 321 - 324 (3 м)	30 352 - 663 (311 м)
Тротуары справа		ДО (194) 321 - 337 (17 м)	ДО (194) 349 - 663 (315 м)

Тротуары слева		
Дорожные ограждения и направляющие устройства слева	На обочине	Д0 (141) 653 - 996 (34,3 м)
	На разделительной	30 653 - 996 (34,3 м)
Дорожная разметка слева	2-я от осевой	14 653 - 996 (34,3 м)
	1-я от осевой	15 653 - 996 (34,3 м)
Элементы в плане		
Продольный профиль		

A

М-4 "Дон"
 Основной ход км 777+050 - км 1119+500
 1106+653 - 1106+996

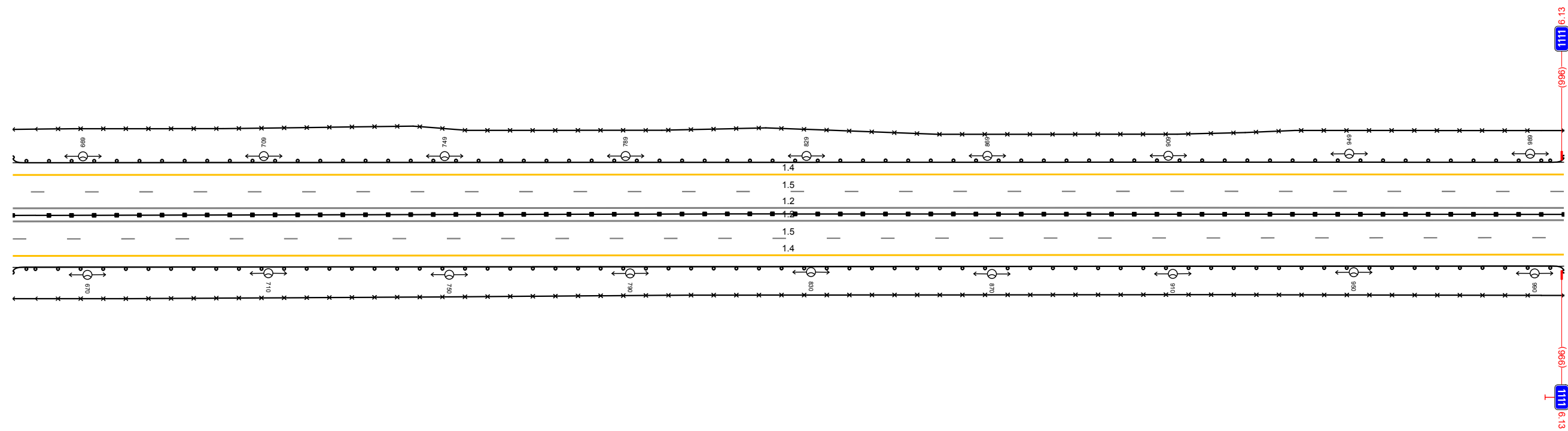

Дорожная разметка справа	Осевая линия	12 653 - 996 (34,3 м)
	1-я от осевой	12 653 - 996 (34,3 м)
Дорожные ограждения и направляющие устройства справа	2-я от осевой	15 653 - 996 (34,3 м)
	На разделительной	14 653 - 996 (34,3 м)
Тротуары справа	На обочине	Д0 (141) 653 - 996 (34,3 м)
	На разделительной	Д0 (141) 653 - 996 (34,3 м)
		30 653 - 996 (34,3 м)

Тротуары слева		
Дорожные ограждения и направляющие устройства слева	На обочине	ДП 134) 316 - 659 (34,3 м)
	На разделительной	30 316 - 659 (34,3 м)
Дорожная разметка слева	2-я от осевой	14 316 - 659 (34,3 м)
	1-я от осевой	15 316 - 659 (34,3 м)
Элементы в плане		
Продольный профиль		a=3 l=363

A

М-4 "Дон"
 Основной ход км 777+050 - км 1119+500
 1107+316 - 1107+659

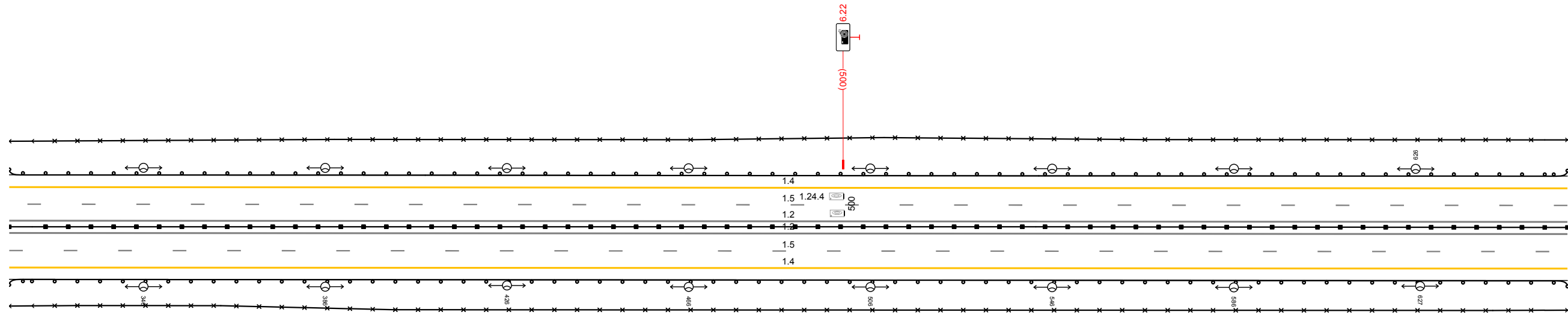

20 м

Дорожная разметка справа	Осевая линия	12 316 - 659 (34,3 м)
	1-я от осевой	12 316 - 659 (34,3 м)
Дорожные ограждения и направляющие устройства справа	2-я от осевой	15 316 - 659 (34,3 м)
	На разделительной	14 316 - 659 (34,3 м)
Тротуары справа	На обочине	ДП 136) 316 - 659 (34,3 м)
	На разделительной	ДП 134) 316 - 659 (34,3 м)
		30 316 - 659 (34,3 м)

Тротуары слева		
Дорожные ограждения и направляющие устройства слева	На обочине	ДП 144 649 - 992 (34,3 м)
	На разделительной	30 649 - 992 (34,3 м)
Дорожная разметка слева	2-я от осевой	14 649 - 992 (34,3 м)
	1-я от осевой	15 649 - 992 (34,3 м)
Элементы в плане		
Продольный профиль		a=3 L=181 R=42940 L=1423

A

М-4 "Дон"
 Основной ход км 777+050 - км 1119+500
 1107+649 - 1107+992

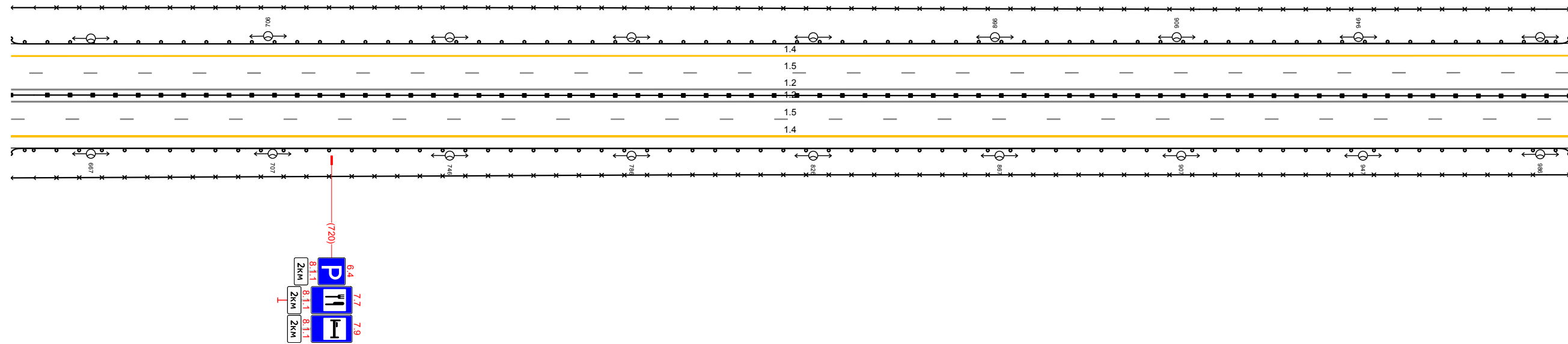

20 M

Дорожная разметка справа	Осевая линия	12 649 - 992 (34,3 м)
	1-я от осевой	12 649 - 992 (34,3 м)
Дорожные ограждения и направляющие устройства справа	2-я от осевой	15 649 - 992 (34,3 м)
	На разделительной	14 649 - 992 (34,3 м)
Тротуары справа	На обочине	ДП 146 649 - 992 (34,3 м)
	На разделительной	ДП 144 649 - 992 (34,3 м)
		30 649 - 992 (34,3 м)

Тротуары слева		
Дорожные ограждения и направляющие устройства слева	На обочине	до 194) 982 - 325 (34,3 м)
	На разделительной	30 982 - 325 (34,3 м)
Дорожная разметка слева	2-я от осевой	14 982 - 325 (34,3 м)
	1-я от осевой	15 982 - 325 (34,3 м)
Элементы в плане		
Продольный профиль		R=4294,0 L=14,23

A

М-4 "Дон"
Основной ход км 777+050 - км 1119+500
1107+982 - 1108+325

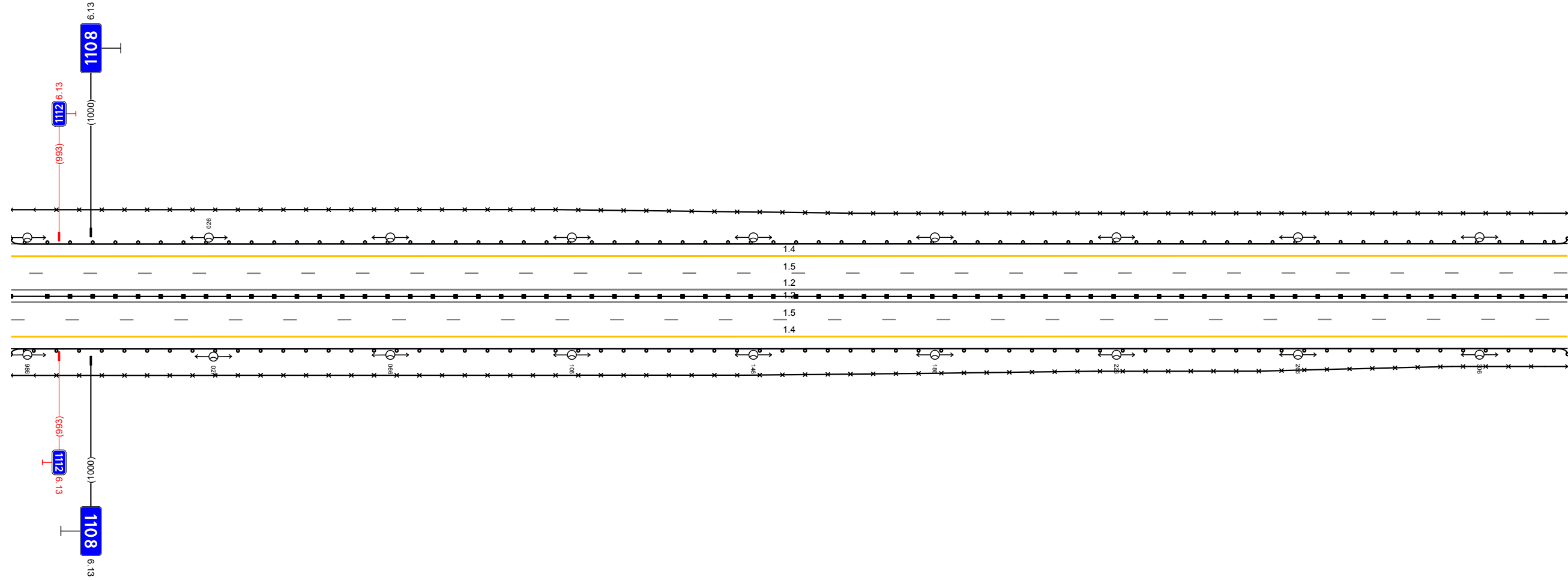

20 м

Дорожная разметка справа	Осевая линия	12 982 - 325 (34,3 м)
	1-я от осевой	12 982 - 325 (34,3 м)
	2-я от осевой	15 982 - 325 (34,3 м)
Дорожные ограждения и направляющие устройства справа	На разделительной	14 982 - 325 (34,3 м)
	На обочине	до 196) 982 - 325 (34,3 м)
Тротуары справа		до 194) 982 - 325 (34,3 м)

Тротуары слева		981 - 1012, (31 м), а/в, ш 1,0 м		30 992 - 100, (14,2 м)	
Дорожные ограждения и направляющие устройства следа	На обочине	МД (146) 981 - 1015, (34 м)	ДО (146) 1015 - 004, (23 м)	ДО (144) 004 - 291, (287 м)	
	На разделительной				
Дорожная разметка следа	2-я от осевой	14 981 - 291, (34,3 м)			
	1-я от осевой	15 981 - 291, (34,3 м)			
Элементы в плане		R=1535, L=44,8			
Продольный профиль		R=4294,0, L=14,23			

М-4 "Дон"
 Основной ход км 777+050 - км 1119+500
 1108+981 - 1109+291

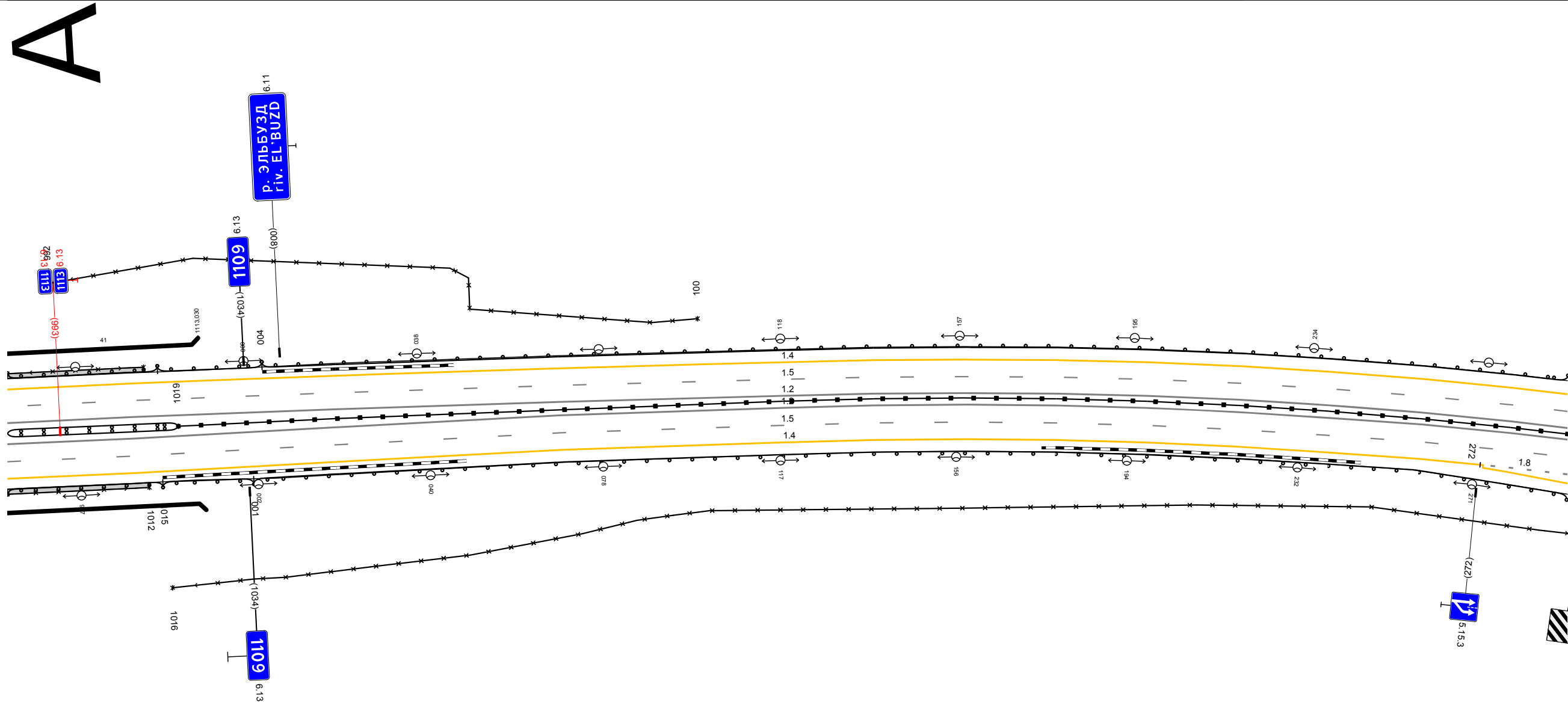

Дорожная разметка справа	Осевая линия	12 981 - 291, (34,3 м)		
	1-я от осевой	12 981 - 291, (34,3 м)		
	2-я от осевой	15 981 - 291, (34,3 м)		18 272 - 291, (18 м)
	3-я от осевой	14 981 - 273, (326 м)		14 273 - 291, (18 м)
Дорожные ограждения и направляющие устройства справа	На разделительной	МД (146) 981 - 1019, (38 м)	ДО (146) 1019 - 291, (306 м)	
	На обочине	МД (146) 981 - 1015, (34 м)	ДО (146) 1015 - 291, (309 м)	
Тротуары справа		981 - 1012, (31 м), а/в, ш 1,0 м		ДО (144) 001 - 291, (290 м)

Тротуары слева									
Дорожные ограждения и направляющие устройства слева	На обочине	ДО (94) 281 - 463 (182 м)		30 421 - 464 (43 м)		ДО (94) 483 - 551 (68 м)		30 481 - 563 (82 м)	
	На разделительной								
Дорожная разметка слева	3-я от осевой	14 321 - 384 (63 м)		14 384 - 451 (67 м)		17 473 - 492 (19 м)		14 494 - 552 (59 м)	
	2-я от осевой	18 318 - 524 (206 м)						12 524 - 563 (40 м)	
	1-я от осевой	14 281 - 321 (40 м)						12 524 - 592 (68 м)	
Элементы в плане		R=1535, L=448		R=31096, L=440					
Продольный профиль		L=127		a=7					

A

М-4 "Дон"
Основной ход км 777+050 - км 1119+500
1109+281 - 1109+624

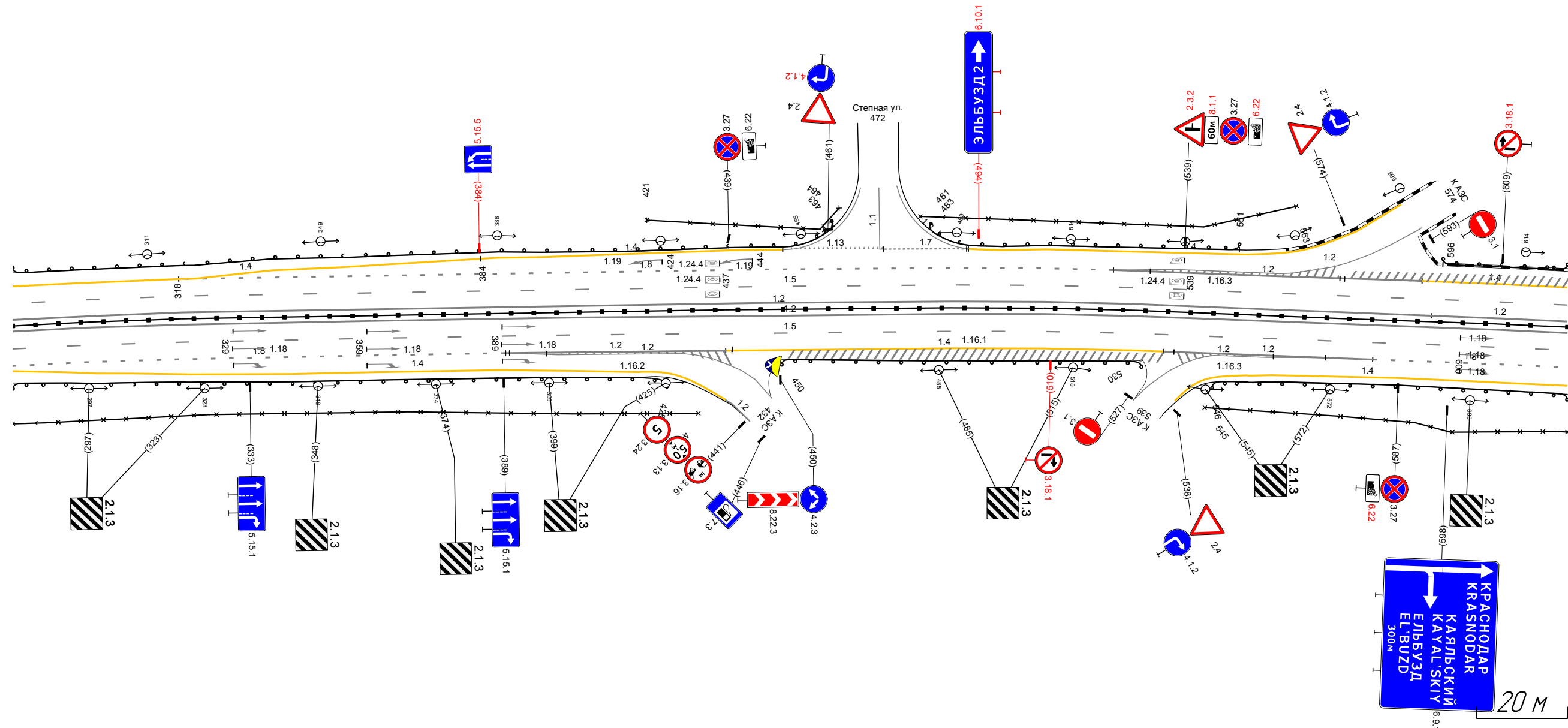

Дорожная разметка справа	Осевая линия	12 281 - 624 (343 м)		12 281 - 594 (313 м)		12 594 - 624 (30 м)	
	1-я от осевой	15 281 - 624 (343 м)					
	2-я от осевой	18 281 - 389 (109 м)		12 390 - 431 (41 м)		14 438 - 535 (97 м)	
Дорожные ограждения и направляющие устройства справа	На разделительной	12 389 - 438 (49 м)		12 544 - 571 (26 м)		18 581 - 624 (43 м)	
	На обочине	14 281 - 419 (138 м)		12 535 - 581 (46 м)		14 554 - 624 (70 м)	
Тротуары справа		ДО (94) 281 - 425 (144 м)		ДО (94) 281 - 624 (343 м)		ДО (94) 546 - 624 (78 м)	
		30 281 - 432 (151 м)		ДО (94) 450 - 530 (80 м)		30 545 - 624 (79 м)	

Тротуары слева					
Дорожные ограждения и направляющие устройства слева	На обочине	ДП (96) 652 - 809 (157 м)		ДП (94) 809 - 995 (186 м)	
	На разделительной			30 652 - 995 (343 м)	
Дорожная разметка слева	4-я от осевой	14 652 - 731 (79 м)			
	3-я от осевой	12 652 - 731 (79 м)	14 731 - 809 (78 м)		
	2-я от осевой	18 662 - 809 (147 м)			14 809 - 995 (186 м)
	1-я от осевой			15 652 - 995 (343 м)	
Элементы в плане					
Продольный профиль				R-55383, L=2387	

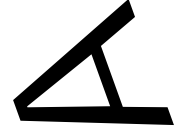

М-4 "ДОН"
 Основной ход км 777+050 - км 1119+500
 1110+652 - 1110+995

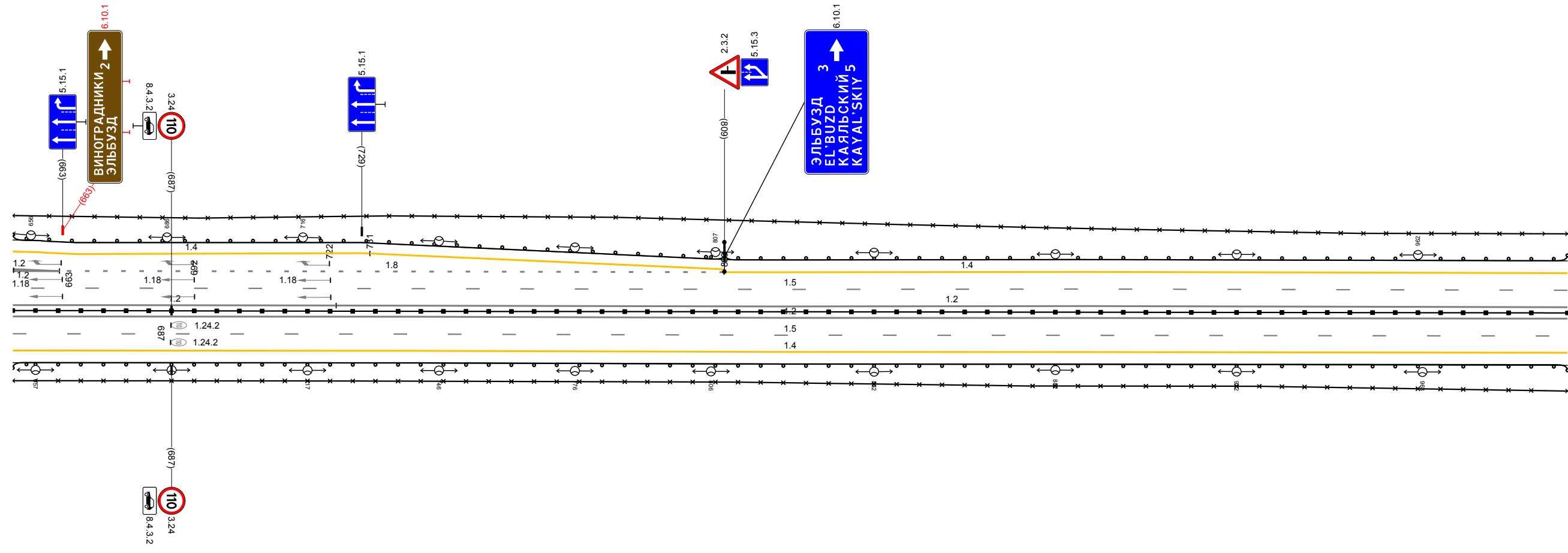

20 м

Дорожная разметка справа	Осевая линия	12 652 - 995 (343 м)		12 723 - 995 (272 м)	
	1-я от осевой	12 652 - 723 (71 м)		15 652 - 995 (343 м)	
Дорожные ограждения и направляющие устройства справа	На разделительной	14 652 - 995 (343 м)		ДП (96) 652 - 995 (343 м)	
	На обочине			ДП (94) 652 - 995 (343 м)	
Тротуары справа					

Тротуары слева		
Дорожные ограждения и направляющие устройства слева	На обочине	ДП 194) 985 - 322 (34,3 м)
	На разделительной	30 985 - 322 (34,3 м)
Дорожная разметка слева	2-я от осевой	14 985 - 322 (34,3 м)
	1-я от осевой	15 985 - 322 (34,3 м)
Элементы в плане		
Продольный профиль		R=55383 L=2387

М-4 "Дон"
Основной ход км 777+050 - км 1119+500
1110+985 - 1111+322

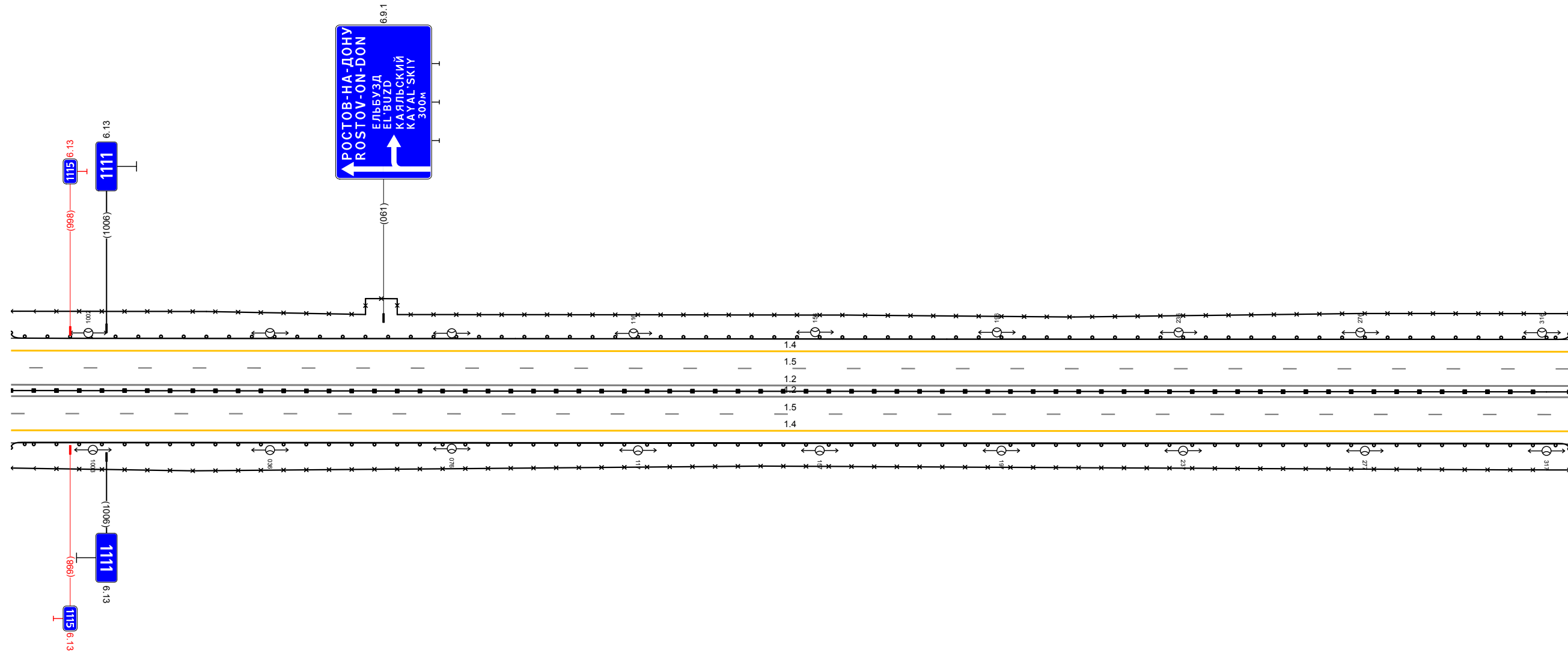

20 м

Дорожная разметка справа	Осевая линия	12 985 - 322 (34,3 м)
	1-я от осевой	12 985 - 322 (34,3 м)
	2-я от осевой	15 985 - 322 (34,3 м)
Дорожные ограждения и направляющие устройства справа	На разделительной	14 985 - 322 (34,3 м)
	На обочине	ДП 196) 985 - 322 (34,3 м) ДП 194) 985 - 322 (34,3 м)
Тротуары справа		

Тротуары слева		
Дорожные ограждения и направляющие устройства слева	На обочине	Д0 (144) 312 - 655 (34,3 м)
	На разделительной	30 312 - 655 (34,3 м)
Дорожная разметка слева	2-я от осевой	14 312 - 655 (34,3 м)
	1-я от осевой	15 312 - 655 (34,3 м)
Элементы в плане		
Продольный профиль		R=55383 L=2387

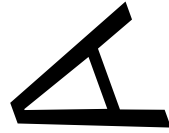

М-4 "Дон"
 Основной ход км 777+050 - км 1119+500
 1111+312 - 1111+655

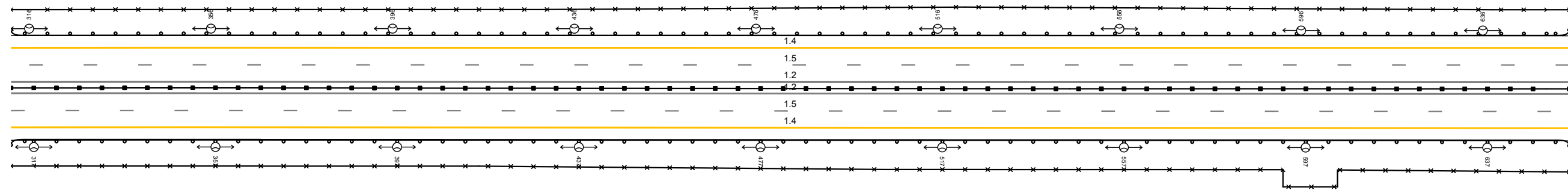

20 м

Дорожная разметка справа	Осевая линия	12 312 - 655 (34,3 м)
	1-я от осевой	12 312 - 655 (34,3 м)
	2-я от осевой	15 312 - 655 (34,3 м)
Дорожные ограждения и направляющие устройства справа	На разделительной	14 312 - 655 (34,3 м)
	На обочине	Д0 (144) 312 - 655 (34,3 м)
Тротуары справа		Д0 (144) 312 - 655 (34,3 м)

Тротуары слева		
Дорожные ограждения и направляющие устройства слева	На обочине	Д0 144 645 - 988 (343 м)
	На разделительной	30 645 - 988 (343 м)
Дорожная разметка слева	2-я от осевой	14 645 - 988 (343 м)
	1-я от осевой	15 645 - 988 (343 м)
Элементы в плане		
Продольный профиль		R=55383 L=2387

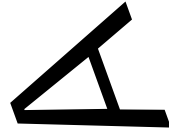

М-4 "Дон"
 Основной ход км 777+050 - км 1119+500
 1111+645 - 1111+988

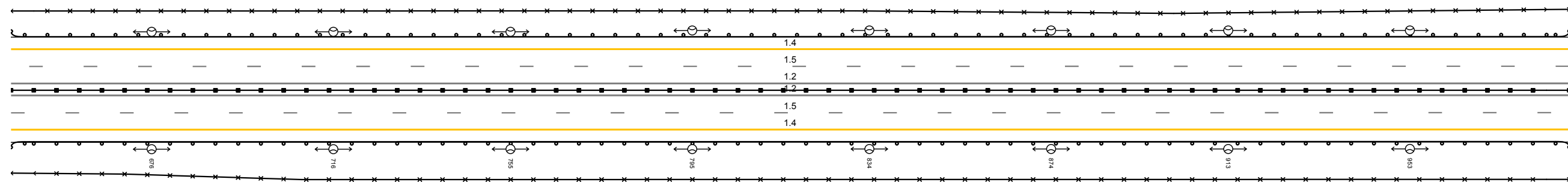

20 м

Дорожная разметка справа	Осевая линия	12 645 - 988 (343 м)
	1-я от осевой	12 645 - 988 (343 м)
	2-я от осевой	15 645 - 988 (343 м)
Дорожные ограждения и направляющие устройства справа	На разделительной	14 645 - 988 (343 м)
	На обочине	Д0 146 645 - 988 (343 м)
Тротуары справа		Д0 144 645 - 988 (343 м)

Тротуары слева		
Дорожные ограждения и направляющие устройства следа	На обочине	Д0 1941 978 - 329 (34,3 м)
	На разделительной	30 978 - 329 (34,3 м)
Дорожная разметка следа	2-я от осевой	14 978 - 329 (34,3 м)
	1-я от осевой	15 978 - 329 (34,3 м)
Элементы в плане		
Продольный профиль		R=55383 L=2387

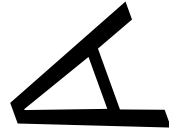

М-4 "Дон"
 Основной ход км 777+050 - км 1119+500
 1111+978 - 1112+329

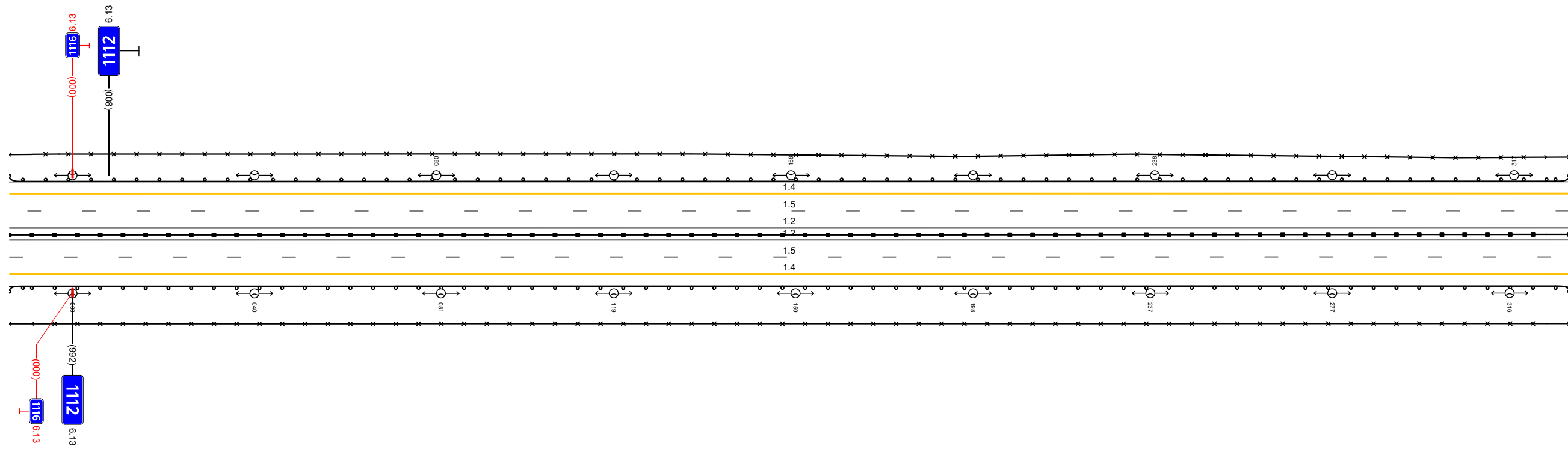

20 м

Дорожная разметка справа	Осевая линия	12 978 - 329 (34,3 м)
	1-я от осевой	12 978 - 329 (34,3 м)
	2-я от осевой	15 978 - 329 (34,3 м)
Дорожные ограждения и направляющие устройства справа	На разделительной	14 978 - 329 (34,3 м)
	На обочине	Д0 1941 978 - 329 (34,3 м)
Тротуары справа		

Тротуары слева		
Дорожные ограждения и направляющие устройства слева	На обочине	30 319 - 662 (34,3 м) ДО 194) 319 - 604, 1285 м)
	На разделительной	ДО 194) 604 - 662 (58 м)
Дорожная разметка слева	2-я от осевой	14 319 - 662 (34,3 м)
	1-я от осевой	15 319 - 662 (34,3 м)
Элементы в плане		
Продольный профиль		R=55383 L=2387

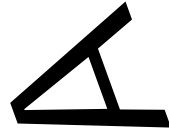

М-4 "Дон"
 Основной ход км 777+050 - км 1119+500
 1112+319 - 1112+662

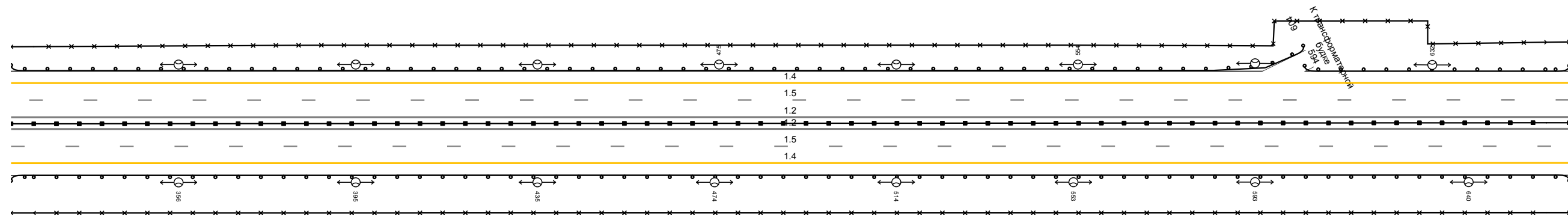

20 м

Дорожная разметка справа	Осевая линия	12 319 - 662 (34,3 м)
	1-я от осевой	12 319 - 662 (34,3 м)
	2-я от осевой	15 319 - 662 (34,3 м)
Дорожные ограждения и направляющие устройства справа	На разделительной	14 319 - 662 (34,3 м)
	На обочине	ДО 194) 319 - 662 (34,3 м) ДО 194) 319 - 662 (34,3 м)
Тротуары справа		

Тротуары слева		
Дорожные ограждения и направляющие устройства слева	На обочине	Д0 (14)
	На разделительной	652 - 995 (34,3 м) 30 652 - 995 (34,3 м)
Дорожная разметка слева	2-я от осевой	14 652 - 995 (34,3 м)
	1-я от осевой	15 652 - 995 (34,3 м)
Элементы в плане		
Продольный профиль		R=55383 L=2387  R=49497 L=1331

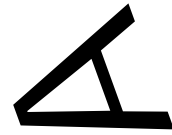

М-4 "Дон"
 Основной ход км 777+050 - км 1119+500
 1112+652 - 1112+995

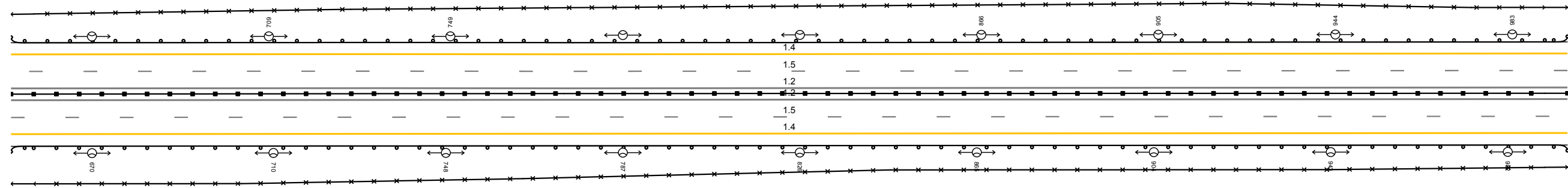

20 м

Дорожная разметка справа	Осевая линия	12 652 - 995 (34,3 м)
	1-я от осевой	12 652 - 995 (34,3 м)
	2-я от осевой	15 652 - 995 (34,3 м)
Дорожные ограждения и направляющие устройства справа	На разделительной	14 652 - 995 (34,3 м)
	На обочине	Д0 (14) 652 - 995 (34,3 м) Д0 (14) 652 - 995 (34,3 м)
Тротуары справа		

Тротуары слева		
Дорожные ограждения и направляющие устройства слева	На обочине	Д0 (144) 985 - 320 (34,3 м)
	На разделительной	30 985 - 320 (34,3 м)
Дорожная разметка слева	2-я от осевой	14 985 - 320 (34,3 м)
	1-я от осевой	15 985 - 320 (34,3 м)
Элементы в плане		
Продольный профиль		R=49497 L=1331

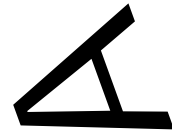

М-4 "Дон"
 Основной ход км 777+050 - км 1119+500
 1112+985 - 1113+320

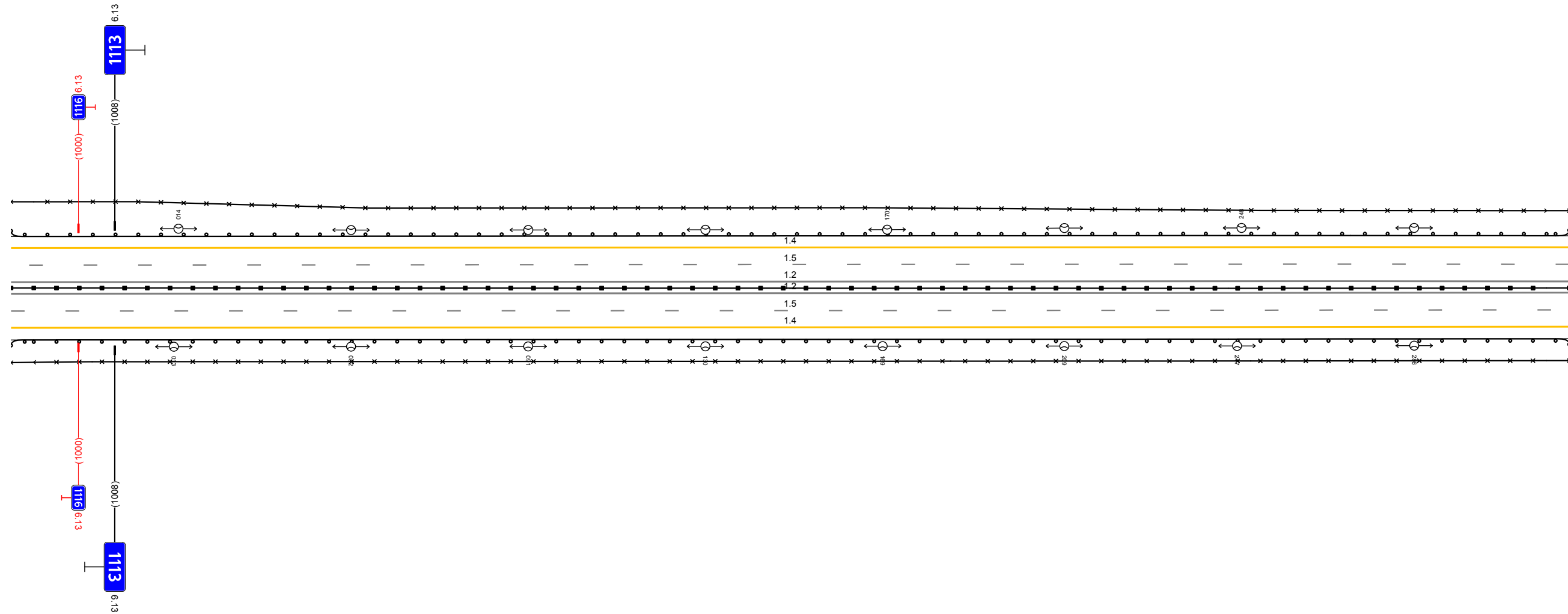

Дорожная разметка справа	Осевая линия	12 985 - 320 (34,3 м)
	1-я от осевой	12 985 - 320 (34,3 м)
	2-я от осевой	15 985 - 320 (34,3 м)
Дорожные ограждения и направляющие устройства справа	На разделительной	14 985 - 320 (34,3 м)
	На обочине	Д0 (146) 985 - 320 (34,3 м) Д0 (144) 985 - 320 (34,3 м)
Тротуары справа		

Тротуары слева		
Дорожные ограждения и направляющие устройства следа	На обочине	Д0 (144) 310 - 653 (34.3 м)
	На разделительной	30 310 - 653 (34.3 м)
Дорожная разметка следа	2-я от осевой	14 310 - 653 (34.3 м)
	1-я от осевой	15 310 - 653 (34.3 м)
Элементы в плане		
Продольный профиль		R=49497 L=1331

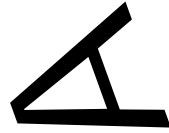

М-4 "Дон"
 Основной ход км 777+050 - км 1119+500
 1113+310 - 1113+653

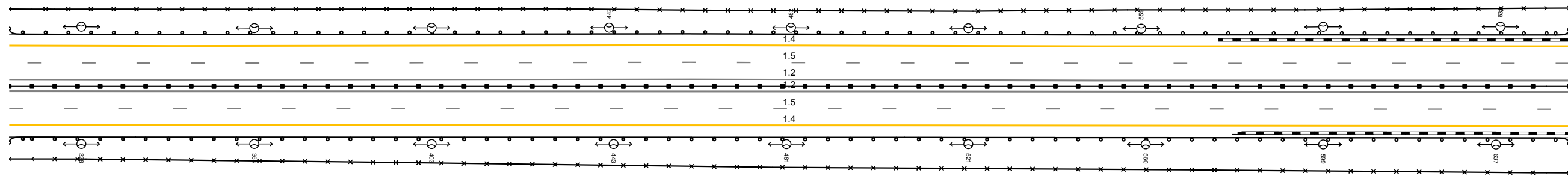

20 м

Дорожная разметка справа	Осевая линия	12 310 - 653 (34.3 м)
	1-я от осевой	12 310 - 653 (34.3 м)
	2-я от осевой	15 310 - 653 (34.3 м)
Дорожные ограждения и направляющие устройства справа	На разделительной	14 310 - 653 (34.3 м)
	На обочине	Д0 (146) 310 - 653 (34.3 м) Д0 (144) 310 - 653 (34.3 м)
Тротуары справа		

Тротуары слева		
Дорожные ограждения и направляющие устройства слева	На обочине	Д0 1841 643 - 986 (343 м)
	На разделительной	30 643 - 986 (343 м)
Дорожная разметка слева	2-я от осевой	14 643 - 986 (343 м)
	1-я от осевой	15 643 - 986 (343 м)
Элементы в плане		
Продольный профиль		R=49497 L=1331

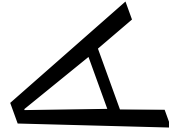

М-4 "Дон"
 Основной ход км 777+050 - км 1119+500
 1113+643 - 1113+986

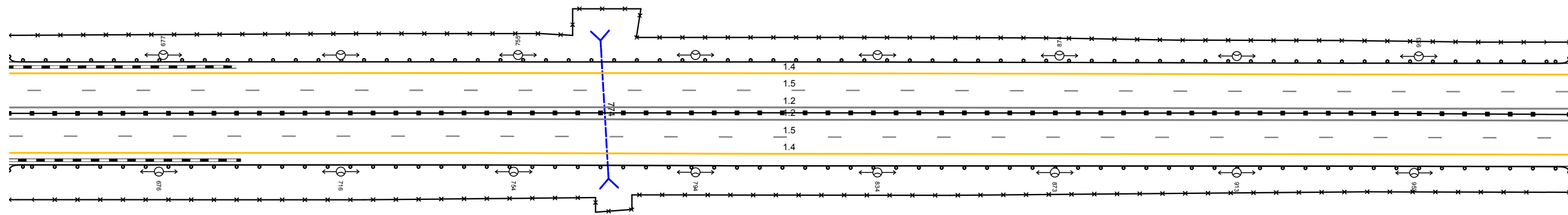

20 м

Дорожная разметка справа	Осевая линия	12 643 - 986 (343 м)
	1-я от осевой	12 643 - 986 (343 м)
	2-я от осевой	15 643 - 986 (343 м)
Дорожные ограждения и направляющие устройства справа	На разделительной	14 643 - 986 (343 м)
	На обочине	Д0 1841 643 - 986 (343 м)
Тротуары справа		

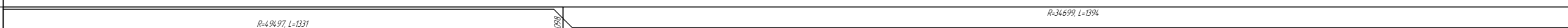
Тротуары слева		
Дорожные ограждения и направляющие устройства слева	На обочине	Д0 (144) 976 - 319 (34,3 м)
	На разделительной	30 976 - 319 (34,3 м)
Дорожная разметка слева	2-я от осевой	14 976 - 319 (34,3 м)
	1-я от осевой	15 976 - 319 (34,3 м)
Элементы в плане		
Продольный профиль		R=49497 L=1331  R=34699 L=1394

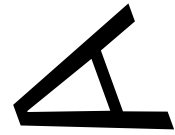

М-4 "Дон"
 Основной ход км 777+050 - км 1119+500
 1113+976 - 1114+319

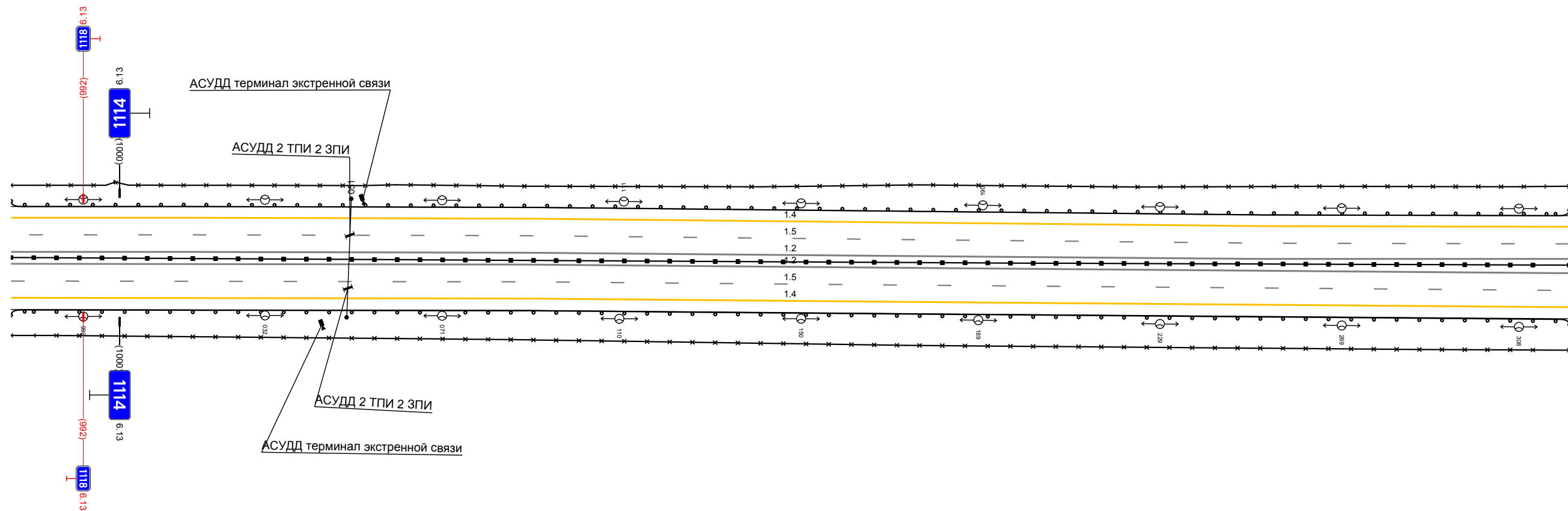

20 м

Дорожная разметка справа	Осевая линия	12 976 - 319 (34,3 м)
	1-я от осевой	12 976 - 319 (34,3 м)
	2-я от осевой	15 976 - 319 (34,3 м)
Дорожные ограждения и направляющие устройства справа	На разделительной	14 976 - 319 (34,3 м)
	На обочине	Д0 (144) 976 - 319 (34,3 м)
Тротуары справа		Д0 (144) 976 - 319 (34,3 м)

Тротуары слева		
Дорожные ограждения и направляющие устройства слева	На обочине	30 309 - 652 (34,3 м)
	На разделительной	10 (94) 309 - 600 (291 м)
Дорожная разметка слева	2-я от осевой	14 309 - 652 (34,3 м)
	1-я от осевой	15 309 - 652 (34,3 м)
Элементы в плане		
Продольный профиль		R=34699 L=1394

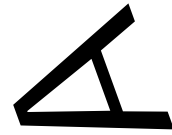

М-4 "Дон"
 Основной ход км 777+050 - км 1119+500
 1114+309 - 1114+652

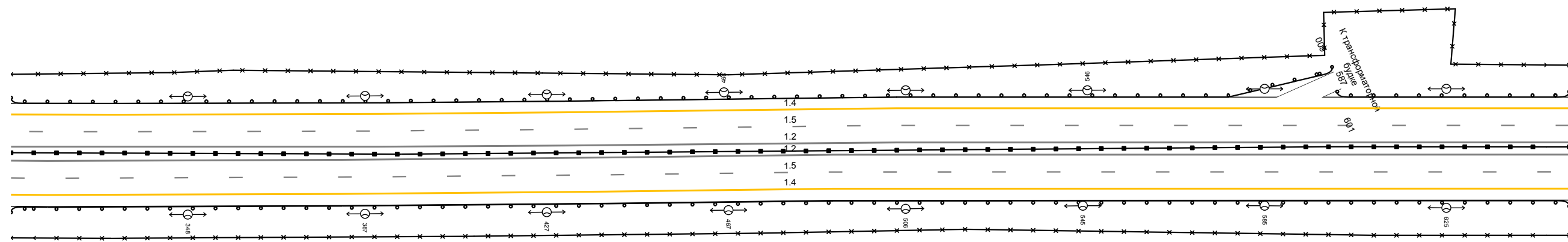

20 м

Дорожная разметка справа	Осевая линия	12 309 - 652 (34,3 м)
	1-я от осевой	12 309 - 652 (34,3 м)
Дорожные ограждения и направляющие устройства справа	2-я от осевой	15 309 - 652 (34,3 м)
	На разделительной	14 309 - 652 (34,3 м)
Тротуары справа	На обочине	10 (94) 309 - 652 (34,3 м)
	На разделительной	10 (94) 309 - 652 (34,3 м)

Тротуары слева		
Дорожные ограждения и направляющие устройства следа	На обочине	Д0 184) 642 - 985 (34,3 м)
	На разделительной	30 642 - 985 (34,3 м)
Дорожная разметка следа	2-я от осевой	14 642 - 985 (34,3 м)
	1-я от осевой	15 642 - 985 (34,3 м)
Элементы в плане		
Продольный профиль		R=34699 L=1394

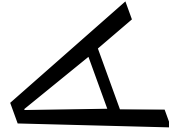

М-4 "Дон"
 Основной ход км 777+050 - км 1119+500
 1114+642 - 1114+985

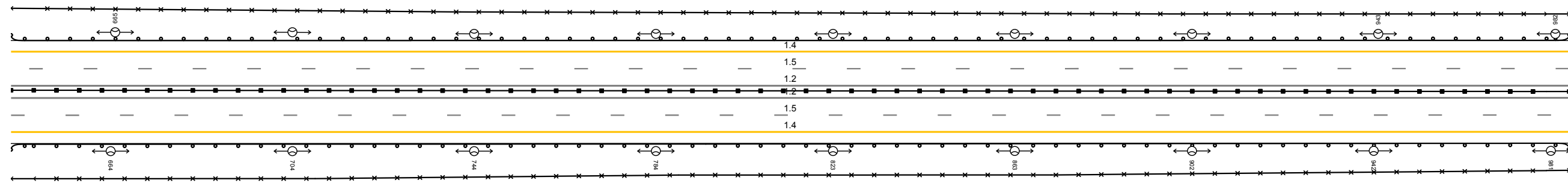

20 м

Дорожная разметка справа	Осевая линия	12 642 - 985 (34,3 м)
	1-я от осевой	12 642 - 985 (34,3 м)
	2-я от осевой	15 642 - 985 (34,3 м)
Дорожные ограждения и направляющие устройства справа	На разделительной	14 642 - 985 (34,3 м)
	На обочине	Д0 186) 642 - 985 (34,3 м)
Тротуары справа		Д0 184) 642 - 985 (34,3 м)

Тротуары слева		
Дорожные ограждения и направляющие устройства слева	На обочине	Д0 (144) 975 - 318 (34,3 м)
	На разделительной	30 975 - 318 (34,3 м)
Дорожная разметка слева	2-я от осевой	14 975 - 318 (34,3 м)
	1-я от осевой	15 975 - 318 (34,3 м)
Элементы в плане		
Продольный профиль		R=34699 L=1394

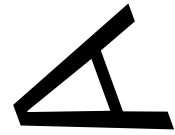

М-4 "Дон"
 Основной ход км 777+050 - км 1119+500
 1114+975 - 1115+318

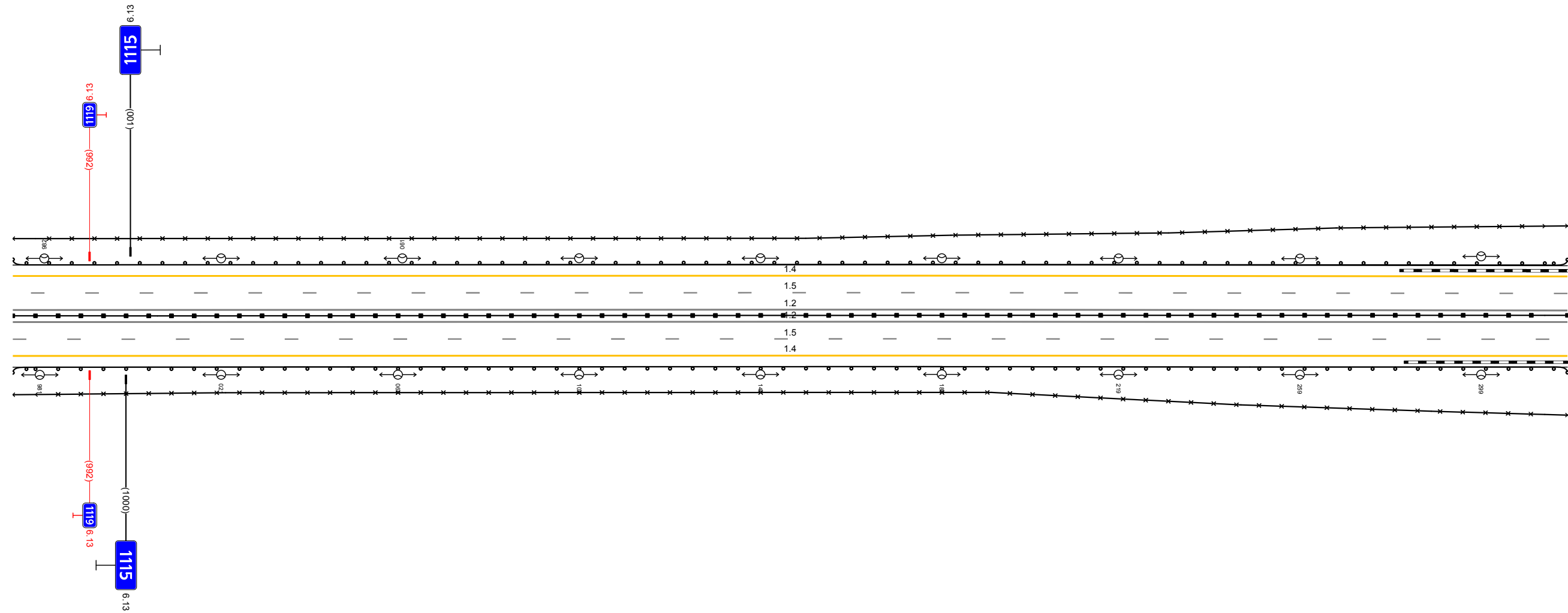

Дорожная разметка справа	Осевая линия	12 975 - 318 (34,3 м)
	1-я от осевой	12 975 - 318 (34,3 м)
Дорожные ограждения и направляющие устройства справа	2-я от осевой	15 975 - 318 (34,3 м)
	На разделительной	14 975 - 318 (34,3 м)
Тротуары справа	На обочине	Д0 (144) 975 - 318 (34,3 м)
	На разделительной	Д0 (144) 975 - 318 (34,3 м)

Тротуары слева		
Дорожные ограждения и направляющие устройства слева	На обочине	10 (14) 308 - 651 (34,3 м)
	На разделительной	30 308 - 651 (34,3 м)
Дорожная разметка слева	2-я от осевой	14 308 - 651 (34,3 м)
	1-я от осевой	15 308 - 651 (34,3 м)
Элементы в плане		
Продольный профиль		R=34699 L=1394 a=8 L=59

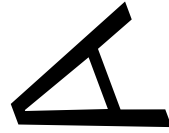

М-4 "Дон"
 Основной ход км 777+050 - км 1119+500
 1115+308 - 1115+651

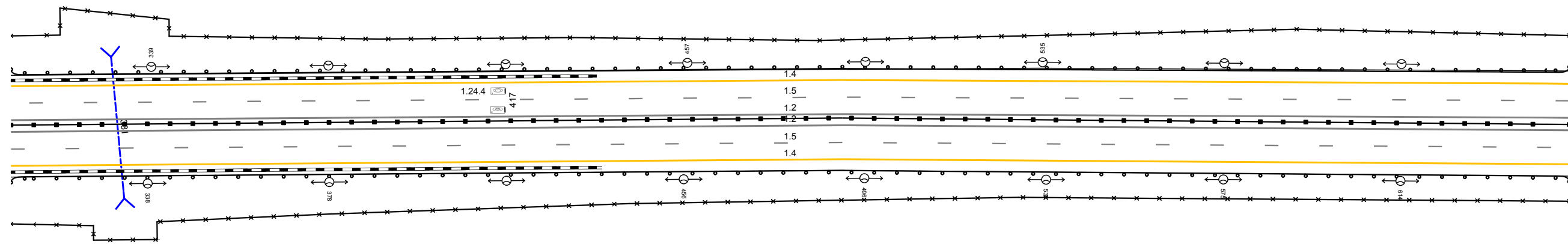

20 м

Дорожная разметка справа	Осевая линия	12 308 - 651 (34,3 м)
	1-я от осевой	12 308 - 651 (34,3 м)
	2-я от осевой	15 308 - 651 (34,3 м)
Дорожные ограждения и направляющие устройства справа	На разделительной	14 308 - 651 (34,3 м)
	На обочине	10 (14) 308 - 651 (34,3 м)
Тротуары справа		10 (14) 308 - 651 (34,3 м)

Тротуары слева		
Дорожные ограждения и направляющие устройства слева	На обочине	Д0 (14) 641 - 984 (34,3 м)
	На разделительной	30 641 - 984 (34,3 м)
Дорожная разметка слева	2-я от осевой	14 641 - 984 (34,3 м)
	1-я от осевой	15 641 - 984 (34,3 м)
Элементы в плане		
Продольный профиль		a=8 L=363

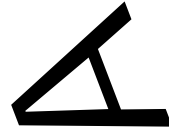

М-4 "Дон"
 Основной ход км 777+050 - км 1119+500
 1115+641 - 1115+984

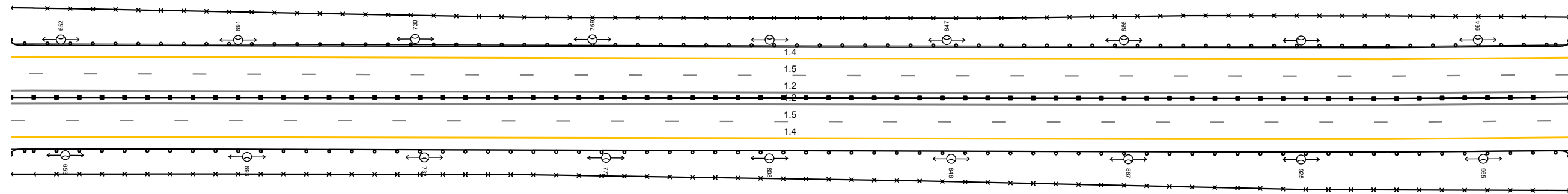

20 м

Дорожная разметка справа	Осевая линия	12 641 - 984 (34,3 м)
	1-я от осевой	12 641 - 984 (34,3 м)
	2-я от осевой	15 641 - 984 (34,3 м)
Дорожные ограждения и направляющие устройства справа	На разделительной	14 641 - 984 (34,3 м)
	На обочине	Д0 (16) 641 - 984 (34,3 м) Д0 (14) 641 - 984 (34,3 м)
Тротуары справа		

Тротуары слева					
Дорожные ограждения и направляющие устройства слева	На обочине			до 144 974 - 317, (34,3 м)	
	На разделительной			30 974 - 317, (34,3 м)	
Дорожная разметка слева	3-я от осевой	14 085 - 149, (64 м)		14 149 - 317, (168 м)	
	2-я от осевой	14 974 - 085, (111 м)	18 085 - 283, (198 м)		12 283 - 317, (34 м)
	1-я от осевой			15 974 - 317, (34,3 м)	
Элементы в плане				R=2260, L=502	
Продольный профиль		a=8		L=34,3	

М-4 "ДОН"
Основной ход км 777+050 - км 1119+500
1115+974 - 1116+317

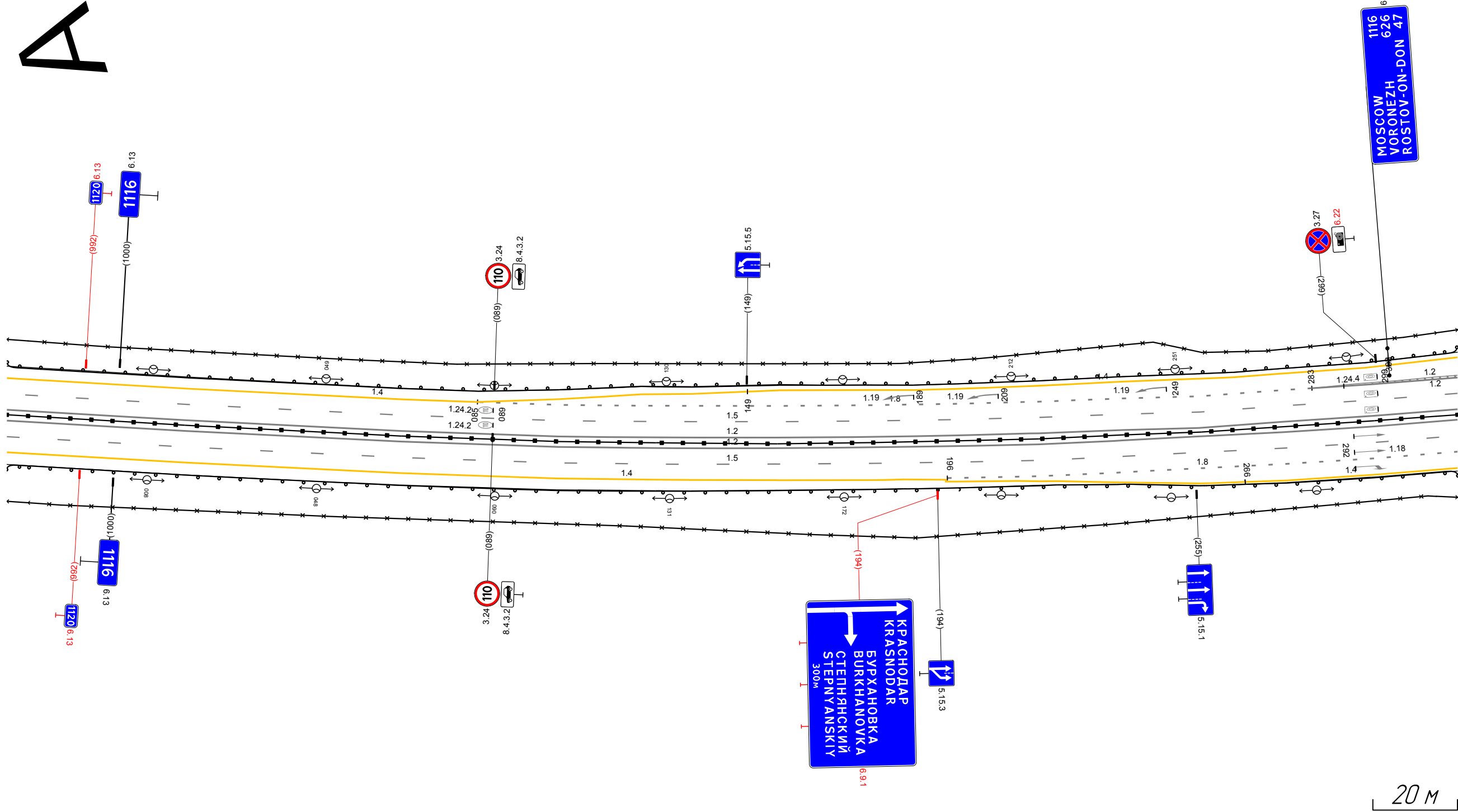

Дорожная разметка справа	Осевая линия	12 974 - 317, (34,3 м)		12 974 - 317, (34,3 м)	
	1-я от осевой	15 974 - 317, (34,3 м)		18 974 - 317, (34,3 м)	
	2-я от осевой	14 974 - 186, (1212 м)	18 196 - 317, (121 м)		14 266 - 317, (51 м)
Дорожные ограждения и направляющие устройства справа	На разделительной	до 146 974 - 317, (34,3 м)		до 144 974 - 317, (34,3 м)	
	На обочине				
Тротуары справа					

Тротуары слева		
Дорожные ограждения и направляющие устройства слева	На обочине	Д0 (14)
	На разделительной	306 - 649 (34,3 м) 30 306 - 649 (34,3 м)
Дорожная разметка слева	2-я от осевой	14 306 - 649 (34,3 м)
	1-я от осевой	15 306 - 649 (34,3 м)
Элементы в плане		
Продольный профиль		R=36006, L=880

A

М-4 "Дон"
Основной ход км 777+050 - км 1119+500
1117+306 - 1117+649

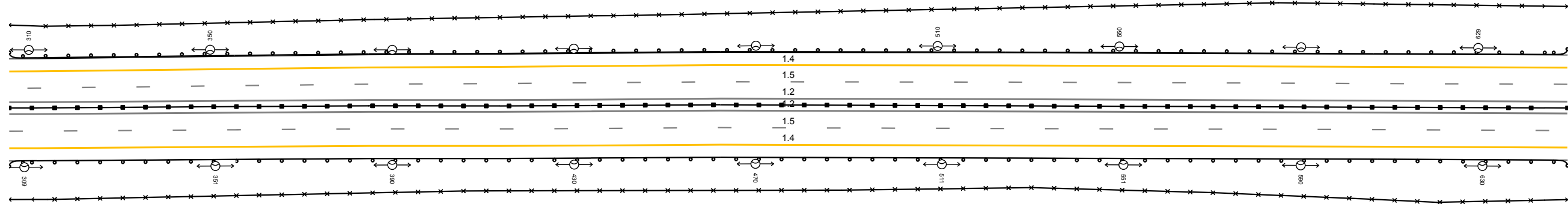

20 М

Дорожная разметка справа	Осевая линия	12 306 - 649 (34,3 м)
	1-я от осевой	12 306 - 649 (34,3 м)
	2-я от осевой	15 306 - 649 (34,3 м)
Дорожные ограждения и направляющие устройства справа	На разделительной	14 306 - 649 (34,3 м)
	На обочине	Д0 (14) Д0 (14) 306 - 649 (34,3 м) 30 306 - 649 (34,3 м)
Тротуары справа		

Тротуары слева		
Дорожные ограждения и направляющие устройства слева	На обочине	ДП 144 639 - 982 (34,3 м)
	На разделительной	30 639 - 982 (34,3 м)
Дорожная разметка слева	2-я от осевой	14 639 - 982 (34,3 м)
	1-я от осевой	15 639 - 982 (34,3 м)
Элементы в плане		
Продольный профиль		R=36006, L=880

A

М-4 "Дон"
Основной ход км 777+050 - км 1119+500
1117+639 - 1117+982

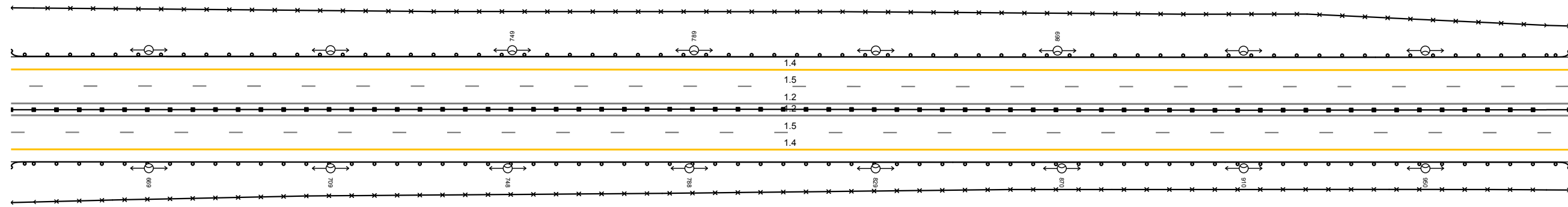

20 м

Дорожная разметка справа	Осевая линия	12 639 - 982 (34,3 м)
	1-я от осевой	12 639 - 982 (34,3 м)
	2-я от осевой	15 639 - 982 (34,3 м)
Дорожные ограждения и направляющие устройства справа	На разделительной	14 639 - 982 (34,3 м)
	На обочине	ДП 146 639 - 982 (34,3 м) ДП 144 639 - 982 (34,3 м) 30 639 - 982 (34,3 м)
Тротуары справа		

Тротуары слева		
Дорожные ограждения и направляющие устройства слева	На обочине	ДП 1341 638 - 981 (34,3 м)
	На разделительной	30 638 - 981 (34,3 м)
Дорожная разметка слева	2-я от осевой	14 638 - 981 (34,3 м)
	1-я от осевой	15 638 - 981 (34,3 м)
Элементы в плане		
Продольный профиль		a=1 L=363

A

М-4 "Дон"
 Основной ход км 777+050 - км 1119+500
 1118+638 - 1118+981

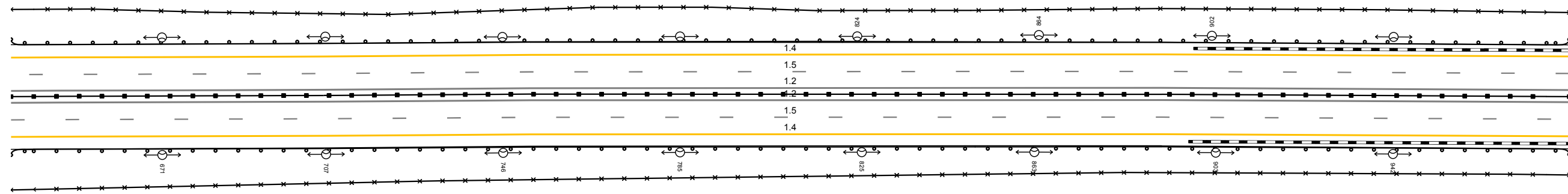

20 М

Дорожная разметка справа	Осевая линия	12 638 - 981 (34,3 м)
	1-я от осевой	12 638 - 981 (34,3 м)
	2-я от осевой	15 638 - 981 (34,3 м)
Дорожные ограждения и направляющие устройства справа	На разделительной	14 638 - 981 (34,3 м)
	На обочине	ДП 1341 638 - 981 (34,3 м)
Тротуары справа		ДО 1341 638 - 981 (34,3 м)

Тротуары слева					
Дорожные ограждения и направляющие устройства слева	На обочине	до 104) 971 - 317, (343 м)			
	На разделительной	30 971 - 317, (343 м)			
Дорожная разметка слева	4-я от осевой			14 123 - 203, (80 м)	14 203 - 308, (105 м)
	3-я от осевой				
	2-я от осевой	14 971 - 123, (49 м)			18 133 - 306, (172 м)
	1-я от осевой	15 971 - 317, (343 м)			
Элементы в плане					
Продольный профиль		a-1 L=343			

A

М-4 "ДОН"
Основной ход км 777+050 - км 1119+500
1118+971 - 1119+317

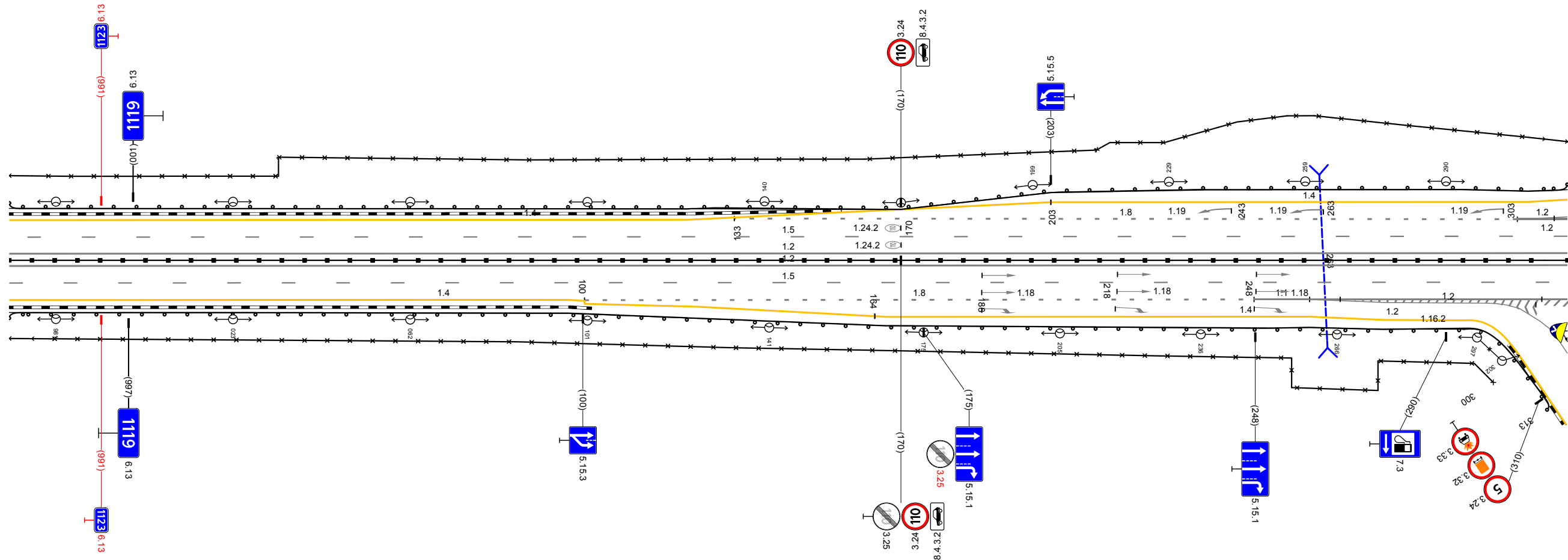

20 М

Дорожная разметка справа	Осевая линия	12 971 - 317, (343 м)			
	1-я от осевой	12 971 - 317, (343 м)			
	2-я от осевой	14 971 - 097, (123 м)	18 100 - 248, (147 м)	11 248 - 260, (12 м)	12 260 - 317, (57 м)
	3-я от осевой	14 097 - 164, (67 м)	14 164 - 260, (96 м)	12 260 - 301, (41 м)	
Дорожные ограждения и направляющие устройства справа	На разделительной	до 106) 971 - 317, (343 м)			
	На обочине	до 104) 971 - 313, (339 м)			
Тротуары справа		30 971 - 300, (327 м)			

Тротуары слева																																											
Дорожные ограждения и направляющие устройства слева	На обочине	<table border="1"> <tr> <td>до 144)</td> <td>307 - 358, (51 м)</td> <td>до 144)</td> <td>383 - 425, (42 м)</td> </tr> <tr> <td>30</td> <td>307 - 342, (35 м)</td> <td></td> <td></td> </tr> </table>	до 144)	307 - 358, (51 м)	до 144)	383 - 425, (42 м)	30	307 - 342, (35 м)																																			
	до 144)	307 - 358, (51 м)	до 144)	383 - 425, (42 м)																																							
30	307 - 342, (35 м)																																										
На разделительной																																											
Дорожная разметка слева	4-я от осевой	<table border="1"> <tr> <td>12</td> <td>327 - 370, (43 м)</td> </tr> <tr> <td>14</td> <td>308 - 340, (32 м)</td> </tr> </table>	12	327 - 370, (43 м)	14	308 - 340, (32 м)																																					
	12	327 - 370, (43 м)																																									
	14	308 - 340, (32 м)																																									
	3-я от осевой	<table border="1"> <tr> <td>12</td> <td>307 - 327, (20 м)</td> <td>12</td> <td>370</td> <td>14</td> <td>396</td> <td>14</td> <td>405</td> <td>14</td> <td>405 - 423, (18 м)</td> <td>12</td> <td>423</td> <td>111</td> <td>434 - 449, (15 м)</td> </tr> <tr> <td>12</td> <td>307</td> <td>12</td> <td>370</td> <td>14</td> <td>396</td> <td>14</td> <td>405</td> <td>14</td> <td>405</td> <td>12</td> <td>423</td> <td>111</td> <td>434</td> </tr> <tr> <td></td> <td></td> <td></td> <td></td> <td></td> <td>346 - 396, (50 м)</td> <td></td> <td></td> <td></td> <td></td> <td></td> <td></td> <td></td> <td></td> </tr> </table>	12	307 - 327, (20 м)	12	370	14	396	14	405	14	405 - 423, (18 м)	12	423	111	434 - 449, (15 м)	12	307	12	370	14	396	14	405	14	405	12	423	111	434						346 - 396, (50 м)							
12	307 - 327, (20 м)	12	370	14	396	14	405	14	405 - 423, (18 м)	12	423	111	434 - 449, (15 м)																														
12	307	12	370	14	396	14	405	14	405	12	423	111	434																														
					346 - 396, (50 м)																																						
2-я от осевой	<table border="1"> <tr> <td>18</td> <td>344 - 449, (105 м)</td> </tr> </table>	18	344 - 449, (105 м)																																								
18	344 - 449, (105 м)																																										
1-я от осевой	<table border="1"> <tr> <td>15</td> <td>307 - 449, (142 м)</td> </tr> </table>	15	307 - 449, (142 м)																																								
15	307 - 449, (142 м)																																										
Элементы в плане																																											
Продольный профиль																																											

A

М-4 "ДОН"
 Основной ход км 777+050 - км 1119+500
 1119+307 - 1119+449

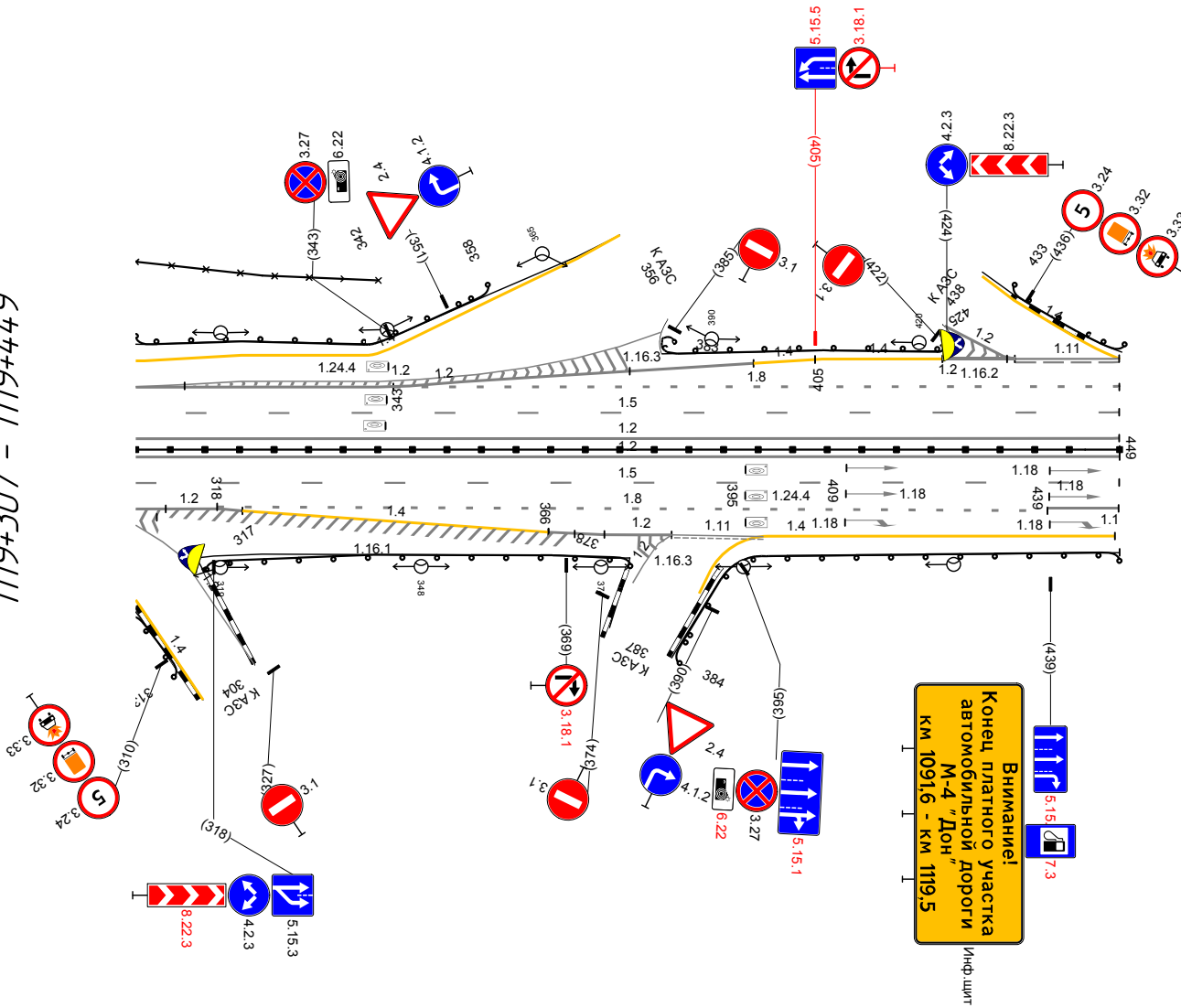

Дорожная разметка справа	Осевая линия	12		307 - 449, (142 м)
	1-я от осевой	12		307 - 449, (142 м)
	2-я от осевой	18	318 - 439, (120 м)	11
	3-я от осевой	12	307 - 319, (12 м)	439
Дорожные ограждения и направляющие устройства справа	На разделительной	до 146)		307 - 449, (142 м)
	На обочине	до 144)	до 144)	до 144)
Тротуары справа		307 - 313, (6 м)	317 - 378, (61 м)	384 - 449, (65 м)

20 м

Схемы съездов транспортных развязок

ТР 1001+133-1001+721

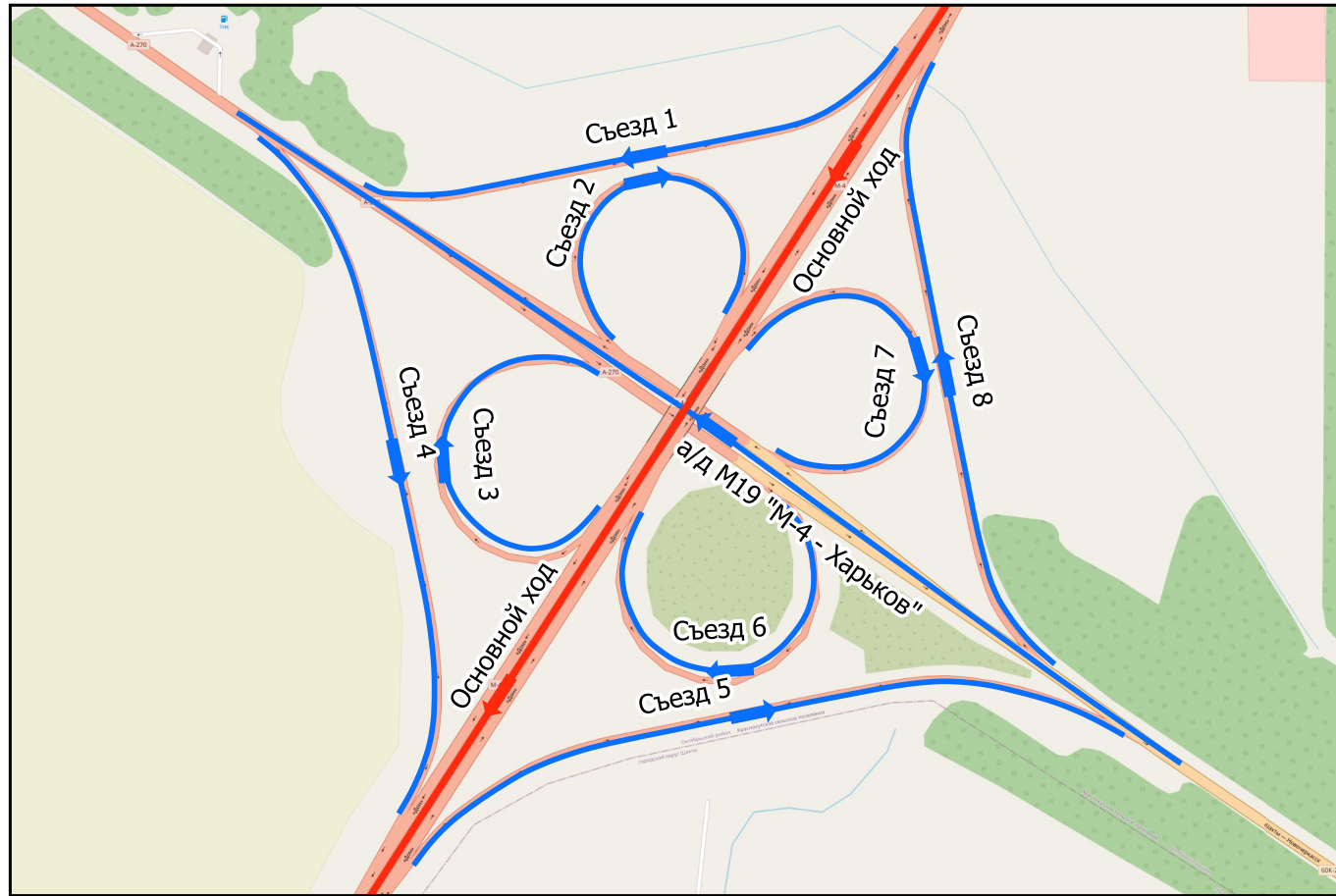

ТР 1026+681-1027+853

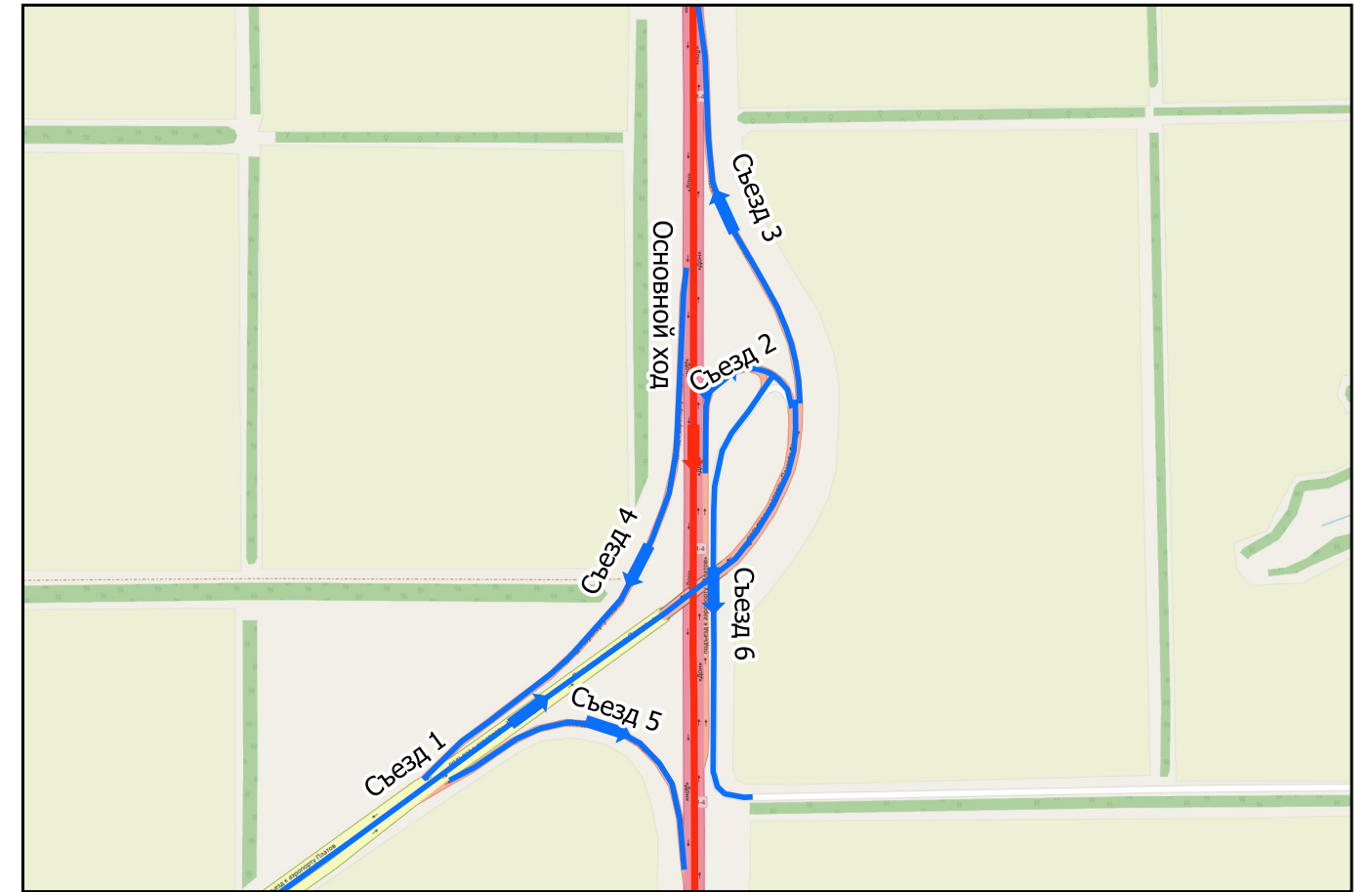

ТР 1043+811-1044+860



ТР 1055+000-1056+100

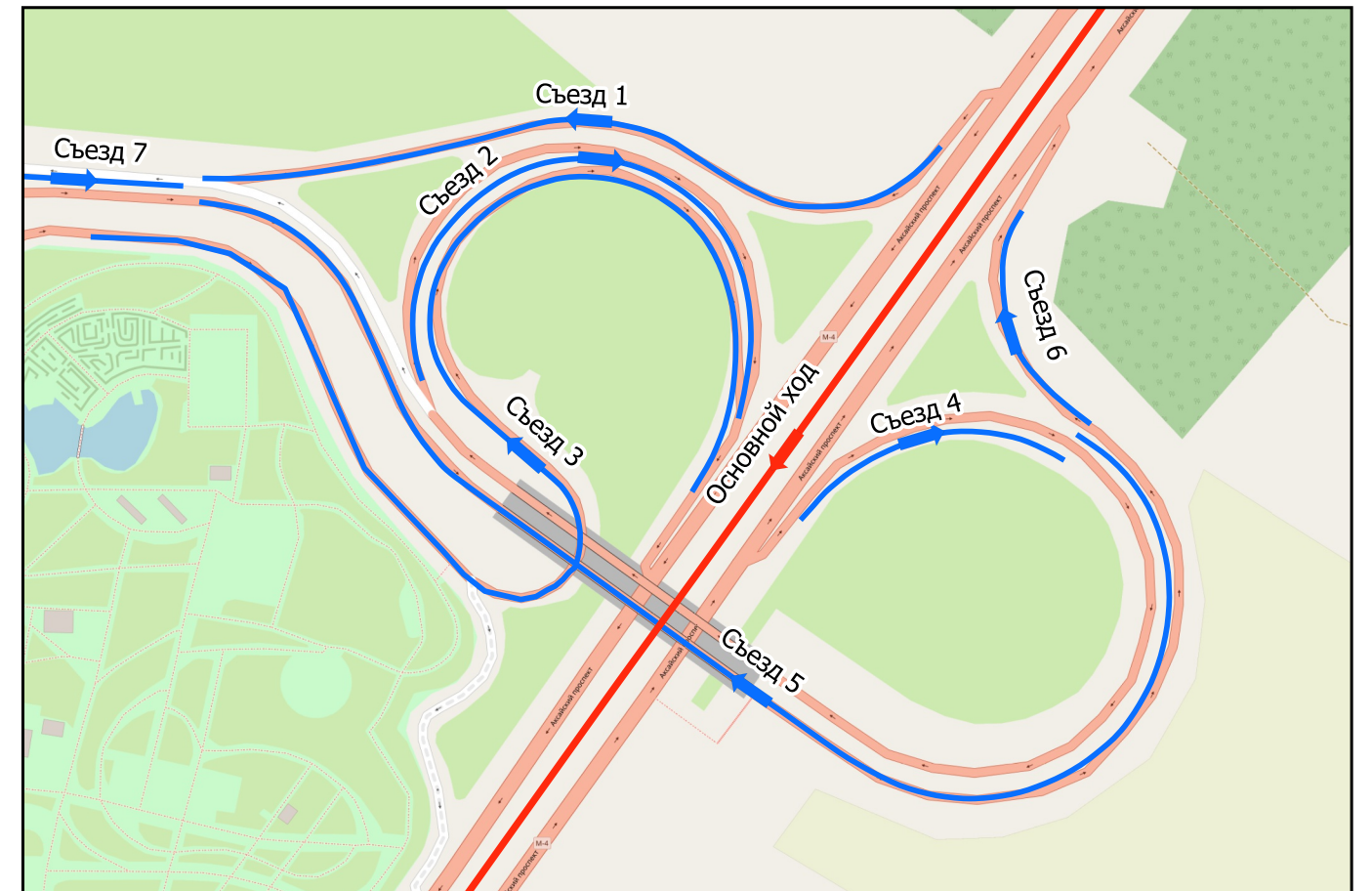

ТР 1055+000-1056+100

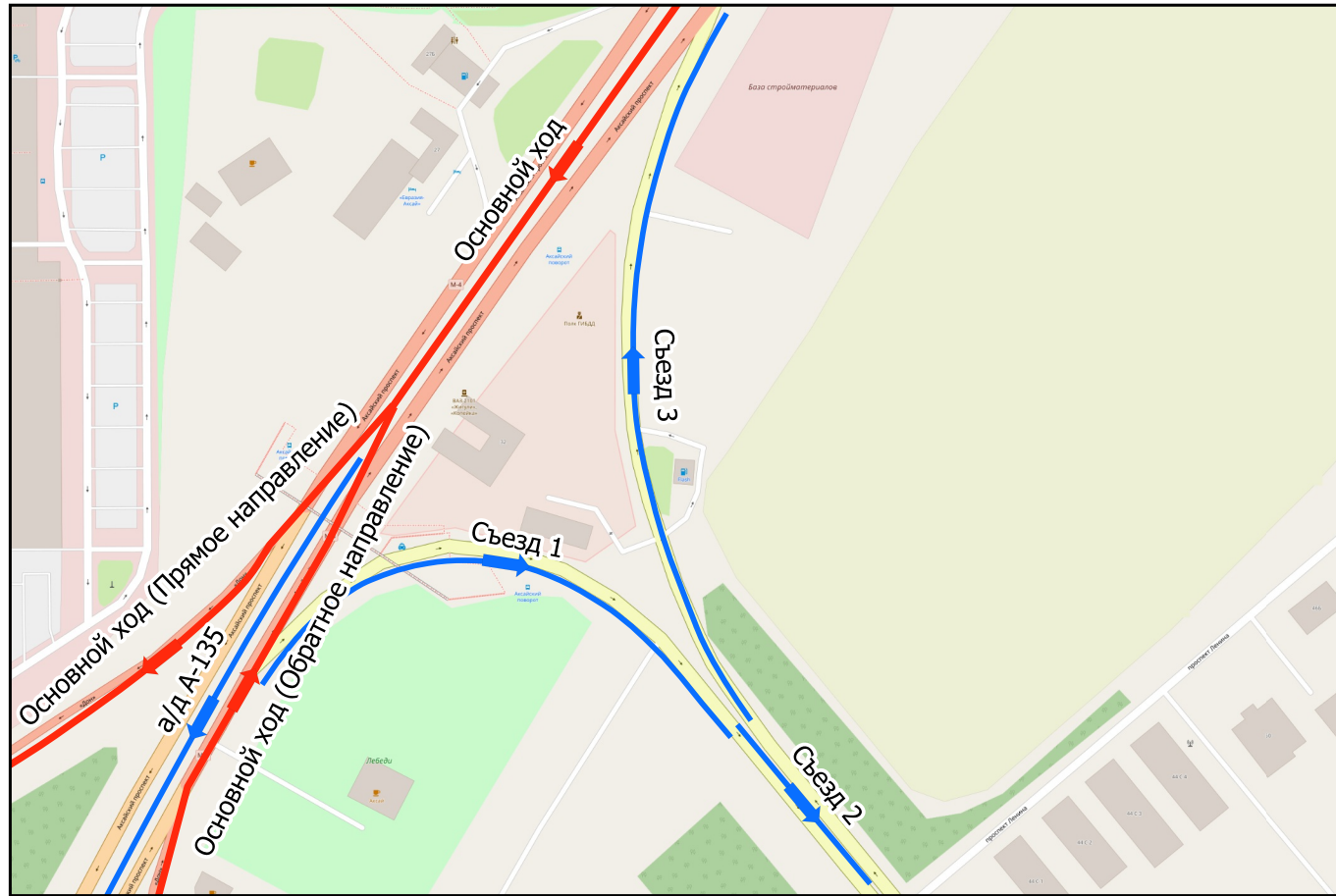

ТР 1056+100-1057+000



ТР 1060+370-1061+400

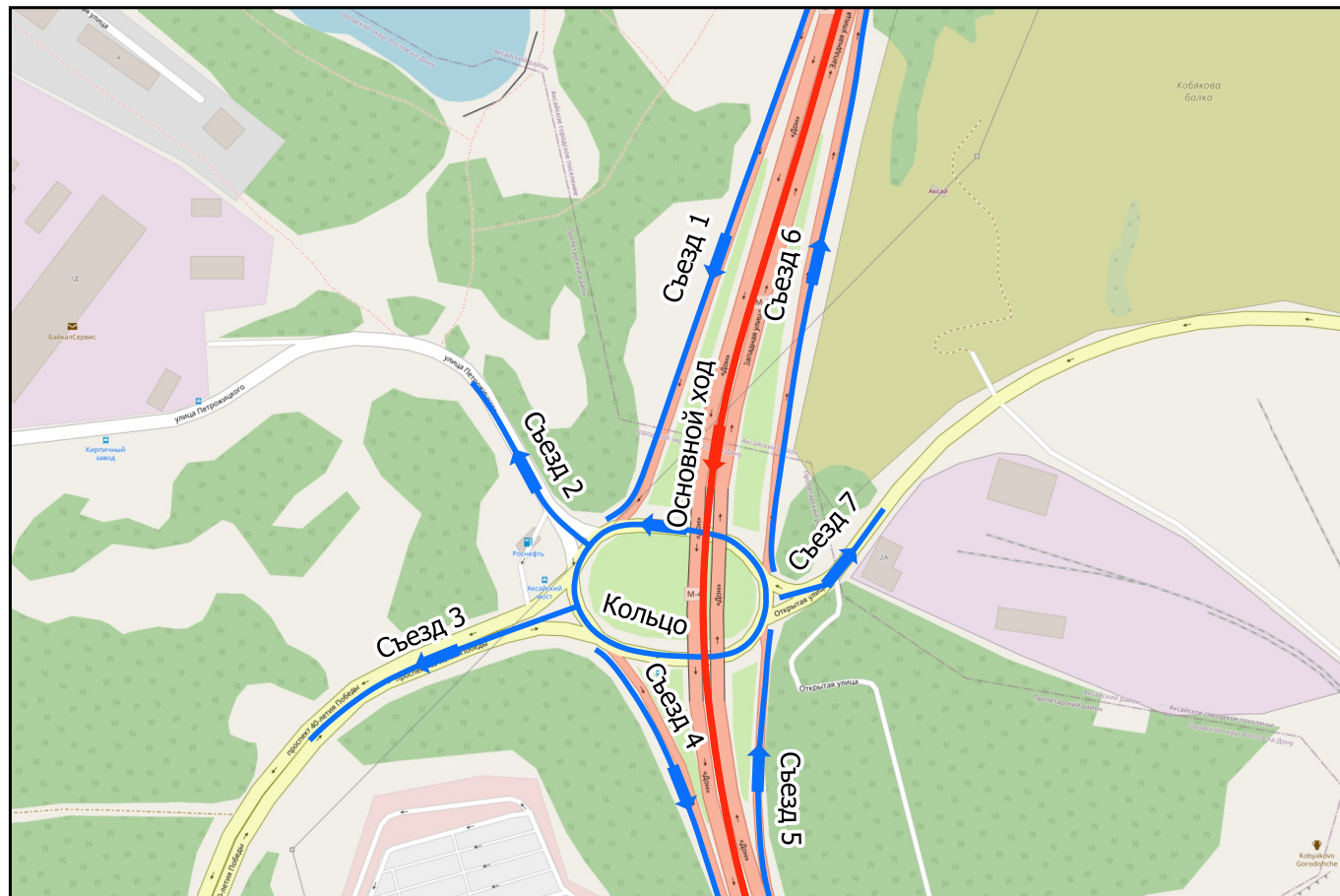

ТР 1061+850-1062+620



ТР 1073+070-1073+780

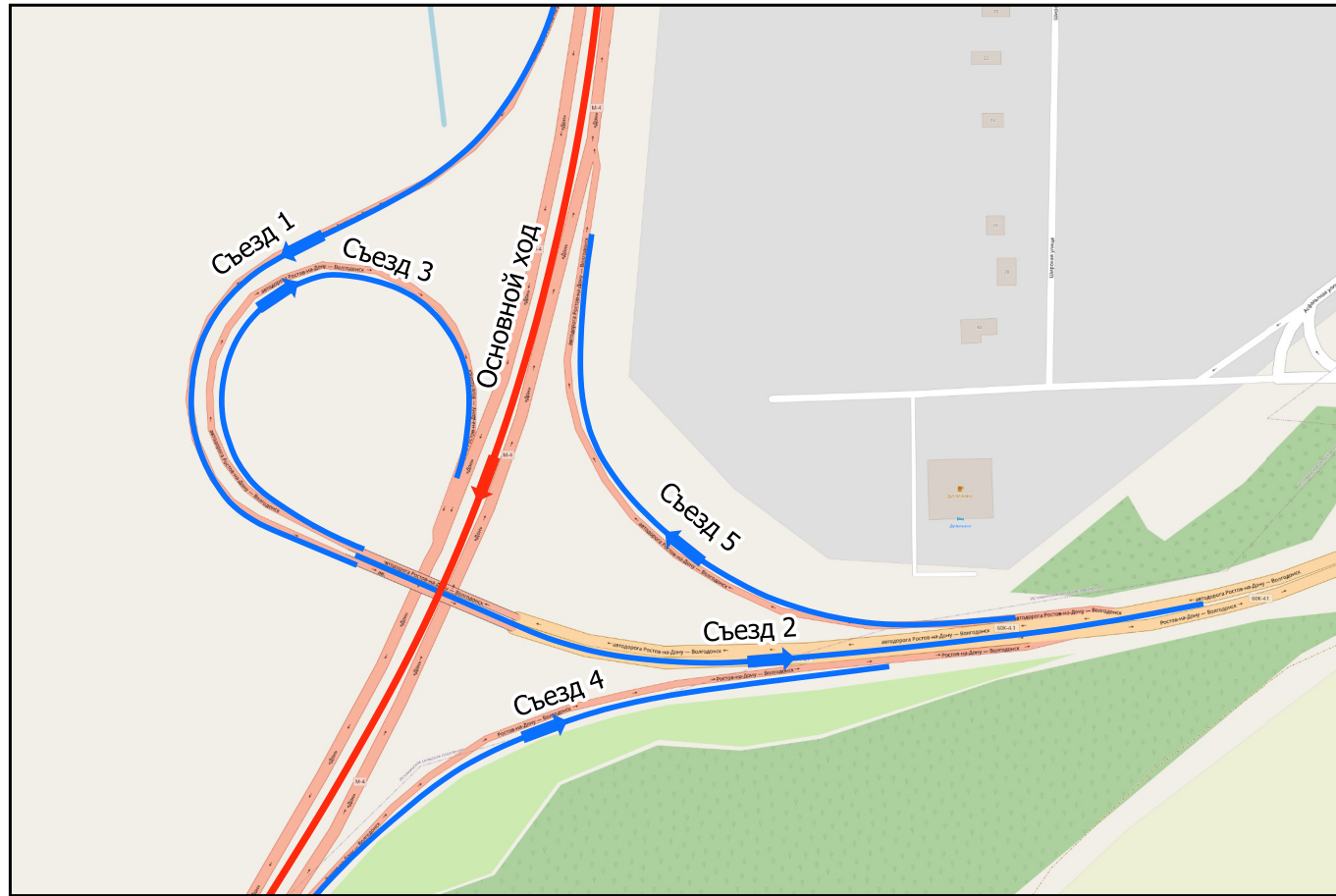

ТР 1076+130-1076+959

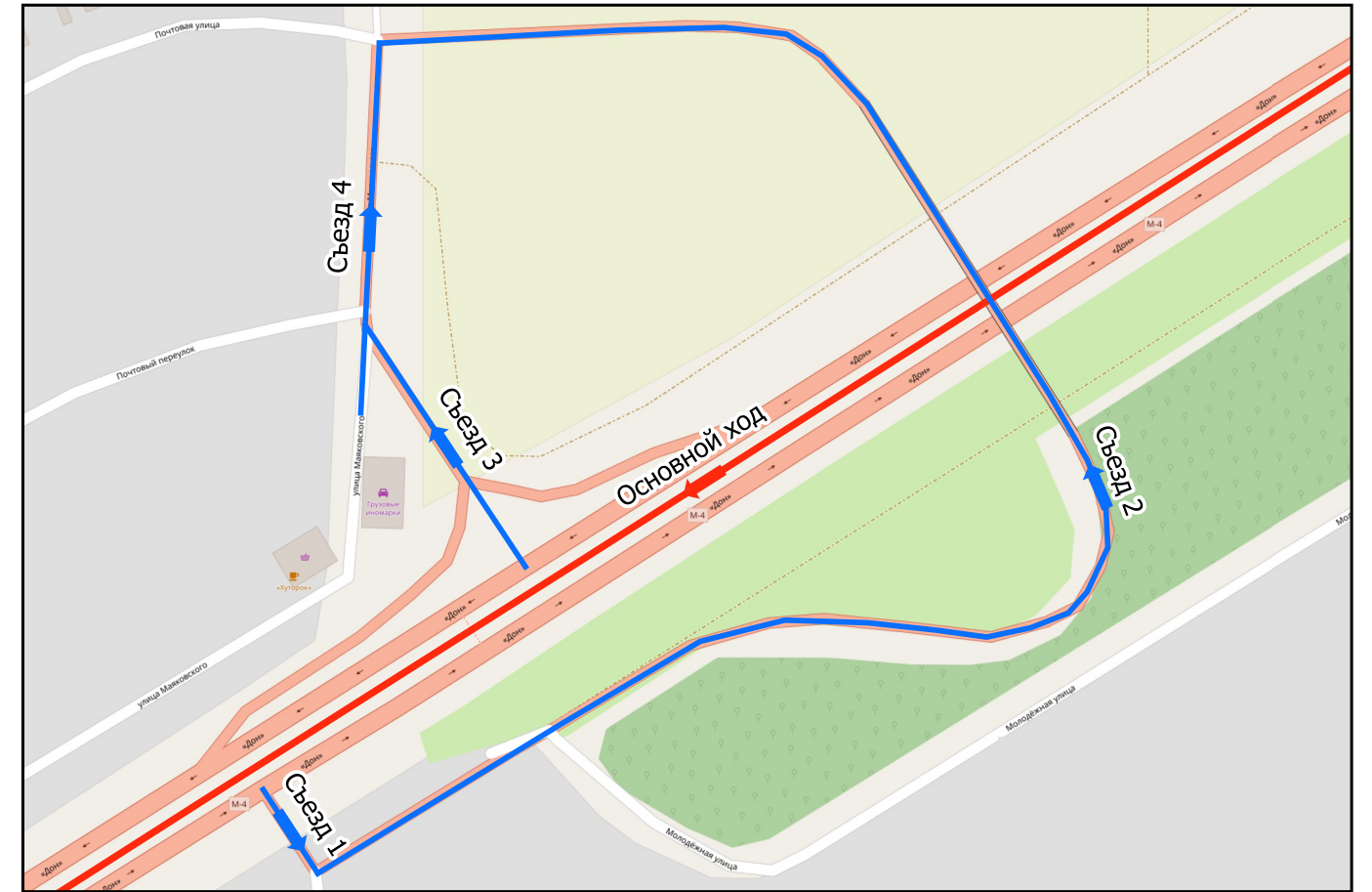

ТР 1082+340-1083+690

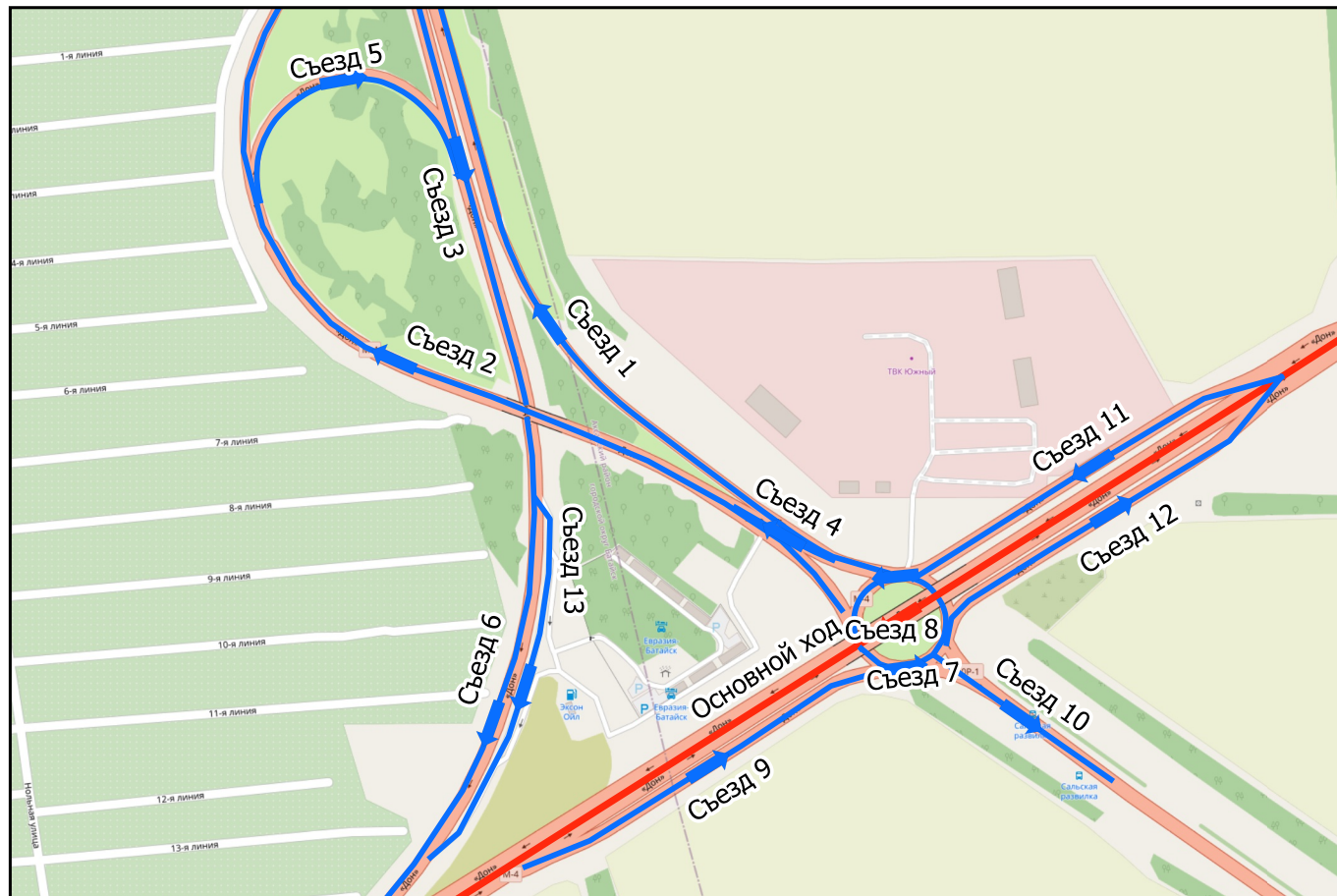

ТР 1084+340-1085+684



ТР 1086+790-1087-918

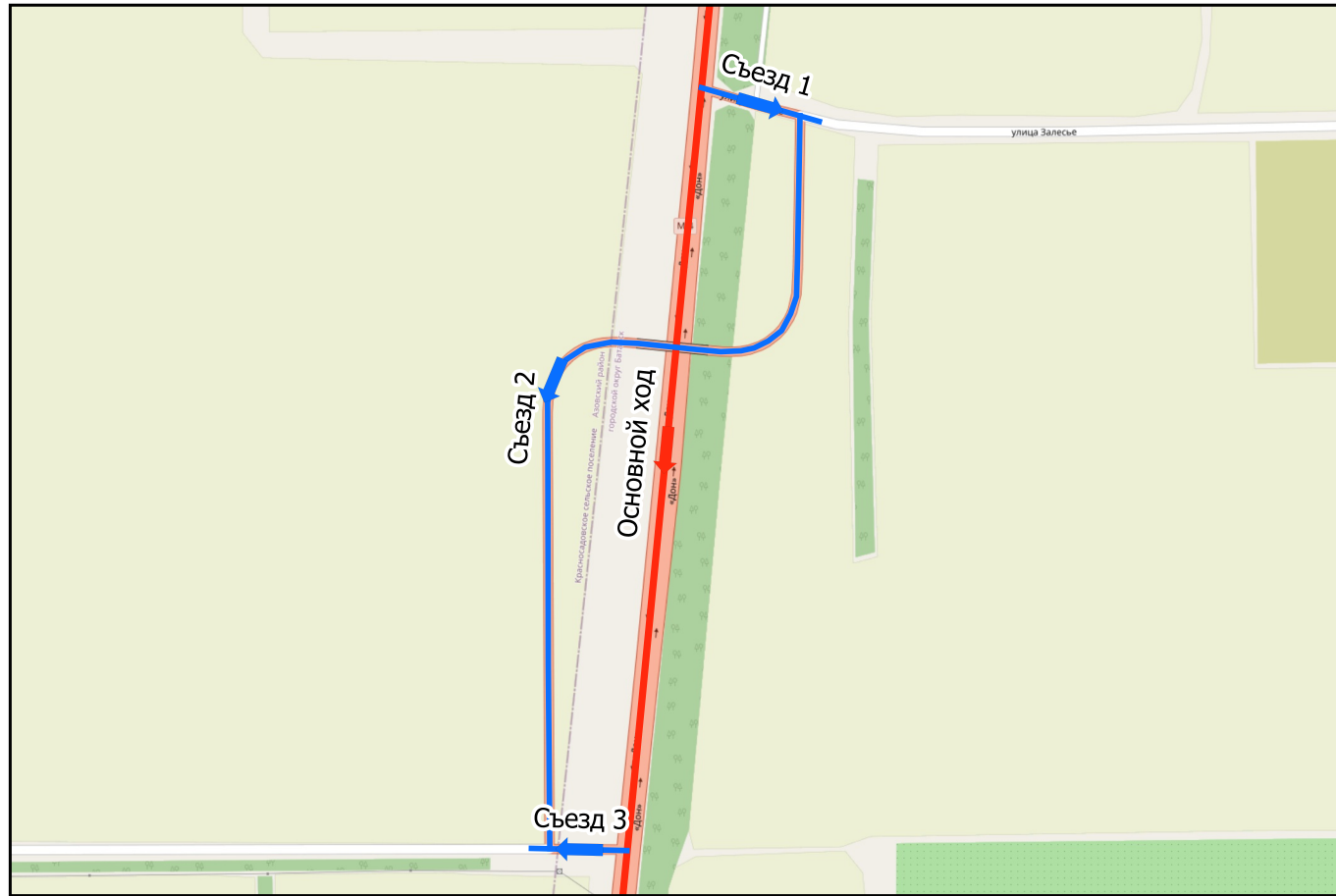

ТР 1094+587-1095-774

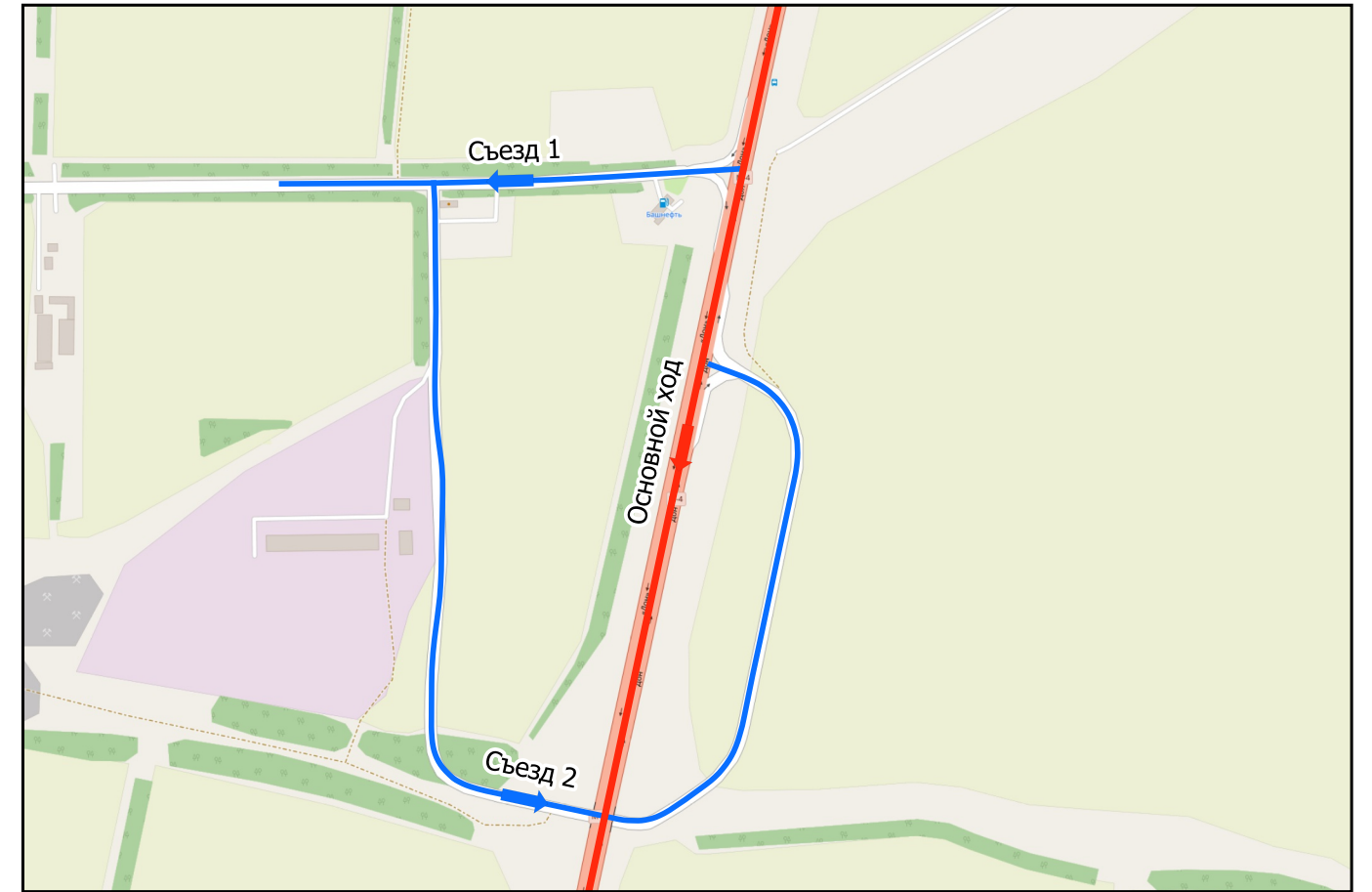

ТР 1098+669-1099+650



ТР 1101+829-1104+000

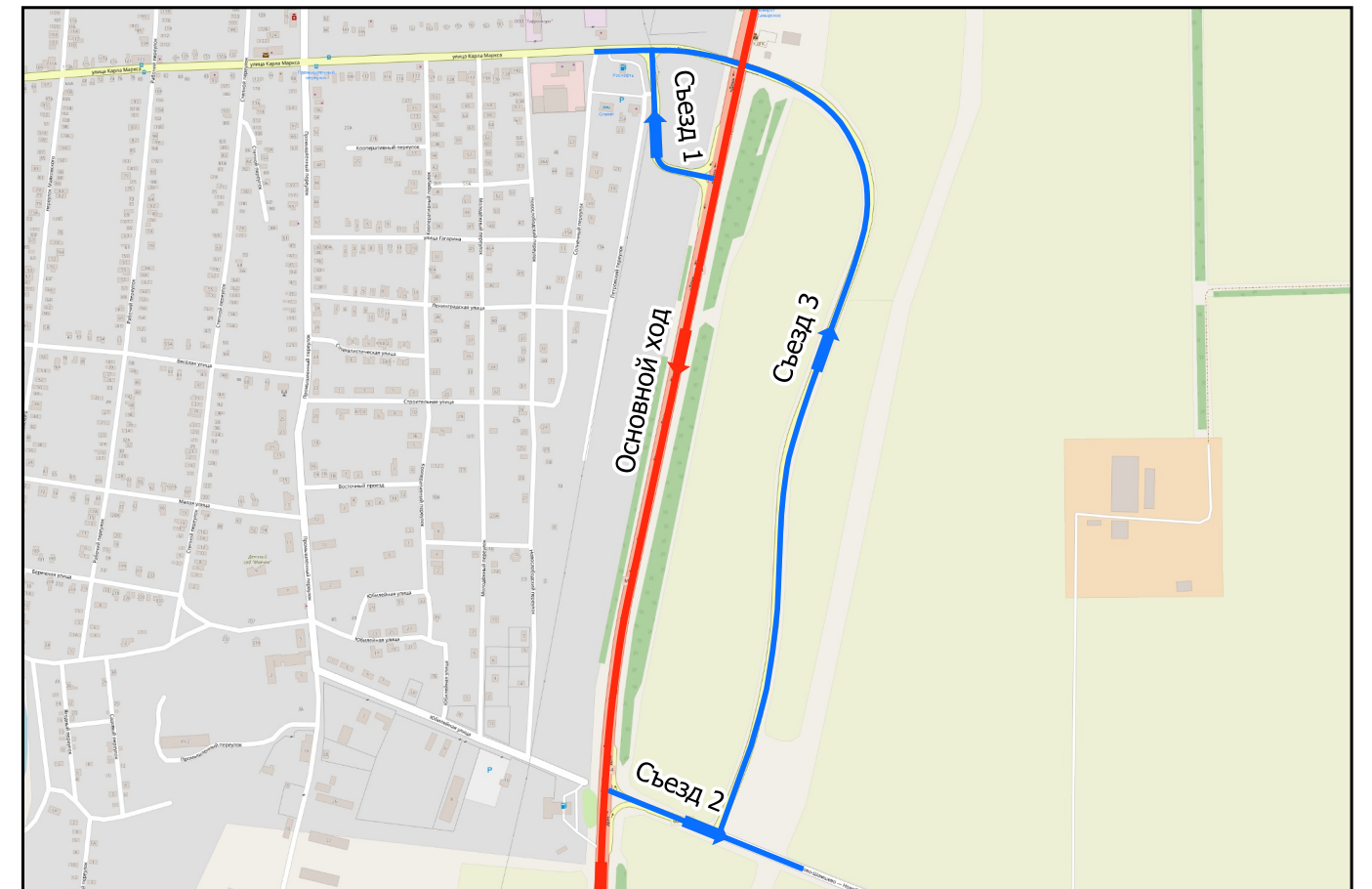

ТР 1109+624-1110+652

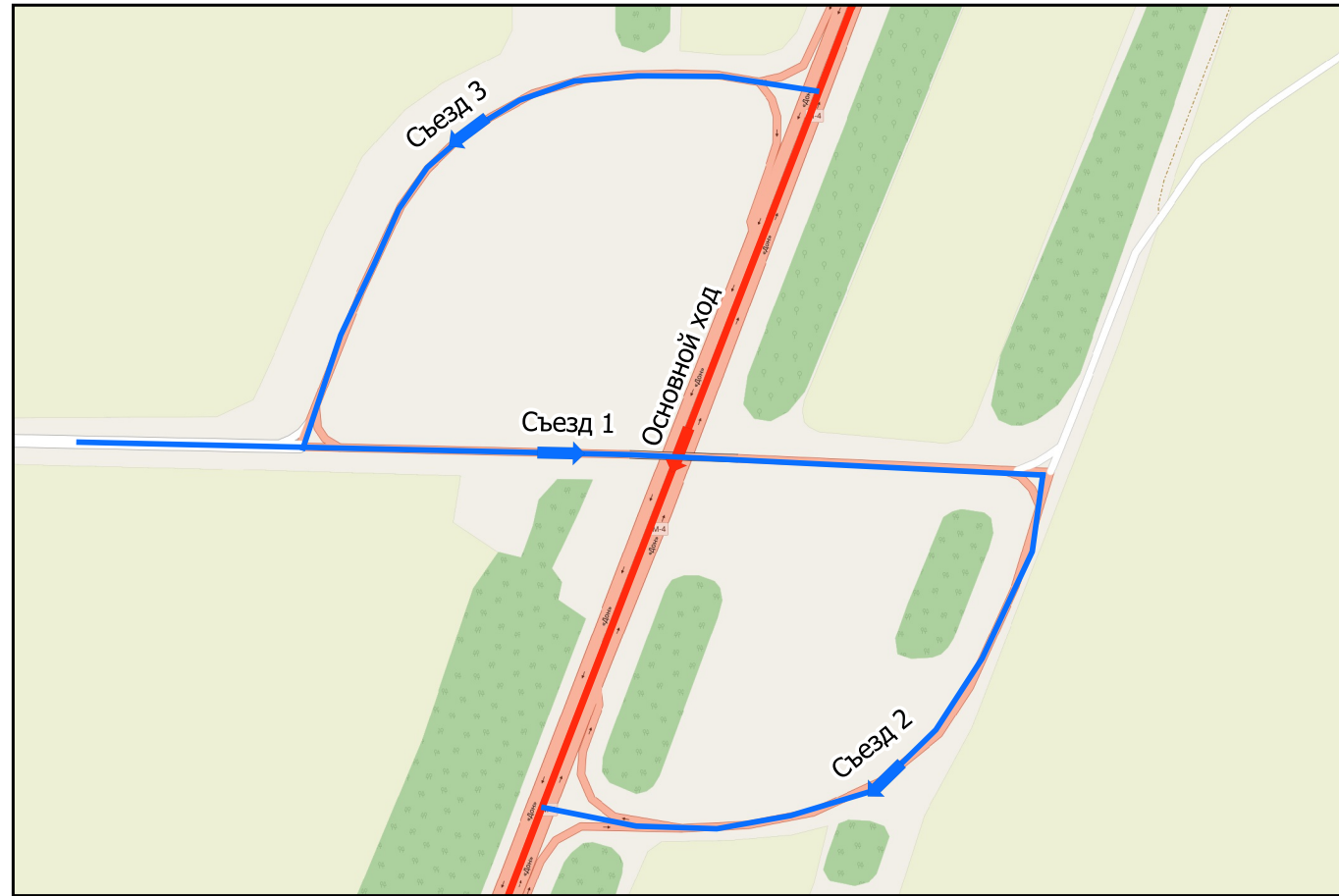

ТР 1116+317-1117+306

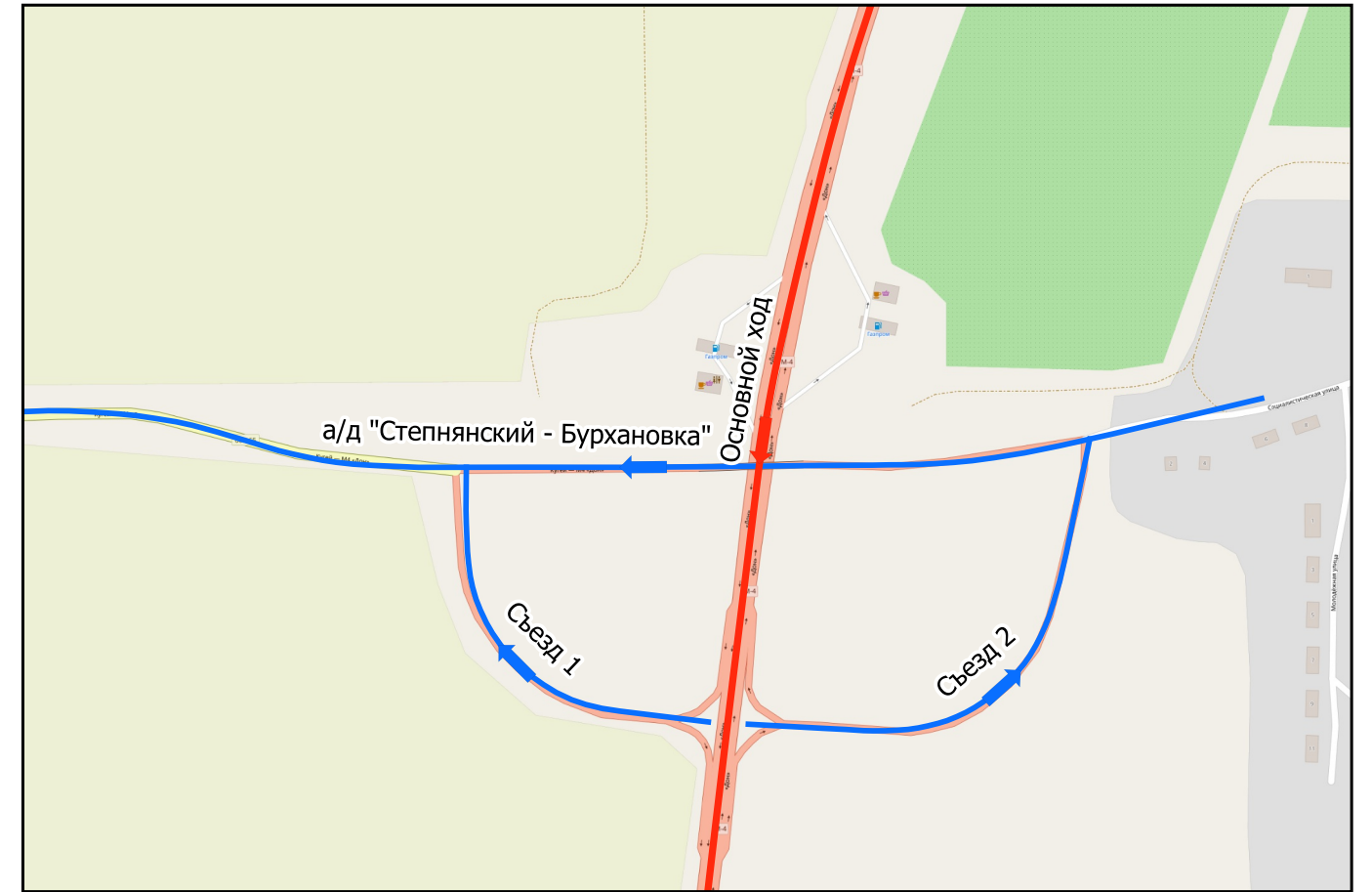

Тротуары слева												0,321 - 0,335 (14 м) с/в/с ± 10 м		0,336 - 0,514 (178 м)	
Дорожные ограждения и направляющие устройства слева	На обочине											0,0 (54) 0,115 - 0,307 (192 м)			
	На разделительной											1,171 0,270 0,278			
	3-я от осевой											1,11 0,292 0,307 0,320 0,333		1,2 0,486 - 0,514 (28 м)	
Дорожная разметка слева	2-я от осевой											1,8 0,041 - 0,292 (251 м)			
	1-я от осевой											1,2 0,000 - 0,041 (41 м)		1,1 0,486 - 0,514 (28 м)	
Элементы в плане															
Продольный профиль		1-514												±0	

A

Чалтырь ←

М-4 "Дон"
Основной ход км 777+050 - км 1119+500
Съезд 1
ТР 1043+811-1044+860 (Съезд 5)

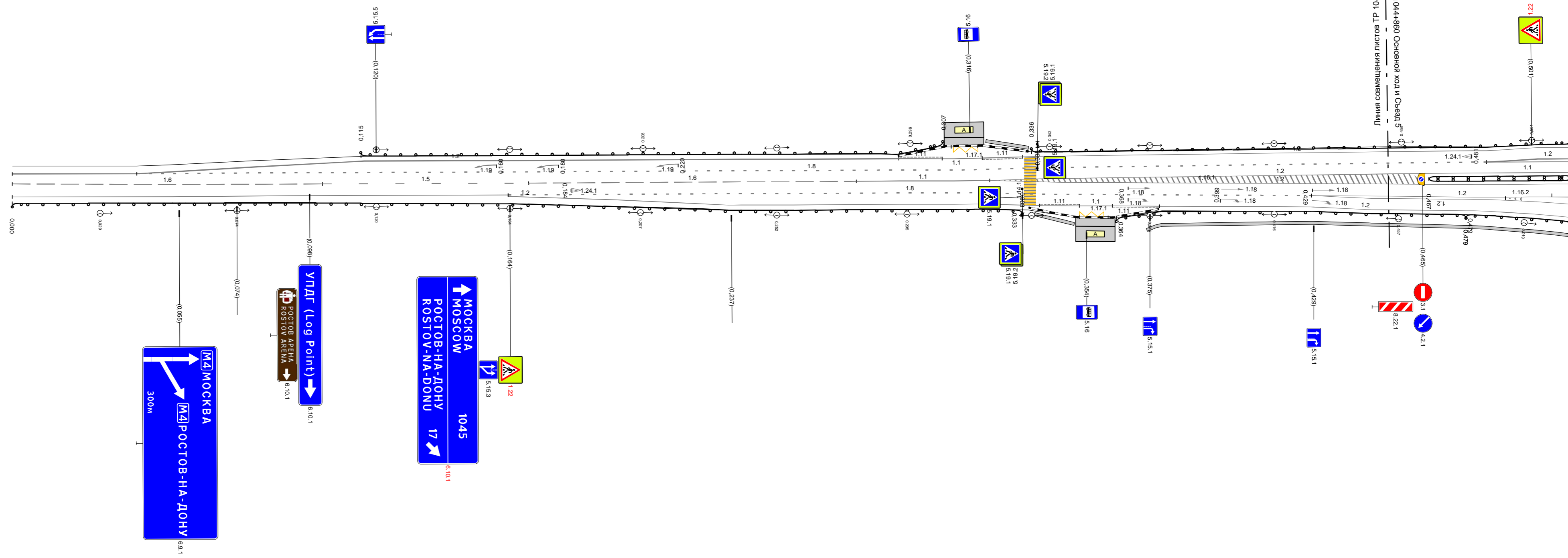

Линия совмещения листов ТР 1043+811-1044+860 Основной ход и Съезд 5
Линия совмещения листов ТР 1043+811-1044+860 Основной ход и Съезд 5

20 м

Дорожная разметка справа	Осевая линия	16 0,000 - 0,102 (102 м)		15 0,102 - 0,170 (68 м)		16 0,170 - 0,278 (108 м)		11 0,278 - 0,322 (44 м)		12 0,322 - 0,514 (192 м)		12 0,322 - 0,514 (192 м)			
	1-я от осевой			12 0,000 - 0,184 (184 м)				18 0,163 - 0,428 (265 м)				12 0,428 - 0,514 (86 м)			
	2-я от осевой					12 0,164 - 0,339 (175 м)		1,11 0,339 0,352 0,363 0,378		1,11 0,363 - 0,378 (16 м)					
Дорожные ограждения и направляющие устройства справа	На разделительной											0,0 (54) 0,467 - 0,514 (47 м)			
	На обочине											0,0 (54) 0,000 - 0,331 (331 м)		0,384 - 0,479 (95 м)	
Тротуары справа												0,337 - 0,350 (13 м) с/в/с ± 10 м			

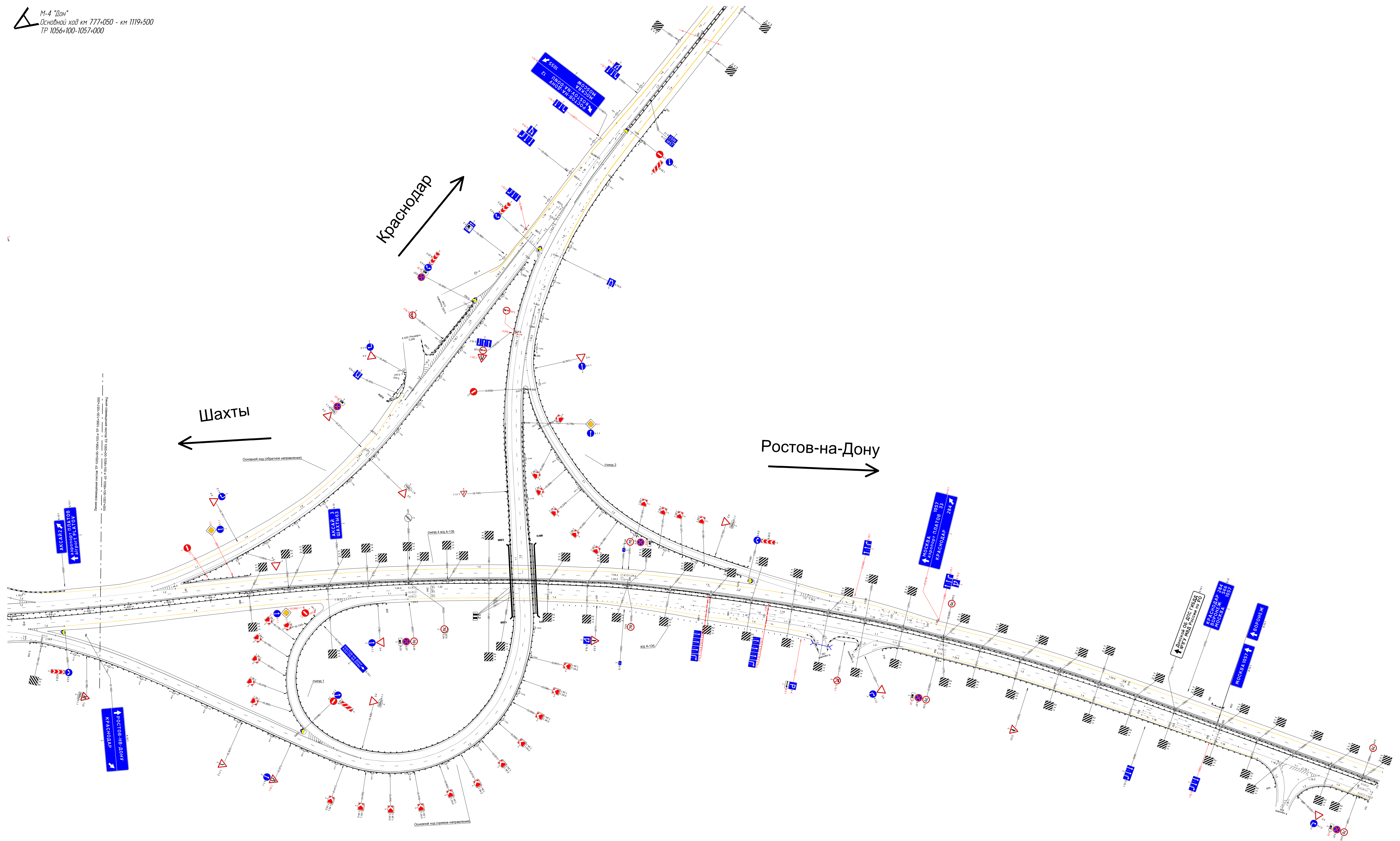

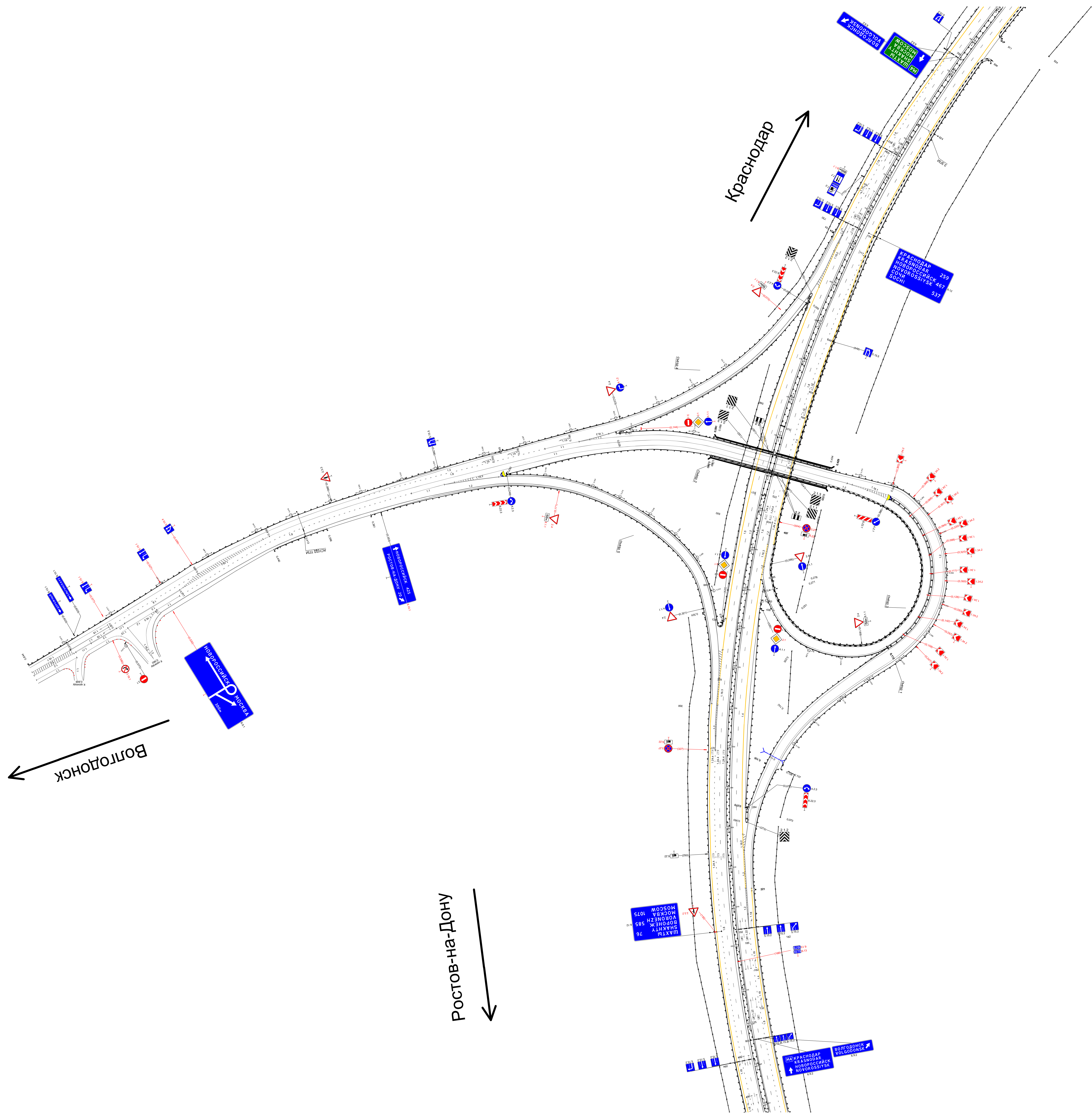

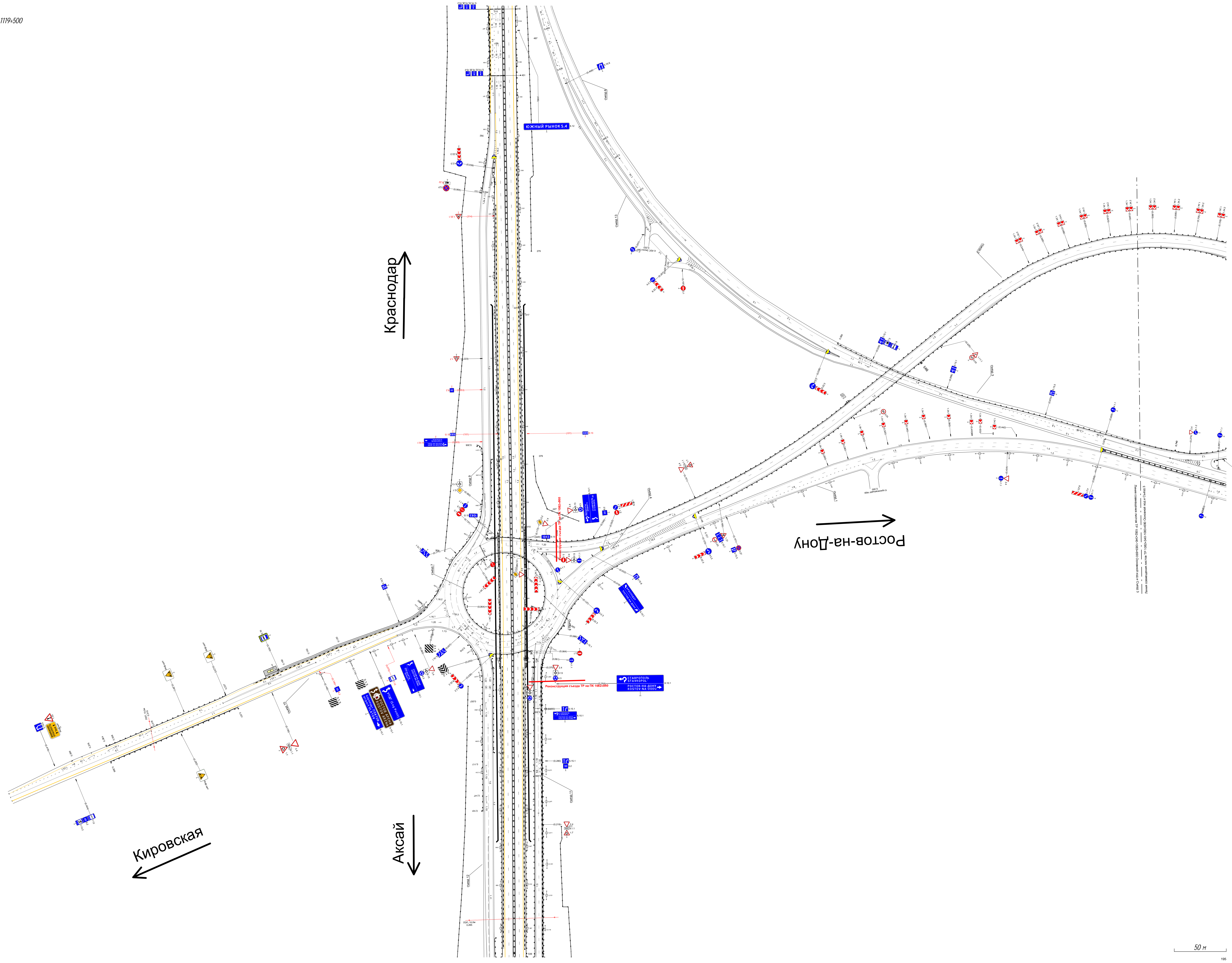

Составлено в соответствии с проектом, утвержденным в установленном порядке. Проект выполнен в соответствии с требованиями СНиП 42-01-2001. Проект выполнен в соответствии с требованиями СНиП 42-01-2001. Проект выполнен в соответствии с требованиями СНиП 42-01-2001.

Длина дорожной полосы	№ дорожной полосы	1	2	3	4	5	6	7	8	9	10	11	12	13	14	15	16	17	18	19	20	21	22	23	24	25	26	27	28	29	30	31	32	33	34	35	36	37	38	39	40	41	42	43	44	45	46	47	48	49	50	51	52	53	54	55	56	57	58	59	60	61	62	63	64	65	66	67	68	69	70	71	72	73	74	75	76	77	78	79	80	81	82	83	84	85	86	87	88	89	90	91	92	93	94	95	96	97	98	99	100
		100	101	102	103	104	105	106	107	108	109	110	111	112	113	114	115	116	117	118	119	120	121	122	123	124	125	126	127	128	129	130	131	132	133	134	135	136	137	138	139	140	141	142	143	144	145	146	147	148	149	150	151	152	153	154	155	156	157	158	159	160	161	162	163	164	165	166	167	168	169	170	171	172	173	174	175	176	177	178	179	180	181	182	183	184	185	186	187	188	189	190	191	192	193	194	195	196	197	198	199

A

Краснодар →

Ростов-на-Дону ←

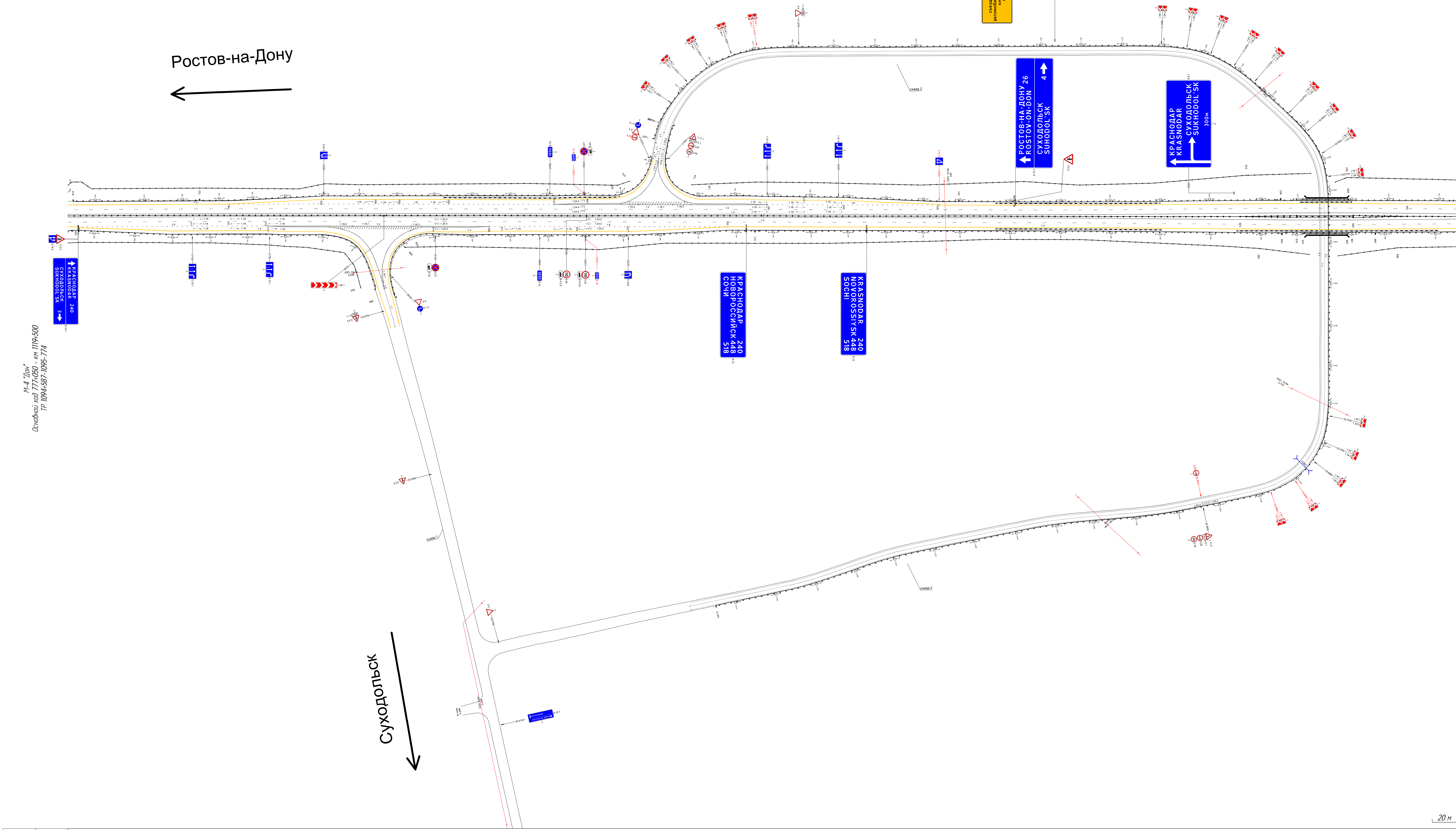

М-4 "Дон"
 Основной код 777-050 - кч.1119-500
 ПР 1094387-1095-714

Длина дорожной полосы	№ дорожной полосы	1	2	3	4	5	6	7	8	9	10	11	12	13	14	15	16	17	18	19	20	21	22	23	24	25	26	27	28	29	30	31	32	33	34	35	36	37	38	39	40	41	42	43	44	45	46	47	48	49	50	51	52	53	54	55	56	57	58	59	60	61	62	63	64	65	66	67	68	69	70	71	72	73	74	75	76	77	78	79	80	81	82	83	84	85	86	87	88	89	90	91	92	93	94	95	96	97	98	99	100
		101	102	103	104	105	106	107	108	109	110	111	112	113	114	115	116	117	118	119	120	121	122	123	124	125	126	127	128	129	130	131	132	133	134	135	136	137	138	139	140	141	142	143	144	145	146	147	148	149	150	151	152	153	154	155	156	157	158	159	160	161	162	163	164	165	166	167	168	169	170	171	172	173	174	175	176	177	178	179	180	181	182	183	184	185	186	187	188	189	190	191	192	193	194	195	196	197	198	199	200

Данные о состоянии и содержании дорожных знаков	№ знака	10	11	12	13	14	15	16	17	18	19	20	21	22	23	24	25	26	27	28	29	30	31	32	33	34	35	36	37	38	39	40	41	42	43	44	45	46	47	48	49	50	51	52	53	54	55	56	57	58	59	60	61	62	63	64	65	66	67	68	69	70	71	72	73	74	75	76	77	78	79	80	81	82	83	84	85	86	87	88	89	90	91	92	93	94	95	96	97	98	99	100
	№ знака	10	11	12	13	14	15	16	17	18	19	20	21	22	23	24	25	26	27	28	29	30	31	32	33	34	35	36	37	38	39	40	41	42	43	44	45	46	47	48	49	50	51	52	53	54	55	56	57	58	59	60	61	62	63	64	65	66	67	68	69	70	71	72	73	74	75	76	77	78	79	80	81	82	83	84	85	86	87	88	89	90	91	92	93	94	95	96	97	98	99	100

A

М-4 "Дон"
Основной ход км 777+050 - км 779+500
IP 1109+624-1110+652

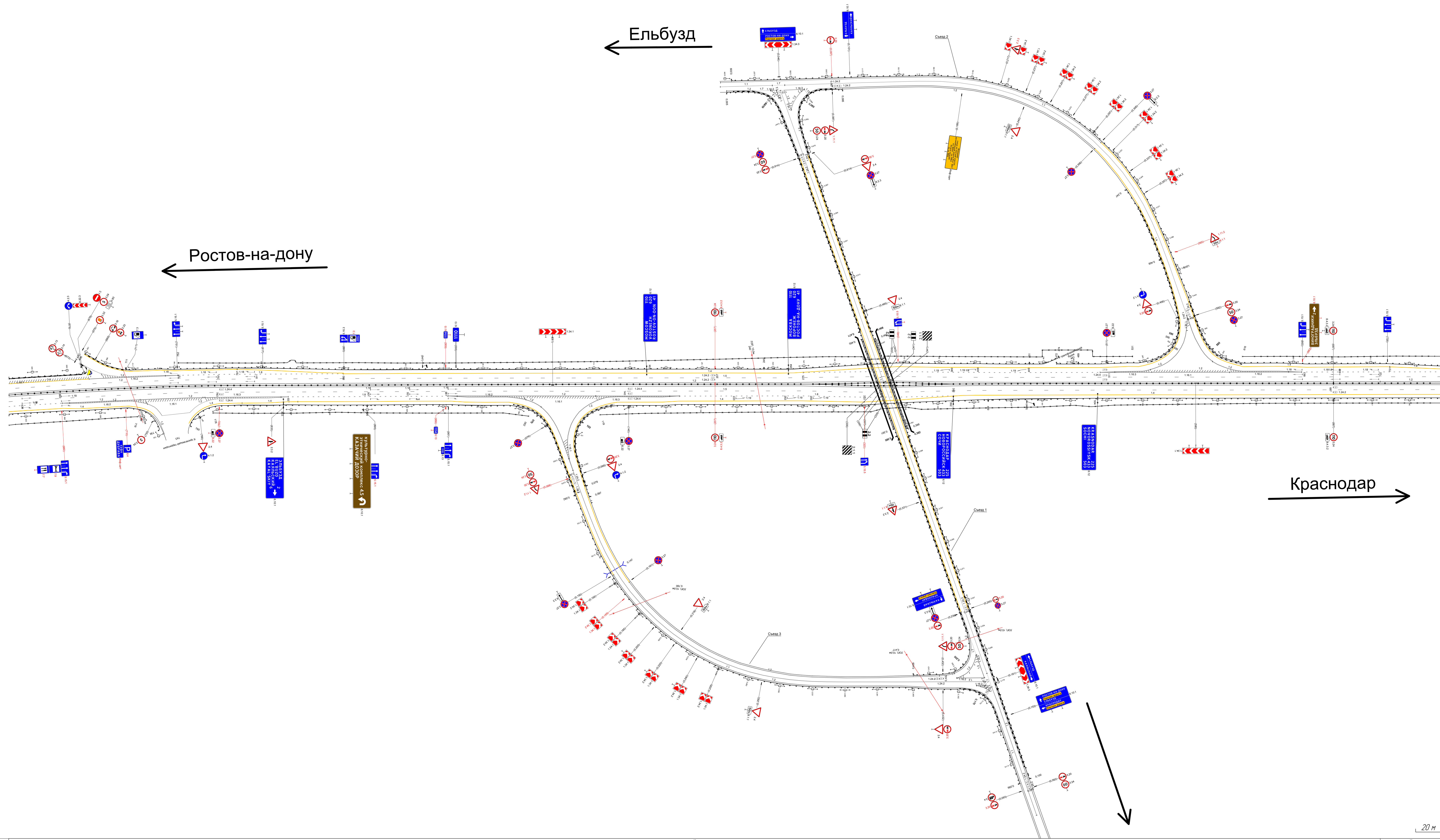

Данные о состоянии и содержании дорожных знаков	№ знака	10	11	12	13	14	15	16	17	18	19	20	21	22	23	24	25	26	27	28	29	30	31	32	33	34	35	36	37	38	39	40	41	42	43	44	45	46	47	48	49	50	51	52	53	54	55	56	57	58	59	60	61	62	63	64	65	66	67	68	69	70	71	72	73	74	75	76	77	78	79	80	81	82	83	84	85	86	87	88	89	90	91	92	93	94	95	96	97	98	99	100
	№ знака	10	11	12	13	14	15	16	17	18	19	20	21	22	23	24	25	26	27	28	29	30	31	32	33	34	35	36	37	38	39	40	41	42	43	44	45	46	47	48	49	50	51	52	53	54	55	56	57	58	59	60	61	62	63	64	65	66	67	68	69	70	71	72	73	74	75	76	77	78	79	80	81	82	83	84	85	86	87	88	89	90	91	92	93	94	95	96	97	98	99	100

